

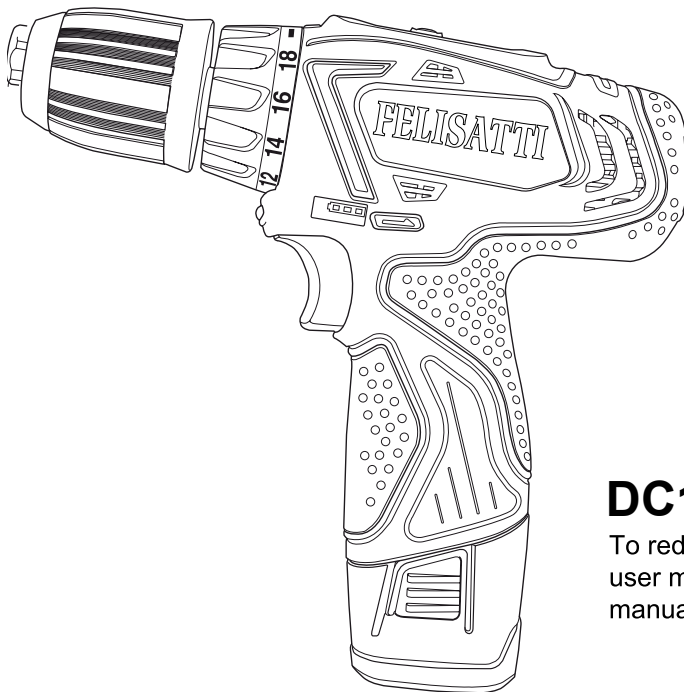

FELISATTI

CORDLESS DRIVER DRILL (Li-ion Battery)

EN ORIGINAL INSTRUCTION MANUAL



DC10,8L2

To reduce the risk of injury,
user must read instruction
manual

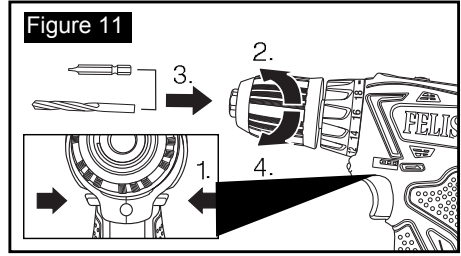
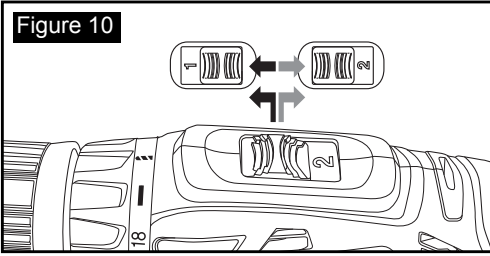
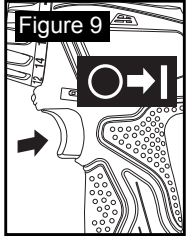
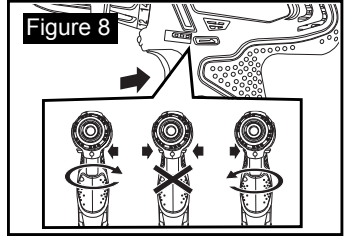
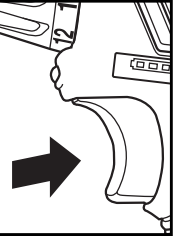
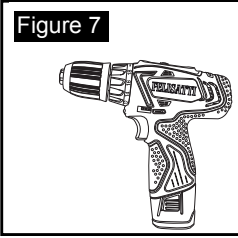
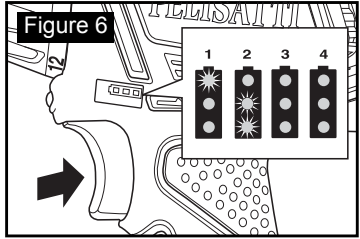
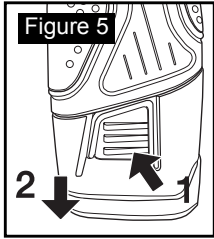
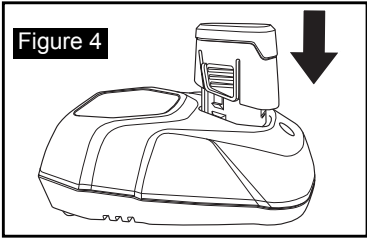
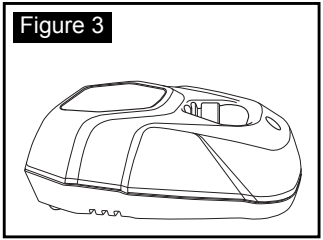
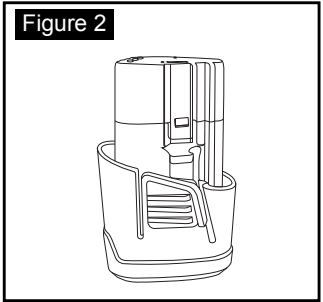
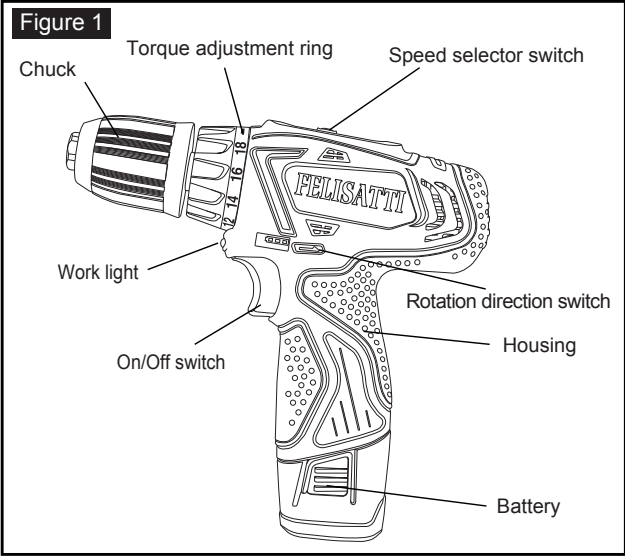

It is essential that instruction manual is read before the power tool is operated for the first time. Always keep this instruction manual together with the power tool. Ensure that the instruction manual is with the power tool when it is given to other persons.

Table of Contents

1. General Power Tool Safety Warnings.....	3
2. Specific Safety and Warnings.....	4
3. Check before Use.....	7
4. Specifications and List of Contents	7
5. Noise and vibration.....	8
6. Description of Functions and Applications...	8
7. Operating Instructions	8
8. Maintenance.....	10

Note

As our engineers are striving for the constant research and development to develop the quality of products, shape or structure of our model can be changed without previous notice.

1

General Power Tool Safety



Warnings WARNING! Read all safety warning and all instructions. Failure to follow the warning Instructions may result in electric shock, fire and/or serious injury. Save all warnings and instructions for future reference.

The term "power tool" in the warnings refers to your mains-operated (corded) power tool or Battery-operated (cordless) power tool.

1) Work area safety

a) Keep work area clean and well lit. Cluttered and dark areas invite accidents.

b) Do not operate power tools in explosive Atmospheres, such as in the presence of flammable liquids, gases or dust.

Power tools create sparks which may ignite the dust or fumes.

c) Keep children and bystanders away while operating a power tool. Distractions can cause you to lose control.

2) Electrical safety

a) Power tool plugs must match the outlet.

Never modify the plug in any way. Do not use any adapter plugs with earthed (grounded) power tools. Unmodified plugs and matching outlets will reduce risk of electric shock.

b) Avoid body contact with earthed or grounded surfaces such as pipes, radiators, ranges and refrigerators. There is an increased risk of electric shock if your body is earthed or grounded.

c) Do not expose power tools to rain or wet conditions. Water entering a power tool will

increase the risk of electric shock.

d) Do not abuse the cord. Never use the cord carrying, pulling or unplugging the power tool. Keep cord away from heat, oil, sharp edges or moving parts. Damaged or entangled cords increase the risk of electric shock.

e) When operating a power tool outdoors, use an extension cord suitable for outdoor use. Use of a cord suitable for outdoor use reduces the risk of electric shock.

f) If operating a power tool in a damp location is unavoidable, use residual current device (RCD) protected supply.

Use of an RCD reduces the risk of electric shock.

3) Personal safety

a) Stay alert, watch what you are doing and use common sense when operating a power tool. Do not use a power tool while you are tired or under the influence of drugs, alcohol or medication. A moment of inattention while operating power tools may result in serious personal injury.

b) Use safety equipment. Always wear eye protection. Safety equipment such as dust mask, non-skid safety shoes, hard hat, or hearing protection used for appropriate conditions will reduce personal injuries.

c) Prevent unintentional starting. Ensure the switch is in the off position before connecting to power source and/or battery pack, picking up or carrying the tool. Carrying power tools with your finger on the switch or energising power tools that have the switch on invites accidents.

d) Remove any adjusting key or wrench before turning the power tool on. A wrench or key left attached to a rotating part of the power tool may result in personal injury.

e) Do not overreach. Keep proper footing and balance at all times.

This enables better control of the power tool in unexpected situations.

f) Dress properly. Do not wear loose clothing or jewellery. Keep your hair, clothing and gloves away from moving parts.

Loose clothes, jewellery or long hair can be caught in moving parts.

g) If devices are provided for the connection of dust extraction and collection facilities, ensure these are connected and properly used.

Use of dust collection can reduce dust-related hazards.

4) Power tool use and care

a) Do not force the power tool. Use the correct power tool for your application.

The correct power tool will do the job better and safer at the rate for which it was designed.

b) Do not use the power tool if the switch does not turn it on and off.

Any power tool that cannot be controlled with the switch is dangerous and must be repaired.

c) Disconnect the plug from the power source and/or the battery pack from the power tool before making any adjustments, changing

accessories, or storing power tools.

Such preventive safety measures reduce the risk of starting the power tool accidentally.

d) Store idle power tools out the reach of children and do not allow persons unfamiliar with the power tool or these instructions to operate the power tool.

Power tools are dangerous in the hands of untrained users.

e) Maintain power tools. Check for misalignment or binding of moving parts, breakage of parts and any other condition that may affect the power tools operation. If damaged, have the power tool repaired before use.

Many accidents are caused by poorly maintained power tools.

f) Keep cutting tools sharp and clean. Properly maintained cutting tools with sharp cutting edges are less likely to bind and are easier to control.

g) Use the power tool, accessories and tool bits etc. in accordance with these instructions, taking into account the working conditions and the work to be performed.

Use of the power tool for operations different from those intended could result in a hazardous situation.

5) Battery tool use and care

a) Recharge only with the charger specified by the manufacturer.

A charger that is suitable for one type of battery pack may create a risk of fire when used with another battery pack.

b) Use power tools only with specifically designated battery pack.

Use of any other battery packs may create a risk of injury and fire.

c) When battery pack is not in use, keep it away from other metal objects, like paper clips, coins, keys, nails, screws, or other small metal objects that can make a connection from one terminal to another.

Shortening the battery terminals together may cause burns or a fire.

d) Under abusive conditions, liquid may be ejected from the battery; avoid contact.

If contact accidentally occurs, flush with water. If liquid contacts eyes, additionally seek medical help.

Liquid ejected from the battery may cause irritation or burns.

6) Service

a) Have your power tool serviced by a qualified repair person using only identical replacement parts.

This will ensure that the safety of the power tool is maintained.

2

Specific Safety and Warnings



shock.

• **Do not use the charger under the rain or when it is wet.**

Failure to observe this can cause serious injury or death due to electric

shock.
• **Do not insert metal wire or any conductive object through the ventilating opening of the charger.**

Failure to observe this can cause serious injury or death due to electric shock.

• **Do not attempt to disassemble the charger and keep the charger out of the reach of children.**

• **If the cord of the charger has been damaged, replace or repair it immediately.** Using the charger with damaged cord may cause electric shock.

Electric shock may cause injury.

• **If the cord of the charger has been damaged, replace or repair it immediately.**

Using the charger with damaged cord may cause electric shock.

Electric shock may cause injury.

• **Do not throw the battery into the live fire.**

In the fire, the battery may explode due to high temperature and cause serious injury.

• **Do not short the terminals of the battery. If the terminals of the battery is short circuited, excessive current will flow and fire or explosion may occur causing serious injury.**

• **Avoid strong impact on the battery and do not pierce the battery case with a sharp object.** Fire or explosion may occur causing serious injury.

• **Store the battery indoors at 0~40°C and avoid direct light and closed hot and humid places.**

Fire or explosion may occur causing serious injury.

• **Do not make your fingers and hands touch with the drill bit during operation.**

When your fingers and hands are touched with the drill bit or caught in it, you may be injured seriously.

• **Do not leave the running tool.**

Other operators stayed close to you may be injured.

• **Set the forward/reverse lever in the neutral position while you are changing or operating the tool.**

Careless operating of the switch may cause a serious injury by the rotating part of the tool.

• **Make sure the battery is attached in the body of the tool tightly before you start operation.**

When the battery is not attached tightly, it may be fallen during the operation and cause an injury in the top of your foot.

- **Charge only Felisatti approved rechargeable batteries.** Other types of batteries may burst causing personal injury and damage.

- **Do not disassemble battery.**

Incorrect reassembly may result in a risk of electric shock, electrocution or fire.

- **Accessories may be hot after prolonged use.**

When removing the bit from the tool avoid contact with skin and use proper protective gloves when grasping the bit or accessory.

- **Keep the battery from being overheated.**

If overheated battery is inserted, high temperature stand by is indicated and charging can only start after the battery has been cooled down. When the battery is overheating due to continuous operation, in order to protect the battery performance will automatically shut off the power.

- **Leaving the battery for a prolonged time without using it will shorten the life of the battery.**

- **If the battery is to be stored for a prolonged time, charge it completely before storing it.**

To use the battery for a long period of time, charge it completely every 3 months.

- **If drill stalls, it is usually because it is being overloaded or improperly used.**

Release trigger immediately.

Do not click trigger on and off in an attempt to start a stalled drill. This can damage the drill.

An explanation of any symbols or pictograms on the tool relevant to safe use



Wear goggles



Wear safety helmet



Wear ear plugs



Wear protective gloves



Return waste material



The battery temperatures over 50°C cause damage



Do not incinerate the battery pack



Do not dispose of batteries with general refuse.

V - Volts

— — - Direct Current

▬ - Rotation only

□ - Protection class II

n_0 - No load speed

/min - Revolutions or reciprocations per minute

~ - Alternating current



EC Declaration of conformity

We declares that these products meet the standards

EN 60745-1, EN 60745-2-1, EN 60335-1, EN 60335-2-29, EN 55014-1, EN 55014-2, EN 61000-3-2 and EN 61000-3-3 (Category II)

in compliance with directives 2006/42/EC(MD), 2004/108/EC(EMC), 2006/95/EC(LVD)

Jordi Carbonell

Santiago López

3

Check before Use

1. The power source

- Observe correct main voltage. The voltage of power source must agree with the voltage specified in the name plate.
- Make sure the rated voltage in the electric drill and the battery are the same. When the rated voltage of the battery is higher than that of the electric drill, the motor can be damaged by fire.

2. Attachment of the battery

Make sure the battery is attached correctly before you use the electric tool.



If drill stalls, it is usually because it is being overloaded or improperly used. Release trigger immediately. Do not click trigger on and off in an attempt to start a stalled drill.

Make sure the battery is attached in the body of the tool tightly before you start operation.

When the battery is not attached tightly, it may be fallen during the operation and cause an injury in the top of your foot.

3. Polarity of the battery

When the polarity of the battery is not correct, it may cause the trouble of the switch. Also, the reversal of the rotating direction can bring a dangerous situation.

4. Trial run

Before starting the work, wear protection (goggles, safety helmet, ear plugs, protective gloves) and run the tool in the direction avoiding other persons to see if the tool is operated normally.



4

Specifications and List of Contents

1. Specifications

Model		DC10.8L2	
Tool	Rated voltage, V \equiv	10.8	
	No load Sp. [1/min]	1st gear	0-350
		2nd gear	0-1300
	Maximum capacity [Ø mm]	Steel	10
		Wood	15
	Wood screw		6
	Chuck capacity [mm]		0.8-10
Weight, according to EPTA procedure 01/2003 [kg]		1.0	
Battery FL10813	Voltage, V \equiv	10.8	
	Capacity, Ah	1.3	
	Weight, [kg]	0.2	
Battery Charger F108	Input Voltage, V \sim	220-240	
	Output Voltage, V \equiv	10.8	
	Charging Current, A	2.6	
	Charging Time, min	30	
	Weight, kg	0.4	
Safety Class		II	

2. List of Contents

Fabric case	1
Battery	2
Battery Charger	1
Instruction Manual	1

5**Noise and vibration**

1) Noise emission Measured values are according to EN 607452. The operator should wear hearing protection.

A weighted sound power level [LWA] [dBA]	76
A weighted admission level [dBA]	65
Uncertainty [K] [dBA]	3

3) Vibration emission
Vibration total values(triaxial vector sum)
Vibration total values(triaxial vector sum)

Drilling Mode	Vibration value (ah) [m/s ²]	2.5
	Uncertatey (k) [m/s ²]	1.5

4) The following information

- The declared vibration total value has been measured in accordance with a standard test Method given in EN60745 and may be used for comparing one tool with another.

The declared vibration total value may also be used in a preliminary assessment of exposure.

5) A warning

- The vibration emission during actual use of the power tool can differ from the declared total value depending on the ways in which the tool is used.
- Identify additional safety measures to protect the operator that are based on an estimation of exposure in the actual conditions of use (taking account of all parts of the operating cycle such as the times when the tool is switched off and when it is running idle in addition to the trigger time).

6**Description of Functions and Applications**

1. Description of Functions

• **DC10.8L2** • (Fig.1)

• **Battery** • **FL10813** • (Fig.2)

• **Charger** • **F108** • (Fig.3)

2. Applications

For drilling in woods and screwing, metals, plastics or other non concrete materials.

7**Operating Instructions****1. How to charge the battery**

1) Insert the plug of the charger in the socket, and the charging indicating lamp will be flickered in green, red and yellow in turn within one second. And then, the battery charger will be in the stand by position.

2) Insert the battery in the battery charger considering the polarity, and the charging will be started immediately.

A new battery will work properly after five times of charging and discharging. Charge and discharge the battery, which is not used for a long time, for two to three times to function well.

3) When the battery working time is remarkably short despite full charging, the life of the battery may be over. Replace the battery immediately.

Take care not to short-circuit the terminal of the battery. The short-circuit of the terminal may cause a fire or explosion doing a serious personal injury.

2. Charging process (Fig.4)

Use only the specified battery and battery charger. Otherwise battery and charger can be damaged by fire, explosion, charging error or overheat.

1) Charging indication

Green Blinks:	Before charging
Red Lights:	While charging
Green Lights:	Charging completed
Red Blink:	Overheat stand by(Battery overheated)
Yellow Blinks:	Charging impossible

Be sure to unplug the charger after finishing the charging.

2) If charging of the heated battery is attempted immediately after it has been used or charged, indicator blinks in red (overheat stand by). After the cooling, indication changes to red glowing and charging begins.

3) This charger detects charging status of the battery and always keeps the battery in full charge state.

Use only the specified battery and battery charger. Otherwise battery and charger can be damaged by fire, explosion, charging error or overheat.

3. Installing and removing battery (Fig.5)

1) Installing.

- Set the rotational direction switch at centre position (locked state).
- Insert the charged battery into the slot below the handle until the battery securely latched with a click.

2) Removing.

- Push the battery button once and take it out to remove it.

Always set the rotational direction switch at centre position when inserting the battery or changing, carrying or storing the tool.

4. Charge state of the battery (Fig.6)

Pulling the switch trigger will turn on the battery level indicator for about 2 seconds.

- 1 = Battery 70 - 100% charged
 - 2 = Battery 30 - 69% charged
 - 3 = Battery less than 30% charged
 - 4 = Battery flat or defective
- (Blinking/Turn off)

5. Work light (Fig.7)

Pulling the switch trigger will turn on the LED light

6. Reversing the Rotation Direction (Fig.8)

Reversing the rotation direction must be done only when the tool is switched off . Reversing the direction during operation may damage the tool.

L (Left rotation) : Counter clockwise direction (for loosening of screw)

R (right rotation) : Clockwise direction (for fastening of screw, drilling)

Neutral : Rotation lock (for changing the bit)

7. Adjusting the Speed (Fig.9)

1) Press the switch

The power tool switch allows the speed to be increased steeples up to maximum.

2) Move the speed selector switch (Fig.10)

- 1: Low speed, high torque
- 2: High speed, low torque

Do not change direction of rotation until the power tool is at a stand still.

8. Torque setting

1) Drilling

- Set the torque adjustment ring to the drilling position.

2) Screw work

- Selection is feasible from among 18 setting positions by force (torque) adjustment ring.

Low setting range when working with small screw or at soft working material.

High setting range when working with large screw or at hard working material.

- When the tool is reached at the set torque, the overload clutch begins to work to keep the tool in the desired torque. You should set the desired torque in the practical work.

The switch has braking function. When you release the switch, it brings the motor to a sudden stop. Also, the surplus rotation will be stopped. It is very convenient for fastening screws in soft materials processed. The drill spindle is locked when the switch is not pressed.

If drill stalls, it is usually because it is being overloaded or improperly used.

Release trigger immediately. Do not click trigger on and off in an attempt to start a stalled drill.

9. Automatic Spindle Lock

This makes quick and easy changing of the tool in the drill chuck possible.

10. Battery Protection

When the battery is overheating due to continuous operation, in order to protect the battery performance will automatically shut off the power.

8

Maintenance

Always keep tool and air vent clean for safe work.

1. Changing Tool

Before you change the tool, you must remove the battery from the body of the electric drill or set the rotational direction switch in lock position (neutral position).

■ Hold the power tool with one hand and rotate the chuck with the other hand.

- To open the chuck, rotate it clockwise.
- To close the chuck, rotate it counterclockwise.

■ Insert tool.

■ Close the chuck fully.

■ Carry out a test run to check that the tool is clamped in the center.

2. Environmental Protection

The tool and its accessories contain much raw materials and plastics that can be recycled after their life. Therefore, plastic parts are indicated with their material types so that they can be classified and recycled for each material type.

Do not dispose of the battery with home garbage or into the fire or river.

3. What to do when the tool does not work normally

For power tool with type Y attachment: if the replacement of the supply cord is necessary, this has to be done by the manufacturer or his agent in order to avoid a safety hazard. It is very dangerous for customers to trouble shoot or repair the tool for themselves. Contact the nearest A/S centre (sales agency) and request for a service.

The repair shall be requested to the qualified electric specialist.

Disposal of Old Electrical & Electronic Equipment (Applicable in the European Union and other European countries with separate collection systems)



This symbol on the product or on its packaging indicates that this product shall not be treated as household waste. Instead it shall be handed over to the applicable collection point for the recycling of electrical and electronic equipment. By ensuring this product is disposed of correctly, you will help prevent potential negative consequences for the environment and human health, which could otherwise be caused by inappropriate waste handling of this product. The recycling of materials will help to conserve natural resources. For more detailed information about recycling of this product, please contact your local city office, your household waste disposal service or the shop where you purchased the product.



FELISATTI

TALADRO DE BATERIA (Bateria Li-ion)

ES MANUAL DE USO



DC10,8L2

El usuario debe leer este manual de instrucciones para reducir el riesgo de lesión.

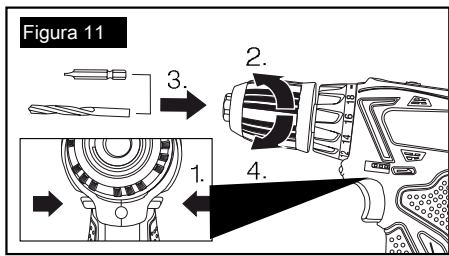
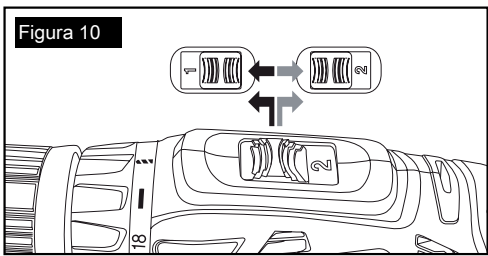
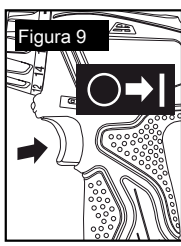
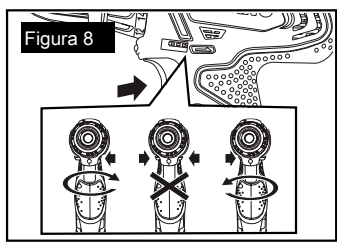
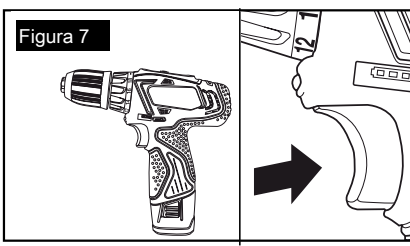
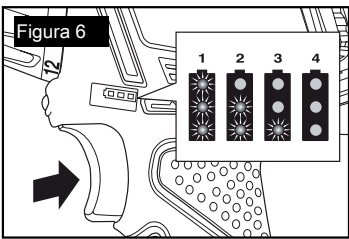
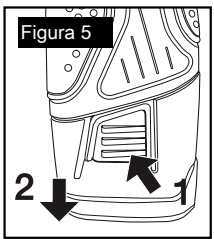
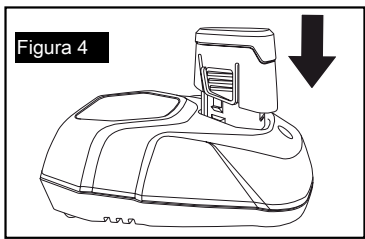
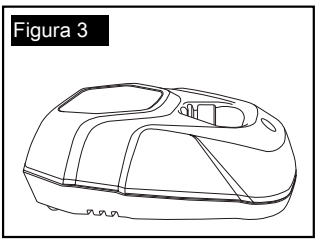
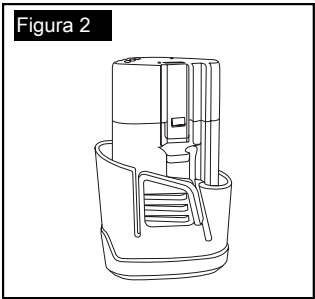
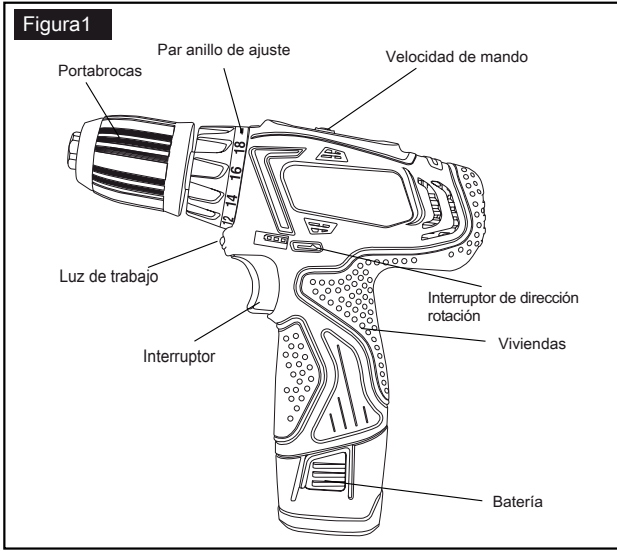

Es esencial que lea el manual de instrucciones antes de utilizar la herramienta por primera vez. Siempre conserve este manual de instrucciones junto a la herramienta eléctrica. Asegúrese de que el manual de instrucciones está con la herramienta cuando se le da a otras personas.

Tabla de contenidos

1. Advertencias de seguridad generales de la herramienta	3
2. Advertencias y seguridad específicas	4
3. Comprobaciones antes de usar	6
4. Especificaciones y la lista de contenidos	6
5. Ruido y vibraciones	7
6. Descripción de las funciones y aplicaciones	7
7. Instrucciones de uso	7
8. Mantenimiento	9

Nota

Nuestros ingenieros están luchando por la investigación y desarrollo constantes para desarrollar la calidad de los productos. La forma o la estructura de nuestro modelo se puede cambiar sin previo aviso.

1

Advertencias de seguridad generales de la herramienta



ADVERTENCIA! Lea todas las advertencias e instrucciones de seguridad.

Si no se siguen las instrucciones

de advertencia se puede provocar una descarga eléctrica, incendio y/o lesiones graves.

Guarde todas las advertencias e instrucciones para referencia futura. El término "herramienta eléctrica" en las advertencias se refiere a la conexión a la red (con cable) de la herramienta eléctrica o con pilas, herramientas eléctricas (inalámbricas).

1) Seguridad en el área de trabajo

a) Mantenga el área de trabajo limpia y bien iluminada.

El desorden y la oscuridad pueden provocar accidentes.

b) No utilice herramientas eléctricas en atmósferas explosivas, como por ejemplo en presencia de líquidos inflamables, gases o polvo.

Las herramientas eléctricas producen chispas que pueden encender el polvo o los humos.

c) Mantenga a los niños y a los presentes alejados mientras esté funcionando la herramienta.

Las distracciones pueden hacerle perder el control.

2) Seguridad eléctrica

a) El enchufe del aparato debe coincidir con la salida.

Nunca modifique el enchufe de ninguna manera. No utilice ningún adaptador de enchufe con herramientas eléctricas con toma de tierra (a tierra).

Las tomas sin modificar y las salidas correspondientes reducen el riesgo de descarga eléctrica.

b) Evite el contacto corporal con superficies conectadas a tierra tales como tuberías, radiadores, estufas y refrigeradores.

Hay un riesgo de descarga eléctrica si su cuerpo tiene contacto con tierra.

c) No exponga las herramientas eléctricas a la lluvia y a la humedad.

La entrada de agua en una herramienta eléctrica aumenta el riesgo de descarga eléctrica.

d) No maltrate el cable. Nunca deteriore el cable cargándolo, tirando o al desenchufar el aparato.

Mantenga el cable lejos del calor, el aceite, las esquinas cortantes o las piezas móviles.

Los cables dañados o enredados aumentan el riesgo de descarga eléctrica.

e) Al trabajar con la herramienta eléctrica, use un cable de extensión adecuado para uso en exteriores.

El uso de un cable adecuado para su uso en exteriores reduce el riesgo de descarga eléctrica.

f) Si es inevitable usar la herramienta eléctrica en un lugar húmedo, utilice dispositivos de corriente residual (DCR) que proporcionan protección.

El uso de un DCR reduce el riesgo de descarga eléctrica.

3) Seguridad personal

a) Manténgase alerta, observe lo que está haciendo y use el sentido común cuando utilice una herramienta eléctrica. No utilice la herramienta eléctrica si está cansado o bajo la influencia de drogas, alcohol o medicamentos.

Un momento de distracción mientras trabaja con herramientas eléctricas puede resultar en lesiones personales graves.

b) Use el equipo de seguridad. Siempre use protección para los ojos.

Los equipos de seguridad como máscara para el polvo, zapatos de seguridad antideslizantes, casco o protección para los oídos utilizados en las condiciones apropiadas reducirán las lesiones personales.

c) Prevenga la puesta en marcha fortuita.

Asegúrese de que el interruptor está en la posición de apagado antes de conectarlo a la fuente de alimentación y/o la batería al recoger o transportar la herramienta.

El llevar las herramientas eléctricas con el dedo sobre el interruptor de activación o encendidas puede causar un accidente.

d) Retire cualquier llave de ajuste antes de

encender la herramienta eléctrica.

Una llave inglesa o una llave que se deja junto a una pieza giratoria de la herramienta eléctrica puede resultar en lesiones personales.

6) Revisión

a) La revisión de su herramienta eléctrica debe realizarla un técnico cualificado, utilizando piezas de repuesto originales.

Esto asegurará la seguridad de la herramienta eléctrica.

2

Advertencias y seguridad específicas



- **No utilice el cargador bajo la lluvia o cuando esté mojado.**

El incumplimiento de esto puede causar lesiones graves o la muerte debido a una descarga eléctrica.

- **No introduzca un cable de metal o cualquier objeto conductor a través de las aberturas de ventilación del cargador.**

El incumplimiento de esto puede causar lesiones graves o la muerte debido a una descarga eléctrica.

- **No intente desmontar el cargador y mantenga el cargador fuera del alcance de los niños.**

- **Si el cable del cargador ha sido dañado, sustitúyalo o repárelo de inmediato.**

El uso del cargador con el cable dañado puede causar descargas eléctricas.

Las descargas eléctricas pueden causar lesiones.

- **No tire la batería al fuego.**

En el fuego, la batería puede explotar debido a la alta temperatura y causar lesiones graves.

- **No puentee los terminales de la batería. Si el terminal de la batería provoca un cortocircuito, fluirá un exceso de corriente y se puede producir un incendio, causando lesiones graves.**

- **Evite los impactos fuertes en la batería y no perforo la caja de la batería con un objeto punzante.**

Se puede causar un incendio o una explosión que produzca lesiones graves.

- **Guarde la batería en interiores con temperaturas entre 0° y 40 °, y evite la luz directa y los lugares cálidos y húmedos.**

Se puede causar un incendio o una explosión que produzca lesiones graves.

- **No toque con los dedos y las manos la broca durante la operación.**

Cuando los dedos y las manos tocan la broca o quedan atrapados en ella, pueden herirse gravemente.

- **No deje la herramienta en funcionamiento.**

Otros operadores cerca de usted pueden resultar heridos.

- **Coloque la palanca de avance/retroceso en posición neutral mientras esté cambiando la**

herramienta o trabajando con ella.

Un funcionamiento negligente del interruptor puede causar una lesión grave por la parte giratoria de la herramienta.

- **Asegúrese de que la batería está instalada en el cuerpo de la herramienta eléctrica antes de iniciar su funcionamiento.**

Cuando la batería no esté bien ajustada, puede caerse durante su funcionamiento y causarles una lesión en el pie.

- **Cargue Felisatti sólo con baterías recargables homologadas. Otros tipos de baterías pueden explotar causando daños personales y materiales. No desarme la batería.**

Un montaje incorrecto puede resultar en un riesgo de descarga eléctrica, electrocución o incendio.

- **Los accesorios pueden estar calientes después de un uso prolongado.**

Al quitar la parte de la herramienta evite el contacto con la piel y use guantes de protección adecuados cuando coja la broca o el accesorio.

- **Evite que se caliente la batería en exceso.**

Si se introduce la batería muy caliente, se indica la alta temperatura y la batería sólo se podrá comenzar a cargar después de que la batería se haya enfriado.

Cuando la batería se recaliente debido a un funcionamiento continuo, se apagará automáticamente con el fin de proteger el rendimiento de la batería.

- **Si deja la batería durante un período prolongado de tiempo sin utilizar se acortará la vida de la batería.**

Si la batería se va a almacenar por un tiempo prolongado, cárguela completamente antes de guardarla.





Para utilizar la batería durante un largo período de tiempo, cárguela por completo cada 3 meses.





- **Si la broca se para es, por lo general, porque se ha sobrecargado o se está usando inadecuadamente.**



Suelte el gatillo inmediatamente.

No la apague y encienda para intentar continuar donde se había parado. Esto puede dañar la broca.

Explicación de los símbolos y pictogramas en la herramienta relativos a su uso seguro

			
Use gafas	Use casco protector	Use protección	Use guantes

			
Devuelva residuos	Temperatura de la batería superior a 50°C puede causar daño	No incinere la batería	No arroje las baterías con la basura común

V	- Voltios	n_0	- Velocidad sin carga
—	- Corriente continua	/min	- Revoluciones por minuto
	- Rotación sólo	~	- Corriente alterna
	- Construcción de II clase		



Declaración de conformidad a la CE

Declaramos que estos productos cumplen con las normas EN 60745-1, EN 60745-2-1, EN 55014-1, EN 55014-2, EN 60335-1, EN 60335-2-29, EN 61000-3-2 y EN 61000-3-3 (Categoría II)
De conformidad con las directivas 2006/95/CEE, 2006/42/CEE, 2004/108/CEE.

Jordi Carbonell

Santiago López



3

Comprobaciones antes de usar

1. Fuente de alimentación

- Compruebe la tensión principal correcta. La tensión de la fuente de alimentación debe estar de acuerdo con la especificada en la placa de identificación.
- Asegúrese de que la tensión nominal en el taladro eléctrico y la batería son los mismos. Cuando la tensión nominal de la batería es mayor que la del taladro eléctrico, el motor puede ser dañado por el fugo.

2. Fijación de la batería

Asegúrese de que la batería está conectada correctamente antes de utilizar la herramienta eléctrica.



Asegúrese de que la batería está instalada en el cuerpo de la herramienta eléctrica antes de iniciar su funcionamiento. Cuando la batería no esté bien ajustada, puede caerse durante su funcionamiento y causarle una lesión en el pie.

3. Polaridad de la batería

Cuando la polaridad de la batería no es correcta, puede causar problemas en el interruptor. Además, la inversión de la dirección de rotación puede provocar una situación peligrosa.

4. Prueba

Antes de comenzar el trabajo lleve ropa de protección (gafas, casco de seguridad, tapones para los oídos, guantes de protección) y ejecute la herramienta en la dirección evitando que otras personas vean si la herramienta funciona con normalidad.



4

Especificaciones y lista de contenidos

1. Especificaciones

Modelo		DC10.8L2	
Herramienta	Tensión nominal, V \equiv	10.8	
	Velocidad sin carga [1/min]	1ª marcha	0-350
		2ª marcha	0-1300
	Capacidad máxima [Ø mm]	Acero	10
		Madera	15
	Tornillo para madera, mm	6	
	Capacidad del portabrocas [mm]	0.8-10	
Peso según EPTA Procedimiento 01/2003 [kg]	1.0		
Batería FL10813	Tensión, V \equiv	10.8	
	Capacidad, Ah	1.3	
	Peso, [kg]	0.2	
Cargador de batería F108	Tensión de entrada, V ~	220-240	
	Tensión de salida, V \equiv	10.8	
	Corriente de carga, A	2.6	
	Tiempo de carga, min	30	
	Peso, [kg]	0.4	
Clase de seguridad	II		

2. Lista de Contenidos

Carcasa	1
Batería	2
Cargador de batería	1
Manual de instrucciones	1

5

Ruido y vibraciones

- 1) Emisión de ruidos. Los valores se miden según la norma EN 60745
 2) El operador debe usar protección para los oídos

Nivel de energía acústica medido [LWA] [dBA]	76
Nivel de emisión medido [dBA]	65
Incertidumbre [K] [dBA]	3

- 3) Emisión de las vibraciones
 Valores de vibración total (suma vectorial triaxial) según la norma EN 60745

Modo de perforación	Valor de vibraciones (ah) [m/s ²]	2.5
	Incertidumbre (k) [m/s ²]	1.5

- 4) Siguiente información
- El valor total declarado de vibraciones se ha medido de acuerdo con un método de ensayo normalizado que figura en EN60745 y puede ser utilizado para comparar una herramienta con otra. El valor total declarado de vibraciones también se puede utilizar en una evaluación preliminar de la exposición.
- 5) Advertencia
- La emisión de las vibraciones durante el uso real de la herramienta eléctrica puede diferir del valor total declarado, en función de la forma en que se utilice la herramienta.
 - Identifique las medidas de seguridad adicionales para proteger al operador, que se basan en una estimación de la exposición en las condiciones reales de uso (teniendo en cuenta todas las partes del ciclo de funcionamiento, tales como los tiempos en que la herramienta esté apagada y cuando esté en ralentí, además del tiempo de activación).

6

Descripción de las funciones y aplicaciones

1. Descripción de las funciones

• **DC10.8L2** • (Fig.1)

• **Batería • FL10813** • (Fig.2)

• **Cargador • F108** • (Fig.3)

2. Aplicaciones

Para taladrar madera, metales, plásticos u otros materiales que no sean hormigón.

7

Instrucciones de uso

1. Cómo cargar la batería

- (1) Conecte el cable del cargador en el enchufe, y la lámpara que indica la carga parpadeará en verde, rojo y amarillo, en turnos de un segundo. Después, el cargador de batería estará en la posición de espera.
- (2) Introduzca la batería en el cargador de la batería, teniendo en cuenta la polaridad y la carga se iniciará inmediatamente. Una batería nueva funciona correctamente después de cinco horas de carga y descarga. Cargue y descargue la batería que no se vaya a utilizar durante mucho tiempo, de dos a tres veces para que funcione bien.
- (3) Cuando el tiempo de trabajo de la batería es muy corto, a pesar de que la carga esté completa, debe agotarla. Reemplace la batería inmediatamente.



Tenga cuidado de no provocar un cortocircuito en los terminales de la batería. El cortocircuito de los terminales puede ocasionar un incendio o una explosión causando una lesión corporal grave.

2. Proceso de carga (Fig.4)

Use sólo la batería y el cargador de batería especificados. De lo contrario la batería y el cargador se pueden dañar por un incendio, explosión, error de carga o recalentamiento.

1) Indicación de carga

El verde parpadea:	antes de cargar	
El rojo se ilumina:	durante la carga	
El verde se ilumina:	carga completa	
El rojo pardea:	recalentamiento	de
espera		
(batería recalentada)		
El amarillo parpadea:	carga imposible	



Asegúrese de desenchufar el cargador después de que se acabe la carga.

2) Si la carga de la batería recalentada se intentara utilizar inmediatamente después de que se haya usado o cargado, el indicador parpadeará en rojo (espera por sobrecalentamiento). Después de que se enfríe, el indicador rojo de encenderá y comenzará la carga.

3) Este cargador detecta el estado de carga de la batería y siempre mantiene la batería en el estado de carga completa.

Use sólo la batería y el cargador de batería especificados. De lo contrario la batería y el cargador se pueden dañar por un incendio, explosión, error de carga o recalentamiento.

3. Instalación y extracción de la batería (Fig.5)

1) Instalación.

- Ajuste el interruptor de dirección rotacional en la posición central (estado bloqueado).
- Inserte la batería cargada en la ranura debajo de la palanca hasta que la batería quede cerrada de forma segura con un solo clic.

2) Extracción.

- Pulse el botón de la batería una vez y tire de ella para extraerla.



Coloque siempre el interruptor de dirección rotacional en la posición central al introducir la batería, cambiar, transportar o guardar la herramienta.

4. Estado de carga de la batería (Fig.6)

Al apretar el gatillo se enciende el indicador de nivel de la batería durante unos 2 segundos.

1 = batería cargada del 70% al 100%

2 = batería cargada del 30% al 69%

3 = batería cargada menos del 30%

4 = batería descargada o defectuosa (intermitente / apagado)

5. Luz de trabajo (Fig.7)

Al apretar el gatillo se enciende la luz LED.

6. Inversión de la dirección de rotación (Fig.8)

La inversión de la dirección de rotación sólo se debe realizar cuando la herramienta esté apagada. La inversión de la dirección durante la operación puede dañar la herramienta.

L (rotación izquierda) : Sentido contrario a las agujas del reloj (por el aflojamiento de tornillos)
 R (giro a la derecha) : Sentido de las agujas del reloj (para la fijación de tornillo, perforación)
 Neutral : Bloqueo de rotación (para cambiar la pieza)

7. Ajuste de la velocidad (Fig.9)

1) Pulse el interruptor

El interruptor de la herramienta eléctrica permite que se aumente la velocidad sin pasos hasta el máximo.

(Fig.10)

2) Coloque el selector de velocidad

1: baja velocidad, torsión alta

2: velocidad alta, torsión baja



No cambie la dirección de rotación hasta que la herramienta se detenga.

8. Ajuste del par

1) Perforación

- Establezca el anillo de ajuste del par en la posición de perforación.

2) Trabajo de tornillo

- La selección es factible entre 18 posiciones de ajuste por el anillo de ajuste de la fuerza (par). Rango de ajuste bajo cuando se trabaja con pequeños tornillos o en un material de trabajo blando.

Rango de ajuste alto cuando se trabaja con un tornillo de gran tamaño o en el material de trabajo duro.

- Cuando la herramienta llega al par de giro, el embrague de fricción comienza a trabajar para mantener la herramienta en el par deseado. Debe establecer el par deseado en el trabajo práctico.

El interruptor tiene función de frenado. Cuando suelte el botón, el motor para de forma repentina. Además, la rotación restante se detendrá. Es muy apropiado para la fijación de tornillos en materiales blandos procesados. El husillo portabrocas está cerrado cuando el interruptor no está presionado.



Si la broca se para es, por lo general, porque se ha sobrecargado o se está usando inadecuadamente. Suelte el gatillo inmediatamente. No la apague y encienda para intentar continuar donde se había parado.

9. Bloqueo automático del eje

Esto hace fácil y rápido el cambio de la herramienta en el portabrocas.

10. Protección de la batería

Cuando la batería se recaliente debido a un funcionamiento continuo, se apagará automáticamente con el fin de proteger el rendimiento de la batería.

tipo Y: si es necesario reemplazar el cable de alimentación, lo debe hacer el fabricante o su agente a fin de evitar un peligro de seguridad. Es muy peligroso para los clientes solucionar o reparar la herramienta por sí mismos; contacte con el centro de soporte más cercano (agencia de ventas) y solicite sus servicios

La reparación se deberá solicitar a un especialista eléctrico cualificado.

8

Mantenimiento

Mantenga siempre la herramienta y las salidas de aire limpias para un trabajo seguro.

1. Cambio de herramienta (Fig.11)



Antes de cambiar la herramienta, debe retirar la batería del cuerpo del taladro eléctrico o poner el interruptor de dirección rotacional en muerto).

- Sostenga la herramienta con una mano y con la otra gire el cartucho de apriete.
 - Para abrir el portabrocas, gírelo en el sentido horario.
 - Para apretar el portabrocas, gírelo en el sentido antihorario.
- Inserte la herramienta.
- Apriete el portabrocas completamente.
- Haga una prueba de funcionamiento para asegurarse de que la herramienta esté sujeta en el centro.

2. Protección del medio ambiente

Protección del medio ambiente

La herramienta y sus accesorios contienen materias primas y plásticos que pueden ser reciclados después de su vida útil. Por lo tanto, las piezas de plástico se indican con sus tipos de materiales para que se puedan clasificar y reciclar para cada tipo de material.

No deseche la batería con la basura de casa, en el fuego o en un río.

3. Qué hacer cuando la herramienta no funciona con normalidad

Para la herramienta eléctrica con fijación de

El reciclaje de equipos eléctricos y electrónicos viejos (aplicable en los países de la Unión Europea y otros países Europeos con sistemas de recolección separada de residuos).



Este símbolo en el producto o su embalaje indica que este producto no podrá ser reciclado como desechos domésticos. En lugar de esto, es necesario entregarlo al punto correspondiente de recolección para el reciclaje de equipos eléctricos y electrónicos. Asegurándose del reciclaje correcto de este producto, usted ayudará a prevenir las potenciales consecuencias negativas para el medio ambiente y para la salud de las personas, que, de lo contrario, pueden ser ocasionadas a causa de una reciclación inapropiada de dicho producto. El reciclaje de los materiales contribuye a la conservación de los recursos naturales. Para obtener una información más detallada sobre el reciclaje de este producto, consulte a la oficina de representación local de la compañía, al servicio de reciclaje de residuos o a la tienda donde usted haya adquirido el producto.



FELISATTI

AKKU BOHRSCHRAUBER (Li-Ion Batterie)

DE ORIGINAL
BEDIENUNGSANLEITUNG

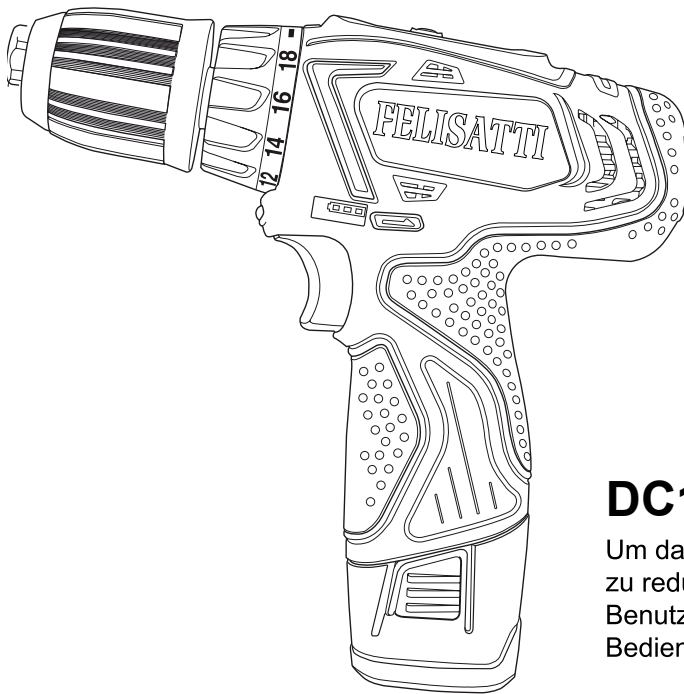

DC10,8L2

Um das Verletzungsrisiko zu reduzieren, muss der Benutzer diese Bedienungsanleitung lesen.

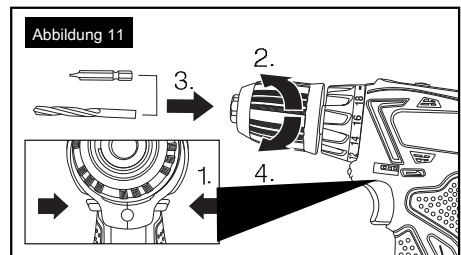
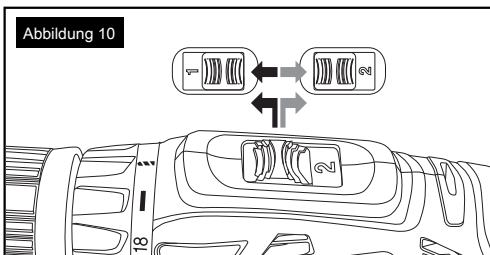
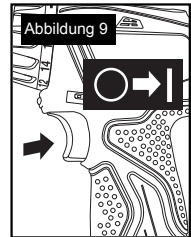
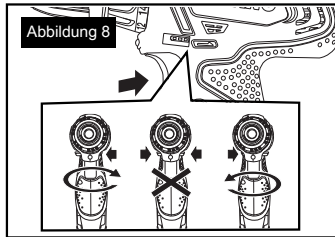
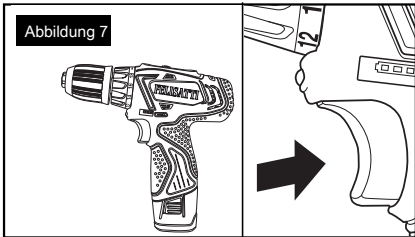
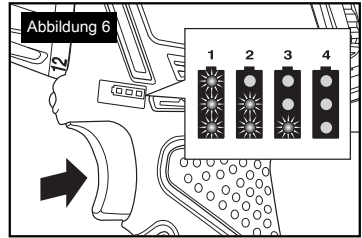
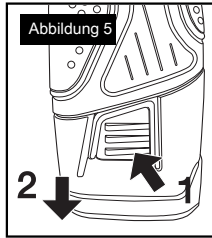
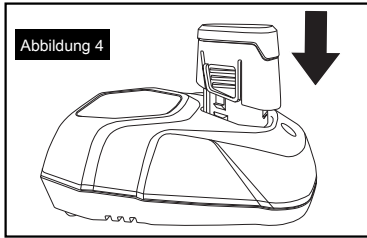
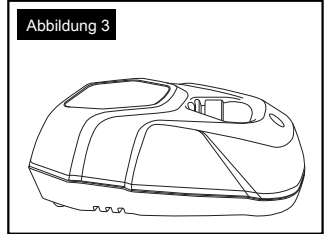
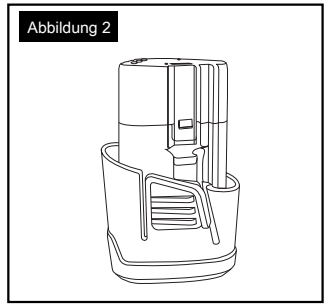
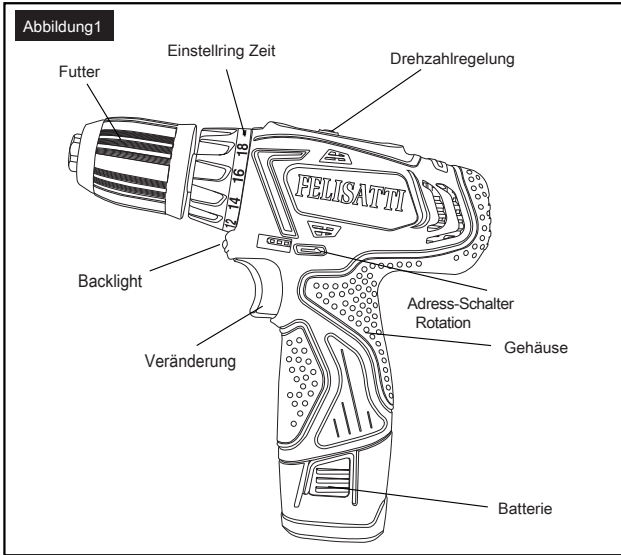

Vor der Inbetriebnahme des Werkzeuges ist diese Betriebsanleitung sorgfältig durchzulesen. Bewahren Sie diese Betriebsanleitung stets in der Nähe des Elektrowerkzeuges auf. Stellen Sie sicher, dass Sie dieses Gerät nur zusammen mit der Betriebsanleitung an andere Personen aushändigen.

Inhaltsverzeichnis

1. Allgemeine Sicherheitshinweise für Elektrowerkzeuge	3
2. Gerätespezifische Sicherheitshinweise	5
3. Kontrolle vor Inbetriebnahme	7
4. Technische Daten und Lieferumfang	7
5. Lärm und Vibration	8
6. Beschreibung der Funktion und Anwendung	8
7. Betrieb	8
8. Wartung	10

Hinweis

Da unsere Ingenieure eine kontinuierliche Verbesserung und Entwicklung anstreben, um Ihnen ein stets optimales Produkt anzubieten, können die Form und der Aufbau unseres Modells ohne vorherige Ankündigung geändert werden.

1

Allgemeine Sicherheitshinweise für Elektrowerkzeuge

WARNUNG! Lesen Sie alle Sicherheitshinweise und Anleitungen. Die Nichtbeachtung der Warnhinweise kann Stromschläge, Brände oder ernsthafte Verletzungen zur Folge haben. Bewahren Sie alle Warnhinweise und Anleitungen auf, um diese auch später nachlesen zu können.

Der Begriff „Elektrowerkzeug“, der in diesen Warnhinweisen verwendet wird, bezieht sich sowohl auf Werkzeuge, die direkt über ein Stromkabel versorgt werden, als auch auf akkubetriebene (kabellose) Elektrowerkzeuge

1) Sicherheit des Arbeitsbereiches

a) Sorgen Sie für einen sauberen und gut beleuchteten Arbeitsplatz.

Unordentliche und schlecht beleuchtete Arbeitsplätze stellen Unfallgefahren dar.

b) Betreiben Sie Elektrowerkzeuge nicht in explosionsgefährdeten Bereichen, wie beispielsweise bei Anwesenheit von

entzündbaren Flüssigkeiten, Gasen oder Stäuben.

Elektrowerkzeuge können Funken erzeugen, die den Staub oder den Rauch entzünden können.

c) Halten Sie Kinder und Passanten fern, wenn Sie das Elektrowerkzeug verwenden.

Ablenkungen können dazu führen, dass Sie die Kontrolle verlieren.

2) Elektrische Sicherheit

a) Die Anschlussstecker der Elektrowerkzeuge müssen mit der Steckdose kompatibel sein.

Der Stecker darf in keiner Weise verändert werden. Verwenden Sie für den Betrieb von schutzgeerdeten Elektrowerkzeugen keine Adapterstecker.

Unveränderte Stecker und passende Steckdosen verringern das Risiko von Stromschlägen.

b) Vermeiden Sie den Körperkontakt mit geerdeten Oberflächen wie Rohren, Heizkörpern, Herden oder Kühlschränken.

Es besteht ein erhöhtes Risiko, einen Stromschlag zu erleiden, wenn Ihr Körper geerdet ist.

c) Halten Sie Elektrowerkzeuge von Regen und Nässe fern.

Das Eindringen von Wasser in ein Elektrowerkzeug erhöht das Risiko eines Stromschlages.

d) Zweckentfremden Sie das Kabel nicht. Verwenden Sie das Kabel nie, um das Elektrowerkzeug zu tragen, dieses aufzuhängen oder den Stecker daran aus der Steckdose zu ziehen. Halten Sie das Kabel fern von Hitze, Öl, scharfen Kanten oder sich bewegenden Geräteteilen.

Beschädigte oder verwinkelte Kabel erhöhen das Risiko eines elektrischen Schlages.

e) Falls Sie mit dem Elektrowerkzeug im Freien arbeiten, verwenden Sie ein Verlängerungskabel, das für die Anwendung im Außenbereich bestimmt ist.

Die Verwendung eines für den Außenbereich geeigneten Kabels verringert das Risiko eines Stromschlages.

f) Falls der Betrieb des Elektrowerkzeuges in feuchter Umgebung nicht vermeidbar ist, verwenden Sie eine Stromquelle mit Fehlerstromschutzschalter (FI).

Der Einsatz eines Fehlerstromschutzschalters vermindert das Risiko eines elektrischen Schlages.

3) Sicherheit von Personen

a) Seien Sie aufmerksam, achten Sie darauf, was Sie tun und gehen Sie mit Vernunft an die Arbeit mit dem Elektrowerkzeug. Verzichten Sie auf die Arbeit mit dem Elektrowerkzeug, falls Sie müde sind, oder unter dem Einfluss von Drogen, Alkohol oder Medikamenten stehen.

Ein Moment der Unachtsamkeit beim Gebrauch des Elektrowerkzeuges kann zu ernsthaften Verletzungen führen.

b) Verwenden Sie eine Schutzausrüstung. Tragen Sie immer eine Schutzbrille.

Das Tragen einer an die Anwendung angepassten persönlichen Schutzausrüstung,



wie Staubmaske, rutschfeste Sicherheitsschuhe, Schutzhelme oder Gehörschutz verringert das Risiko von Verletzungen.

c) Vermeiden Sie eine unbeabsichtigte Inbetriebnahme. Vergewissern Sie sich, dass das Elektrowerkzeug ausgeschaltet ist, bevor Sie es an die Stromversorgung und/oder den Akku anschließen, es aufnehmen oder tragen.

Wenn Sie beim Tragen des Elektrowerkzeuges den Finger am Schalter haben oder das Gerät eingeschaltet an die Stromversorgung anschließen, kann dies zu Unfällen führen.

d) Entfernen Sie Einstellwerkzeuge oder Schraubenschlüssel, bevor Sie das Elektrowerkzeug einschalten.

Ein Werkzeug oder Schraubenschlüssel, der sich in einem rotierenden Geräteteil befindet, kann zu Verletzungen führen.

e) Vermeiden Sie übertriebene Körperstreckungen. Sorgen Sie für einen sicheren Stand, der es Ihnen ermöglicht, jederzeit das Gleichgewicht zu halten.

Dadurch können Sie das Elektrowerkzeug in unerwarteten Situationen besser kontrollieren.

f) Tragen Sie geeignete Kleidung. Tragen Sie keine weite Kleidung oder Schmuck. Halten Sie Haare, Kleidung und Handschuhe von beweglichen Maschinenteilen fern.

Lockere Kleidung, Schmuck oder lange Haare können von sich bewegenden Teilen erfasst werden.

g) Wenn Staubabsaug- und -auffangeinrichtungen montiert werden können, vergewissern Sie sich, dass diese angeschlossen sind und richtig verwendet werden.

Durch die Verwendung einer Staubabsaugung können die Gefährdungen durch Staub verringert werden.

4) Verwendung und Behandlung des Elektrowerkzeuges

a) Überlasten Sie das Elektrowerkzeug nicht. Verwenden Sie das Elektrowerkzeug, dass auf die Anforderungen abgestimmt ist.

Mit dem passenden Elektrowerkzeug arbeiten Sie besser und sicherer im angegebenen Leistungsbereich.

b) Verwenden Sie kein Elektrowerkzeug, dessen Schalter defekt ist.

Ein Elektrowerkzeug, das sich nicht mehr ein- oder ausschalten lässt, ist gefährlich und muss repariert werden.

c) Ziehen Sie den Stecker aus der Steckdose und/oder entfernen Sie den Akku, bevor Sie Einstellungen an dem Elektrowerkzeug vornehmen, Zubehörteile wechseln oder das Elektrowerkzeug weglegen.

Diese Vorsichtsmaßnahme verhindert die unbeabsichtigte Inbetriebnahme des Elektrowerkzeuges.

d) Bewahren Sie unbenutzte Elektrowerkzeuge außerhalb der Reichweite von Kindern auf. Lassen Sie Personen das Gerät nicht benutzen, die mit diesem nicht vertraut sind oder diese

Anweisungen nicht gelesen haben.

Elektrowerkzeuge sind gefährlich, wenn sie von unerfahrenen Personen benutzt werden.

e) Achten Sie auf eine sorgfältige Wartung und Pflege Ihres Elektrowerkzeuges. Kontrollieren Sie, ob bewegliche Teile einwandfrei funktionieren und nicht klemmen, ob Teile gebrochen oder so beschädigt sind, dass die Funktion des Elektrowerkzeuges beeinträchtigt ist. Lassen Sie beschädigte Teile vor dem Einsatz des Elektrowerkzeuges reparieren.

Viele Unfälle haben ihre Ursache in schlecht gewarteten Elektrowerkzeugen.

f) Sorgen Sie für saubere und scharfe Schneidwerkzeuge.

Sorgfältig gepflegte Schneidwerkzeuge mit scharfen Schneidkanten verkleben sich nicht so schnell und sind leichter zu führen.

g) Verwenden Sie Elektrowerkzeuge, Zubehör, Einsatzwerkzeuge usw. entsprechend diesen Anweisungen. Berücksichtigen Sie dabei die Arbeitsbedingungen und die auszuführende Tätigkeit.

Die nicht bestimmungsgemäße Verwendung von Elektrowerkzeugen kann zu gefährlichen Situationen führen.

5) Verwendung und Umgang mit Akku-Werkzeugen

a) Laden Sie die Akkus nur mit Ladegeräten auf, die vom Hersteller empfohlen werden.

Für ein Ladegerät, das für eine bestimmte Art von Akku geeignet ist, besteht Brandgefahr, wenn es mit anderen Akkus verwendet wird.

b) Verwenden Sie in den Elektrowerkzeugen nur die dafür vorgesehenen Akkus.

Der Gebrauch von anderen Akkus kann zu Verletzungen und Brandgefahr führen.

c) Halten Sie den nicht benutzten Akku fern von Büroklammern, Münzen, Schlüsseln, Nägeln, Schrauben oder anderen kleinen Metalgegenständen, die eine Überbrückung der Kontakte verursachen könnten.

Ein Kurzschluss zwischen den Akkukontakten kann Verbrennungen oder Feuer zur Folge haben.

d) Bei falscher Anwendung kann Flüssigkeit aus dem Akku austreten. Vermeiden Sie den Kontakt damit. Bei ungewolltem Kontakt mit Wasser abspülen. Falls die Flüssigkeit in die Augen kommt, nehmen Sie zusätzlich ärztliche Hilfe in Anspruch.

Austretende Akkuflüssigkeit kann zu Hautreizungen oder Verbrennungen führen.

6) Service

a) Lassen Sie Ihr Elektrowerkzeug nur von qualifiziertem Fachpersonal und nur mit Original-Ersatzteilen reparieren.

Damit wird sichergestellt, dass die Sicherheit des Elektrowerkzeuges erhalten bleibt.

2

Gerätespezifische Sicherheitshinweise



- **Verwenden Sie das Ladegerät nicht im Regen oder wenn es feucht ist.**

Die Nichtbeachtung dieser Sicherheitsregel kann zu schweren Verletzungen oder zum Tod durch Stromschlag führen.

- **Führen Sie keinen Draht oder sonstige leitende Gegenstände in die Lüftungsschlitze des Ladegerätes ein.**

Die Nichtbeachtung dieser Sicherheitsregel kann zu schweren Verletzungen oder zum Tod durch Stromschlag führen.

- **Versuchen Sie nicht, das Ladegerät auseinander zu bauen, und bewahren Sie das Ladegerät außerhalb der Reichweite von Kindern auf.**

- **Falls das Anschlusskabel des Ladegerätes beschädigt wurde, tauschen Sie dieses sofort aus oder reparieren Sie es.**

Die Verwendung eines Ladegerätes mit beschädigtem Anschlusskabel kann Stromschläge verursachen. Stromschläge können zu Verletzungen führen.

- **Falls das Anschlusskabel zum Ladegerät beschädigt wurde, tauschen Sie dieses sofort aus oder reparieren Sie es.**

Die Verwendung eines Ladegeräts mit beschädigtem Anschlusskabel kann Stromschläge verursachen. Stromschläge können zu Verletzungen führen.

- **Werfen Sie die Akkus nicht ins Feuer.**

Aufgrund der hohen Temperaturen kann die Batterie im Feuer explodieren und ernsthafte Verletzungen verursachen.

- **Schließen Sie die Kontakte der Akkus nicht kurz.**

Wenn der Akku kurzgeschlossen wird, fließen hohe Ströme, die einen Brand oder eine Explosion auslösen und schwere Verletzungen nach sich ziehen können.

- **Vermeiden Sie zu starke mechanische Einwirkungen auf den Akku und durchbohren Sie das Akku-Gehäuse niemals mit scharfen Gegenständen.**

Dadurch können Brände und Explosionen ausgelöst und schwere Verletzungen hervorgerufen werden.

- **Lagern Sie den Akku in Innenräumen bei Temperaturen von 0°C bis 40°C und vermeiden Sie dabei sowohl direktes Sonnenlicht als auch geschlossene, heiße und feuchte Orte.**

Dadurch können Brände und Explosionen ausgelöst und schwere Verletzungen hervorgerufen werden.

- **Berühren Sie während des Betriebs auf**

keinen Fall die Schneidwerkzeuge mit den Händen oder Fingern.

Wenn Ihre Finger oder Hände die Schneidwerkzeuge berühren oder sich in diesen verfangen, können Sie sich schwere Verletzungen zuziehen.

- **Wenden Sie sich niemals von einem eingeschalteten Werkzeug ab.**

Andere Personen, die sich in der Nähe befinden, könnten verletzt werden.

- **Bringen Sie den Vor-/Zurück-Hebel in die neutrale Position, während Sie das Werkzeug wechseln oder betreiben.**

Eine nachlässige Bedienung des Hebels kann zu schweren Verletzungen durch rotierende Teile des Werkzeugs führen.

- **Sorgen Sie dafür, dass der Akku fest am Werkzeug-Gehäuse eingerastet ist, bevor Sie dieses in Betrieb nehmen.**

Falls der Akku nicht sicher mit dem Werkzeug verbunden ist, kann er während der Arbeit herunterfallen und zu Fußverletzungen führen.

- **Verwenden Sie ausschließlich Akkus, die von Felisatti zugelassen wurden. Andersartige Akkus könnten explodieren und dabei zu Verletzungen oder Sachschäden führen.**

- **Nehmen Sie den Akku nicht auseinander. Ein fehlerhaftes Zusammenbauen kann Stromschläge oder Brände verursachen.**

- **Die Zubehörteile können nach längerem Einsatz heiß sein.**

Wenn Sie die Sägeblätter des Werkzeugs entfernen, vermeiden Sie direkte Berührungen mit Ihren Händen und verwenden Sie geeignete Schutzhandschuhe, um das Sägeblatt oder Zubehörteil anzufassen.

- **Vermeiden Sie eine Überhitzung des Akkus.**

Falls ein überhitzter Akku eingesetzt wird, leuchtet die Temperatur-Standby-Anzeige, und das Laden kann erst erfolgen, nachdem der Akku abgekühlt ist. Wenn der Akku aufgrund von Dauerbetrieb überhitzt, wird der Strom automatisch zum Schutz der Akkuleistung abgeschaltet.

- **Wenn der Akku über einen längeren Zeitraum nicht verwendet wird, verringert sich seine Lebensdauer.**

Falls der Akku über einen längeren Zeitraum gelagert werden soll, laden Sie ihn vorher vollständig auf. Um den Akku über einen möglichst langen Zeitraum verwenden zu können, laden Sie ihn alle 3 Monate vollständig auf.

- **Kommt der Bohrer zu Stillstand, liegt dies an der Überlastung oder an unsachgemäßer Bedienung. Lassen Sie den Schalter sofort los.**

Betätigen Sie nicht den Ein/Aus-Schalter, um einen zum Stillstand gekommenen Bohrer wieder in Betrieb zu nehmen. Dies kann zur Beschädigung des Bohrers führen.

Erklärung sämtlicher, für sicheren Gebrauch des Werkzeugs wichtiger, Symbole und Piktogramme



Tragen Sie immer eine Schutzbrille



Tragen Sie einen Schutzhelm



Verwenden Sie Gehörschutz



Tragen Sie Schutzhandschuhe



Bringen Sie verbrauchte Materialien zurück.



Batterietemperaturen über 50 °C können Beschädigungen verursachen.



Die Batterie auf keinen Fall verbrennen.



Die Batterie nicht über den Hausmüll entsorgen.

V - Volt

≡ - Gleichstrom

 - nur Rotation

 - Klasse II Baureihe

n_o - /min

~ -

Leerlaufgeschwindigkeit/min

Umdrehungen bzw. Hübe pro Minute

Wechselstrom



EU Konformitätserklärung

Wir erklären, dass diese Produkte die Anforderungen der EU-Richtlinien EN 60745-1, EN 60745-2-1, EN 60335-1, EN 60335-2-29, EN 55014-1, EN 55014-2, EN 61000-3-2 und EN 61000-3-3 (Kategorie II) in Übereinstimmung mit den Richtlinien 2006/95/EC, 2006/42/EC, 2004/108/EC erfüllen.



Santiago López



3

Kontrolle vor der Inbetriebnahme

1. Stromversorgung

- Beachten Sie die korrekte Betriebsspannung Die Versorgungsspannung muss mit der Spannung übereinstimmen, die auf dem Typenschild angegeben ist.
- Vergewissern Sie sich, dass die Bohrmaschine und die Batterien die gleiche Nennspannung aufweisen. Sollte die Nennspannung der Batterie höher sein, als die der Bohrmaschine, kann der Motor durch ein Feuer beschädigt werden

2. Befestigung des Akkus

Vergewissern Sie sich, dass der Akku korrekt mit dem elektrischen Werkzeug verbunden ist, bevor Sie dieses verwenden.



Sorgen Sie dafür, dass der Akku fest am Werkzeug-Gehäuse eingerastet ist, bevor Sie dieses in Betrieb nehmen.

Falls der Akku nicht fest mit dem Werkzeug verbunden ist, kann er während der Arbeit herunterfallen und zu Fußverletzungen führen.

3. Polarität des Akkus

Eine Verpolung kann zu Problemen mit dem Schalter führen. Auch durch die Veränderung der Drehrichtung kann eine gefährliche Situation entstehen.

4. Testlauf

Vor Beginn der Arbeiten legen Sie die Schutzausrüstung an (Schutzbrille, Sicherheitshelm, Gehörschutz, Schutzhandschuhe) und führen Sie einen Testlauf durch, um sich zu vergewissern, dass das Werkzeug einwandfrei funktioniert. Achten Sie bei der Wahl der Richtung darauf, dass andere Personen nicht gefährdet werden.



4

Technische Daten und Lieferumfang

1. Technische Daten

Modelo		DC10.8L2	
Werkzeug	Nennspannung, V \equiv	10.8	
	Leerlaufgeschwindigkeit [1/min]	1. Gang	0-350
		2. Gang	0-1300
	Maximale Kapazität [Ø mm]	Stahl	10
		Holz	15
	Holzschrauben, mm	6	
Bohrfutteraufnahme[mm]	0.8-10		
Gewicht nach EPTA Prozedur 01/2003 [kg]	1.0		
Akku FL10813	Spannung, V \equiv	10.8	
	Kapazität, Ah	1.3	
	Gewicht, [kg]	0.2	
Akku-Ladegerät F108	Eingangsspannung, V \sim	220-240	
	Ausgangsspannung, V \equiv	10.8	
	Ladestrom, A	2.6	
	Ladezeit, min	30	
	Gewicht, [kg]	0.4	
Schutzklasse	II		

2. Packungsinhalt

Stoffhülle	1
Akku	2
Akku-Ladegerät	1
Betriebsanleitung	1

5

Lärm und Vibration

1) Lärmemissionen Die gemessenen Werte entsprechen der EN 60745

2) Der Bediener des Werkzeugs muss einen Gehörschutz verwenden.

A-bewerteter Schalleistungspegel [LWA] [dBA]	76
A-bewerteter Emissions-Schalldruckpegel [dBA]	65
Unsicherheit [K] [dBA]	3

3) Vibrationsemissionen
Triaxiale Vibrationswerte (Vibrationsvektorsumme) gemessen nach EN 60745

Betriebsart	Schwingungswert (ah) [m/s ²]	2.5
	Unsicherheit (k) [m/s ²]	1.5

4) Sonstige Informationen

- Der angegebene Vibrationsemissionswert wurde gemäß der in der EN 60745 beschriebenen Standard-Prüfmethode gemessen und kann zum Vergleich der Werkzeuge untereinander herangezogen werden. Der angegebene Vibrationsemissionswert kann ebenfalls zu einer vorläufigen Einschätzung der Exposition verwendet werden.

5) Ein Warnhinweis

- Die Vibrationsemissionen, die bei der Verwendung des Elektrowerkzeugs auftreten, können je nach Art der Anwendung von den hier angegebenen Werten abweichen.

- Daher sind gegebenenfalls zusätzliche Sicherheitsmaßnahmen zum Schutz des Bedieners in Betracht zu ziehen, die auf einer Einschätzung der tatsächlichen Anwendungsbedingungen beruhen (Dabei sind sämtliche Arbeitsschritte zu berücksichtigen, wie zum Beispiel die Anzahl der Ein- und Ausschaltvorgänge des Werkzeugs oder die Leerlaufzeiten).

6

Beschreibung der Funktion und Anwendung

1. Funktionsbeschreibung

• **DC10.8L2** • (Add.1)

• **Akku** • **FL10813** • (Add.2)

• **Akku-Ladegerät** • **F108** • (Add.3)

2. Anwendungen

Betriebsart: Für Bohrungen in Holz-, Metall-, Plastikoberflächen

7

Betrieb

1. Laden des Akkus

(1) Stecken Sie den Stecker in die Steckdose, sodass die Ladeanzeige abwechselnd jeweils etwa eine Sekunde grün, rot und gelb leuchtet. Anschließend befindet sich das Ladegerät im Standby-Zustand.

(2) Setzen Sie den Akku in das Ladegerät ein und beachten Sie dabei die korrekte Polarität. Der Ladevorgang beginnt sofort.

Ein neuer Akku wird einwandfrei funktionieren, nachdem er fünfmal aufgeladen und entladen wurde. Laden und entladen Sie einen Akku, der über einen langen Zeitraum nicht verwendet wurde, zwei- oder dreimal, damit dieser optimal funktioniert.

(3) Wenn die Arbeitszeit eines Akkus trotz vollständiger Ladung deutlich zu kurz ist, könnte die Lebensdauer des Akkus erreicht worden sein. Ersetzen Sie den Akku in diesem Fall umgehend.



Achten Sie darauf, dass Sie die Kontakte der Akkus nicht kurzschließen. Ein Kurzschluss der Kontakte kann zu Bränden oder Explosionen und damit zu schweren Verletzungen führen.

2. Ladevorgang (Add.4)

Verwenden Sie nur die angegebenen Akkus und Ladegeräte. Anderenfalls können der Akku und das Ladegerät durch Brände, Explosionen, Ladefehler oder Überhitzung beschädigt werden

1) Ladeanzeige

Blinkt grün : Vor dem Laden

Leuchtet rot : Während des Ladevorgangs

Leuchtet grün: Ladevorgang abgeschlossen

Blinkt rot : Überhitzung (Standby)

(Akku überhitzt)

Blinkt gelb : Ladevorgang nicht möglich



Vergessen Sie nicht, den Netzstecker des Ladegeräts zu ziehen, sobald der Ladevorgang abgeschlossen ist.

2) Fall Sie versuchen, einen überhitzten Akku direkt nach seiner Verwendung oder nach dem Aufladen erneut aufzuladen, blinkt die Anzeige rot (Standby wegen Überhitzung). Sobald der Akku abgekühlt ist, leuchtet die Anzeige rot, und der Ladevorgang beginnt.

3) Das Ladegerät erkennt automatisch den Ladezustand und wechselt automatisch den Lademodus, wenn der Akku fast vollständig geladen ist. Anschließend hält das Ladegerät die vollständige Ladung des Akkus automatisch aufrecht.

Verwenden Sie nur die angegebenen Akkus und Ladegeräte. Anderenfalls können der Akku und das Ladegerät durch Brände, Explosionen, Ladefehler oder Überhitzung beschädigt werden.

3. Batteriewechsel (Add.5)

1) Einlegen.

- Stellen Sie den Drehrichtungsschalter auf die Mittelposition (verriegelt).

- Schieben Sie den Akku in den Schlitz im Griff, bis der Akku sicher mit einem Klick eingerastet ist.

2) Entfernen.

- Drücken Sie einmal den Batteriekopf und entnehmen Sie den Akku.



Stellen Sie den Drehrichtungsschalter immer auf die Mittelposition, wenn Sie den Akku einsetzen oder wechseln oder das Gerät tragen oder lagern.

4. Ladezustand des Akkus (Add.6)

Durch Bedienen des Schiebeschalters wird die Ladezustand-Anzeige für etwa 2 Sekunden eingeschaltet.

1 = Akku zu 70 - 100% geladen

2 = Akku zu 30 - 69% geladen

3 = Akku zu weniger als 30% geladen

4 = Akku entladen oder defekt (Blinken / Ausschalten)

5. Arbeitslicht (Add.7)

Durch Bedienen des Schiebeschalters wird das LED-Licht eingeschaltet

6. Änderung der Drehrichtung (Add.8)

Die Drehrichtung darf nur im ausgeschalteten Zustand geändert werden. Die Änderung der Richtung während der Bedienung

L (Linksdrehung) : Entgegen dem Uhrzeigersinn (um Schrauben zu lösen)

R (Rechtsdrehung) : Im Uhrzeigersinn (um Schrauben zu befestigen, bohren)

Neutral : Rotationsperre (um den Bohrer zu wechseln)

7. Anpassung der Geschwindigkeit (Add.9)

1) Schalter drücken

Der Werkzeugschalter dient zur stufenlosen Einstellung der Geschwindigkeit.

(Add.10)

2) Bewegen Sie den Geschwindigkeitsschalter

1: niedrige Geschwindigkeit, hohes Drehmoment

2: Hohe Geschwindigkeit, niedriges Drehmoment



Ändern Sie die Drehrichtung des elektrischen Gerätes nicht im Stillstand.

8. Drehmoment-Einstellungen

1) Bohren

- Stellen Sie den Einstellring für das Drehmoment auf die Bohrposition.

2) Schrauben

- Die Auswahl von 18 Einstellwinkeln ist durch den Einstellring des Drehmomentes sicher.

(1) Bei kleinen Schrauben oder weichen Arbeitsmaterialien wird eine niedrige Einstellung gewählt

(18) Eine hohe Einstellung wird bei großen Schrauben oder harten Arbeitsmaterialien verwendet.

- Wenn das Werkzeug das gewünschte Drehmoment erreicht, springt die Überlastkupplung an. Sie sollten beim praktischen Arbeiten jeweils das gewünschte Drehmoment einstellen.

Der Schalter verfügt über eine Bremsfunktion. Wenn Sie den Schalter loslassen, wird der Motor sofort angehalten. Die Drehung wird ebenfalls angehalten. Diese Funktion eignet sich etwa zur Anbringung von Schrauben in weichem Material.



Kommt der Bohrer zu Stillstand, liegt dies an der Überlastung oder an unsachgemäßer Bedienung. Lassen Sie den Schalter sofort los. Betätigen Sie nicht den Ein/Aus-Schalter, um einen zum Stillstand gekommenen Bohrer wieder in Betrieb zu nehmen.

9. Automatische Spindelarretierung

Die Bohrspindel ist verriegelt, wenn der Schalter nicht gedrückt wird.

Dadurch lässt sich das Werkzeug im Bohrfutter schnell und einfach austauschen.

10. Akku-Schutz

Wenn der Akku aufgrund von Dauerbetrieb überhitzt, wird der Strom automatisch zum Schutz der Akkuleistung abgeschaltet.

8

Wartung und Pflege

Halten Sie das Werkzeug und den Abluftstutzen zur sicheren Arbeit sauber.

1. Werkzeugwechsel (Add.11)



Bevor Sie das Werkzeug wechseln, müssen Sie den Akku aus der Bohrmaschine entnehmen oder den Drehrichtungsschalter in die Feststellposition drehen. (Mittelstellung).

1) Befestigung des Bohrers

- Ziehen Sie die Verriegelung nach vorne

• Stecken Sie einen Schraubenziehereinsatz auf den Werkzeughalter und entsichern Sie die Verriegelungshülse.

2) Entfernen des Bohrers

- Drücken Sie die Verriegelung nach vorne während Sie den Bohrer entnehmen.

2. Umweltschutz

Dieses Werkzeug und seine Zubehörteile enthalten viele Rohstoffe, die am Ende ihrer Lebensdauer einer Wiederverwertung zugeführt werden können. Deshalb enthalten Teile aus Kunststoff Angaben über den Materialtyp, sodass diese klassifiziert und einer dem jeweiligen Material entsprechenden Wiederverwertung zugeführt werden können.

Entsorgen Sie die Akkus nicht im Hausmüll, im Feuer oder Fluss.

3. Was tun, wenn das Werkzeug nicht ordnungsgemäß funktioniert?

Für Elektrowerkzeuge mit der Y-Antriebsart: Sollte das Netzkabel ausgetauscht werden müssen, sind diese Arbeiten vom Hersteller oder seinem Vertreter durchzuführen, um Sicherheitsrisiken vorzubeugen. Aufgrund der damit verbundenen Gefährdungen raten wir unseren Kunden dringend davon ab, eigenständig nach Fehlern zu suchen oder das Werkzeug selbst zu reparieren. Wenden Sie sich stattdessen bitte an das nächste Vertriebszentrum (A/S Center) und nutzen Sie unseren Kundenservice.

Mit den Reparaturen sollten ausschließlich qualifizierte Elektriker beauftragt werden.

Entsorgung von elektrischen und elektronischen Altgeräten (Gültig in der Europäischen Union und in anderen europäischen Ländern mit Mülltrennungssystemen)



Dieses Symbol auf dem Produkt oder seiner Verpackung zeigt an, dass dieses Produkt nicht als Hausmüll behandelt werden darf. Stattdessen muss es bei einer geeigneten Sammelstelle zur Wiederverwertung von elektrischen und elektronischen Geräten abgegeben werden. Indem Sie sicher stellen, dass dieses Produkt ordnungsgemäß entsorgt wird, helfen Sie, mögliche negative Folgen für die Umwelt und die menschliche Gesundheit zu vermeiden, die durch unsachgemäße Entsorgung dieses Produkts entstehen könnten. Die Wiederverwertung alter Materialien trägt dazu bei, die natürlichen Ressourcen zu schonen. Weitere Informationen zur Wiederverwertung dieses Produkts erhalten Sie von Ihrer Stadtverwaltung, der zuständigen Entsorgungsstelle oder in dem Geschäft, wo Sie das Produkt gekauft haben.



FELISATTI

PERCEUSE SANS FIL (Batterie au Lithium-ion)

(FR) MODE D'EMPLOI ORIGINAL

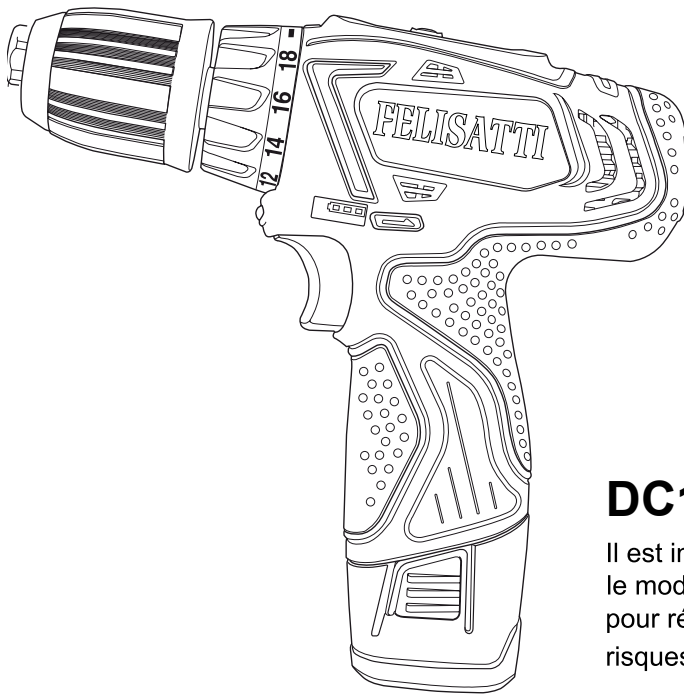

DC10,8L2

Il est impératif de lire
le mode d'emploi
pour réduire les
risques d'accident.

Figure 1

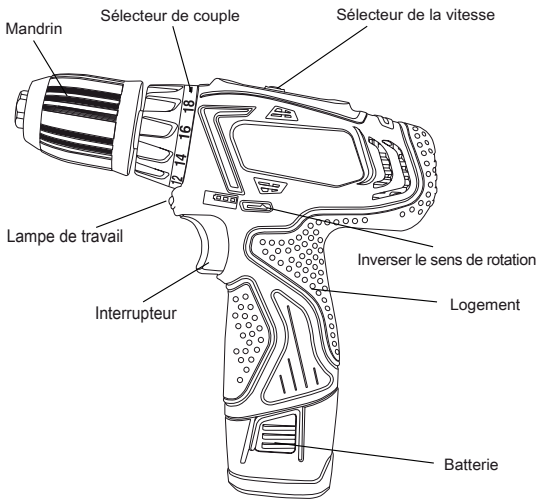

Figure 2

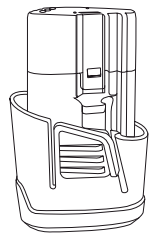

Figure 3

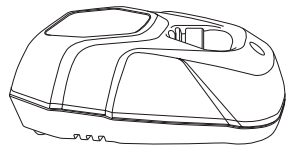

Figure 4

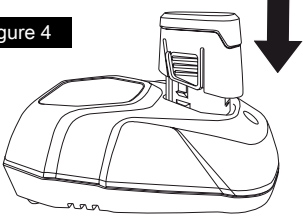

Figure 5

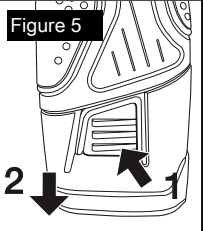

Figure 6

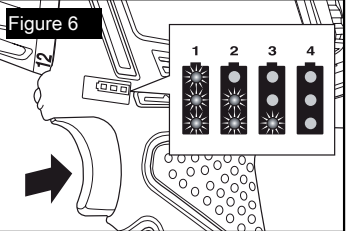

Figure 7

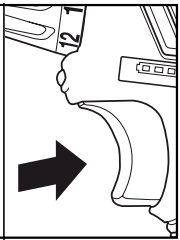

Figure 8

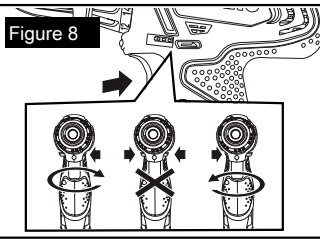

Figure 9

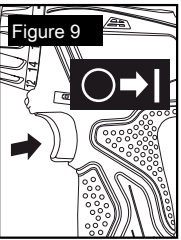

Figure 10

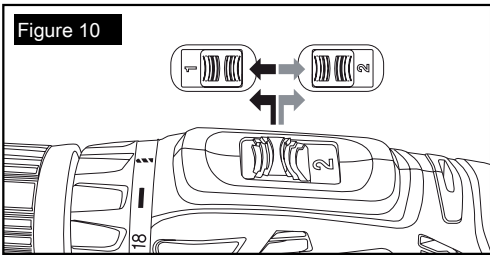
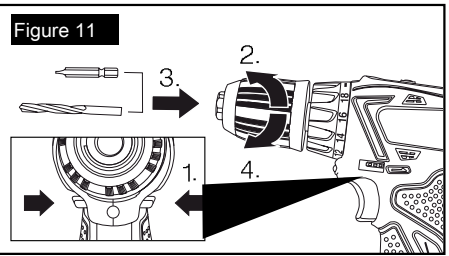

Figure 11



Il est impératif que vous lisiez le mode d'emploi avant d'utiliser cet outil électroportatif pour la première fois. Veuillez conserver le mode d'emploi avec cet outil électroportatif. Lorsque cet outil électroportatif va être utilisé par d'autres personnes, assurez-vous de leur fournir le mode d'emploi.

Table des matières

1. Avertissements de sécurité générale de l'outil électrique.....	3
2. Consignes spécifiques de sécurité et mises en garde	5
3. Vérification avant l'utilisation.....	7
4. Spécifications et liste des éléments inclus.....	7
5. Bruit et vibrations.....	8
6. Description des fonctions et applications	8
7. Instruction d'utilisation	8
8. Entretien	10

Note

Étant donné les efforts constants que nos ingénieurs déploient au sein de notre programme de recherche et développement afin d'améliorer la qualité de nos produits, la forme ou la structure de nos modèles peuvent être changées sans préavis.

1

Avertissements de sécurité généraux pour les outils électriques



ATTENTION! Lire tous les avertissements de sécurité et toutes les instructions. Le non respect de ces instructions de sécurité peut entraîner des chocs électriques, risques d'incendie et/ou des blessures graves. Conservez tous les avertissements et toutes les instructions pour un usage ultérieur.

Le terme «outil électrique» qui figure sur tous les avertissements fait référence à votre outil alimenté par secteur (avec cordon d'alimentation) ou par batterie (sans cordon d'alimentation).

1) Sécurité de la zone de travail
a) Maintenez la zone de travail propre et bien éclairée.

Les zones de travail encombrées et sombres sont propices aux accidents.
b) Ne faites pas fonctionner d'outils électriques dans un milieu déflagrant ou en présence de liquides, de gaz ou de poussière inflammables.

Les outils électriques produisent des étincelles qui peuvent enflammer la poussière ou les vapeurs.

c) Éloignez les enfants et les personnes présentes au moment d'utiliser un outil électrique.

L'inattention pourrait vous en faire perdre la maîtrise.

2) Sécurité en matière d'électricité

a) Les fiches des outils électriques doivent correspondre à la prise. Ne modifiez en aucune circonstance la fiche de quelque façon que ce soit. N'utilisez aucun adaptateur de fiche sur les outils électriques avec mise à la terre.

En ne modifiant pas les fiches et en les insérant dans des prises de courant pour lesquelles elles ont été conçues, vous réduirez les risques de choc électrique.

b) Évitez tout contact physique avec les surfaces mises à la terre comme les tuyauteries, les radiateurs, les cuisinières et les réfrigérateurs.

Le risque de choc électrique augmentera si votre corps se trouve mis à la terre.

c) N'exposez pas les outils électriques à la pluie et à l'humidité.

La présence d'eau dans un outil électrique augmente le risque de choc électrique.

d) Ne maltraitez pas le cordon d'alimentation.

N'utilisez jamais le cordon pour transporter, tirer ou débrancher un outil électrique. Maintenez le cordon à l'écart des sources de chaleur, de l'huile, des objets à bords tranchants ou des pièces en mouvement.

Le risque de choc électrique augmente lorsque les cordons sont endommagés ou emmêlés.

e) Lorsque vous utilisez un outil électrique à l'extérieur, veuillez vous servir d'un cordon prolongateur prévu à cet effet.

L'utilisation d'une rallonge adaptée à l'usage extérieur réduit le risque de choc électrique.

f) Si vous devez utiliser un outil électrique dans un milieu humide, veuillez utiliser une source d'alimentation protégée par un dispositif différentiel à courant résiduel (DDR). L'utilisation de ce dispositif différentiel à courant résiduel (DDR) réduit le risque de choc électrique.

3) Sécurité personnelle

a) Restez alerte, attentif à vos mouvements et faites preuve de bon sens lorsque vous utilisez un outil électrique. Évitez d'utiliser un outil électrique en cas de fatigue ou sous l'emprise de drogues, d'alcool ou de médicaments.

Un moment d'inattention en utilisant un outil électrique suffit pour entraîner des blessures corporelles graves.

b) Utilisez des équipements de sécurité. Portez toujours des lunettes de protection.

L'utilisation d'équipements de sécurité comme les masques anti-poussière, les chaussures à semelle antidérapante, les casques de sécurité ou les protections auditives, dans les conditions appropriées, réduit les risques de blessures.

c) Évitez toute mise en service accidentelle.

Assurez-vous que l'interrupteur est en position d'arrêt avant de brancher l'outil au secteur et/ou à la batterie, et avant de le ramasser ou le

transporter.

Transporter un outil électrique en maintenant le doigt sur l'interrupteur-gâchette ou brancher un outil électrique avec l'interrupteur en position de marche peut entraîner des accidents.

d) Retirez toute clé de réglage ou de serrage avant de mettre l'outil électrique sous tension. Toute clé laissée en place sur une pièce rotative de l'outil électroportatif peut entraîner des blessures.

e) Ne tendez pas trop les bras. Assurez-vous d'une bonne prise au sol et d'une bonne position d'équilibre en tout temps.

Cela vous permettra d'avoir une meilleure maîtrise de l'outil dans des situations imprévues.

f) Portez des vêtements appropriés. Ne portez pas de vêtements amples ni de bijoux. Vous devez maintenir cheveux, vêtements et gants à l'écart des pièces en mouvement.

Les vêtements amples, les bijoux ou les cheveux longs risquent de rester coincés dans les pièces mobiles.

g) Si des composants sont fournis pour le raccordement de dispositifs de dépoussiérage et de ramassage, assurez-vous que ceux-ci sont bien raccordés et utilisés.

L'utilisation de tels accessoires permet de réduire les risques liés à la présence de poussière dans l'air.

4) Utilisation et entretien de l'outil électrique

a) Ne forcez pas un outil électrique. Utilisez l'outil électrique adéquat au type de travail à réaliser.

L'utilisation de l'outil électrique adéquat et le respect du régime pour lequel il a été conçu vous permettra de réaliser un travail de meilleure qualité et de façon plus sûre.

b) N'utilisez pas un outil électrique dont l'interrupteur est défectueux.

Tout outil électrique dont l'interrupteur est défectueux et ne peut être contrôlé représente un danger et doit être réparé.

c) Débranchez la fiche de la prise de courant et/ou retirez le bloc-batterie de l'outil avant d'effectuer tout réglage, de changer un accessoire ou de ranger l'outil électrique.

Ces mesures préventives réduisent les risques de mise en marche accidentelle de l'outil électrique.

d) Rangez l'outil électroportatif hors de la portée des enfants et ne laissez aucune autre personne utiliser l'outil si celle-ci n'est pas familiarisée avec son utilisation et les présentes instructions d'utilisation. Les outils électriques représentent un danger entre les mains de personnes qui n'en connaissent pas l'utilisation.

e) Veillez à l'entretien des outils électriques. Assurez-vous que les pièces mobiles ne sont ni désalignées ni coincées, qu'aucune pièce n'est cassée et que l'outil électrique n'a subi aucun dommage pouvant affecter son bon fonctionnement. Le cas échéant, faites réparer l'outil électrique avant toute nouvelle utilisation.

De nombreux accidents sont causés par des

outils électriques mal entretenus.

f) Maintenez les outils de coupe bien aiguisés et propres.

Un outil tranchant dont l'entretien est effectué correctement et dont les bords sont bien aiguisés risquera moins de se coincer et sera plus facile à maîtriser.

g) Utilisez l'outil électrique, ses accessoires, ses embouts, etc. conformément aux présentes instructions, en tenant compte des conditions de travail et du type de travail à réaliser.

L'utilisation d'un outil électrique pour toute opération autre que celle pour laquelle il a été conçu est dangereuse.

5) Utilisation et entretien des outils électroportatifs alimentés par batterie.

a) Pour recharger, utilisez uniquement le chargeur recommandé par le fabricant.

L'utilisation d'un chargeur conçu pour un type donné de batterie comporte un risque d'incendie lorsque celui-ci est utilisé avec un autre type de bloc-batterie.

b) Utilisez l'outil électroportatif uniquement avec batterie spécifiquement conçu pour cet outil. L'utilisation d'une batterie différente comporte un risque d'incendie ou de blessures.

c) Lorsque vous n'utilisez pas la batterie, maintenez-le à l'écart des objets métalliques tels que trombones, pièces de monnaie, clés, clous, vis ou tout autre petit objet métallique qui pourraient permettre une connexion entre les bornes. La mise en court-circuit des bornes de la batterie peut causer des brûlures ou un incendie.

d) Dans des conditions d'utilisation inadéquates de la batterie, une fuite d'électrolyte peut se produire; évitez tout contact. En cas de contact accidentel, rincez abondamment à l'eau. Si le liquide entre en contact avec vos yeux, demandez une assistance médicale.

L'électrolyte qui s'échappe de la batterie peut causer des irritations ou des brûlures.

2

Consignes spécifiques de sécurité



- **N'utilisez pas le chargeur sous la pluie ou dans un endroit mouillé.**

Le non respect de cette norme peut causer de graves blessures ou la mort par choc électrique.

- **N'introduisez aucun fil de fer ou objet conducteur à travers les ouvertures de ventilation du chargeur.**

Le non respect de cette norme peut causer de graves blessures ou la mort par choc électrique.

- **N'essayez pas de démonter le chargeur et maintenez-le hors de portée des enfants.**

- **Si le cordon d'alimentation du chargeur est endommagé, veuillez le remplacer ou le réparer immédiatement.**

L'utilisation du chargeur avec un cordon d'alimentation endommagé peut causer des chocs électriques.

Les chocs électriques peuvent entraîner des blessures.

- **Si le cordon d'alimentation du chargeur est endommagé, veuillez le remplacer ou le réparer immédiatement.**

L'utilisation du chargeur avec un cordon d'alimentation endommagé peut causer des chocs électriques. Les chocs électriques peuvent entraîner des blessures.

- **Ne jetez pas la batterie au feu.**

Dû à la haute température, jeter la batterie au feu peut provoquer son explosion et entraîner de graves blessures.

- **Ne court-circuitez pas les bornes de la batterie. Un court-circuit des bornes de la batterie pourrait provoquer un fort courant et causer un incendie ou l'explosion de la batterie et entraîner ainsi des blessures graves.**

- **Évitez les impacts forts sur la batterie et ne perforez pas la batterie à l'aide d'un objet tranchant.**

Ceci pourrait provoquer un incendie ou l'explosion de la batterie et entraîner des blessures graves.

- **Rangez la batterie en intérieur à une température de 0°C~40°C et évitez la lumière directe et les endroits humides, fermés et chauds.**

Ceci pourrait provoquer un incendie ou l'explosion de la batterie et entraîner des blessures graves.

- **Durant l'utilisation, maintenez vos doigts et mains éloignés du forêt.**

Vous pourriez souffrir de graves blessures si vos doigts ou vos mains sont touchés ou happés par les embouts des outils.

- **N'abandonnez pas l'outil alors qu'il tourne.**

D'autres opérateurs qui se trouvent près de vous peuvent être blessés.

- **Lorsque vous utilisez ou changez l'outil,**

veuillez positionner le sélecteur de sens de rotation «avant/arrière» en position neutre.

Une utilisation inadéquate du sélecteur peut occasionner de graves blessures causées par les pièces rotatives de l'outil.

- **Assurez-vous que la batterie est fermement fixée avant d'utiliser l'outil électroportatif.**

Si la batterie n'est pas fermement fixée, elle pourrait tomber lors de l'utilisation et vous causer des blessures au pied.

- **Rechargez uniquement les batteries agréées par Felisatti.** D'autres types de batteries pourraient provoquer une explosion et entraîner des blessures et provoquer des dommages.

- **Ne démontez pas la batterie.**

Un montage incorrect comporte un risque de choc électrique, d'électrocution et d'incendie.

- **Après une utilisation prolongée, certains accessoires peuvent être chauds.**

Veuillez à éviter le contact avec la peau et à utiliser les gants de protection adéquats lorsque vous saisissez l'embout de travail ou les accessoires.

- **Évitez une surchauffe de la batterie.**

Si vous insérez une batterie surchauffée, la mise en veille, en raison de haute température, est alors indiquée et la charge ne pourra commencer qu'après le refroidissement de la batterie.

Lorsque la batterie est en surchauffe en cas de fonctionnement en continu, afin de la protéger, l'alimentation s'éteint automatiquement.

- **La durée de vie de la batterie se verra réduite par une non-utilisation prolongée.**

- **Si vous devez ranger la batterie pour une période prolongée, veuillez la charger entièrement avant de la ranger.** Afin d'utiliser la batterie pour une période de temps prolongée, veuillez la charger entièrement tous les trois mois.

- **Si vous exercez une force trop grande sur le forêt ou l'utilisez incorrectement, celui-ci se bloquera.** Relâchez immédiatement l'interrupteur-gâchette.

N'appuyez pas sur la gâchette pour la marche ou l'arrêt pour tenter de démarrer une perceuse bloquée. Vous risquez d'endommager le forêt.

Explication des symboles ou pictogrammes présents sur l'outil pour une utilisation sûre.



Porter des lunettes étanches



Porter un casque de sécurité



Porter des protections acoustiques



Porter des gants de protection



Recycler le matériel



Les températures de batterie supérieures à 50 °C causent des dommages



Ne pas jeter le bloc-batterie au feu



Ne pas jeter la batterie avec les déchets ménagers.

V - Volts

n_0 - Vitesse à vide

≡ - Courant Continu

/min - Tours ou alternances par minute

▬ - Rotation seulement

~ - Courant alternatif

□ - Construction de classe II



Déclaration CE de conformité

Nous déclarons que le produit est conforme aux normes suivantes
EN 60745-1, EN 60745-2-1, EN 60335-1, EN 60335-2-29, EN 55014-1, EN 55014-2, EN 61000-3-2 and EN 61000-3-3 (Catégorie)
en conformité avec les directives 2006/95/EC, 2006/42/EC, 2004/108/EC.

Jordi Carbonell

Santiago López

3

Vérifications avant utilisation

1. Alimentation électrique

- Veillez à utiliser la tension adéquate. Assurez-vous que la tension de la source d'alimentation corresponde à la tension indiquée sur la plaque signalétique.
- Assurez-vous que les tensions nominales de la perceuse électrique et de la batterie correspondent. Si la tension nominale de la batterie est différente de celle de la perceuse électrique, le moteur peut être endommagé et prendre feu.

2. Mise en place de la batterie

Assurez-vous que la batterie est parfaitement fixée avant d'utiliser l'outil électroportatif.



Assurez-vous que la batterie est fermement fixée avant d'utiliser l'outil électroportatif. Si la batterie n'est pas fermement fixée, elle pourrait tomber lors de l'utilisation et vous causer des blessures au pied.

3. Polarité de la batterie

Si la polarité de la batterie est incorrecte, cela pourrait causer le mauvais fonctionnement de l'interrupteur. De plus, l'inversion du sens de rotation pourrait vous amener à vous trouver dans une situation dangereuse.

4. Essai d'utilisation

Avant de commencer à travailler, munissez-vous des protections nécessaires (lunettes étanches, casque de sécurité, protection acoustique, gants de protection), par la suite, tout en évitant de pointer l'outil vers d'autres personnes, mettez l'outil en marche et assurez-vous qu'il fonctionne correctement.



4

Spécifications et liste des éléments inclus

1. Spécifications

Éléments			DC10.8L2
Outil	Tension nominale, V $\overline{\text{---}}$		10.8
	Vitesse à vide [1/min]	1 ^{ère} vitesse	0-350
		2 ^{ème} vitesse	0-1300
	Capacité maximum [Ø mm]	Métal	10
		Bois	15
	Vis à bois, mm		6
Capacité Mandrin [mm]		0.8-10	
Poids selon EPTA Procédure 01/2003 [kg]			1.0
Batterie FL10813	Tension, V $\overline{\text{---}}$		10.8
	Capacité, Ah		1.3
	Poids, [kg]		0.2
Chargeur de batterie F108	Tension d'entrée, V \sim		220-240
	Tension de sortie, V $\overline{\text{---}}$		10.8
	Courant de charge, A		2.6
	Temps de charge, min		30
	Poids, [kg]		0.4
Classe de sécurité			II

2. Liste des éléments inclus

Étui en textile	1
Batterie	2
Chargeur de batterie	1
Un mode d'emploi	1

5

Bruit et vibrations

- 1) Émission de bruit Valeurs obtenues conformément à la norme EN 60745
 2) L'opérateur doit porter une protection auditive

Niveau de puissance acoustique d'émission pondéré [LWA] [dBA]	76
Niveau d'émission pondéré A [LpA] [dB (A)]	65
Incertitude [K] [dBA]	3

- 3) Émission de vibrations
 Valeurs totales des vibrations (somme de vecteurs de trois sens) déterminées conformément à EN 60745.

Mode de perçage	Valeur de vibration (ah) [m/s ²]	2.5
	Incertitude (k) [m/s ²]	1.5

- 4) L'information suivante
- La valeur totale de vibration déclarée, mesurée selon une méthode de test standard donnée dans EN 60745, peut être utilisée pour comparer un outil à un autre. La valeur totale de vibration déclarée peut également être utilisée dans le cadre d'une évaluation préliminaire du degré d'exposition.
- 5) L'avertissement
- L'émission de vibrations durant l'utilisation effective de l'outil électrique peut différer de la valeur totale déclarée selon la manière dont vous l'utilisez.
 - Identifier les mesures de sécurité à prendre en matière de protection de l'opérateur basées sur une estimation de l'exposition aux conditions réelles d'utilisation (en tenant compte de l'ensemble des parties du cycle d'exploitation telles que le moment où l'outil est éteint et celui où il est en veille, en plus de celui où il est activé).

6

Descriptions des fonctions et applications

1. Description of Functions

• **DC10.8L2** • (Fig.1)

• **Batterie** • **FL10813** • (Fig.2)

• **Chargeur de batterie** • **F108** • (Fig.3)

2. Applications

Pour percer sur bois, métaux, plastiques et tout autre matériau qui ne soit pas en béton.

7

Instructions d'utilisation

1. Comment charger la batterie

- (1) Branchez la fiche électrique du chargeur sur la prise de courant, vous verrez alors que les indicateurs de charge vert, rouge et jaune clignotent, alternativement, chaque seconde. La batterie se mettra ensuite en position «état de veille».
- (2) Insérez la batterie dans le chargeur en respectant les polarités, la charge commencera immédiatement.

Une batterie neuve atteindra son fonctionnement optimal après cinq charges et décharges. Pour un fonctionnement correct d'une batterie, qui n'a pas été utilisée durant une période prolongée, il sera nécessaire au moins trois charges et décharges.

- (3) Si vous notez que la durée de travail de la batterie est anormalement courte, cela peut signifier que la durée de vie de la batterie est épuisée. Remplacez la batterie immédiatement.



Prenez soin de ne pas court-circuiter les bornes de la batterie. Le court-circuit des bornes peut provoquer un incendie ou bien une explosion et entraîner de graves blessures.

2. Procédé de charge (Fig.4)

Utilisez uniquement la batterie et le chargeur spécifiés. Dans le cas contraire la batterie peut se voir affectée par une erreur de charge, prendre feu, exploser ou surchauffer.

- 1) Indications de charge
 Clignotement vert : Avant la charge
 Lumière rouge : Pendant la charge
 Lumière verte : Charge achevée
 Clignotements rouges : Surchauffe en veille (Batterie surchauffée)
 Clignotements jaunes : Charge impossible



Assurez-vous de débrancher le chargeur une fois la charge de la batterie finalisée.

2) Si vous tentez de charger une batterie surchauffée juste après son utilisation ou sa charge, les indicateurs clignoteront alors en rouge (surchauffe en veille). Une fois la batterie refroidie, les indicateurs passent alors au rouge brillant et la charge commence.

3) Ce chargeur détecte le niveau de charge de la batterie et maintient la batterie en niveau de charge complète.

Utilisez uniquement la batterie et le chargeur spécifiés. Dans le cas contraire la batterie peut se voir affectée par une erreur de charge, prendre feu, exploser ou surchauffer.

3. Installation et retrait de la batterie (Fig.5)

- 1) Installing.
- Placez le commutateur de sens de rotation sur la position centrale (verrouillage).
 - Insérez la batterie chargée dans la fente sous la poignée jusqu'à son verrouillage accompagné d'un déclic.
- 2) Retrait de la batterie.
- Appuyez, une fois, sur le bouton de la batterie puis retirez-la.



Assurez-vous de toujours placer le commutateur de sens de rotation en position centrale avant d'insérer la batterie ou de changer, transporter ou ranger l'outil.

4. Niveau de charge de la batterie (Fig.6)

En tirant sur la gâchette, l'indicateur de charge s'allume pendant environ 2 secondes.

- 1 = Batterie chargée à 70 - 100%
 2 = Batterie chargée à 30 - 69%
 3 = Batterie chargée à moins de 30%
 4 = Batterie déchargée ou défectueuse

(clignotement/extinction)

5. Lampe de travail (Fig.7)

En tirant sur la gâchette, la lampe LED s'allume.

6. Inverser le sens de rotation (Fig.8)

Pour effectuer l'inversion de sens de rotation, l'outil doit être toujours complètement arrêté. Si vous inversez le sens de rotation avant l'arrêt de l'outil, vous risquez d'endommager ce dernier.

L (Rotation vers la gauche) : Sens anti-horaire (pour dévisser)

R (rotation vers la droite) : rotation en sens normal des aiguilles d'une montre (pour serrage de vis, perçage)

Neutre : Rotation bloquée (pour changer le foret)

7. Réglage de la vitesse (Fig.9)

1) Appuyez sur l'interrupteur gâchette
 L'interrupteur gâchette de l'outil électroportatif vous permet de régler graduellement la vitesse jusqu'au maximum.

(Fig.10)

Déplacez le sélecteur de vitesse

- 1: Vitesse réduite, couple élevé
 2: Grande vitesse, couple réduit



Ne changez jamais le sens de rotation tant que l'outil n'est pas complètement arrêté.

8. Réglage du couple

Réglage du couple

1) Perçage

- Régalez la bague de serrage du couple sur la position perçage.

2) Vissage

- La sélection de couple entre 18 réglages différents se fait par la bague de serrage du couple.

Réglage bas pour travailler avec des vis de petites tailles ou sur un matériau peu dur.

Réglage élevé pour travailler avec des vis de grandes tailles ou sur un matériau dur.

- Lorsque l'outil atteint le réglage de couple, le limiteur de couple se met alors en marche afin de maintenir l'outil au couple souhaité. Réglez le couple que vous désirez pour le travail que vous allez réaliser.

L'interrupteur intègre la fonction de frein. Lorsque vous relâchez, le moteur s'arrête instantanément. De plus, la rotation restante s'arrêtera. C'est très pratique lorsqu'il s'agit de serrer des vis sur des matériaux peu durs. Le porte-foret se bloque lorsque vous n'appuyez pas sur l'interrupteur.



Si vous exercez une force trop grande sur le foret ou l'utilisez incorrectement, celui-ci se bloquera. Relâchez immédiatement l'interrupteur-gâchette. N'appuyez pas sur la gâchette pour la marche ou l'arrêt pour tenter de démarrer une perceuse bloquée.

9. Blocage automatique du porte-foret

Le porte-foret se bloque lorsque vous n'appuyez pas sur l'interrupteur. Cela simplifie et facilite le changement, sur le mandrin, du foret de l'outil.

10. Protection de la batterie

Lorsque la batterie est en surchauffe en cas de fonctionnement en continu, afin de la protéger, l'alimentation s'éteint automatiquement.

8

Entretien

Pour un travail sécurisé, maintenez toujours votre outil et les ouïes de ventilation propres.

1. Changer l'outil (Fig.11)



Avant de changer votre outil, assurez-vous de retirer la batterie du corps de la perceuse sans fil ou bien de placer le commutateur de sens de rotation sur la position «bloqué» (en position neutre).

- Saisissez l'outil électroportatif dans une main et le mandrin dans l'autre main.
 - Pour ouvrir le mandrin, tournez-le dans le sens normal des aiguilles d'une montre.
 - Pour fermer le mandrin, tournez-le dans le sens contraire des aiguilles d'une montre.
- Insérez les outils.
- Fermez entièrement le mandrin.
- Faites un essai afin de vérifier que l'outil soit bien serré et ajusté au centre.

2. Protection de l'environnement

L'outil ainsi que ses accessoires contiennent des matières premières et plastiques qui peuvent être recyclés après leur utilisation. C'est pourquoi, les pièces plastiques sont indiquées avec leur matériel de fabrication afin de pouvoir les classer par type de matériel et les recycler de manière adéquate.

Ne jetez pas la batterie avec les déchets ménagers, au feu ou dans les rivières.

3. Que faire en cas de dysfonctionnement de votre outil.

Pour les outils électroportatifs avec attache de type Y : Si le changement du cordon d'alimentation s'avère nécessaire, celui-ci doit être effectué par le fabricant ou un de ses agents afin d'éviter tout risque d'accident. Ne réparez ou ne dépannez jamais votre outil vous-même, cela peut être extrêmement dangereux. Veuillez contacter votre revendeur le plus proche et demandez une assistance technique.

La réparation doit être prise en charge par un électricien spécialisé.

Traitement des appareils électriques et électroniques en fin de vie (applicable dans les pays de l'Union européenne et aux autres pays européens disposant de systèmes de collecte sélective).



Ce symbole, apposé sur le produit ou sur son emballage, indique que ce produit ne doit pas être traité avec les déchets ménagers. Il doit être remis à un point de collecte approprié pour le recyclage des équipements électriques et électroniques. En vous assurant que ce produit est bien mis au rebut de manière appropriée, vous aiderez à prévenir les conséquences négatives potentielles pour l'environnement et la santé humaine. Le recyclage des matériaux aidera à préserver les ressources naturelles. Pour plus d'information supplémentaire au sujet du recyclage de ce produit, veuillez-vous adresser à votre municipalité, votre déchetterie ou l'établissement de vente du produit.



FELISATTI

TRAPANO AVVITATORE A BATTERIA (Batteria Li-ion)

IT MANUALE DI ISTRUZIONI
ORIGINALE

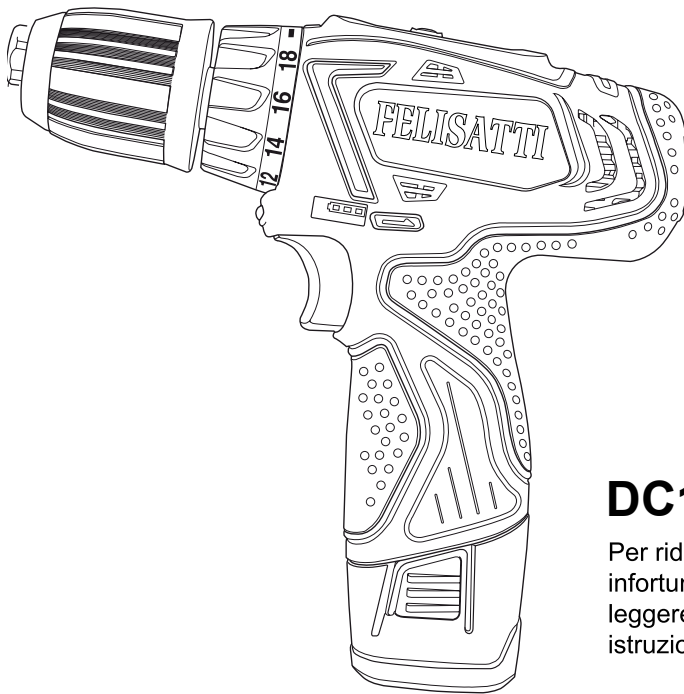

DC10,8L2

Per ridurre il rischio di
infortuni, l'utente deve
leggere il manuale di
istruzioni

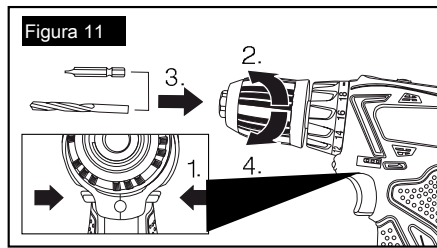
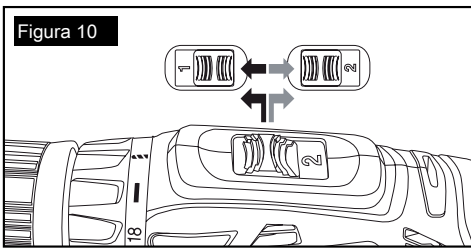
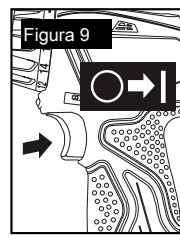
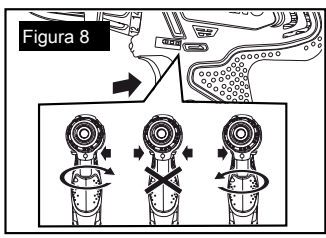
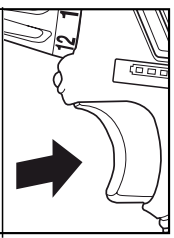
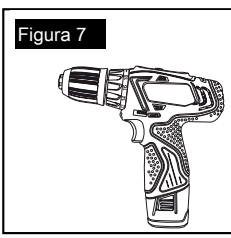
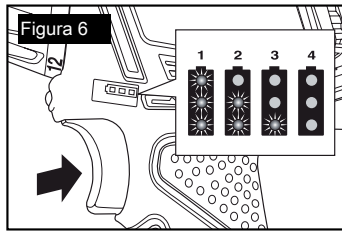
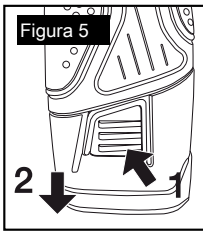
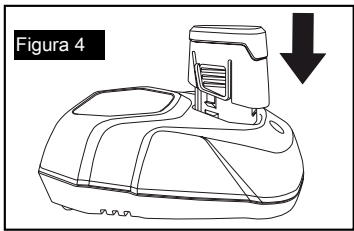
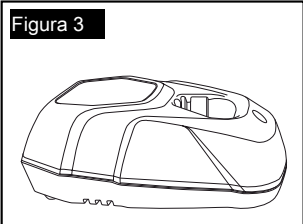
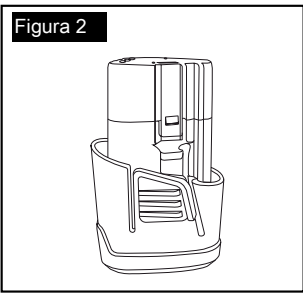
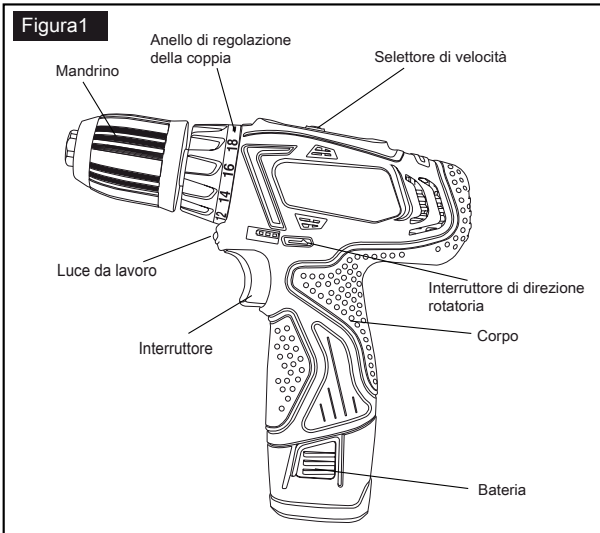

Leggere attentamente il manuale di istruzioni prima di usare la macchina utensile per la prima volta. Conservare sempre il presente manuale di istruzioni con la macchina utensile.

Assicurarsi di fornire anche il manuale di istruzioni quando la macchina utensile viene data a terzi.

Indice

1. Avvertenze generali sulla sicurezza per la macchina utensile.....	3
2. Avvertenze specifici che sulla sicurezza ...	4
3. Controllare prima dell'uso.....	7
4. Specifici che tecniche	
ed Elenco dei contenuti.....	7
5. Rumore e vibrazione.....	8
6. Descrizione delle funzioni e Applicazioni	8
7. Modo di funzionamento.....	8
8. Manutenzione.....	10

Nota

I nostri ingegneri sono costantemente impegnati nella ricerca e sviluppo per aumentare la qualità dei prodotti, pertanto la forma o la struttura del modello può subire modifiche che senza preavviso.

1

Avvertenze generali sulla sicurezza per la macchina utensile



ATTENZIONE! Leggere tutte le avvertenze per la sicurezza e le istruzioni. Il mancato

rispetto delle avvertenze e delle istruzioni potrebbe causare folgorazione, incendi o infortuni. Conservare tutte le avvertenze e le istruzioni per consultazioni successive.

Il termine macchina utensile usato nelle avvertenze fa riferimento alla macchina utensile alimentata a rete (cavo) o a batteria (senza cavo).

1) Sicurezza per l'area di lavoro

a) Tenere ordinato e ben illuminato l'ambiente di lavoro.

Gli ambienti poco illuminati e in disordine favoriscono gli incidenti.

b) Non utilizzare le macchine utensili in atmosfere esplosive, come in presenza di polvere, gas o liquidi infiammabili. Le macchine utensili generano scintille che possono infuocare la polvere o i fumi.

c) Tenere lontani i bambini e i passanti durante l'uso della macchina utensile. Le distrazioni possono causare la perdita di controllo.

2) Sicurezza elettrica

a) La spina della macchina utensile deve

corrispondere alla presa. Non modifi care mai in alcun modo la spina. Non usare mai un adattatore di connessione per le macchine utensili collegate a terra (a massa).

Le spine non modifi cate e le prese corrispondenti riducono i rischi di folgorazione.

b) Evitare il contatto del corpo con le superfici collegate a terra o a massa, come tubi, radiatori, fornelli o frigoriferi.

Il rischio di folgorazione aumenta se il corpo è collegato a terra o a massa.

c) Non esporre le macchine utensili alla pioggia o ad ambienti umidi.

L'ingresso di acqua nella macchina utensile aumenta il rischio di folgorazione.

d) Non maltrattare il cavo. Non usare il cavo per trasportare, tirare o staccare la spina della macchina utensile. Tenere il cavo lontano da calore, olio, bordi taglianti o parti in movimento.

I cavi danneggiati o annodati aumentano il rischio di folgorazione.

e) Durante l'uso della macchina utensile in spazi aperti, utilizzare un cavo di prolunga per esterni.

L'uso di un cavo adatto agli esterni riduce il rischio di folgorazione.

f) Nel caso in cui l'uso della macchina utensile in un ambiente umido sia inevitabile, utilizzare attrezzature protette con un interruttore differenziale (RCD).

L'uso di un interruttore differenziale riduce il rischio di folgorazione.

3) Sicurezza personale

a) Essere vigile, prestare attenzione alle proprie attività e usare il buon senso durante l'uso della macchina utensile. Non usare la macchina utensile se si è stanchi o sotto l'effetto di stupefacenti, alcol o farmaci.

Una breve disattenzione durante l'uso della macchina utensile potrebbe comportare infortuni gravi.

b) Usare i dispositivi di sicurezza. Indossare sempre le protezioni per gli occhi.

I dispositivi di sicurezza, come la mascherina antipolvere, le scarpe di sicurezza antiscivolo, l'elmetto o le protezioni per l'udito, usate nelle condizioni opportune riducono gli infortuni.

c) Evitare l'avvio involontario. Assicurarsi che l'interruttore sia in posizione OFF prima di collegare la macchina all'alimentazione o al pacco batteria, di sollevarla o di trasportarla.

Trasportare la macchina utensile con il dito posizionato sull'interruttore o eccitare la macchina con l'interruttore in posizione ON favorisce l'insorgere di incidenti.

d) Prima di avviare la macchina utensile, assicurarsi di rimuovere la chiave o la chiavetta di regolazione.

Una chiave o chiavetta lasciate attaccate a una parte rotante della macchina utensile possono causare lesioni alla persona.

e) Non superare le proprie capacità. Mantenere sempre la propria posizione e l'equilibrio.

Ciò permette di controllare meglio la macchina utensile in situazioni inaspettate.

f) Indossare abiti adatti. Non indossare abiti larghi o gioielli. Mantenere i capelli, gli indumenti e i guanti lontani dalle parti in movimento.

Gli abiti larghi, i gioielli o i capelli lunghi possono rimanere incastrati nelle parti in movimento.

g) Se vengono forniti dei dispositivi per il collegamento ad attrezzi per l'estrazione e la raccolta di polvere, assicurarsi che questi siano connessi ed usati correttamente.

L'uso di un sistema per la raccolta della polvere può ridurre i pericoli da essa causati.

4) Uso e manutenzione della macchina utensile

a) Non forzare la macchina utensile. Usare la macchina utensile adatta all'applicazione.

La macchina utensile corretta eseguirà il lavoro in modo migliore e più sicuro, alla velocità per cui è stata progettata.

b) Non usare la macchina utensile se l'interruttore non ne dispone l'accensione e lo spegnimento.

Le macchine utensili che non possono essere controllate con l'interruttore sono pericolose e devono essere riparate.

c) Scollegare la presa della macchina utensile dall'alimentazione o dal pacco batteria prima di eseguire regolazioni, cambiare gli accessori o conservare la macchina utensile.

Tali misure di sicurezza preventive riducono il rischio di avviare involontariamente la macchina utensile.

d) Conservare le macchine utensili funzionanti al minimo lontano dalla portata dei bambini e non consentire a persone che non conoscono l'utensile o le presenti istruzioni di usare la macchina utensile.

Le macchine utensili sono pericolose se usate da utenti non qualificati.

e) Eseguire la manutenzione delle macchine utensili.

Verifi care la presenza di disallineamento o grippaggio delle parti in movimento, di rottura delle parti o di altre condizioni che potrebbero influenzare negativamente il funzionamento delle macchine utensili. Se danneggiato, far riparare l'utensile prima dell'uso.

Molti incidenti sono provocati da macchine utensili in cattivo stato.

f) Mantenere gli utensili da taglio affilati e puliti.

Gli utensili da taglio con bordi affilati che sono tenuti in buone condizioni non tendono al grippaggio e sono più facili da controllare.

g) Usare le macchine utensili, gli accessori e le parti, ecc. seguendo le presenti istruzioni, considerando le condizioni di lavoro ed il lavoro da eseguire.

L'uso della macchina utensile per operazioni diverse da quelle previste può provocare situazioni pericolose.

5) Uso e manutenzione dell'utensile a batteria

a) Ricaricare utilizzando solo il caricabatterie specifici cato dal produttore.

Un caricatore adatto a un pacco batteria può favorire il rischio di incendi se usato con un altro pacco batteria.

b) Usare le macchine utensili soltanto con pacchi batterie appositamente progettati.

L'uso di altri tipi di pacchi batterie può aumentare il rischio di infortuni e incendi.

c) Quando il pacco batteria non è in uso, tenerlo lontano da altri oggetti in metallo, come graffette, monete, chiavi, chiodi, viti o altri piccoli oggetti metallici che possono costituire un collegamento tra i terminali.

Il collegamento dei terminali della batteria può causare bruciature o incendi.

d) In condizioni estreme, il liquido può essere espulso dalla batteria; evitare il contatto. In caso di contatto involontario, sciacquare abbondantemente con acqua. Se il liquido entra in contatto con gli occhi consultare immediatamente un medico.

Il liquido espulso dalla batteria può provocare irritazione e bruciature.

2

Avvertenze specifici che sulla sicurezza

• **Non usare il caricabatterie sotto la pioggia o in ambienti umidi.**



Il mancato rispetto di queste istruzioni può causare lesioni gravi o morte provocati da folgorazione.

• **Non inserire cavi in metallo o altri oggetti conduttori nelle aperture di areazione del caricabatterie.**

Il mancato rispetto di queste istruzioni può causare lesioni gravi o morte provocati da folgorazione.

• **Non provare a smontare il caricabatterie e tenerlo lontano dalla portata dei bambini.**

• **Se il cavo del caricabatterie è stato danneggiato, sostituirlo o ripararlo immediatamente.**

L'uso di un caricabatterie con un cavo danneggiato può causare folgorazione.

La folgorazione può provocare lesioni.

• **Se il cavo del caricabatterie è stato danneggiato, sostituirlo o ripararlo immediatamente.**

L'uso di un caricabatterie con un cavo danneggiato può causare folgorazione. La folgorazione può provocare lesioni.

• **Non gettare la batteria nel fuoco.**

Nel fuoco, la batteria potrebbe esplodere a causa dell'alta temperatura e provocare lesioni gravi.

• **Non collegare i terminali della batteria** Se il terminale della batteria subisce un cortocircuito, sarà immessa una quantità eccessiva di corrente e potrebbero verificarsi un incendio o un'esplosione causando lesioni

gravi.

- **Evitare di urtare la batteria e non forare la custodia della batteria con oggetti appuntiti.**

Potrebbe verificarsi un incendio o un'esplosione causando lesioni gravi.

- **Conservare la batteria all'interno a una temperatura compresa tra 0 e 40 °C, evitare la luce diretta e ambienti umidi e caldi.**

Potrebbe verificarsi un incendio o un'esplosione causando lesioni gravi.

- **Non toccare la punta del trapano con le dita o con le mani durante il funzionamento.**

Se le dita o le mani sono toccate dalla punta del trapano o vi restano intrappolate, è possibile subire lesioni gravi.

- **Non abbandonare l'utensile in funzione.**

Gli altri operatori nelle vicinanze potrebbero subire lesioni.

- **Impostare la leva avanti/indietro in posizione neutrale durante la sostituzione o l'avviamento dell'utensile.**

L'uso imprudente dell'interruttore può provocare lesioni gravi causate dalla parte rotante dell'utensile.

- **Assicurarsi che la batteria sia fissata saldamente al corpo dell'utensile prima di avviarne il funzionamento.**

Se la batteria non è fissata saldamente, potrebbe cadere durante l'uso e provocare lesioni al piede.

- **Caricare esclusivamente le batterie ricaricabili autorizzate da Felisatti. Gli altri tipi di batterie possono esplodere provocando lesioni alla persona e danni.**

- **Non smontare la batteria.**

Rimontare la batteria nel modo sbagliato può fare insorgere il rischio di shock elettrico, folgorazione o incendio.

- **Gli accessori potrebbero essere caldi dopo un uso prolungato.**

Durante la rimozione della punta dall'utensile, evitare il contatto con la pelle e usare dei guanti protettivi adatti per afferrare la punta o l'accessorio.

- **Evitare il surriscaldamento della batteria.**

Se viene inserita una batteria surriscaldata, viene indicato lo standby per la temperatura elevata e il caricamento può avviarsi solo quando la batteria si è raffreddata. Quando la batteria si surriscalda a causa del funzionamento continuo, l'alimentazione sarà interrotta per proteggere le prestazioni della batteria.

- **Il ciclo di vita della batteria si riduce se la batteria viene lasciata inutilizzata per un periodo prolungato.**

- **Se la batteria deve essere conservata per un periodo lungo, caricarla completamente prima di metterla da parte.** Per usare la batteria a lungo, caricarla completamente ogni 3 mesi.

- **Il sovraccarico o l'utilizzo errato del trapano ne provocano il blocco. Rilasciare immediatamente l'interruttore.**

Non premere l'interruttore nel tentativo di avviare il trapano bloccato. Ciò potrebbe danneggiare il trapano.

Spiegazione dei simboli e delle icone sull'utensile e utili per l'uso sicuro



Indossare gli occhiali protettivi



Indossare l'elmetto di sicurezza



Indossare i tappi auricolari



Indossare i guanti di protezione



Restituire il materiale di scarto



La temperatura della batteria superiore a 50°C provoca danni



Non bruciare il pacco batteria



Non smaltire le batterie con i rifiuti domestici.

V - Volt

— — - Corrente continua

▬▬▬ - Solo rotazione

□ - Costruzione di Classe II

n_0 - Velocità a vuoto

/min - Giri o moti alternati al minuto

~ - Corrente alternata



Dichiarazione di conformità CE

Dichiariamo che i presenti prodotti sono conformi alle norme e ai documenti normativi seguenti

EN 60745-1, EN 60745-2-1, EN 60335-1, EN 60335-2-29, EN 55014-1, EN 55014-2, EN 61000-3-2 e EN 61000-3-3 (Categoria II)

conformemente alle normative delle direttive 2006/95/EC, 2006/42/EC, 2004/108/EC.

Jordi Carbonell

Santiago López

3

Controllare prima dell'uso

1. Fonte di alimentazione

- Rispettare la tensione di alimentazione corretta. La tensione della fonte di alimentazione deve corrispondere alla tensione specificata sulla targhetta del nome.
- Assicurarsi che la tensione nominale del trapano elettrico e della batteria siano uguali. Quando la tensione nominale della batteria è superiore a quella del trapano elettrico, il motore può essere danneggiato da un incendio.

2. Attacco della batteria

Assicurarsi che la batteria sia collegata correttamente prima di iniziare ad usare l'utensile elettrico.



Assicurarsi che la batteria sia fissata saldamente al corpo dell'utensile prima di avviarne il funzionamento. Se la batteria non è fissata saldamente, potrebbe cadere durante l'uso e provocare lesioni al piede.

3. Polarità della batteria

Se la polarità della batteria non è corretta potrebbero verificarsi problemi con l'interruttore. Inoltre, l'inversione della direzione di rotazione può provocare una situazione pericolosa.

4. Giro di prova

Prima di iniziare il lavoro, indossare le protezioni (occhiali, elmetto di sicurezza, tappi auricolari, guanti di protezione) e avviare l'utensile nella direzione desiderata, evitando le altre persone, per verificare se il funzionamento dell'utensile è corretto.



4

Specifiche tecniche ed Elenco dei contenuti

1. Specifiche tecniche

Modello		DC10.8L2	
Utensile	Tensione nominale, V $\overline{---$	10.8	
	Velocità a vuoto [min]	1° velocità	0-350
		2° velocità	0-1300
	Capacità massima [Ø mm]	Acciaio	10
		Legno	15
	Vite per legno, mm	6	
Dimensioni mandrino [mm]	0.8-10		
Peso secondo la procedura EPTA 01/2003 [kg]		1.0	
Batteria FL10813	Tensione, V $\overline{---$	10.8	
	Capacità, Ah	1.3	
	Peso, [kg]	0.2	
Caricabatterie F108	Tensione in ingresso, V \sim	220-240	
	Tensione in uscita, V $\overline{---$	10.8	
	Corrente di caricamento, A	2.6	
	Tempo di caricamento, min	30	
	Peso, [kg]	0.4	
Classe di sicurezza		II	

2. Elenco dei contenuti

Custodia in tessuto	1
Batteria	2
Caricabatterie	1
Manuale di istruzioni	1

5

Rumore e vibrazione

1) Emissioni di rumore I valori misurati sono conformi alla norma EN 60745

2) L'operatore deve indossare protezioni per l'udito

Livello di potenza sonora pesato "A" [LWA] [dBA]	76
Livello di emissione pesato "A" [dBA]	65
Incertezza [K] [dBA]	3

3) Émission de vibrations

Valeurs totales des vibrations (somme de vecteurs de trois sens) déterminées conformément à EN 60745.

Modalità di perforazione	Valore vibrazione (ah) [m/s ²]	2.5
	Incertezza (k) [m/s ²]	1.5

4) Altre informazioni

- Il valore totale delle vibrazioni dichiarato è stato misurato con il metodo di misurazione standardizzato in conformità con EN60745 e può essere usato per eseguire il confronto tra più utensili. Il valore totale delle vibrazioni dichiarato può anche essere usato per una valutazione preliminare dell'esposizione.

5) Avvertenze

- L'emissione di vibrazioni durante l'uso effettivo della macchina utensile può essere diversa dal valore totale dichiarato in base al modo in cui la macchina viene usata.

- Identificare ulteriori misure di sicurezza per proteggere l'operatore, che si basano su una stima dell'esposizione nelle attuali condizioni d'uso (tenendo in considerazione tutte le parti del ciclo di funzionamento, come i tempi in cui l'utensile è spento e quando funziona al minimo, oltre al tempo di accensione).

6

Descrizione delle funzioni e Applicazioni

1. Descrizione delle funzioni

• **DC10.8L2** • (Fig.1)

• **Batteria FL10813** • (Fig.2)

• **Caricabatterie F108** • (Fig.3)

2. Applicazioni

Per la foratura di legno, metalli, plastica e altri materiali non cementizi.

7

Istruzioni di servizio

1. Come caricare la batteria

(1) Una volta inserita la presa del caricabatterie nella spina, le spie di carica lampeggeranno in verde, rosso e giallo a rotazione entro un secondo. Quindi il caricabatterie si troverà in posizione di standby.

(2) Inserire la batteria nel caricabatterie tenendo conto della polarità e la carica inizierà immediatamente.

Una nuova batteria funzionerà correttamente dopo cinque cicli completi di caricamento e scaricamento.

Caricare e lasciar scaricare la batteria non utilizzata da molto tempo per due o tre volte per ottenere un buon funzionamento.

(3) Se il tempo di durata della batteria è notevolmente breve nonostante il caricamento completo, è possibile che il ciclo di vita della batteria sia esaurito. Sostituire immediatamente la batteria.



Assicurarsi di non causare il cortocircuito del terminale della batteria. Il cortocircuito del terminale può provocare un incendio o un'esplosione e causare lesioni personali gravi.

2. Procedura di caricamento (Fig.4)

Usare solo la batteria e il caricabatterie specifici cato. In caso contrario la batteria e il caricabatterie potrebbero venire danneggiati da fuoco, esplosioni, errori di caricamento o surriscaldamento.

- 1) Indicazione di caricamento
 Lampeggia verde : Prima di caricare
 Spie rosse : Durante il caricamento
 Spie verdi : Caricamento completato
 Lampeggia rosso : Standby surriscaldamento (Batteria surriscaldata)
 Lampeggia giallo : Caricamento impossibile



Assicurarsi di staccare la spina del caricabatterie dopo aver completato il caricamento.

- 2) Se il caricamento della batteria riscaldata viene provato immediatamente dopo l'uso o il caricamento, la spia rossa lampeggia (standby surriscaldamento).
 Dopo essersi raffreddata, la spia rossa è fissa e il caricamento inizia.
 3) Il presente caricabatterie rileva lo stato di caricamento della batteria e la tiene nello stato di caricamento completo.
 Usare solo la batteria e il caricabatterie specifici cato.
 In caso contrario la batteria e il caricabatterie potrebbero venire danneggiati da fuoco, esplosioni, errori di caricamento o surriscaldamento.

3. Montaggio e rimozione della batteria (Fig.5)

- 1) Montaggio.
 • Impostare l'interruttore di direzione rotatoria in posizione centrale (stato di blocco).
 • Inserire la batteria caricata nell'apertura sotto il manico fino a quando la batteria viene fissata saldamente con un clic.
 2) Rimozione.
 • Spingere una volta il pulsante della batteria ed estrarlo per smontarlo.



Impostare sempre l'interruttore di direzione rotatoria in posizione centrale per inserire la batteria o per sostituire, trasportare o conservare l'utensile.

4. Stato di caricamento della batteria (Fig.6)

Tirando l'interruttore di innesto, la spia di livello della batteria si accenderà per circa 2 secondi.

- 1 = Batteria carica al 70 - 100%
 2 = Batteria carica al 30 - 69%
 3 = Batteria carica meno del 30%
 4 = Batteria scarica o difettosa (Lampeggia/spenta)

5. Luce da lavoro (Fig.7)

Tirando l'interruttore di innesto, il LED si illuminerà.

6. Invertire la direzione di rotazione (Fig.8)

L'inversione della direzione di rotazione deve essere eseguita soltanto quando l'utensile è spento. Invertire la direzione durante il funzionamento può provocare danni all'utensile.

- L (Rotazione sinistra) : Senso antiorario (per allentare la vite)
 R (rotazione destra) : Senso orario (per stringere la vite, trapanare)
 Neutrale : Blocco di rotazione (per sostituire la punta)

7. Regolazione della velocità (Fig.9)

- 1) Premere l'interruttore
 L'interruttore della macchina utensile consente di aumentare di continuo la velocità fino al massimo. (Fig.10)
 2) Spostare il selettore di velocità
 1: Bassa velocità, coppia elevata
 2: Alta velocità, coppia bassa



Non cambiare la direzione di rotazione fino a quando la macchina utensile non è completamente ferma.

8. Impostazioni della coppia

- 1) Perforazione
 • Impostare l'anello di regolazione della coppia in posizione di perforazione.
 2) Avvitamento
 • È possibile scegliere tra 18 set di impostazioni con l'anello di regolazione della potenza (coppia).
 impostazioni basse per le viti di piccole dimensioni o i materiali morbidi.
 impostazioni alte per le viti di grandi dimensioni o i materiali duri.
 • Quando l'utensile viene raggiunto dalla coppia impostata, il limitatore di coppia inizia a funzionare per mantenere la coppia desiderata per l'utensile.

È necessario impostare la coppia desiderata durante il lavoro.

L'interruttore dispone di una funzione di arresto. Quando l'interruttore viene rilasciato, il motore si arresta improvvisamente. Inoltre, la rotazione di eccedenza viene arrestata. Si tratta di una funzione utile per il fi ssaggio di viti in materiali morbidi.



Il sovraccarico o l'utilizzo errato del trapano ne provocano il blocco. Rilasciare immediatamente l'interruttore. Non premere l'interruttore nel tentativo di avviare il trapano bloccato.

9. Blocco automatico dell'albero

L'albero del trapano è bloccato quando l'interruttore non viene premuto. Ciò consente di sostituire velocemente e facilmente lo strumento nel mandrino.

10. Protezione della batteria

Quando la batteria si surriscalda a causa del funzionamento continuo, l'alimentazione sarà interrotta per proteggere le prestazioni della batteria.

8

Manutenzione

Per questioni di sicurezza, mantenere sempre le porte di areazione e l'utensile puliti.

1. Sostituzione dell'utensile (Fig.11)



Prima di cambiare l'utensile, rimuovere la batteria dal corpo del trapano elettrico o impostare l'interruttore di direzione di rotazione nella posizione di blocco (posizione neutrale).

- Tenere la macchina utensile con una mano e ruotare il mandrino con l'altra.
 - Per aprire il mandrino, ruotare in senso orario.
 - Per chiudere il mandrino, ruotare in senso antiorario.
- Inserire gli utensili.
- Chiudere completamente il mandrino.
- Eseguire una prova per controllare che l'utensile sia ben fissato al centro.

2. Tutela dell'ambiente

Il presente utensile e i suoi accessori contengono diversi materiali grezzi e plastica che possono essere riciclati una volta esaurito il loro ciclo di vita. Pertanto, è stata indicata la tipologia di materiale delle parti di plastica affinché ciascun tipo di materiale venga classificato e riciclato.

Non smaltire la batteria con i rifiuti domestici, non bruciarla e non gettarla in un fiume.

3. Cosa fare se l'utensile non funziona correttamente

Per la macchina utensile con collegamenti di tipo Y: Se la sostituzione del cavo di alimentazione è necessaria, il produttore o il rivenditore devono occuparsene per evitare pericoli legati alla sicurezza.

La risoluzione dei problemi o la riparazione dell'utensile da parte dei clienti è molto pericolosa. Contattare il centro (rivenditore) più vicino e richiedere assistenza.

La riparazione deve essere richiesta allo specialista elettrico qualificato.

Disposal of Old Electrical & Electronic Equipment (Applicable in the European Union and other European countries with separate collection systems)



This symbol on the product or on its packaging indicates that this product shall not be treated as household waste. Instead it shall be handed over to the applicable collection point for the recycling of electrical and electronic equipment. By ensuring this product is disposed of correctly, you will help prevent potential negative consequences for the environment and human health, which could otherwise be caused by inappropriate waste handling of this product. The recycling of materials will help to conserve natural resources. For more detailed information about recycling of this product, please contact your local city office, your household waste disposal service or the shop where you purchased the product.



Машина ручная электрическая сверлильная аккумуляторная

RU ИНСТРУКЦИЯ ПО БЕЗОПАСНОСТИ
И РУКОВОДСТВО ПО ЭКСПЛУАТАЦИИ

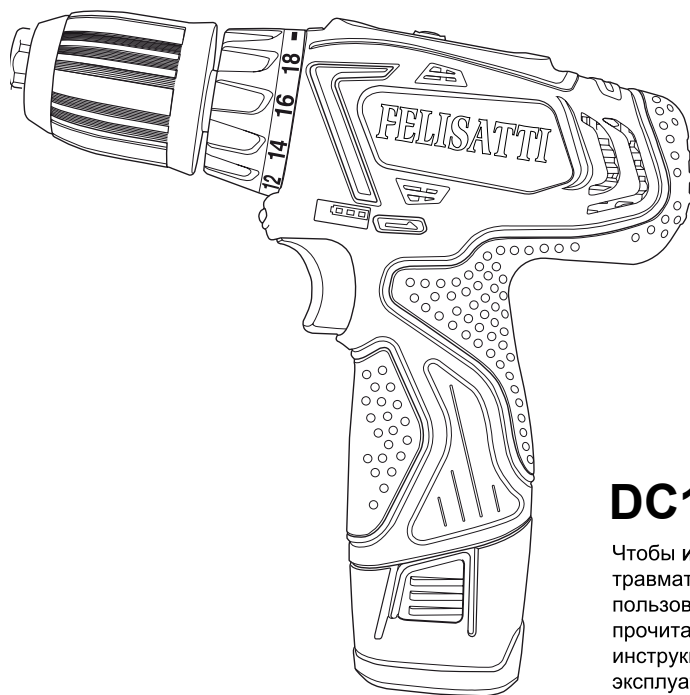

ME77

DC10,8L2

Чтобы **исключить** риск
травматизма,
пользователь должен
прочитать данную
инструкцию по
эксплуатации

Рисунок 1



Рисунок 2



Рисунок 3

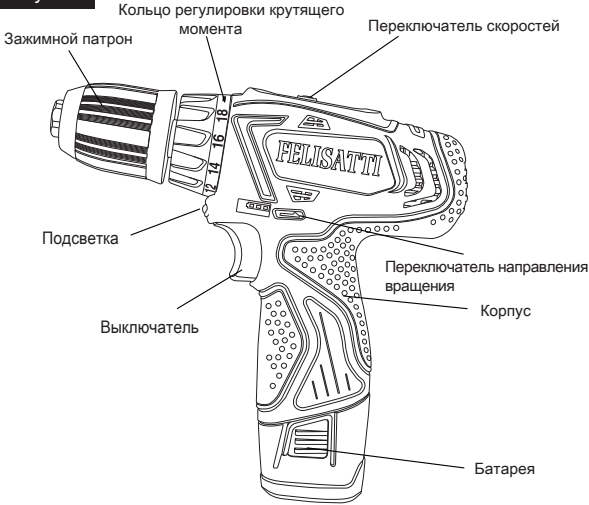

Рисунок 4



Рисунок 5

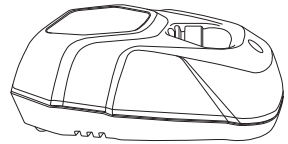

Рисунок 6

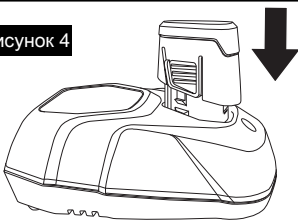

Рисунок 7

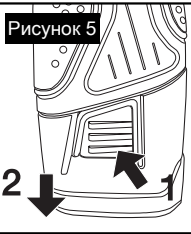

Рисунок 8

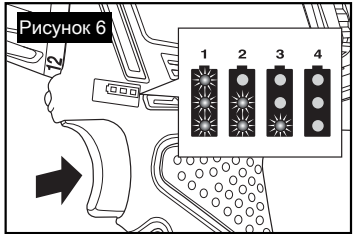

Рисунок 9

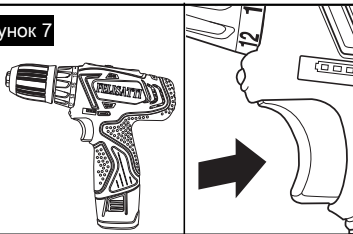

Рисунок 10

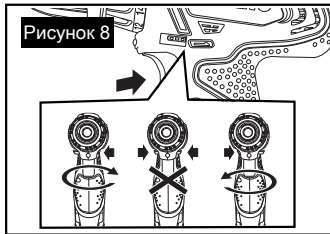

Рисунок 11



Необходимо прочитать инструкцию по эксплуатации, прежде чем впервые включать электроинструмент. Всегда сохраняйте инструкцию по эксплуатации вместе с электроинструментом. Передавая электроинструмент другим пользователям, проверьте наличие инструкции по эксплуатации.

Содержание

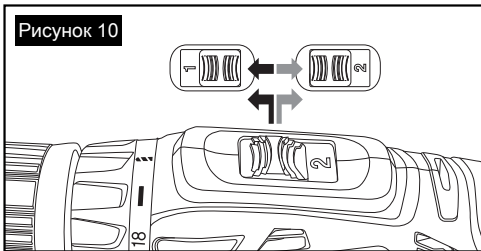
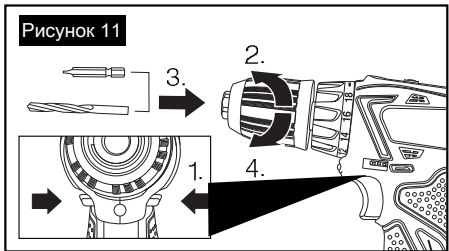
1. Общие указания мер безопасности для электрических машин	3
2. Указание мер безопасности для сверлильных аккумуляторных машин и шуруповёртов.....	5
3. Шум и вибрация	7
4. Спецификация и комплектность.....	7
5. Описание функций.....	8
6. Проверка перед использованием.....	8
7. Инструкция по работе.....	9
8. Обслуживание и ремонт.....	11

[Примечание]

Поскольку наши инженеры постоянно ведут исследования и разработки по улучшению качества продукции, **конструкция наших моделей может изменяться без предварительного уведомления.**

1

ОБЩИЕ УКАЗАНИЯ МЕР БЕЗОПАСНОСТИ ДЛЯ ЭЛЕКТРИЧЕСКИХ МАШИН



ВНИМАНИЕ! Прочтите все предупреждения и указания мер безопасности и все инструкции. Невыполнение предупреждений и инструкций может привести к поражению электрическим током, пожару и (или) серьезным повреждениям.

Сохраните все предупреждения и инструкции для того, чтобы можно было обращаться к ним в дальнейшем. Термин "электрическая машина" используется для обозначения Вашей машины с электрическим приводом, работающим от сети (снабженного шнуром) или машины с электрическим приводом, работающим от аккумуляторных батарей.

Термин "электрическая машина" используется для обозначения Вашей машины с электрическим приводом, работающим от сети (снабженного шнуром) или машины с электрическим приводом, работающим от аккумуляторных батарей.

1) Безопасность рабочего места

a) Содержите рабочее место в чистоте и обеспечьте его хорошее освещение. Если рабочее место загрязнено или плохо освещено, это может привести к несчастным случаям.

b) Не следует эксплуатировать электрические машины в взрывоопасной среде (например, в присутствии воспламеняющихся жидкостей, газов или пыли). Машины с электрическим приводом являются источником искр, которые могут привести к возгоранию пыли или паров.

с) Не подпускайте детей и посторонних лиц к электрической машине в процессе её работы. Отвлечение внимания может привести Вас к потере контроля над машиной.

2) Электрическая безопасность

a) Штепсельные вилки электрических машин (зарядных устройств) должны подходить под розетки. Никогда не изменяйте конструкцию штепсельной вилки каким-либо образом. Не используйте каких-либо переходников для машин с заземляющим проводом. Использование неизмененных вилок и соответствующих розеток уменьшит риск поражения электрическим током;

b) Не допускайте контакта тела с заземленными поверхностями, такими, как трубы, радиаторы, плиты и холодильники. Существует повышенный риск поражения электрическим током, если Ваше тело заземлено.

с) Не подвергайте электрические машины воздействию дождя и не держите их во влажных условиях. Вода, попадая в электрическую машину, увеличивает риск поражения электрическим током.

d) Обращайтесь аккуратно со шнуром. Никогда не используйте шнур для переноса, перетаскивания электрической машины (зарядного устройства) и вытаскивания вилки из розетки. Исключите воздействие на электрическую машину тепла, масла, острых кромок или движущихся частей. Поврежденные или скрученные шнуры увеличивают риск поражения электрическим током;

e) При эксплуатации электрической машины (зарядного устройства) на открытом воздухе пользуйтесь удлинителем, пригодным для использования на открытом воздухе. Применение шнура, предназначенного для использования на открытом воздухе, уменьшает риск поражения электрическим током;

f) Если нельзя избежать эксплуатации электрической машины (зарядного устройства) во влажных условиях, используйте источник питания, снабженный устройством защитного отключения (УЗО). Использование УЗО уменьшает риск поражения электрическим током.

3) Личная безопасность

a) Будьте бдительны, следите за своими

действиями и руководствуйтесь здравым смыслом при эксплуатации электрических машин. Не пользуйтесь электрическими машинами, если Вы устали, находитесь под действием наркотических средств, алкоголя или лекарственных препаратов. Кратковременная потеря концентрации внимания при эксплуатации электрических машин может привести к серьезным повреждениям.

б) Пользуйтесь индивидуальными защитными средствами. Всегда надевайте средства для защиты глаз. Защитные средства – такие, как маски, предохраняющие от пыли, перчатки, обувь, предохраняющая от скольжения, каска или средства защиты ушей, используемые в соответствующих условиях – уменьшают опасность получения повреждений.

с) Не допускайте случайного включения машин. Обеспечьте, чтобы выключатель находился в положении «Отключено» перед подсоединением к сети и (или) к аккумуляторной батарее и при подъеме и переноске электрической машины. Если при переноске электрической машины палец находится на выключателе или происходит подключение к сети (подсоединение к аккумуляторной батарее) электрической машины, у которой выключатель находится в положении «Включено», это может привести к несчастному случаю;

д) Перед включением электрической машины удалите все регулировочные или гаечные ключи. Ключ, оставленный во вращающейся части электрической машины, может привести к травмированию оператора;

е) При работе не пытайтесь дотянуться до чего-либо, всегда сохраняйте устойчивое положение. Это позволит обеспечить лучший контроль над машиной в экстремальных ситуациях.

ф) Одевайтесь надлежащим образом. Не носите свободной одежды или ювелирных изделий. Не приближайте свои волосы, одежду и перчатки к движущимся частям машины. Свободная одежда, ювелирные изделия и длинные волосы могут попасть в движущиеся части.

г) Если предусмотрены средства для подсоединения к оборудованию для отсоса и сбора пыли, обеспечьте их надлежащее присоединение и эксплуатацию. Сбор пыли может уменьшить опасности, связанные с пылью.

4) Эксплуатация и уход за электрической машиной

а) Не перегружайте электрическую машину. Используйте электрическую машину соответствующего назначения для выполнения необходимой вам работы. Лучше и безопаснее выполнять электрической машиной ту работу, на которую она рассчитана;

б) Не используйте электрическую машину, если ее выключатель неисправен (не

включает или не выключает). Любая электрическая машина, которая не может управляться с помощью выключателя, представляет опасность и подлежит ремонту;

с) Отсоедините вилку от источника питания и (или) аккумуляторную батарею от электрической машины перед выполнением каких-либо регулировок, заменой принадлежностей или помещением ее на хранение. Подобные превентивные меры безопасности уменьшают риск случайного включения электрической машины;

д) Храните неработающую электрическую машину в месте, недоступном для детей, и не разрешайте лицам, не знакомым с электрической машиной или настоящей инструкцией, пользоваться электрической машиной. Электрические машины представляют опасность в руках неквалифицированных пользователей;

е) обеспечьте техническое обслуживание электрических машин. Проверьте электрическую машину на предмет правильности соединения и закрепления движущихся частей, поломки деталей и иных несоответствий, которые могут повлиять на работу. В случае неисправности отремонтируйте электрическую машину перед использованием. Часто несчастные случаи происходят из-за плохого обслуживания электрической машины;

ф) храните режущие инструменты в заточенном и чистом состоянии. Режущие инструменты с острыми кромками, обслуживаемые надлежащим образом, реже заклинивают, ими легче управлять;

г) используйте электрические машины, приспособления, инструмент и пр. в соответствии с настоящей инструкцией с учетом условий и характера выполняемой работы. Использование электрической машины для выполнения операций, на которые она не рассчитана, может создать опасную ситуацию.

5) Эксплуатация и уход за аккумуляторной машиной

а) Перезарядку следует осуществлять, используя зарядное устройство, указанное изготовителем. Зарядное устройство, которое годится для одного типа аккумуляторной батареи, может вызвать пожар при использовании другого типа батареи;

б) Питание машин следует осуществлять только от аккумуляторных батарей, имеющих специальное обозначение. Использование любых других батарей может привести к повреждениям и пожару;

с) Если аккумуляторная батарея не используется, ее следует хранить отдельно от других металлических предметов, таких, как скрепки для бумаг, монеты, ключи, гвозди, винты и т.п., которые могут замкнуться контактные выводы. Короткое замыкание контактных выводов может вызвать ожоги или пожар;

d) В случае неправильной эксплуатации жидкий электролит может вытечь из аккумуляторной батареи; избегайте контакта с электролитом. При случайном контакте с электролитом смойте его водой. Если электролит попадет в глаза, кроме промывки глаз водой обратитесь за медицинской помощью. Течь электролита из аккумуляторной батареи может вызвать раздражение или ожоги.

ДОПОЛНИТЕЛЬНО:

e) Машина имеет автономный источник питания (аккумуляторную батарею) и всегда готова к работе. Избегайте случайных нажатий на клавишу выключателя — это может привести к травмам и иным повреждениям.

f) Не вскрывайте аккумуляторную батарею, при этом возникает опасность короткого замыкания, что может привести к возникновению пожара или взрыва.

h) Защищайте аккумуляторную батарею от воздействия высоких температур, сильного солнца и огня. Может возникнуть опасность взрыва.

i) При повреждении и неправильной эксплуатации аккумуляторной батареи может выделиться газ. Обеспечьте приток свежего воздуха. Газы могут вызвать раздражение дыхательных путей, при возникновении жалоб обратитесь к врачу.

6) Обслуживание

a) Обслуживание вашей машины должно быть поручено квалифицированному ремонтнику, использующему только идентичные сменные детали. Это позволит сохранить безопасность вашей машины.

УКАЗАНИЕ МЕР БЕЗОПАСНОСТИ ДЛЯ СВЕРЛИЛЬНЫХ АККУМУЛЯТОР- НЫХ МАШИН И ШУРУПОВЕРТОВ



a) Держите машину только за изолированные поверхности, предназначенные для удержания рукой, при выполнении операций, при которых возможен контакт крепежных элементов (закручиваемых шурупов или винтов) со скрытой проводкой. При их контакте с проводом, находящимся под напряжением, доступные для прикосновения металлические части машины оказываются под напряжением, в результате чего оператор может быть поражен электрическим током.

ДОПОЛНИТЕЛЬНО:



b) Применяйте соответствующие металлоискатели для нахождения скрытых систем снабжения и (или) обращайтесь за справкой в соответствующее предприятие коммунального обслуживания. Контакт с электропроводкой может привести к поражению электрическим током и пожару; повреждение газопровода — к взрыву; повреждение водопровода — к материальному ущербу.





c) Крепко удерживайте машину в руках. При заворачивании/отворачивании винтов/шурупов могут кратковременно возникнуть высокие реактивные моменты.



d) Заготовку необходимо закреплять в зажимные приспособления или тиски, таким образом она удерживается более надежно, чем в Ваших руках.

e) Не выпускайте машину из рук до полной остановки рабочего инструмента.

**РАСШИФРОВКА СИМВОЛОВ И ЗНАЧКОВ
НА ИНСТРУМЕНТЕ, ОТНОСЯЩИХСЯ
К БЕЗОПАСНОСТИ ЕГО ИСПОЛЬЗОВАНИЯ**

	Перед использованием необходимо ознакомиться с руководством по эксплуатации.
	Используйте средства индивидуальной защиты.

	Утилизируйте отходы
	Температура батареи выше + 50°C приводит к повреждениям.
	Не бросайте батарею в огонь.
	Не бросайте батарею в водоёмы.
	Для использования внутри помещений.
	Не выбрасывайте вместе с бытовым мусором.

V	Напряжение, В
	Постоянный ток.
	Только вращение.
	II класс защиты
n₀	Скорость вращения без нагрузки
/min	Число оборотов в минуту
~	Переменный ток

Сведения о сертификации

Машина имеет сертификат соответствия требованиям технического регламента «О безопасности машин и оборудования».

Сертификат соответствия:

№ TC RU C-ES.ME77.B.00166

выдан 30.08.2012 на срок до 30.08.2017 органом по сертификации ООО «ЭЛМАШ», 141400 Московская область, (г. Химки, ул. Ленинградская, 29)

Копия Сертификата соответствия находится на официальном сайте компании «FELISATTI» по адресу:

www.felisatti.es

www.felisatti.eu

3

Шум и вибрация

1) Шумовые характеристики определены в соответствии с ГОСТ 12.2.030-2000

Эквивалентный уровень звуковой мощности (L_{WA}) [дБ(А)]	76
Эквивалентный уровень звукового давления (L_{PA}) [дБ(А)]	65
Неопределенность (К) [дБ(А)]	3

2) Оператор должен надевать средства защиты органов слуха.

3) Вибрационные характеристики определены в соответствии с ГОСТ 16519-2006

Полное среднеквадратичное значение корректированного виброускорения (a_{hW}) [m/s^2]	2.5
Неопределенность (К) [m/s^2]	1.5

4) Заявленная вибрационная характеристика может служить для сравнения разных моделей машин одного вида и использоваться для предварительной оценки степени воздействия вибрации на оператора.

5) Предупреждение

- Уровень вибрации при реальном использовании машины может отличаться от заявленного суммарного значения в зависимости от способа использования машины.

- Определите дополнительные меры защиты оператора, исходя из оценки уровня воздействия в реальных условиях эксплуатации, принимая во внимание все этапы рабочего цикла, такие как время, в течение которого машина выключена, когда она работает на холостом ходу, а также время переключения.

4

Спецификация и комплектность

1. Спецификация.

Модель		DC10.8L2	
Инструмент	Номинальное напряжение, В \equiv	10.8	
	Скорость без нагрузки /мин	1-я передача	0-350
		2-я передача	0-1300
	Наибольший диаметр сверления [Ø мм]	Сталь	10
		Древесина	15
	Шуруп для дерева, мм		6
	Диаметр зажимаемого сверла, мм		0.8-10
	Масса в соответствии с процедурой EPTA 01/2003, кг		1.0
Батарея FL10813	Напряжение, В \equiv	10.8	
	Емкость, Ач	1.3	
	Масса, кг	0.2	
Зарядное устройство F108	Входное напряжение, В \sim	220-240	
	Выходное напряжение, В \equiv	10.8	
	Ток зарядки, А	2.6	
	Время зарядки, мин	30	
	Масса, кг	0.4	
Класс защиты		II	

2. Комплектность.

В комплект поставки входит:

Шуруповерт ручной электрический аккумуляторный	1
Батарея аккумуляторная	2
Устройство зарядное	1
Руководство по эксплуатации	1
Футляр пластиковый	1

Описание функций

1. Описание функций.

Машина ручная электрическая сверлильная аккумуляторная DC10.8L2 (Рис. 1)

Батарея FL10813 (Рис. 2)

Устройство зарядное F108 (Рис. 3)

2. Применение

1) Машина ручная электрическая сверлильная аккумуляторная (далее по тексту «машина») предназначена для сверления металла, дерева, пластика, комбинированных материалов (ДСП, ОСП, МДФ), а также завинчивания/ вывинчивания винтов и шурупов.

2) Машина предназначена для эксплуатации при температуре окружающей среды от 0°C до +40°C, относительной влажностью воздуха не более 80% и отсутствием прямого воздействия атмосферных осадков.

3) Установленный срок службы машины составляет 3 года.

Дата изготовления машины указана на маркировочной табличке, в формате месяца и год.

Изготовитель оставляет за собой право вносить в конструкцию машины незначительные изменения, не отражённые в настоящем руководстве и не влияющие на ее эффективную и безопасную работу..

Проверка перед использованием

1. Источник питания.

Проверить напряжение питания зарядного устройства. Напряжение источника питания должно соответствовать значению, указанному на маркировочной табличке зарядного устройства.

Проверьте соответствие номинального напряжения питания машины номинальному напряжению батареи.

Использование аккумуляторной батареи с более высоким номинальным напряжением может привести к воспламенению или повреждению машины.

2. Подключение батареи.

Прежде чем работать машиной убедитесь, что батарея подключена правильно.



Прежде чем приступать к работе, убедитесь в том, что батарея плотно входит в корпус машины. Если батарея установлена неплотно, она может выпасть во время работы, нанести травму или разбиться.

3. Полярность батареи.

Проверьте, совпадает ли полярность батареи с полярностью машины. Неправильная полярность подключения батареи может повредить выключатель.

4. Пробный пуск.

Перед началом работы наденьте защитные приспособления (очки, шлем, наушники, перчатки), поместите машину в удобное положение, которое позволит вам контролировать ее работу. Нажмите клавишу переключателя направления вращения влево или вправо, и слегка нажав на клавишу выключателя, произведите пробный пуск.

7

Инструкция по работе

1. Порядок зарядки батареи.

1) Подсоедините шнур питания зарядного устройства к сетевой розетке. Когда шнур питания будет подсоединен, контрольная лампа зарядного устройства начнет мигать зеленым, желтым и красным цветами по очереди. После этого зарядное устройство перейдет в режим ожидания.

2) Вставьте батарею в зарядное устройство, соблюдая полярность. Процесс зарядки начнется сразу.

3) Если время работы батареи стало непродолжительным, после того, как она была заряжена полностью, возможно, срок службы батареи истек. Срочно замените такую батарею.

Новая батарея будет работать в обычном режиме после пяти или шести циклов зарядки и разрядки. Зарядку и разрядку батареи также необходимо выполнить два или три раза после ее длительного хранения, чтобы обеспечить нормальную работу.



Внимание! Не замыкайте клеммы батареи. Короткое замыкание клемм может привести к возгоранию или взрыву и нанести серьезный вред окружающим.

2. Процесс зарядки.

Используйте только специальные батареи и зарядные устройства. В противном случае батарея и зарядное устройство могут быть повреждены в результате неправильного заряда, перегрева, воспламенения или взрыва.

Рис. 4 Индикация зарядки.

Мигающий зеленый : до зарядки
Красный свет : во время зарядки

Зеленый свет : зарядка завершена
Мигающий красный : батарея перегрета, ожидание
Мигающий желтый : зарядка невозможна

Не забудьте отключить зарядное устройство по завершению зарядки.

1) Если попытаться заряжать нагретую батарею сразу после её использования или зарядки, индикатор начнет мигать красным цветом (ожидание при перегреве).

После охлаждения индикатор переключается на свечение красным цветом и начинается зарядка.

2) Данное зарядное устройство регистрирует состояние заряда и переходит в режим слабой подзарядки, когда батарея заряжена почти полностью, и доводит её до полного заряда.

3. Установка и снятие батареи. (Рис. 5)

1) Установка

- Поставьте переключатель направления вращения в среднее положение (безопасное положение).

- Вставьте заряженную батарею спереди в ручку машины до щелчка, чтобы она надежно зафиксировалась.

2) Снятие

- Для снятия батареи нажмите клавишу фиксатора с обеих сторон и извлеките её из машины в направлении стрелки.

Перед изъятием или установкой батареи, а также перед транспортированием и хранением машины установить переключатель направления вращения в среднее положение.

4. Состояние заряда батареи. (Рис. 6)

Нажатие на кнопку включения активирует индикатор заряда батареи примерно на 2 секунды.

1 = Батарея заряжена на 70 – 100%

2 = Батарея заряжена на 30 – 69%

3 = Батарея заряжена менее чем на 30%
 4 = Батарея разряжена или непригодна к использованию (мигающая лампочка/выключение)

5. Подсветка рабочей зоны. (Рис. 7)

Подсветка включается при нажатии на кнопку выключателя и гаснет при его отпуске.

Функцией подсветки удобно пользоваться в слабоосвещённых местах.

6. Изменение направления вращения. (Рис. 8)



Изменение направления вращения должно выполняться только при выключенной машине.
 Запрещается переключать направление вращения во время работы машины.

L (Левостороннее вращение) : Против часовой стрелки (используется для выворачивания шурупов, гаек, винтов).

R (Правостороннее вращение) : По часовой стрелке (используется для заворачивания шурупов, гаек, винтов)

Нейтральное положение : блокирование патрона (используется для смены инструмента в патроне)

7. Регулировка скорости.

Машина обладает возможностью плавного изменения числа оборотов рабочего органа и изменения направления его вращения на противоположное (реверс)

Рисунок 9

1) Выключатель машины позволяет плавно повышать скорость вращения от нуля до максимума.

Рисунок 10

2) Установите положение переключателя выбора скорости в положение

1: Низкая скорость, высокий момент

2: Высокая скорость, низкий момент.

До полной остановки машины менять направление вращения запрещено.

8. Общие указания по использованию.

1) Сверление

- Для сверления используются обычные сверла с цилиндрическим хвостовиком .

- Установите сверло нужного диаметра в патрон.

- Переключателем направления вращения установите правостороннее вращение.

- Установите кольцо регулировки момента в положение для сверления.

2) Закручивание шурупов

Выбор одного из 18 диапазонов момента затяжки осуществляется кольцом регулировки.

1 диапазон наибольшего момента - при работе с мелкими винтами или с мягким рабочим материалом.

18 диапазон высокого момента - при работе с крупными винтами или с твердым рабочим материалом.

- Когда инструмент достигает заданного момента, срабатывает предохранительный храповик перегрузки, сохраняя заданный момент. Следует установить момент затяжки, нужный для конкретного вида работы.

- Выключатель имеет функцию торможения. При отпускании выключателя он резко тормозит двигатель.

Это очень удобно при закручивании шурупов в мягкий материал.

При перегрузке машина отключается, в этом случае следует немедленно отпустить выключатель. Запрещается щелкать кнопкой выключателя, пытаясь включить заблокированную машину.

9. Автоматическая блокировка шпинделя.

Если выключатель не нажат, шпиндель машины автоматически блокируется.

Это позволяет быстро и легко заменить инструменты в патроне машины.

10. Защита батареи.

Если из-за непрерывной работы батарея перегревается, то в целях её защиты система автоматически отключает подачу электроэнергии.

8

Обслуживание и ремонт.

! Следите за чистой машиной и ее вентиляционных отверстий.

1. Смена инструмента (Рис. 11).

Перед сменой инструмента Вы должны извлечь аккумуляторную батарею из устройства или установить переключатель направления вращения в нейтральное (среднее) положение.

1) Держите инструмент одной рукой и поворачивайте зажимаемый патрон другой рукой.

- Чтобы открыть патрон, поворачивайте его по часовой стрелке 2 (со стороны шпинделя).

- Чтобы зажать патрон, поворачивайте его против часовой стрелки 4 (со стороны шпинделя).

2) Вставьте инструмент.

3) Полностью зажмите патрон.

4) Сделайте пробный пуск, чтобы убедиться в том, что инструмент зажат по центру.

2. Возможные неисправности.

Неисправность	Вероятная причина	Способ устранения
Машина не включается	Разряжена аккумуляторная батарея	Установить заряженную батарею.
	Неисправен выключатель	Обратиться в мастерскую
	Неисправен электродвигатель	
Повышенный шум редуктора	Износ/поломка деталей редуктора	
Батарея не заряжается	Неисправна батарея	Заменить батарею
	Неисправно зарядное устройство	Обратиться в мастерскую

! Другие виды технического обслуживания и все виды ремонта должны проводиться квалифицированным персоналом. Разрешается использовать только аксессуары и запчасти фирмы Felisatti. Их установка должна проводиться только в сервисном центре компании Felisatti или уполномоченных центрах сервисного обслуживания.

3. В случае нарушения работы.

Если электрическая машина выйдет из строя, то ремонт следует производить только в уполномоченной сервисной мастерской.

Ваше зарядное устройство имеет шнур питания (кабель) с креплением типа Y, в целях безопасности его замена должна производиться изготовителем или его представителем.

4. Транспортировка и хранение.

Храните машину при положительной температуре окружающей среды, но не выше +40°C и относительной влажности воздуха не более 80%.

Храните и перевозите машину в фирменной упаковке (пластмассовом футляре). Перед упаковкой снимите рабочий инструмент и поставьте переключатель направления вращения в нейтральное положение.

5. Сервисное обслуживание и консультация покупателей.

Адреса авторизованных сервисных центров указаны в гарантийном талоне, прилагаемом к данному руководству по эксплуатации.

6. Утилизация.

Машина, отслужившая свой срок и не подлежащая восстановлению, должна утилизироваться согласно нормам, действующим в стране эксплуатации.

Машина и ее принадлежности содержат много материалов, которые могут повторно использоваться по истечению срока их службы.

– не выбрасывайте машину вместе бытовыми отходами.

– рекомендуется обращаться в специализированные пункты вторичной переработки сырья.

Утилизация отслужившего электрического и электронного оборудования (директива применяется в странах Евросоюза и других европейских странах, где действуют системы раздельного сбора отходов)



Данный знак на устройстве или его упаковке обозначает, что данное устройство нельзя утилизировать вместе с прочими бытовыми отходами. Его следует сдать в соответствующий приемный пункт переработки электрического и электронного оборудования. Неправильная утилизация данного изделия может привести к потенциально негативному влиянию на окружающую среду и здоровье людей, поэтому для предотвращения подобных последствий необходимо выполнять специальные требования по утилизации этого изделия. Переработка данных материалов поможет сохранить природные ресурсы. Для получения более подробной информации о переработке этого изделия обратитесь в местные органы городского управления, службу сбора бытовых отходов или в магазин, где было приобретено изделие.

Interskol Power Tools S.L.
Carretera de Sant Joan de les Abadesses s/n17500 RIPOLL, (Girona), SPAIN
Tel +34972700200
Fax +34972700554