



# SUPRA



**АВТОМОБИЛЬНЫЙ  
РАДАР-ДЕТЕКТОР**

**DRS-iG77VSTR**  
*СЕРИЯ «БЕЛКА»*

**РУКОВОДСТВО ПО ЭКСПЛУАТАЦИИ**

# СОДЕРЖАНИЕ

---

Меры безопасности и предосторожности .....	3
Комплектация .....	5
Устройство прибора .....	6
Установка в автомобиле.....	7
Основные операции с прибором .....	8
Дисплей.....	10
Меню системных настроек .....	12
Работа с базами данных GPS. Обновление базы данных прибора .....	17
Поиск и устранение простых неисправностей .....	18
Технические характеристики .....	19

## ***Уважаемый покупатель!***

*Поздравляем, Вы приобрели уникальный радар-детектор с возможностью обнаружения комплексов «СТРЕЛКА СТ/М», «ROBOT», «ЛИСД», «АМАТА» и других современных радарных и лазерных измерителей скорости. Полевые испытания показали высокую эффективность прибора – например, радар-детектор предупредит вас о приближении к комплексу «СТРЕЛКА СТ/М» на дистанции до 2,2 км! Средняя, рабочая дальность обнаружения составляет более 1 км.*

*Впервые в данном радар-детекторе реализована функция ступенчатого нарастания звукового и визуального уровня сигнала во всех диапазонах, В ТОМ ЧИСЛЕ, при детектировании сигнала комплексов «СТРЕЛКА СТ/М», «ROBOT» и др.*

*Кроме того, сохранены и улучшены стандартные функции детекторов старых поколений. Данная модель реагирует на радиосигналы X-, K- и широкополосного Ka- диапазонов, импульсных радаров, а также на лазерные измерители скорости.*

*Встроенный GPS модуль и адаптивная база координат стационарных камер создают новые возможности контроля ситуации на автодороге и уникальные сервисные функции для повышения комфортности поездки.*

*Появилась возможность оповещения о стационарной видеосистеме измерения скорости «АВТОДОРИЯ»*

*В конструкции прибора используются собственные разработки специалистов SUPRA. Мы рады предложить вам изделия, разработанные и изготовленные с высокими требованиями к качеству, функциональности и дизайну.*

*Руководство пользователя изделия предназначено для обеспечения удобной и безопасной эксплуатации прибора. Пожалуйста, прочитайте руководство перед началом использования прибора, обращая особое внимание на раздел «Меры безопасности и предосторожности», и сохраните его для обращения к нему в дальнейшем. Если прибор перейдет к другому хозяину, передайте руководство вместе с прибором.*

Внимательно прочитайте данный раздел и обязательно следуйте указанным инструкциям. Это может обеспечить качественную работу прибора и продлит срок его службы.

## Инструкции по безопасности

- Используйте изделие строго по назначению.
- Не разбирайте, не переделывайте и не ремонтируйте прибор самостоятельно. Это может вызвать серьезные поломки и снимает гарантию на бесплатный ремонт изделия. Ремонт должен производиться только в специализированных авторизованных сервисных центрах.
- Никогда не открывайте корпус прибора или адаптера питания, т.к. это может привести к поражению электрическим током. Обслуживание прибора должно проводиться только специалистами авторизованного сервисного центра.
- Не оставляйте прибор на панели управления в автомобиле под воздействием солнечных лучей, т.к. перегрев может стать причиной нарушения функционирования прибора.
- Не разрешайте детям играть с прибором без вашего присмотра.
- Удалите адаптер из гнезда прикуривателя, немедленно выключите прибор, если он включен, и обратитесь в авторизованный сервисный центр в следующих случаях:
  - если адаптер питания, либо его шнур оплавился или был поврежден;
  - если корпус или блок питания были повреждены или в них попала жидкость. Чтобы предотвратить повреждения, специалисты сервисного центра должны проверить компоненты прибора.

Перед очисткой прибора всегда его выключайте. Очистку поверхности устройства производите с использованием мягкой влажной ткани без ворса.

## Условия работы

- Не подвергайте прибор воздействию влаги, тепла или прямых солнечных лучей, особенно в автомобиле, избегайте образования пыли.
- Следите, чтобы прибор не намокал, берегите его от дождя и града.
- Не роняйте прибор, берегите его от сильной вибрации, тряски и ударов, т.к. это может вызвать дрейф частоты и другие неисправности в работе прибора.
- Не храните устройство и его компоненты рядом с огнеопасными жидкостями, газами или взрывоопасными материалами.
- Храните прибор в безопасном месте, чтобы он не подвергался воздействию высоких температур (при парковке или попадании прямых солнечных лучей).

## Рекомендации по эксплуатации

- Качество работы, а именно дальность и стабильность обнаружения радарных измерителей скорости при отсутствии большого числа ложных срабатываний, напрямую зависит не только от технического наполнения описываемых приборов, но и от соблюдения рекомендованных условий эксплуатации.
- Настойчиво рекомендуем произвести монтаж радар детектора в автомобиле, воспользовавшись услугами профессиональных установщиков оборудования.

В любом случае следует учесть:

неудовлетворительная на Ваш взгляд работа детектора чаще всего не является проявлением его неисправности. Прежде чем обращаться с претензией в сервис рекомендуем убедиться в соблюдении подходящих условий эксплуатации и учесть ряд особенностей работы радар детектора, описанных ниже:

# МЕРЫ ПРЕДОСТОРОЖНОСТИ

- Для оптимального приёма радиоволн необходима прямая видимость (отсутствие препятствий) между источником излучения (радаром - измерителя скорости) и приёмником (радар-детектором).

Решение: Радар-детектор следует ориентировать при работе горизонтально или близко к горизонтальному положению и «по направлению» движения. Ось сектора обнаружения проходит перпендикулярно передней стенке детектора. В инструкции это место обозначено, как антенна. Никакие предметы, в том числе, щётки стеклоочистителя, фуры и т.п. не должны находиться «между радар-детектором и радаром».

- Некоторые виды тонировки стекла снижают эффективность радар-детектора. Так называемые атермальные стёкла, стёкла со встроенным обогревом и т.п. могут блокировать прохождение сигнала радара внутрь автомобиля и, вследствие этого – несрабатывание радар-детектора.

Решение: найдите или узнайте у специалиста расположение «радио окон» - мест на лобовом стекле, свободных от покрытий и металлических вкраплений. Часто такие окна предусмотрены производителем в районе зеркала заднего вида и/или углов стекла. Именно напротив такого «радио окна» следует располагать радар

**Если лобовое стекло не имеет радио прозрачных окон – радар-детектор любой модели при установке за таким стеклом нормально работать не будет.**

- В современных условиях характерно присутствие в радио эфире большого количества сигналов, которые напрямую не связаны с работой полицейских радаров. Источниками таких сигналов могут быть автоматические двери, шлабгаумы, ретрансляционные ТВ и телефонные станции, спутниковое оборудование. В по-

следнее время настоящей проблемой стали радарные системы «поддержания безопасного расстояния в потоке», установленные на некоторые марки современных автомобилей. Кроме того, следует отметить, что в качестве источника излучения могут выступать другие радар-детекторы или подобные приборы более старых конструкций со слабым экранированием, которые могут находиться в проезжающих мимо автомобилях. Всё вышеперечисленное является источником помех для радар-детектора и вызывает его «ложное срабатывание».

Решение: Для того чтобы сделать прибор менее чувствительным к указанным маломощным сигналам и помехам, необходимо использовать режимы пониженной чувствительности ГОРОД1, ГОРОД2 и т.п.. Поскольку посторонние сигналы и помехи, как правило, слабее сигнала радара, то в указанном режиме удаётся устранить их мешающее воздействие. Прибор будет продолжать уверенно реагировать на более мощные сигналы от реальных радаров – измерителей скорости. Но с чуть меньшего расстояния.

Надеемся, что пользование нашим продуктом на протяжении всего срока службы доставит Вам удовольствие.

**Радар-детектор:**

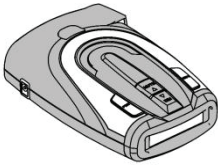

**Кабель USB для соединения с ПК**

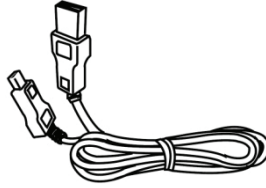

**Кронштейн крепления на ветровое стекло с присосками и упором:**



**Инструкция по эксплуатации:**



**Кабель питания с выключателем и предохранителем:**



# УСТРОЙСТВО ПРИБОРА

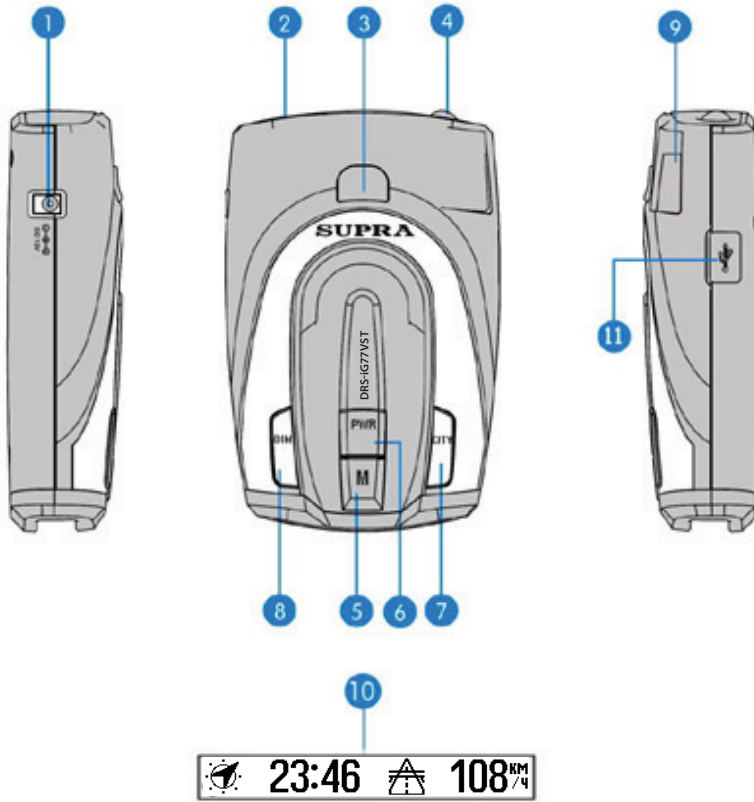

1. Разъем для подключения адаптера питания (входное напряжение 12 В постоянного тока)
2. Антенна радио диапазона
3. Кнопка извлечения прибора из держателя
4. Линза обнаружения сигналов лазера (вперёд).
5. M - кнопка MENU и MEMORY
6. PWR – кнопка включения/выключения прибора
7. CITY (+) Кнопка выбора режима работы прибора / увеличения уровня громкости (нажать на 2 секунды)
8. DIM (-) Кнопка регулировки яркости подсветки дисплея / уменьшения уровня громкости (нажать на 2 секунды)
9. Линза обнаружения сигналов лазера (назад)
10. Дисплей
11. Гнездо USB

## Советы по установке

- Для надёжного детектирования излучения выберите правильное место установки, направив рупорную антенну радар-детектора точно вперёд на дорогу.
- Для уверенной работы GPS модуля верх детектора должен видеть небесный свод (для обеспечения прямой видимости максимального числа навигационных спутников).
- Антенна и линзы прибора не должны загромождаться непрозрачными предметами, в том числе стеклоочистителями.
- Выберите место, где установленный прибор не будет ограничивать обзор водителю и при резком торможении не сможет травмировать водителя или пассажира.
- При необходимости аккуратно изогните металлический кронштейн для установки прибора под правильным углом.
- Если Вы покидаете автомобиль, снимите радар-детектор с кронштейна и уберите его для предотвращения кражи или перегрева на солнце. Для снятия прибора нажмите кнопку и потяните прибор на себя.

## Порядок установки

Выберите подходящее место установки прибора на лобовом стекле автомобиля и прикрепите туда держатель с помощью двух присосок.

При необходимости немного согните держатель, чтобы выбрать подходящий угол обзора детектора.

Подключите кабель питания к соответствующему гнезду на корпусе детектора.

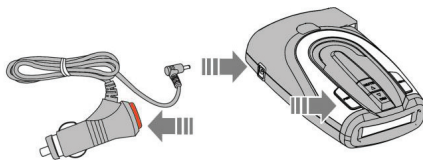

Установите детектор в держатель.

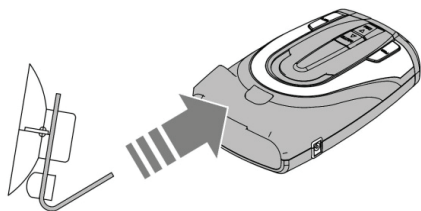

Подключите адаптер питания к гнезду прикуривателя автомобиля.

### ПРИМЕЧАНИЕ:

*Устанавливайте радар-детектор так, чтобы ничто не мешало приёму сигнала. Любой предмет (в том числе щетка стеклоочистителя), находящийся непосредственно перед рупорной антенной приёмника, мешает работе радар-детектора. Для правильной работы радар-детектор рекомендуется устанавливать строго горизонтально и направлять по ходу движения автомобиля.*

# ОСНОВНЫЕ ОПЕРАЦИИ

## Включение и выключение прибора

Перед началом работы подключите кабель питания и нажмите красную кнопку (если есть) на разъёме для подачи питания на прибор.

Для выключения/включения радар-детектора нажмите кнопку PWR.

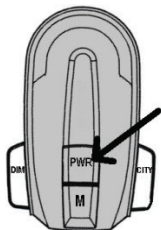

## Кнопка DIM

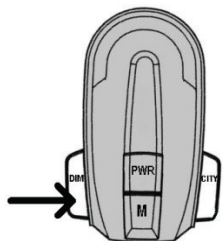

## Регулировка яркости подсветки дисплея.

В то время, когда прибор находится в покое, последовательно нажимайте кнопку **DIM (-)**, чтобы установить нужную яркость подсветки дисплея в зависимости от условий освещения. Вы можете выбрать следующие режимы яркости подсветки: слабая, темная или яркая. Выбор режима сопровождается соответствующим голосовым сообщением.

При регулировке яркости на дисплее отображается заданное значение яркости:

	ЯСНО
	СУМЕРКИ
	НОЧЬ
	ТЁМНЫЙ ДИСПЛЕЙ

## Блокировка звука

В то время, когда прибор звуком оповещает о радаре, камере и т.п., нажмите кнопку **DIM (-)**, чтобы временно (до следующего срабатывания) отключить звук.

Еще раз нажмите кнопку **DIM (-)**, чтобы включить звук снова.

## Автоматическая блокировка звука

Функция автоматической блокировки звука автоматически уменьшает громкость звукового оповещения через несколько секунд после его начала. Функция автоматической блокировки звука срабатывает по умолчанию.

## Регулировка громкости

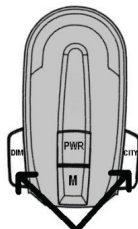

Чтобы уменьшить уровень громкости, нажмите и удерживайте кнопку DIM (-).

Чтобы увеличить уровень громкости, нажмите и удерживайте кнопку MUTE(-).



# ОСНОВНЫЕ ОПЕРАЦИИ

При этом на дисплее будет отображаться текущее значение настройки:

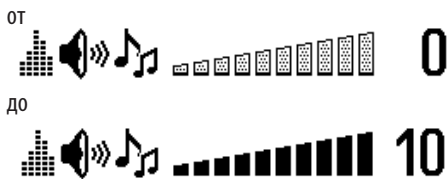

Регулировка чувствительности прибора

## Кнопка CITY.

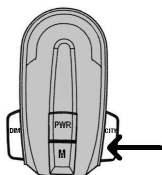

При каждом нажатии кнопки CITY на дисплее отобразится переключение режимов «ТРАССА», «ГОРОД 1», «ГОРОД 2», «ГОРОД 3», «СМАРТ». Выбор режима сопровождается соответствующим голосовым сообщением.

	<b>ТРАССА</b>
	<b>ГОРОД 1</b>
	<b>ГОРОД 2</b>
	<b>ГОРОД 3</b>
	<b>СМАРТ</b>

В режиме «ТРАССА» чувствительность прибора максимальная, а помехоустойчивость - минимальная.

Включение режима «ГОРОД1» уменьшает чувствительность радар-детектора при движении по населённым пунктам для исключения ложных срабатываний от датчиков автоматического открытия дверей и прочих источников помех.

В режиме «ГОРОД 2» помехоустойчивость прибора максимальная, а чувствительность – минимальная.

В режиме «ГОРОД 3» отключен приём сигналов во всех радиодиапазонах. Прибор детектирует только ВРК «Стрелка» и лазерные измерители скорости..

В режиме «СМАРТ» чувствительность (и режим) радар детектора меняется автоматически в зависимости от скорости автомобиля.

Скорость автомобиля	Режим
0 ~ 29 Km	<b>ГОРОД2</b>
30 ~ 59 Km	<b>ГОРОД1</b>
60 Km ~	<b>ТРАССА</b>

Для изменения значений порогов переключения воспользуйтесь программой Update Tool (смотри раздел "Настройки" ниже).

Для правильной работы этой функции необходимо наличие приёма GPS сигнала.

## Кнопка M.

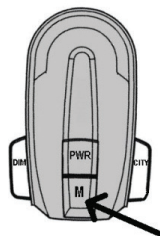

Установка персональных меток расположения объектов для предупреждения

При движении со скоростью более 10км/ч нажмите кнопку M, чтобы прибор запомнил текущее местоположение (поставил метку) и предупреждал о приближении к нему в дальнейшем.

Нажмите кнопку M во время, когда прибор оповещает о приближении к ранее установленной метке, чтобы прибор удалил её из памяти.

Для правильной работы этой функции необходимо наличие приёма GPS сигнала.

## Вход в меню настроек

Нажмите кнопку M на 2с, чтобы войти в меню настроек

# ДИСПЛЕЙ

При включении прибора на дисплее последовательно появятся: логотип производителя, название линейки приборов и версия базы данных GPS. Например:

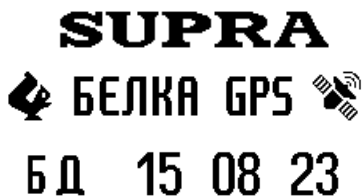

## Затем дисплей переходит в обычный режим индикации

В режиме ожидания (при отсутствии детектируемых сигналов) и неподвижном автомобиле на дисплее отображается компас, время, информация о режиме чувствительности и скорость.



*Примечание: безусловно нормальным является то, что индикатор скорости на детекторе «отстаёт» от показаний спидометра на некоторую непостоянную величину, в среднем примерно на 10 км/час.*

*Происходит это с одной стороны из-за того, что GPS прибор показывает скорость точно, а спидометр автомобиля, согласно ГОСТ, обязан завышать скорость относительно реальной.*

*Кроме того, следует иметь в виду, что при равномерном движении (и хорошем приёме GPS) детектор показывает скорость очень точно, а при ускорении или торможении показания скорости будут немного запаздывать относительно реальной скорости т.к., получение данных GPS приёмником детектора производится не непрерывно, а через интервалы времени в несколько секунд.*

## Компас.



Компас прибора показывает не направление на север, как магнитный компас, а направление движения автомобиля:

вверх - север, вниз - юг, влево - запад, вправо - восток.

При скорости меньше 10 км/ч направление может отображаться неправильно.

## Индикация приёма сигнала GPS.

При нормальном приёме сигнала GPS на дисплее отображается компас:



При слабом или отсутствующем приёме сигнала GPS появляется ритмично изменяющийся значок:



## Индикация включенного режима:

		В положении регулятора яркости дисплея «Ясно», «Сумерки» и «Ночь»
Трасса		
Город1		
Город2		
Город3		
Смарт режим	Смарт Трасса	
	Смарт Город1	
	Смарт Город2	

В положении регулятора яркости дисплея «Тёмный дисплей»:

- в режиме ожидания на дисплее отображается двоеточие;

- при появлении какого-либо сигнала дисплей "просыпается" и работает, как в режиме "Ночь".

## Индикация приближения к объекту из базы данных GPS

При приближении к объекту, занесённому в базу данных, прибор издаст соответствующее голосовое сообщение, а на дисплее появится следующая информация, например:

Стационарная камера			640м		108 км/ч
Видеокамера			640м		108 км/ч
Стрелка СТ/М			640м		108 км/ч
АВТОДОРИЯ до начала участка			640м		108 км/ч
АВТОДОРИЯ на участке замера			640м		108 км/ч
Мобильный радар			640м		108 км/ч
Отметка пользователя			640м		108 км/ч

Если в базе данных указано ограничение скорости, иконка радара или камеры периодически сменяется иконкой ограничения скорости:



При движении по участку Автодорогии дальность периодически сменяется средней скоростью:

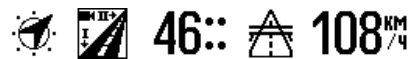

## Индикация детектирования излучения диапазонов X, K, Ka и лазерного измерителя скорости (лидара)

При детектировании сигнала радаров или лазерных измерителей скорости прибор издаст соответствующее голосовое сообщение, а на дисплее появится следующая информация, например:

Диапазон X		X 6		108 км/ч
Диапазон K		K 6		108 км/ч
Диапазон Ka		KA6		108 км/ч
Лидар (лазерный измеритель скорости)		ЛАЗЕР		108 км/ч
СТРЕЛКА СТ/М		СТ4		108 км/ч
РОБОТ («Мультирадар»)		RO6		108 км/ч
АМАТА		АМАТА		108 км/ч
ЛИСД (Лидар)		ЛИСД		108 км/ч

Если детектор находится в зоне действия нескольких объектов базы GPS, на дисплее отображается ближайший объект, но детектор контролирует скоростные ограничения до 3-х объектов одновременно, и при превышении ограничения скорости любого из них прозвучит предупреждающий сигнал.

При одновременной индикации по базе GPS и радарной части (GPS+RD) уровень сигнала отображается без цифры, только шкалой, отсутствуют компас и иконка чувствительности.

## МЕНЮ НАСТРОЕК

Для входа в меню системных настроек нажмите и удерживайте в течение пары секунд кнопку **M**.

Далее, кратковременными нажатиями кнопки **M** (с сторону увеличения номера функции) или кнопки **PWR** (с сторону уменьшения номера функции) выберите нужную настройку.

Кнопками **DIM** или **CITY** произведите настройку выбранного параметра.

Для выхода из меню системных настроек нажмите и удерживайте в течение пары секунд кнопку **M**.

### 1. Установка скорости, при превышении которой произойдёт оповещение



100 км/ч

Сообщение о превышении автомобилем установленного значения скорости звучит, даже при отсутствии измерителей скорости и объектов GPS базы данных.

Значение скорости можно менять с шагом 10км/ч. Значению 0 соответствует отключенная функция.

*При производстве в детекторе может быть установлено значение настройки «Максимальная скорость» – неудобное для Вас, например, 80 км/час. При превышении этого порога детектор будет предупреждать водителя о превышении скорости.*

*Перед использованием детектора измените значение данного параметра до удобной для Вас величины!*

### 2. Установка скорости, при превышении которой произойдёт звуковое оповещение о радарх/ камерах при включенном режиме Трасса



40 км/ч

При движении автомобиля со скоростью, превышающей установленное значение, прозвучит соответствующее голосовое сообщение (и индикация на дисплее) о детектировании сигнала измерителя скорости.

При движении автомобиля с меньшей скоростью – голосового оповещения не будет, но индикация на дисплее – сохранится.

Значение скорости можно менять с шагом 10км/ч

### 3. Установка скорости, при превышении которой произойдёт звуковое оповещение о радарх/ камерах при включенном режиме Город 1



40 км/ч

При движении автомобиля со скоростью, превышающей установленное значение, прозвучит соответствующее голосовое сообщение (и индикация на дисплее) о детектировании сигнала измерителя скорости.

При движении автомобиля с меньшей скоростью – голосового оповещения не будет, но индикация на дисплее – сохранится.

Значение скорости можно менять с шагом 10км/ч

### 4. Установка скорости, при превышении которой произойдёт звуковое оповещение о радарх/ камерах при включенном режиме Город 2



40 км/ч

При движении автомобиля со скоростью, превышающей установленное значение, прозвучит соответствующее голосовое сообщение (и индикация на дисплее) о детектировании сигнала измерителя скорости.

# МЕНЮ СИСТЕМНЫХ НАСТРОЕК

При движении автомобиля с меньшей скоростью – голосового оповещения не будет, но индикация на дисплее – сохранится.

Значение скорости можно менять с шагом 10км/ч

**5. Установка скорости, при превышении которой произойдёт звуковое оповещение о радарх/ камерах при включенном режиме Город3**



**40** км/ч

При движении автомобиля со скоростью, превышающей установленное значение, прозвучит соответствующее голосовое сообщение (и индикация на дисплее) о детектировании сигнала измерителя скорости.

При движении автомобиля с меньшей скоростью – голосового оповещения не будет, но индикация на дисплее – сохранится.

Значение скорости можно менять с шагом 10км/ч

**6. Установка скорости, при превышении которой произойдёт звуковое оповещение о радарх/ камерах при включенном режиме Смарт**



**40** км/ч

При движении автомобиля со скоростью, превышающей установленное значение, прозвучит соответствующее голосовое сообщение (и индикация на дисплее) о детектировании сигнала измерителя скорости.

При движении автомобиля с меньшей скоростью – голосового оповещения не будет, но индикация на дисплее – сохранится.

Значение скорости можно менять с шагом 10км/ч

Чтобы уменьшить количество ложных срабатываний радар-детектора на помехи в условиях сложной радиообстановки, в радар-детекторе предус-

мотрена возможность отключения диапазонов.

**7. Отключение/включение приёма в X диапазоне**



**8. Отключение/включение приёма в K диапазоне**



**ПРИМЕЧАНИЯ:**

*Отключение диапазона K не влияет на детектирование радар-детектором комплекса «СТРЕЛКА СТ/М».*

*Детектирование сигнала радарного комплекса СТРЕЛКА СТ/М осуществляется всегда на максимальной чувствительности и независимо от других настроек*

*Диапазон приёма лазерного излучения выполнен неотключаемым.*

**9. Отключение/включение приёма в Ka диапазоне**



**ПРИМЕЧАНИЕ:**

*Большинство радарных комплексов в пределах РФ работают в диапазоне K. В общем случае, рекомендуется отключить, неиспользуемый в России, диапазон Ka, а в некоторых регионах рекомендуется отключить и диапазон X в связи со слабой распространённостью устаревших радаров данного диапазона.*

**10. Отключение/включение индикации уровня детектируемого сигнала от ВРК Стрелка СТ/М**

Впервые в данном радар-детекторе реализована функция ступенчатого нарастания звукового и визу-

# МЕНЮ СИСТЕМНЫХ НАСТРОЕК

ального уровня сигнала во всех диапазонах, В ТОМ ЧИСЛЕ, при детектировании сигнала комплексов «СТРЕЛКА СТ/М», «РОБОТ» и др.

В случае, если плавное нарастание сигнала не требуется – его можно отключить. Тогда индикация Стрелки СТ/М будет происходить сразу с максимальным уровнем.

**СТ4**  **ВКЛ**

При включенном плавном нарастании индикация на дисплее выглядит так:

 **СТ4**   **108 км/ч**

а при выключенном нарастании так:

 **СТРЕЛКА**  **108 км/ч**

## 11. Установка допустимого превышения разрешенного предела скорости

  **12 км/ч**

Значение скорости можно менять в пределах 0-20км/ч с шагом 1км/ч.

Примечание:

Предупреждение о превышении скорости звучит, когда текущая скорость автомобиля превышает величину ограничения скорости по данным из базы данных плюс заданное в этом пункте меню допустимое превышение.

При оповещении о комплексе "Автодория" с этой величиной ограничение плюс допустимое превышение) сравнивается не текущая скорость автомобиля, а средняя на уже пройденном участке с установленным комплексом Автодория.

## 12. Отключение/включение оповещения о видеокамерах

 **ВЫКЛ**

## 13. Отключение/включение оповещения о ВРК Стрелка СТ/М

 **ВЫКЛ**

## 14. Отключение/включение оповещения о мобильных радарных комплексах

 **ВЫКЛ**

## 15. Дистанция оповещения о приближении к объектам базы данных GPS

  **1000 м**

При работе радар-детектора в режимах Трасса и Город начало оповещения о приближении к объекту базы данных GPS будет происходить с установленной дистанции.

При работе радар-детектора в режиме Smart дистанция оповещения меняется автоматически в зависимости от скорости движения автомобиля:

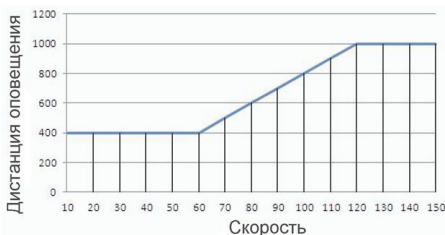

# МЕНЮ СИСТЕМНЫХ НАСТРОЕК

## 16. Установка приоритета в индикации

В ситуации, когда радар-детектор приближается к объекту (радарному измерителю скорости), занесённому в базу данных GPS и одновременно принимает сигнал этого радарного измерителя скорости, следует определить приоритет индикации.

В данном пункте меню следует выбрать, что именно будет индцировать радар-детектор в подобной ситуации:

Только радар-детектирование	<b>Только РД</b>
Приоритет радар-детектора	<b>ПРИОРИТЕТ РД</b>
Приоритет GPS оповещения	<b>ПРИОРИТЕТ GPS</b>
Только GPS оповещение	<b>Только GPS</b>

Примечания:

Только РД - все GPS оповещения отключены, хотя сам GPS приемник работает, скорость отображается и все скоростные пороги работают.

Только GPS - отключены все оповещения радарной части, работают только GPS оповещения.

Приоритет РД или приоритет GPS - в ситуации, когда одновременно должны воспроизводиться звуковые сигналы с GPS и радарной части, воспроизводится тот звук, который в приоритете, на дисплее отображаются оба оповещения.

## 17. Отключение/включение голосового сопровождения



## 18. Отключение/включение функции автоприглушения звукового оповещения



## 19. Установка часового пояса



3

## 20. Установка режима отображения времени



24

# МЕНЮ СИСТЕМНЫХ НАСТРОЕК

## Функция памяти

При производстве данного прибора производится установка наиболее универсальных значений изменяемых параметров, удобных большинству пользователей:

Уровень громкости	6
Яркость дисплея	Ясно
Режим	Трасса
Установка «максимальной» скорости	0 км/ч
Установка скорости при включенном режиме Трасса	40 км/ч
Установка скорости при включенном режиме Город1	40 км/ч
Установка скорости при включенном режиме Город2	40 км/ч
Установка скорости при включенном режиме Город3	40 км/ч
Установка скорости при включенном режиме Смарт	40 км/ч
Диапазон X	Откл
Диапазон K	Вкл
Диапазон Ка	Откл
Индикация уровня сигнала Стрелки СТ/М	Вкл.
Допустимое превышения разрешенного предела скорости	10км/ч
Оповещение о видекамерах	Вкл
Оповещение о ВРК Стрелка СТ/М	Вкл
Оповещение о мобильных радарных комплексах	Вкл
Дистанция оповещения GPS	600м
Приоритет в индикации	РД
Функция автоприглушения звукового оповещения	Вкл
Голосовое сопровождение	Вкл
Часовой пояс	3 (Москва)
Формат часов	24ч

Прибор автоматически запомнит заданные настройки при выключении или отключении питания.



# РАБОТА С БАЗАМИ ДАННЫХ GPS. ОБНОВЛЕНИЕ БАЗЫ ДАННЫХ ПРИБОРА

При производстве в память радар-детектора «залита» наиболее полная база данных с сайта speedcamonline.ru. Это база данных радаров и камер по всей России.

Данный радар-детектор позволяет самостоятельно обновлять базы данных из большинства открытых источников сколь угодно часто, например, ежедневно, и, в результате, обеспечивает высокий уровень комфорта, как при передвижении по городу, так и вне его.

В детектор можно закачать любую базу данных в формате Navitel, предварительно обработав её конвертором из комплекта ПО (программного обеспечения).

Скачать базы данных в этом формате можно совершенно бесплатно на сайтах speedcamonline.ru и tarcam.info, а также из любых других открытых источников, доступных в интернете.

При этом нужно иметь в виду, что все объекты базы данных, кроме комплексов фото-видеофиксации (радарных и безрадарных) детектором игнорируются. Детектор оповещает только о тех объектах, которые представляют «опасность» для пользователя.

Конвертором игнорируются остальные объекты базы данных при обработке перед «заливкой» в детектор.

Чтобы загрузить базу данных в детектор нужно сделать следующее:

1. Требуется скачать ПО на компьютер пользователя отсюда:

<http://supra.ru/> - модель DRS-iG7VST – файлы для скачивания

Разместив скачанный архив в папке на компьютере, распакуйте его.

В папке «DB converter program» находится файл setup.exe, при запуске которого произойдёт установка программы конвертера на компьютере пользователя. При установке автоматически установятся и драйвера для радар-детектора.

2. Скачать из любого источника (например, speedcamonline.ru и т.п.) базу в формате Navitel.

Примечание: на speedcamonline.ru снимите галочки с ненужных вам объектов и установите галочки на нужных. Нажмите кнопку «фильтровать» перед скачкой базы.

3. С помощью конвертера преобразовать базу в файл .dbh
4. Запустить Update Tool (файл setup.exe в папке Update tool), подключить детектор по USB.
5. Файл .dbh открыть в поле БД, открыть остальные 3 файла из заводского комплекта (находятся в папке Factory firmware) в соответствующих полях (Голос - .voh, Графика - .ibn, ПО - bin2)
6. Нажать кнопку «Загрузка»
7. При необходимости можно изменить с помощью Update Tool любые настройки и отредактировать пользовательские точки.

Если на компьютере пользователя используется ОС WIN8, придется дополнительно установить драйверы отсюда: [http://www.boo-ree.com/sub3\\_2.php](http://www.boo-ree.com/sub3_2.php), №15 или 16 в зависимости от разрядности ОС.

Примечание:

на сайте supra.ru/ можно скачать несколько вариантов графики и звука.

# ПОИСК И УСТРАНЕНИЕ ПРОСТЫХ НЕИСПРАВНОСТЕЙ

---

Если прибор не включается:

- Проверьте исправность и подключение кабеля питания;
- Проверьте исправность предохранителя гнезда прикуривателя (см. руководство по эксплуатации автомобиля);
- При загрязнении или окислении контактов в гнезде прикуривателя восстановите их работоспособность при помощи мелкозернистой наждачной бумаги;
- Проверьте наличие напряжения в гнезде прикуривателя.

## БЕЗОПАСНАЯ УТИЛИЗАЦИЯ



Ваше устройство спроектировано и изготовлено из высококачественных материалов и компонентов, которые можно утилизировать и использовать повторно.

Если товар имеет символ с зачеркнутым мусорным ящиком на колесах, это означает, что товар соответствует Европейской директиве 2002/96/ЕС.

Ознакомьтесь с местной системой раздельного сбора электрических и электронных товаров. Соблюдайте местные правила.

Утилизируйте старые устройства отдельно от бытовых отходов. Правильная утилизация вашего товара позволит предотвратить возможные отрицательные последствия для окружающей среды и здоровья людей.

# ТЕХНИЧЕСКИЕ ХАРАКТЕРИСТИКИ

---

## Канал приема радиосигналов

Тип приемника: супергетеродинный, с двойным преобразованием частоты

Тип антенны: рупорная

Тип детектора: частотный дискриминатор

Диапазоны частот: X-диапазон (10,525 ГГц +/- 50 МГц), К диапазон (24,04ГГц - 24,29ГГц), Ka-диапазон (34,700 ГГц +/- 1300 МГц)

## Канал приема сигналов лазера

Тип приема: Приемник импульсных лазерных сигналов

Тип детектора: Цифровой процессор, дискриминатор длительности импульсов

Спектральная чувствительность: 800-1100 нм

Угол обзора: по всему периметру (360°)

## Канал приема сигналов «СТРЕЛКА СТ/М»

Тип приемника: супергетеродинный, с двойным преобразованием частоты

Тип антенны: рупорная

Тип детектора: амплитудный с анализатором по критерию Неймана-Пирсона

## Приемник GPS

- CDT-T2G, на базе MT3333, промышленный стандарт, FAST TTFF

## Общие характеристики

Напряжение питания: 12...15В

Потребляемый ток: 200 мА

Диапазон рабочих температур – от -20° до +50°С

Габаритные размеры (без крепежа) – 76x118x32 мм

Вес – 0,15 кг

### ПРИМЕЧАНИЕ:

*Производитель оставляет за собой право на внесение изменений в технические характеристики, конструкцию, дизайн и комплектацию прибора без дополнительного уведомления пользователя об этих изменениях.*



## Соответствует техническим регламентам:

ТР ТС 004/2011 «О безопасности низковольтного оборудования»;

ТР ТС 020/2011 «Электромагнитная совместимость технических средств».

## Сведения о сертификации:

№ TC RU Д-СН.АГ73.В.16496

Выдан: Автономная некоммерческая организация «Испытательный центр «МашЭлТест»

Срок действия с 08.05.2014 по 07.05.2017

Дата производства указана на изделии.

Срок службы изделия – 3 года

Гарантийный срок – 1 год

**Центральный авторизованный сервисный центр:** ООО «ВипСервис», 142704, г. Москва, поселение Мосрентген, поселок завода Мосрентген, улица Героя России Соломатина, дом 31.

## Список сервисных центров прилагается

(см. вкладыш)

Компания производитель оставляет за собой право, без предварительного уведомления, вносить изменения в список авторизованных сервисных центров, включая изменения адресов и телефонов существующих.

Адрес ближайшего СЦ вы можете также узнать по телефону горячей линии 8-800-100-3331 или на сайте [www.supra.ru](http://www.supra.ru), а также отправив запрос на [supra@supra.ru](mailto:supra@supra.ru)

## Изготовитель:

СУПРА ТЕХНОЛОДЖИСЛИМИТЕД

Китай, Гонконг, Квинз Роуд Централ, 222, Кай Вонг Коммершиал Билдинг, ЛГ2/Ф.,комната 2.

Сделано в Корее.

## Manufacturer:

Supra Technologies Limited

Room 2, LG2/F, Kai Wong Commercial Building, 222 Queen's Road Central, HK, China

Made in Korea.

Импортер/организация, уполномоченная на принятие претензий от покупателей на территории России: ООО «ВипСервис», 142704, г. Москва, поселение Мосрентген, поселок завода Мосрентген, улица Героя России Соломатина, дом 31.

## Единая справочная служба: 8-800-100-3331

Благодарим Вас за выбор техники SUPRA.

Компания-производитель оставляет за собой право вносить изменения в конструкцию, дизайн и комплектацию товара без предварительного уведомления.

**SUPRA**