

Register your product and get support at
www.philips.com/welcome

AZ1837



CS Příručka pro uživatele

EL Εγχειρίδιο χρήσης

FI Käyttöopas

HU Felhasználói kézikönyv

PHILIPS

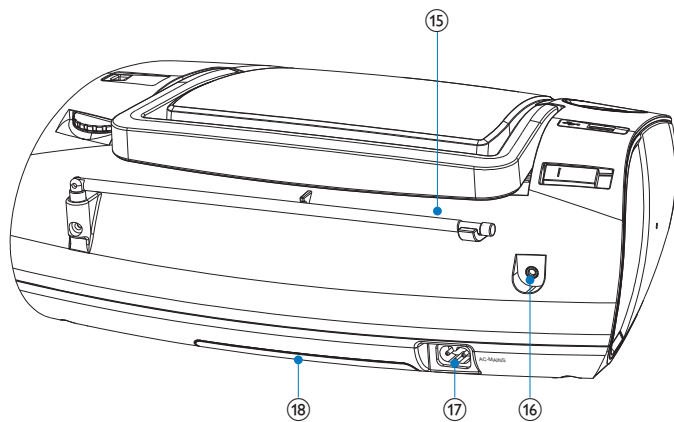
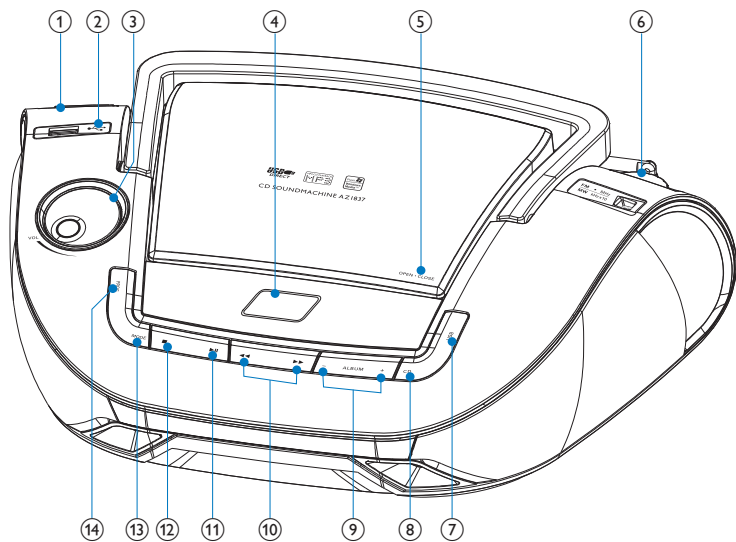

1 Важно!

Техника безопасности

Ознакомьтесь с символами безопасности



Значок молнии указывает на наличие неизолированных материалов в устройстве и опасность поражения электрическим током. В целях безопасности не снимайте корпус устройства. Восклицательный знак указывает на функции, перед использованием которых необходимо внимательно ознакомиться с прилагаемым руководством во избежание последующих проблем с работой и обслуживанием устройства. **ОСТОРОЖНО!** Для предотвращения возгорания или поражения электрическим током данное устройство запрещается подвергать воздействию дождя или влаги, а также запрещается помещать на данное устройство заполненные жидкостью сосуды, например вазы. **ВНИМАНИЕ!** Во избежание поражения электрическим током полностью вставляйте вилку в розетку электросети. Для регионов, где используются поляризованные вилки: во избежание поражения электрическим током полностью вставляйте широкий штекер в широкий разъем.

- 1 Ознакомьтесь с данными инструкциями.
- 2 Соблюдайте данные инструкции.
- 3 Обратите внимание на все предупреждения.
- 4 Следуйте всем указаниям.
- 5 Запрещается использовать данное устройство возле воды.
- 6 Очищайте устройство только сухой тканью.
- 7 Запрещается блокировать вентиляционные отверстия на устройстве. Устанавливайте устройство в соответствии инструкциями производителя.
- 8 Запрещается устанавливать устройство возле источников нагрева, таких как батареи отопления, обогреватели, кухонные плиты и др. приборы (включая усилители), излучающие тепло.
- 9 Не наступайте на сетевой шнур и не заземляйте его, особенно в области вилки, розетки и в местах выхода из устройства.

- 10) Используйте только приспособления/принадлежности, указанные производителем.
- 11) Устанавливайте устройство только на тележку, подставку, треногу, кронштейн или стол, указанные производителем или входящие в комплект поставки. При использовании тележки передвигайте ее осторожно во избежание наклона и падения устройства. 
- 12) Отключайте устройство от сети во время грозы или в случае длительного перерыва в использовании.
- 13) Для ремонта обращайтесь только к квалифицированным специалистам. Устройство необходимо отдать в ремонт при любых повреждениях, таких как повреждение сетевого шнура или вилки, попадание жидкости или какого-либо предмета в устройство, воздействие дождя или влаги, неполадки в работе или падение.
- 14) Использование батарей. МЕРЫ БЕЗОПАСНОСТИ. Для предотвращения утечки электролита, что может привести к телесным повреждениям, порче имущества или повреждению устройства:
- Вставляйте батареи правильно, + и - как указано на устройстве.
 - Не устанавливайте одновременно батареи разного типа (старую и новую или угольную и щелочную и т. п.).
 - При длительном перерыве в использовании извлекайте батареи.
 - Элементы питания нельзя подвергать чрезмерному нагреву, такому как прямые солнечные лучи, огонь и т.п.
- 15) Запрещается подвергать устройство воздействию воды.
- 16) Запрещается помещать на устройство потенциально опасные предметы (например, сосуды с жидкостями, зажженные свечи).
- 17) В этом продукте могут содержаться свинец и ртуть. Утилизация этих веществ регламентируется в соответствии с требованиями по охране окружающей среды. За информацией об утилизации или переработке обратитесь в соответствующие организации или в альянс Electronic Industries Alliance : www.eiae.org.
- 18) Если шнур питания или ШТЕПСЕЛЬ ПРИБОРА используются для отключения устройства, доступ к ним должен оставаться свободным.



Предупреждение

- Запрещается снимать корпус устройства.
- Запрещается смазывать детали устройства.
- Запрещается устанавливать устройство на другие электрические устройства.
- Не подвергайте устройство воздействию прямых солнечных лучей, открытых источников огня и высоких температур.
- Запрещается смотреть на лазерный луч внутри устройства.
- Убедитесь, что обеспечен легкий доступ к сетевому шнуру, вилке или адаптеру для отключения устройства от электросети.



Внимание

- Использование кнопок управления и регулировки или выполнение действий, отличных от описанных ниже, может привести к радиационному облучению и к другим опасным последствиям.

Уведомление

Данное изделие соответствует требованиям Европейского Союза по радиопомехам.



Данный продукт соответствует требованиям следующих директив и рекомендаций: 2004/108/EC + 2006/95/EC

Внесение любых изменений, неодобренных Philips Consumer Lifestyle, может привести к лишению пользователя права управлять оборудованием.



Данное изделие сконструировано и изготовлено из высококачественных материалов и компонентов, которые подлежат переработке и вторичному использованию.

Маркировка символом перечеркнутого мусорного бака означает, что данное изделие подпадает под действие директивы Европейского Совета 2002/96/EC



Узнайте о правилах местного законодательства по отдельной утилизации электротехнических и электронных изделий.

Действуйте в соответствии с местными правилами и не выбрасывайте отработавшее изделие вместе с бытовыми отходами. Правильная утилизация отслужившего оборудования поможет предотвратить возможное вредное воздействие на окружающую среду и здоровье человека.

В изделии содержатся элементы питания, которые подпадают под действие директивы ЕС 2002/96/EC и не могут быть утилизированы



вместе с бытовым мусором. Ознакомьтесь с местными правилами утилизации элементов питания. Правильная утилизация поможет предотвратить вредное воздействие на окружающую среду и здоровье человека.

Информация о влиянии на окружающую среду

Продукт не имеет лишней упаковки. Мы попытались сделать так, чтобы упаковочные материалы легко разделялись на три типа: картон (коробка), пенополистерол (буфер) и полиэтилен (мешки, защитный пенопластовый лист).

Материалы, из которых изготовлена система, могут быть переработаны и вторично использованы специализированными предприятиями. Соблюдайте местные нормативы по утилизации упаковочных материалов, выработавших ресурс батареек и отслужившего оборудования.

Windows Media и логотип Windows являются товарными знаками или зарегистрированными товарными знаками корпорации Microsoft в США и/или других странах.



Логотипы USB-IF являются торговыми марками Universal Serial Bus Implementers Forum, Inc.



Для записи и воспроизведения материалов может потребоваться разрешение владельца авторских прав. Для получения информации ознакомьтесь с актом об авторском праве 1956 г. и актами об охране прав исполнителей 1958-1972 г.г.

Незаконное создание копий материалов, защищенных от копирования, в том числе компьютерных программ, файлов, музыкальных записей и записей теле- и радиопередач, может являться нарушением закона об авторском праве и быть уголовно наказуемым. Данное оборудование не может быть использовано в этих целях.



На устройстве имеются следующие этикетки.



Символ оборудования класса II

Этот символ указывает на то, что устройство оснащено системой двойной изоляции.



2 Магнитола с CD

Поздравляем с покупкой и приветствуем Вас в клубе Philips! Для того, чтобы воспользоваться всеми преимуществами поддержки Philips, зарегистрируйте ваше изделие на сайте www.philips.com/welcome.

Введение

Данная магнитола с CD позволяет:

- воспроизводить компакт-диски и аудиофайлы MP3/WMA;
- воспроизводить файлы mp3/wma с устройств USB;
- слушать радио FM/MW;
- программировать последовательность воспроизведения дорожек.

Комплект поставки

Проверьте комплектацию устройства.

- Основное устройство
- Шнур питания переменного тока
- Кабель MP3 link
- Руководство пользователя

Описание основного устройства

- ① **Переключатель источника: CD/USB, FM, MW, OFF.**
 - Выбор в качестве источника воспроизведения компакт-диска/USB, радио FM/MW (AM) или выключение устройства.
- ② 
 - Разъем USB
- ③ **VOL+/-**
 - Регулировка уровня громкости
- ④ **Дисплей**
 - Отображение текущего состояния.
- ⑤ **OPEN/CLOSE**
 - Нажатие для открытия или закрытия отделения для диска.
- ⑥ **TUNING+/-**
 - Настройка на радиостанции
- ⑦ **USB**
 - Выбор устройства USB в качестве источника.
- ⑧ **CD**

- Выбор компакт-диска в качестве источника воспроизведения.
- 9) - **ALBUM +**
- Для компакт-дисков с файлами MP3: Переход к следующему или предыдущему альбому на MP3-CD
- 10) **◀◀▶▶**
- Выбор предыдущей/следующей дорожки
 - Поиск дорожек назад/вперед
- 11) **▶||**
- Запуск или приостановка воспроизведения
- 12) **■**
- Остановка воспроизведения.
 - Удаление программы.
- 13) **MODE**
- Выбор режима воспроизведения: REPEAT или SHUFFLE
- 14) **PROG**
- Для компакт-дисков с файлами MP3: Программирование дорожек и просмотр программы
- 15) **Телескопическая антенна**
- Настройка приема FM-сигнала
- 16) **MP3 LINK**
- Разъем для подключения внешнего устройства
- 17) **AC MAINS**
- Разъем для входящего в комплект шнура питания переменного тока
- 18) **Крышка отсека для элементов питания**

3 Начало работы



Внимание

- Использование кнопок управления и регулировки или выполнение действий, отличных от описанных ниже, может привести к радиационному облучению и к другим опасным последствиям.

Всегда последовательно следуйте инструкциям, приведенным в данной главе.

При обращении в представительство компании Philips необходимо назвать номер модели и серийный номер устройства. Серийный номер и номер модели указаны на нижней панели устройства. Впишите эти номера здесь:

Номер модели _____

Серийный номер _____

Подключение к источнику питания переменного тока



Внимание

- Риск повреждения устройства! Убедитесь, что напряжение электросети соответствует напряжению, указанному на задней или нижней панели устройства.



Предупреждение

- Риск поражения электрическим током! При отключении адаптера переменного тока от электросети потяните за вилку адаптера. Не тяните за шнур питания.



Примечание

- Установите устройство недалеко от розетки переменного тока таким образом, чтобы вилка находилась в пределах досягаемости.

- 1 Подключите сетевой шнур к разъему **AC~ MAINS** устройства и к розетке электросети.



Примечание

- Для экономии электроэнергии после использования установите переключатель в положение **OFF**.

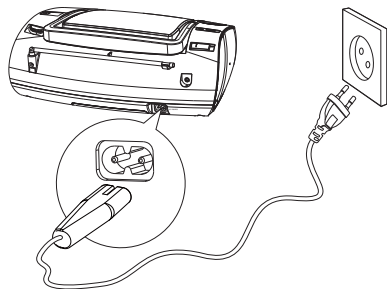

Установка батарей



Примечание

- В качестве источника питания устройства можно использовать и батарейки, и питание от электросети переменного тока.
- Батарейки в комплект поставки не входят.

- 1 Откройте крышку батарейного отсека.
- 2 Вставьте 6 x 1.5V R14/UM-2/C-cell батареек, соблюдая полярность (+/-).
- 3 Закройте крышку батарейного отсека.

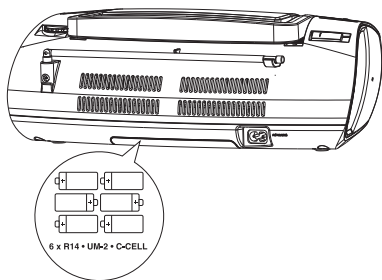

4 Использование магнитолы с CD

Воспроизведение компакт-дисков



Примечание

- Воспроизведение компакт-дисков, записанных с использованием технологий защиты авторских прав, невозможно.

Устройство позволяет воспроизводить компакт-диски следующих типов.

- Компакт-диски CD-R (с возможностью записи)
 - Компакт-диски CD-RW (с возможностью многократной записи)
 - Компакт-диски MP3
 - Компакт-диски WMA
- 1 Установите переключатель источника в положение **CD/USB**.
 - 2 Нажмите на кнопку и откройте крышку отделения для дисков.

- 3 Вставьте диск этикеткой вверх.
- 4 Закройте крышку.
- 5 Нажмите кнопку **CD** для выбора компакт-диска в качестве источника.
- 6 Нажмите кнопку **▶||** для запуска воспроизведения.
 - ↳ Отобразится сообщение [▶].
 - ↳ Для остановки воспроизведения нажмите **■**.
 - ↳ Для установки паузы/возобновления воспроизведения нажмите **▶||**.

Воспроизведение с устройств USB



Примечание

- Убедитесь, что устройство USB содержит воспроизводимые аудиоматериалы поддерживаемых форматов.

- 1 Вставьте разъем устройства USB в гнездо .
- 2 Установите переключатель источника в положение **CD/USB**.
- 3 Нажмите **USB** для выбора USB в качестве источника.
- 4 С помощью кнопки **- ALBUM +** выберите папку.
- 5 Нажмите **◀◀▶▶**, чтобы выбрать файл.
- 6 Нажмите кнопку **▶||** для запуска воспроизведения.
 - Для остановки воспроизведения нажмите **■**.
 - Для установки паузы/возобновления воспроизведения нажмите **▶||**.

Выбор дорожки

- 1 Нажмите **◀◀▶▶**, чтобы выбрать дорожку.

Выбор альбома

Только для компакт-дисков MP3.

- 1 Для выбора альбома нажмите кнопку **- ALBUM +**.

Поиск фрагмента в пределах дорожки

- 1 Нажмите и удерживайте **◀◀▶▶**.
 - ↳ Компакт-диск будет воспроизводиться на высокой скорости с пониженным уровнем громкости.
- 2 Отпустите кнопку **◀◀▶▶**, чтобы возобновить нормальное воспроизведение.



Совет

- После того как закончится последняя дорожка, воспроизведение компакт-диска остановится.

Выбор режимов воспроизведения

- 1 Последовательно нажимайте кнопку **MODE**, чтобы выбрать один из следующих режимов воспроизведения.
 - **[↻]** (повторить) — повторное воспроизведение дорожки.
 - **[↻ ALL]** (повторить все) — повторное воспроизведение всех дорожек с компакт-диска/всех запрограммированных дорожек.
 - **[⏮]** (в произвольном порядке) — воспроизведение дорожек в произвольном порядке.
 - **[⏮↻ALL]** (все в произвольном порядке) — повторное воспроизведение всех дорожек в произвольном порядке.
- 2 Для возврата к обычному режиму воспроизведения нажимайте **MODE**, пока на дисплее не исчезнут индикаторы режимов.



Совет

- При проигрывании запрограммированных дорожек режим воспроизведения в произвольном порядке выбрать нельзя.

Программирование последовательности воспроизведения

Устройство позволяет запрограммировать до 20 дорожек в любой последовательности.

- 1 Для программирования воспроизведения в заданной последовательности в режиме остановки нажмите кнопку **PROG**.
 - ↳ На дисплее появятся обозначения **[PROG]** и **[P01]**.
 - ↳ Для компакт-дисков MP3: нажмите кнопку **- ALBUM +**, чтобы выбрать альбом.
- 2 Нажмите **◀◀▶▶**, чтобы выбрать дорожку.
- 3 Чтобы запрограммировать дорожку, нажмите кнопку **PROG**.
 - ↳ На дисплее появятся обозначения **[PROG]** и **[P02]**.

- Для выбора и программирования дорожек повторите шаги 2 – 4.
↳ После сохранения 20 дорожек добавление дорожек невозможно, а на дисплее отобразится обозначение **[FUL]**.
- Для запуска программы нажмите ►||.
 - Когда воспроизведение будет остановлено, нажмите и удерживайте кнопку **PROG** для просмотра запрограммированных дорожек.
- Чтобы удалить программу, нажмите ■, когда воспроизведение будет остановлено.
↳ Отобразится сообщение **[CLr]**.

Воспроизведение с внешнего устройства

С помощью данного устройства можно прослушивать записи с MP3-плеера.



Примечание

- При подключении внешнего устройства к разъему **MP3 LINK** магнитола переключается в режим **MP3 LINK** автоматически.

- Используйте кабель с разъемами 3,5 мм для подключения гнезда **MP3 LINK** (3,5 мм) на данном устройстве и гнезда для наушников MP3-плеера.

Прослушивание радио

- Переключите **FM/MW selector** в положение **FM** или **MW**.
- Поворачивайте регулятор **TUNING+/-**, пока качество приема не станет оптимальным.



Совет

- Для улучшения качества приема FM-сигнала можно раздвинуть, наклонить или повернуть антенну.
- Для улучшения качества приема MW-сигнала измените положение магнитолы.

5 Сведения об изделии



Примечание

- Информация о продукте может быть изменена без предварительного уведомления.

Размеры (Д × Ш × В)	341 × 236 × 122 мм
Вес	1,8 кг
Блок питания	9 В, 1,5 А пост. тока 220 – 240 В перем. тока, 50/60 Гц
Потребляемая мощность	Активн. <12 Вт
Выходная мощность	2 × 1 Вт (среднеквадратичная)
Диапазон рабочих температур	-10 °С – 50 °С 14 °F – 122 °F

Информация о воспроизводимости USB

Совместимые устройства USB:

- Флэш-накопитель USB (USB 2.0 или USB 1.1)
- Плеер с флэш-памятью USB (USB 2.0 или USB 1.1)
- карты памяти (для работы с данным устройством требуется дополнительное устройство считывания карт памяти)

Поддерживаемые форматы:

- Формат USB или файла памяти FAT12, FAT16, FAT32 (объем сектора: 512 байт)
- Скорость передачи MP3 (скорость передачи данных): 32-320 Кбит/с и переменная скорость передачи данных
- WMA v9 или более ранняя
- Каталоги с вложением до 8 уровней
- Число альбомов/ папок: максимально - 99
- Число дорожек/записей: максимально - 999
- Тэг ID3 v2.0 или более поздняя
- Имя файла в Unicode UTF8 (максимальная длина: 128 байт)

Неподдерживаемые форматы:

- Пустые альбомы: пустой альбом - это альбом, не содержащий файлов MP3/WMA. Альбом не будет отображаться на дисплее.
- Файлы неподдерживаемых форматов пропускаются. Например, документы Word (.doc) или файлы MP3 с расширением .dlf игнорируются и не воспроизводятся
- Аудиофайлы AAC, WAV, PCM
- Файлы WMA, защищенные от копирования (DRM) (.wav, .m4a, .m4p, .mp4, .aac)
- Файлы WMA в формате Lossless

6 Устранение неисправностей

Устранение неполадок



Предупреждение

- Запрещается снимать корпус устройства.

Для сохранения действия условий гарантии запрещается ремонтировать устройство самостоятельно.

При возникновении неполадок в процессе использования данной системы перед обращением в сервисную службу проверьте следующие пункты. Если не удастся решить проблему, посетите веб-сайт Philips (www.philips.com/support). При обращении в компанию Philips устройство должно находиться поблизости, а номер модели и серийный номер должны быть известны вам.

Не подается питание

- Убедитесь, что шнур питания надежно подключен.
- Проверьте наличие электропитания в сетевой розетке.
- Проверьте правильность установки батарей.

Нет звука

- Настройте громкость.
- Убедитесь, что воспроизводимая дорожка совместимого формата.

Дисплей не работает должным образом./ Не отвечает на нажатие кнопок.

- 1 Отключите шнур питания переменного тока.
- 2 Через несколько секунд подключите шнур питания.

Диск не воспроизводится

- Убедитесь, что диск установлен этикеткой вверх.
- Для очистки диска используйте чистящую ткань из микроволокна и протирайте диск от центра к краю прямыми движениями.
- Диск может быть поврежден. Установите другой диск.
- Убедитесь, что диск является финализированным CD/CD-R/CD-RW.
- Проверьте чистоту линзы.
- Убедитесь, что CD не кодирован с помощью технологий защиты авторских прав.

На диске CD пропускаются дорожки

- Убедитесь, что CD не поврежден и не загрязнен.
- Убедитесь, что режим программы/воспроизведения в случайном порядке отключен.

Устройство USB или карта SD/MMC не поддерживаются

- Устройство USB или карта SD/MMC не совместимы с устройством. Попробуйте подключить другое устройство.

