

MARTA

ПЫЛЕСОС/ VACUUM CLEANER

Руководство по эксплуатации

User manual

Посібник з експлуатації

Пайдалану бойынша нұсқаулық

MT-1349/MT-1350

RUS	Руководство по эксплуатации	5
GBR	User manual	11
UKR	Посібник з експлуатації	15
KAZ	Пайдалану бойынша нұсқаулық	17
BLR	Кіраўніцтва па эксплуатацыі	19
DEU	Bedienungsanleitung	21
ITA	Manuale d'uso	23
ESP	Manual de instrucciones	24
FRA	Notice d'utilisation	26
PRT	Manual de instruções	28
EST	Kasutusjuhend	30
LTU	Naudojimo instrukcija	32
LVA	Lietošanas instrukcija	34
FIN	Käyttöohje	36
ISR	הפעלה הוראות	38
POL	Instrukcja obsługi	40
UZB	Foydalanish bo'yicha yo'riqnoma	42



ОПИСАНИЕ

RUS Комплектация:

1. Комбинированная насадка пол/ ковер
2. Трубка
3. Кнопка регулирования воздушного потока
4. Ручка шланга
5. Коннектор ручки шланга
6. Шланг
7. Коннектор пылесоса
8. Отверстие для крепления шланга/ всасывающее отверстие
9. Кнопка открытия контейнера для сбора пыли
10. Контейнер для сбора пыли
11. Ручка для переноски/ручка контейнера для сбора пыли
12. Кнопка сматывания электрошнура
13. Кнопка Вкл. / Выкл
14. Выходной фильтр
15. Шнур
16. Колесо
17. Щелевая насадка
18. Многофункциональная насадка для штор, мягкой мебели/ для углов и труднодоступных мест

KAZ Комплектация:

1. Еден / кілем біріктірілген саптамасы
2. Түтік
3. Әуе тасқынның ретте- түймеси
4. Шланг тұтқасы
5. Шланг тұтқасының коннекторы
6. Шланг
7. Шаңсорғыш коннекторы
8. Шлангты бекітуге арналған

GBR Parts list:

1. Combination nozzle floor / carpet
2. Tube
3. Airflow adjusting button
4. Hose handle
5. Hose handle connector
6. Hose
7. Connector of vacuum cleaner
8. Hole clamp / suction port
9. Opening button for dust collection container
10. Dust container
11. Carrying handle / dust collecting container handle
12. Cord rewind button
13. On / Off button
14. Output filter
15. Cord
16. Wheel
17. Crevice tool
18. Multipurpose nozzle for curtains, furniture/ for corners and tight spaces

DEU Komplettierung:

1. Kombibürste Hartboden / Teppich
2. Röhre
3. Airflow stelltaste
4. Schlauchhandgriff
5. Kupplung des Schlauchhandgriffes
6. Saugschlauch
7. Staubsaugerkupplung
8. Schlauchaufnahmeöffnung/Saugöffnung
9. Entriegelungstaste des Staubbehälters

BLR Камплектацыя:

1. Камбінаваная насадка падлога / дыван
2. Трубка
3. Кнопка рэгулявання паветранага патоку
4. Ручка шланга
5. Канектар ручкі шланга
6. Шланг
7. Канектар пыласоса
8. Адтуліна для мацавання шланга / ўсмоктваючая адтуліна
9. Пімпка адкрыцця кантэйнера для збору пылу
10. Кантэйнер для збору пылу
11. Ручка для пераноскі / ручка кантэйнера для збору пылу
12. Пімпка змотвання электрашнура
13. Пімпка Ўкл. / Выкл
14. Выходны фільтр
15. Шнур
16. Кола
17. Шчылінная насадка
18. Шматфункцыянальная насадка для запавес і мяккай мэблі / для кутуі і цяжкадаступных месцаў

ITA Componenti:

1. Bocchetta combinata per pavimento/ tappeto
2. Tubo
3. Tasto di regolazione del flusso d'aria
4. Manico
5. Connettore del manico
6. Tubo flessibile
7. Connettore dell'aspirapolvere

UKR Комплектація:

1. Комбінована насадка підлога / килим
2. Трубка
3. Кнопка регулювання повітряного потоку
4. Ручка шланга
5. Конектор ручки шланга
6. Шланг
7. Конектор пылесоса
8. Отвір для кріплення шланга / усмоктувальний отвір
9. Кнопка відкриття контейнера для збору пилу
10. Контейнер для збору пилу
11. Ручка для перенесення / ручка контейнера для збору пилу
12. Кнопка змотування електрошнура
13. Кнопка Вкл. / Викл.
14. Вихідний фільтр
15. Шнур
16. Колесо
17. Щілинна насадка
18. Багатофункціональна насадка для штор і м'яких меблів / для кутів і важкодоступних місць

ESP Lista de equipo:

1. Boquilla combinada suelo / alfombra
2. Tubo
3. Botón de ajuste del flujo de aire
4. Manija de la manga
5. Conector de la manija de la manga
6. Manga
7. Conector del aspirador
8. Orificio de fijación de la manga /

MARTA

саңылау / сорғыш саңылау
9. Шаң жинауға арналған
контейнерді ашатын қақпақ
10. Шаң жинауға арналған
контейнер
11. Тасымалдағыш тұтқа / шаң
жинауға арналған контейнер
тұтқасы
12. Электр бауды орау түймешігі
13. Қосу / Өш. түймешігі
14. Шығыс сүзгі
15. Бай
16. Дөңгелек
17. Саңылаулы саптама
18. Перделер мен жұмсақ жиһазға /
бұрыштар мен жету қиын жерлерге
арналған көпфункционалды
саптама

10. Staubbehälter
11. Tragegriff / Griff des Staubbehälters
12. Kabelaufrolltaste
13. Taste EIN / AUS
14. Ausblasfilter
15. Stromkabel
16. Rad
17. Fugendüse
18. Mehrzweckbürste für Gardinen und Polstermöbel / für Fugen und schwer
zugänglichen Stellen

FRA Lot de livraison*:

1. Tête combinée plancher / tapis
2. Tube
3. Bouton de réglage du débit d'air
4. Poignée du tuyau flexible
5. Connecteur de la poignée du tuyau
flexible
6. Tuyau flexible
7. Connecteur de l'aspirateur
8. Orifice pour la fixation du tuyau
flexible / orifice d'aspiration
9. Bouton d'ouverture du conteneur
pour la collecte de la poussière
10. Conteneur à poussière
11. Poignée de portage / poignée du
conteneur à poussière
12. Bouton de déroulement du cordon
électrique
13. Bouton Marche / Arrêt
14. Filtre de sortie
15. Cordon d'alimentation
16. Roue

PRT Conjunto complete*:

1. Bocal combinado para chão / carpete
2. Tubo
3. Botão de ajuste do fluxo de ar
4. Extremidade da mangueira
5. Conexão da mangueira
6. Mangueira
7. Conexão do aspirador de pó
8. Bocal para conectar a mangueira / Bocal de sucção
9. Botão para abrir o coletor de pó
10. Coletor de pó
11. Alça para transporte / Alça do coletor de pó
12. Botão de rebobinar o cabo de alimentação
13. Botão liga / desliga
14. Filtro de exaustão
15. Cabo de alimentação
16. Roda
17. Bocal para cantos e frestas
18. Bocal multifuncional para cortinas e tapeçaria / para cantos e espaços apertados

MT-1349/MT-1350

8. Apertura di fissaggio del tubo
flessibile / apertura di aspirazione
9. Tasto di apertura del contenitore di
polvere
10. Contenitore di polvere
11. Impugnatura da trasporto/
impugnatura del contenitore di
polvere
12. Tasto di avvolgimento del cavo
13. Pulsante Acceso / Spento
14. Filtro in uscita
15. Cavo elettrico
16. Ruota
17. Bocchetta per fughe
18. Bocchetta multifunzionale per
tendine e mobili imbottiti / per angoli e
luoghi difficilmente accessibili

orificio de aspiración
9. Botón de apertura del recipiente de
recogida de polvo
10. Recipiente de recogida de polvo
11. Manija de transporte / manija del
recipiente de recogida de polvo
12. Botón de devanado del cable
eléctrico
13. Botón de conexión / desconexión
14. Filtro de salida
15. Cable
16. Rueda
17. Boquilla de ranura
18. Boquilla multifuncional para
cortinas y mueble blando / para
rincones y lugares poco accesibles

EST Komplektis*:

1. Kombineeritud otsik põrand / vaip
2. Toru
3. Õhuvool kohandatakse nuppu
4. Vooliku käepide
5. Vooliku käepideme konnektor
6. Voolik
7. Tolmuimeja konnektor
8. Ava vooliku kinnitamiseks /
imamisava
9. Klahv tolmutukogumise konteineri
avamiseks
10. Tolmutukogumise konteiner
11. Ülekandmise käepide /
tolmutukogumise konteineri käepide
12. Elektri juhtme kokkurullimise klahv
13. Sisse / väljalülitamise klahv
14. Väljundfilter
15. Juhe
16. Ratas
17. Puluotsik
18. Paljufunktsionaalne otsik kardinale

LTU Komplekto sudėtis*:

1. Kombinuotas antgalis grindims /
kilimui
2. Vamzdis
3. Gaisa plūsmas regulēšanas poga
4. Žarnos rankena
5. Žarnos rankenos jungtis
6. Žarna
7. Dulkių siurblio jungtis
8. Žarnos tvirtinimo anga / įsiurbiamoji
anga
9. Dulkių surinkimo indo mygtukas
10. Dulkių surinkimo indas
11. Nešimo rankena / dulkių
surinkimo indo rankena
12. Laido susukimo mygtukas
13. Mygtukas įj. / išj.
14. Oro išėjimo filtrai
15. Laidas
16. Ratusas
17. Plyšių valymo antgalis
18. Daugiafunkcis antgalis

MARTA

17. Tête a fente
18. Tête multifonction pour les rideaux et les meubles rembourrés, ainsi que pour les coins et des endroits inaccessibles

LVA Komplektācija*:

1. Kombinētais uzgalis grīda / paklājs
2. Caurule
3. Oro srautas reguliuojamas mygtukas
4. Šļūtenes rokturis
5. Šļūtenes roktura konektors
6. Šļūtene
7. Putekļu sūcēja konektors
8. Atvere šļūtenes piestiprināšanai/iesūkšanas atvere
9. Putekļu savākšanas konteinerā atvēršanas poga
10. Putekļu savākšanas konteiners
11. Rokturis pārnēsāšanai / putekļu savākšanas konteinerā rokturis
12. Elektrovada saritināšanas poga
13. Poga lesl. / Izsl.
14. Izejas filtrs
15. Elektropadeves vads
16. Ritenis
17. Spraugas uzgalis
18. Daudzfunkcionāls uzgalis aizkaru un mīksto mēbeļu tīrīšanai / stūru un grūti aizsniēdzamu vietu tīrīšanai

POL

1. Nasadka kombinowana podłoga/dywan
2. Rurka
3. Przycisk przełączenia mocy
4. Uchwyt węża
5. Łącznik uchwyty węża
6. Wąż
7. Łącznik odkurzacza

FIN Kokoonpano*:

1. Yhdistettävä suulake lattia / matto
2. Putki
3. Ilmavirta säätönappia
4. Letkun kahva
5. Letkun kahvan liitin
6. Letku
7. Pölynimurin liitin
8. Letkun kiinnitysaukko / imuaukko
9. Pölysäiliön avauspainike
10. Pölysäiliö
11. Kantokahva / Pölysäiliön kahva
12. Verkkojohdon keräyspainike
13. Painike Käynnistä / Sammuta
14. Lähtösuodatin
15. Johto
16. Pyörä
17. Rakosuulake
18. Monitoimisuulake verhoille ja pehmeille huonekaluille / nurkkia ja muita vaikeasti tavoitettavia paikkoja varten

MT-1349/MT-1350

ja pehme mööbli jaoks / nurkade ja raskesti juurdepääsetavate kohtade jaoks

užualidoms ir minkštiems baldams / kampams ir sunkiai pasiekiamoms vietoms valyti

* חבילה ISR

1. מוט משולב רצפה \ שטיח
2. צינור פלסטי
3. האוויר זרימת כוונון כפתור
4. ידית צינור
5. קונקטור לצינור
6. צינור פלסטי
7. קונקטור שואב אבק
8. פתח לחיבור צינור פלסטי \ פתח
9. להצנן פתיחת המכולה לאספן האבק
10. מכולה לאספן האבק
11. ידית להעברה \ ידית מכולה לאיסוף אבק
12. כפתור לגלילת חוט-חשמל
13. כפתור הפעלה \ ניתוק
14. מסנן
15. חוט-חשמל
16. גלגל
17. מוט להריצים
18. מוט משולב לזילונות וריפוד \ לפינות ומקומות קשות להגעה

UZB

1. Pol / gilam birgalikdagi nasadka
2. Trubka
3. Quvvatni o'tkazish tugmasi
4. Shlang dastasi
5. Shlang dastasi konnektori
6. Shlang
7. Changyutgich konnektori
8. Shlangni mahkamlash tirqishi/so'rish tirqishi
9. Chang yig'ish uchun konteynerni ochish tugmasi
10. Chang yig'ish uchun konteyner
11. Ko'tarish dastasi / chang yig'ish uchun konteyner dastasi
12. Elektr shnurini o'rash tugmasi
13. Yoq. / O'ch. tugmasi
14. Chiqish filtri
15. Shnur
16. G'ildirak
17. Tirqishli nasadka
18. Pardalar va yumshoq mebellar uchun/burchaklar va yetib borish qiyin joylar uchun ko'p funktsionall nasadka

MARTA

MT-1349/MT-1350

- 8. Otwór do podłączenia węża/ otwór ssący
- 9. Przycisk otwarcia pojemnika na kurz
- 10. Pojemnik na kurz
- 11. Uchwyt do przenoszenia / uchwyt pojemnika na kurz
- 12. Przycisk zwijania przewodu elektrycznego
- 13. Przycisk Wł. / Wył.
- 14. Filtr wyjściowy
- 15. Przewód
- 16. Kółko
- 17. Ssawka szczelinowa
- 18. Ssawka wielofunkcyjna do firanek i mebli miękkich/rogów i miejsc trudno dostępnych

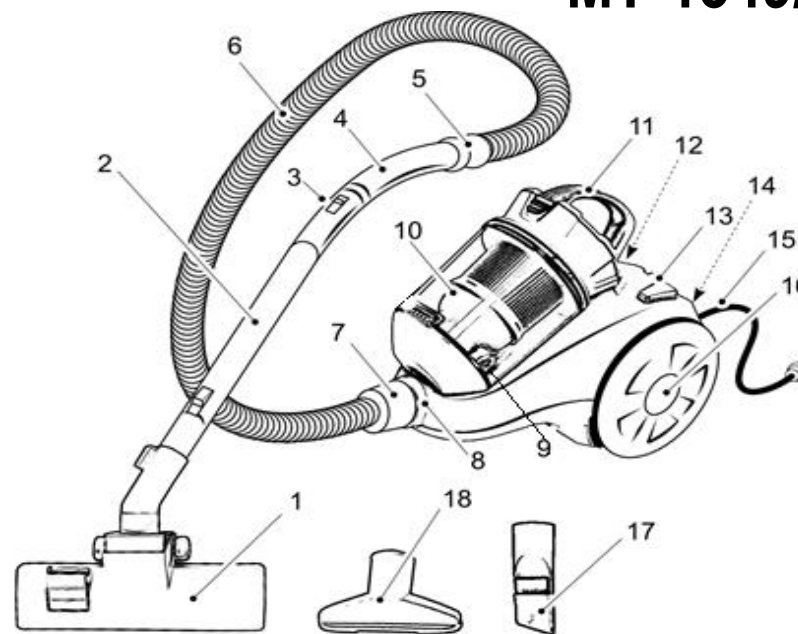

RUS РУКОВОДСТВО ПО ЭКСПЛУАТАЦИИ

МЕРЫ БЕЗОПАСНОСТИ

Внимательно прочитайте данную инструкцию перед эксплуатацией прибора и сохраните ее для справок в дальнейшем.

- Перед первоначальным включением проверьте, соответствуют ли технические характеристики изделия, указанные в маркировке, электропитанию в Вашей сети.
- Прибор обязательно должен подключаться к розетке с заземлением.
- Использовать только в бытовых целях согласно данному руководству по эксплуатации. Прибор не предназначен для промышленного применения.
- Не использовать вне помещений.
- Не используйте прибор с поврежденным сетевым шнуром или другими повреждениями.
- Следите за тем, чтобы шнур питания не касался острых кромок и горячих поверхностей; не тяните за шнур и не используйте его для переноски изделия; не зажимайте шнур питания дверью и избегайте его попадания под изделие.
- Включайте прибор в электросеть только сухими руками; при отключении держите рукой за вилку, не тяните за шнур.
- Перед отключением шнура питания от сети необходимо выключить изделие кнопкой выключения.
- Не тяните, не перекручивайте и не наматывайте сетевой шнур вокруг корпуса прибора.
- При отключении прибора от сети питания не тяните за сетевой шнур, беритесь только за вилку.

- При сматывании шнура придерживайте вилку рукой. Не допускайте самопроизвольных резких движений и скачков вилки.
- Не пытайтесь самостоятельно ремонтировать прибор. При возникновении неполадок обращайтесь в ближайший сервисный центр.
- Использование нерекомендованных дополнительных принадлежностей может быть опасным или привести к повреждению прибора.
- Всегда отключайте прибор от электросети перед чисткой, или, если Вы им не пользуетесь.
- Во избежание поражения электрическим током и возгорания, не погружайте прибор в воду или другие жидкости. Если это произошло, немедленно отключите его от электросети и обратитесь в сервисный центр для проверки.
- Прибор не предназначен для использования людьми с физическими и психическими ограничениями (в том числе детьми), не имеющими опыта обращения с данным прибором. В таких случаях пользователь должен быть предварительно проинструктирован человеком, отвечающим за его безопасность.
- Чтобы не повредить шланг, не перегибайте и не растягивайте его.
- Следите за тем, чтобы вентиляционные отверстия не были заблокированы. Не допускайте попадания в них посторонних предметов (пыли, волос, одежды и др.). При засорении всасывающего отверстия пылесоса, шланга или трубки немедленно выключите пылесос. Перед повторным включением необходимо устранить засорение.
- Не располагайте прибор вблизи источников тепла (радиаторов, обогревателей и др.) и не подвергайте его воздействию прямых солнечных лучей, так как это может вызвать деформацию пластмассовых деталей.
- Будьте предельно осторожны при работе с пылесосом на лестницах.
- Перед началом работы уберите с пола все острые предметы, которые могут повредить пылесборник.
- Не чистите пылесосом влажные поверхности. С его помощью нельзя удалять жидкости.
- Ковры, обработанные жидким очистителем, должны высохнуть до начала их чистки пылесосом.
- Во избежание перегрузки сети питания, не подключайте изделие одновременно с другими мощными электроприборами к одной и той же линии электросети.

СБОРКА

- Чтобы присоединить шланг к пылесосу, вставьте коннектор в отверстие для крепления шланга и надавите до щелчка

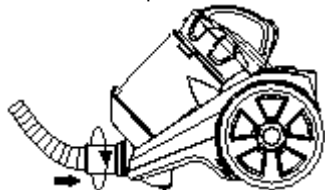

- Для отсоединения шланга нажмите кнопку коннектора и потяните за рукоятку на себя

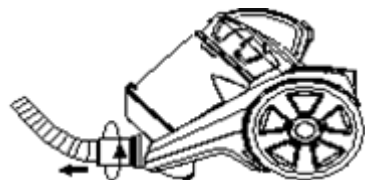

- Вставьте трубки одна в другую (для модели MT-1349)

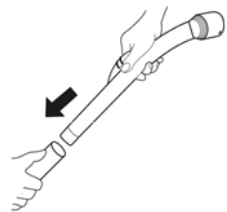

*Для модели MT-1350 используется телескопическая металлическая трубка.

- Наденьте на трубку одну из насадок:
 - комбинированная насадка «пол / ковер»
 - щелевая насадка для углов и труднодоступных мест
 - насадка для мягкой мебели и деликатной чистки
- Вытяните шнур питания и подключите его к электросети. Пылесос оснащен устройством для сматывания электрошнура. Для сматывания шнура нажмите на соответствующую кнопку, придерживая шнур другой рукой во избежание его скачков и повреждения.
- Используйте кнопку переключения мощности для контроля мощности всасывания

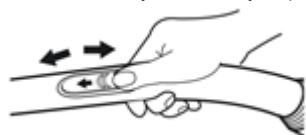

ИСПОЛЬЗОВАНИЕ ПРИБОРА

- Перед началом работы вытяните шнур питания на необходимую длину и вставьте вилку в розетку электросети. Желтая метка на шнуре соответствует его оптимальной длине, а красная – максимальной, дальше которой шнур вытягивать нельзя.
- Для включения пылесоса нажмите кнопку Вкл./Выкл., для выключения – нажмите её еще раз.
ПРИМЕЧАНИЕ: в редких случаях возможно появление «свистящего» звука во время работы прибора. Это исчезнет в течение некоторого времени и не является показателем неисправности.
- Никогда не используйте пылесос для уборки цемента, клея, штукатурки. Эти материалы могут засорить и испортить фильтр.
- Кнопка регулирования воздушного потока находится на ручке пылесоса. Рекомендуется переводить его в открытое положение при чистке тюля, занавеса и др. тканей, во избежание их засасывания внутрь прибора.
- Во избежание перегрева двигателя пылесоса не работайте непрерывно более 30 минут и обязательно делайте перерыв не менее 15 минут.
- После уборки: выключите прибор, нажав на кнопку Вкл./Выкл. на корпусе пылесоса. Отключите пылесос от электросети. Нажав на кнопку сматывания электрошнура, дождитесь, пока шнур полностью наматывается на барабан, находящийся внутри прибора.
- В случае перегрева отключите прибор от сети, подождите 30 минут, устраните возможные препятствия у воздуховыводящих отверстий, затем снова включите. Прибор готов к эксплуатации. Если проблема будет повторяться, обратитесь в сервисный центр.

ЧИСТКА И УХОД

- Перед чисткой отключите прибор от сети питания и дайте ему остыть.
- Протрите внешнюю поверхность корпуса мягкой тканью с добавлением моющего средства, не содержащего абразивных веществ.

ЧИСТКА ПЫЛЕСБОРНИКА:

- Чтобы извлечь контейнер для сбора пыли и фильтр, нажмите на кнопку фиксации пылесборника, потяните за ручку и снимите его (рис.1).
- Откройте крышку контейнера для сбора пыли и опустошите его, нажав на кнопку (рис.2)
- Поверните крышку пылесборника и извлеките фильтр (рис.3)
- Промойте фильтр в теплой воде, высушите его на воздухе, после чего верните его обратно или замените на новый.



Рисунок 1



Рисунок 2

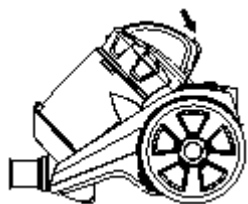

Рисунок 3

ЧИСТКА ФИЛЬТРА МУЛЬТИ-ЦИКЛОН:

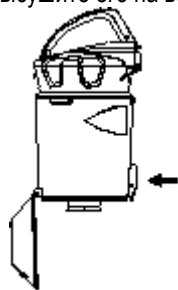
- Чистку фильтра следует производить по мере его загрязнения.
- Используйте пылесос только с установленным фильтром. Эксплуатация без фильтров может привести к снижению мощности всасывания и повредить электродвигатель.
- Перед чисткой фильтра отключите пылесос от сети электропитания.
- Запрещается использовать стиральную машину для чистки фильтров.
- Запрещается использовать фен для сушки фильтров.
- Перед извлечением фильтра убедитесь, что регулятор на контейнере для сбора пыли находится в открытом положении (рис.4)
- Возьмитесь за ручку и поверните ее влево, для того чтобы извлечь фильтр из контейнера для сбора пыли (рис.5)
- После очистки вставьте фильтр в контейнер для сбора пыли, возьмитесь за ручку и поверните ее вправо до щелчка (рис.6)
- Промойте фильтр в теплой воде, используя щетку (рис.7)
- После чистки дайте фильтру полностью высохнуть, после чего установите его на место.



Рис.4



Рис.5

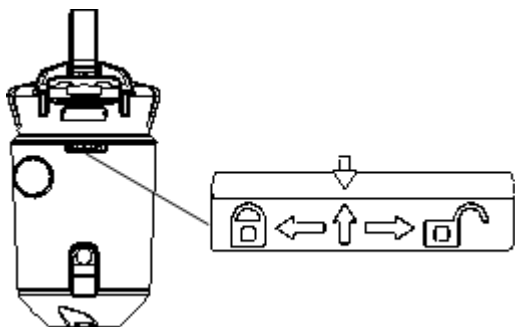

Рис.6



Рис.7

ЧИСТКА/ЗАМЕНА ВЫХОДНОГО ФИЛЬТРА

- Отключите пылесос от электросети.
- Снимите решетку выходного отверстия и извлеките фильтр (рис.8,9)
- Промойте фильтр теплой проточной водой и полностью высушите (рис.10).
- Установите фильтр на место.
- Установите решетку выходного отверстия на место.

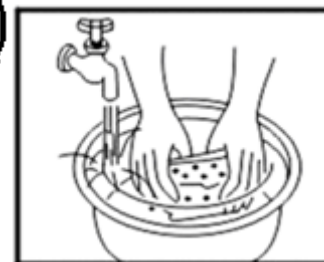

Рис.8



Рис.9

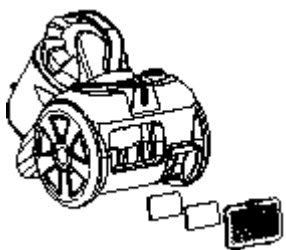

Рис.10

ХРАНЕНИЕ:

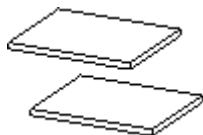
Убедитесь, что прибор отключен от электросети и полностью остыл. Выполните все требования раздела «Чистка и уход». Храните прибор в сухом чистом виде.

ПРАВИЛА И УСЛОВИЯ РЕАЛИЗАЦИИ И УТИЛИЗАЦИИ

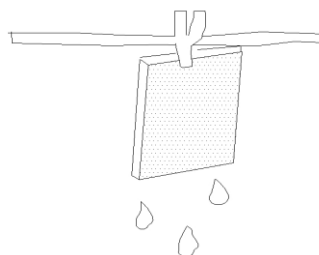
Упаковку, руководство пользователя, а также сам прибор необходимо утилизировать в соответствии с местной программой по переработке отходов. Не выбрасывайте такие изделия вместе с обычным бытовым мусором.

ТЕХНИЧЕСКИЕ ХАРАКТЕРИСТИКИ

Электропитание	220-240 Вольт, 50 Герц
Максимальная мощность	2200 Ватт
Мощность всасывания	300 Ватт
Вес нетто / брутто	3.8 кг / 4.6 кг
Размеры коробки (Д x Ш x В)	MT-1349: 390 x 260 x 310 мм MT-1350: 430 x 280 x 320 мм



Дату изготовления прибора можно найти на серийном номере, расположенном на идентификационном стикере на коробке изделия и/или на стикере на самом изделии. Серийный номер состоит из 13 знаков, 4-й и 5-й знаки обозначают месяц, 6-й и 7-й обозначают год изготовления прибора.

Производитель оставляет за собой право изменять дизайн и технические характеристики прибора без предварительного уведомления.

Срок службы изделия, при эксплуатации продукции в рамках бытовых нужд и соблюдении правил пользования, приведенных в руководстве по эксплуатации, составляет 2 (два) года со дня передачи изделия потребителю. Срок службы установлен в соответствии с действующим законодательством о защите прав потребителей. Изготовитель обращает внимание потребителей, что при соблюдении данных условий, срок службы изделия может значительно превысить указанный изготовителем срок. Срок хранения – неограничен, условия хранения: при температуре от +5°C до +40°C и относительной влажности 60%. Возможно хранение при минусовых температурах непродолжительное время.

Изготовитель:

“MARTA TRADE INC.”

c/o Commonwealth Trust Limited, P.O. Box 3321, Road Town, Tortola, United Kingdom, Великобритания

Производственный филиал:

Cosmos Far View International Limited

Room 701 16 apt, lane 165, Rainbow North Street, Ningbo, China

Космос Фар Вью Интернешнл Лимитед

Оф. 701, 16 апарт., лейн 165, Рэйнбоу Норс Стрит, Нинбо, Китай

Организация, уполномоченная принимать претензии на тер. РФ: ООО «Валерия», 188671, РФ, Ленинградская область, Всеволожский район, деревня Лепсари, здание 4ТЛ №23, тел/факс 8(812) 325-2334

Импортер: ООО «Метеор», Россия, 195220, г. Санкт-Петербург, Гражданский пр., д. 41, лит. А, оф. 407

GBR USER MANUAL

CAUTION

Read this manual carefully before using the appliance and save it for future reference.

- Before the first use, check the device specifications and the power supply in your network.
- The device must be connected to a grounded outlet
- It is not intended for industrial use.
- For indoor use only. Use only for domestic purposes according to the instruction manual.
- Do not use with damaged cord, plug or other injuries.
- Keep the power cord away from sharp edges and hot surfaces; do not pull the cord and do not use it to carry the device; not pinch the power cord by door, and avoid exposure under the device.
- Do not plug the device into the wall socket with wet hands; keep your hand when disconnecting the plug, do not pull on the cord.
- Before unplugging the power cord from the power supply, push the turn off button.
- Do not pull the cord. Always take the socket. Do not reel the cord around the device housing.
- Never attempt to frame and repair the appliance by yourself. If you meet problems, please contact the nearest customer service center.
- Using accessories or replacement parts that are not recommended or sold by the manufacturer may cause damage to the appliance.
- Hold the plug when you wrap the cord, hold the plug and pull. Avoid sudden spontaneous movements.
- Always unplug the appliance and let it cool down before cleaning and removing parts. Keep unplugged when not in use.
- To avoid electric shock and fire, do not immerse in water or other liquids. If this occurs, immediately unplug it and contact service center for inspection.
- This appliance is not intended for use by persons (including children) with reduced physical, sensory or mental capabilities, or lack of experience and knowledge, unless they have been given supervision or instruction concerning use of the appliance by a person responsible for their safety.
- To prevent damage to the hose, do not bend or stretch it.
- Make sure that the ventilation openings are not blocked. Do not expose them to foreign objects (dust, hair, clothing, etc.). When the air suction port of the vacuum cleaner hose or tube is blocked, immediately turn off the vacuum cleaner. Before turning on is necessary to remove the clogging.
- Do not place the device near heating sources (radiators, heaters, etc.) and do not place it to direct sunlight, as this may cause deformation of plastic parts.
- Be extremely careful when working with vacuum cleaner on stairs.
- Before you begin cleaning, remove from the floor sharp objects that may damage the dust container.
- Do not use vacuum cleaner on wet surfaces. Do not use the device to clear any liquids
- Carpets treated with liquid cleaner, should be dried before using vacuum cleaner.
- Do not turn on the device with other power-consuming appliances to the same power line to avoid overloading the power supply

ASSEMBLAGE

- To attach the hose to a vacuum cleaner, insert the connector into the hole for attaching the hose and push down until it clicks

MARTA

MT-1349/MT-1350

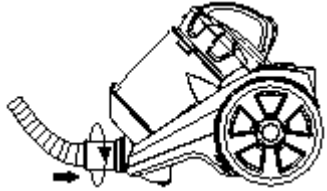

- To disconnect the hose, press the connector button and pull the handle

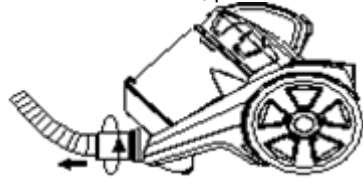

- Insert the tube into one another (for model MT-1349)

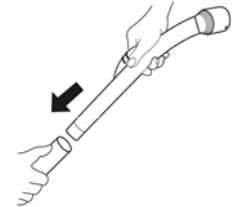

* for model MT-1350 metal telescopic tube is used

- Connect one of the nozzles:
- Combined Floor / carpet brush
- Sofa brush
- Crevice nozzle
- Pull the cord and connect it to the network. Device is equipped with cord rewind system. For cord rewind push button, always hold the cord and plug to avoid any injuries.

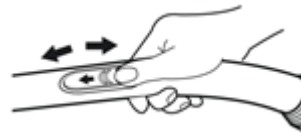

- Use airflow adjusting button to control the suction power

USING THE DEVICE

- Before using the device, pull the cord to the required length and insert the plug into network. Yellow mark on the cord matches its optimal length, red mark matches the limit length.
- To turn vacuum cleaner on push On/Off button; to turn off push On/Off button once again.
- NOTE: in rare instances while vacuum cleaner is working hissing noise can appear. It will disappear over some time and is not an indication of malfunction.
- Never use vacuum cleaner for cleaning of cement, glue and plaster. These substances can clog and damage the filter.
- Airflow adjusting button is on the handle of the vacuum cleaner.

- To prevent motor overheating cleaner do not use vacuum cleaner continuously for more than 30 minutes and always take a break for at least 15 minutes.
- After cleaning: switch off the appliance by pressing On / Off button on vacuum cleaner housing. Disconnect the mains plug. By clicking rewind button, wait until the cord is fully rewound onto the drum inside the unit.
- In case of overheating unplug the appliance, wait for 30 minutes, remove all possible obstacles in ingoing airflow holes, then switch on again. The device is ready. If the problem persists, contact the service center.

CLEANING AND MAINTENANCE

- Unplug the power and let it cool before cleaning,
- Wipe the outer surface with a soft cloth with detergent that does not contain abrasives.

CLEANING THE DUST BAG:

- To remove dust container and filter press lock button, pull the handle and remove it, then empty by clicking the button (picture 1).
- Open the lid of dust container and shake to remove all dust , pressing the button (picture 2).
- Turn the lid and remove the filter dust collector (picture 3)
- Wash the filter in warm water, dry it in the air, and then bring it back or replace it with a new one.

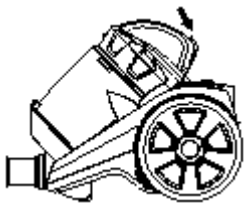

Picture 1

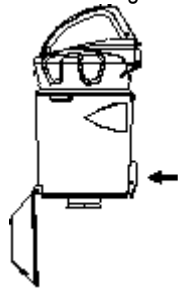

Picture 2



Picture 3

CLEANING THE FILTER:

- Cleaning the filter should be done as it is dirtying.
- Use the vacuum cleaner only with the filter fitted. Operation without filters may reduce the suction power and damage the motor.
- Always unplug the vacuum cleaner from the mains before cleaning filter.
- Don't clean filters in laundry washer.
- Don't use hair-drier to dry filters.
- Before removing the filter, make sure that the regulator on the container to collect dust in the open position (picture 4)
- Take the handle and turn it to the left to remove the filter from the dust collecting container (picture 5)
- After cleaning, replace the filter in the dust container, grasp the handle and turn it clockwise until it clicks (picture 6)
- Wash the filter in warm water, using a brush. (picture 7)
- Let the filter dry completely after cleaning, then reinstall it.

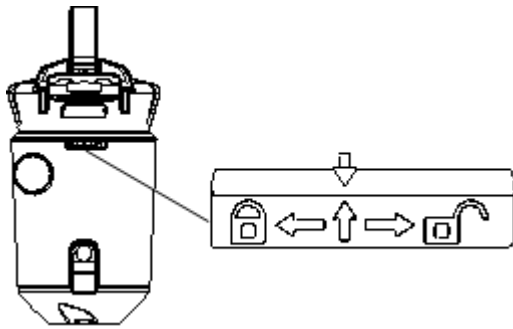

Picture 4

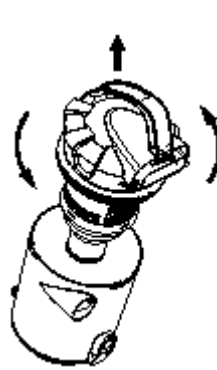

Picture 5



Picture 6

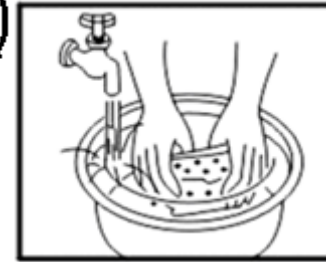

Picture 7

CLEANING / REPLACING THE OUTPUT FILTER:

- Disconnect the mains plug.
- Remove the grille outlet and remove the filter (picture 8, 9)
- Clean the filter with warm water and dry thoroughly (picture 10)
- Replace the filter.
- Place back the grille outlet.

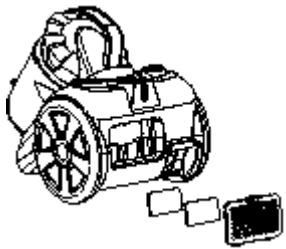

Picture 8



Picture 9

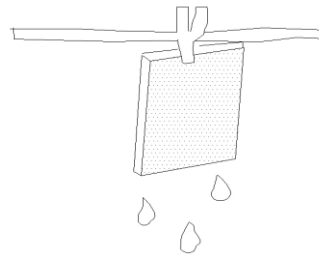

Picture 10

SPECIFICATION

Power supply	220-240 V, 50 Hz
Power	2200 W
Suction power	300 W
Net weight / Gross weight	3.8 kg / 4.6 kg
Package size (L x W x H)	MT-1349: 390 x 260 x 310 mm MT-1350: 430 x 280 x 320 mm

Production date is available in the serial number located on the identification sticker on the gift box and/or on sticker on the device. The serial number consists of 13 characters, the 4th and 5th characters indicate the month, the 6th and 7th indicate the year of device production.

Producer may change the complete set, appearance, country of manufacture, warranty and technical characteristics of the model without notice. Please check when purchasing device.

Producer:

Cosmos Far View International Limited
Room 701 16 apt, lane 165, Rainbow North Street , Ningbo, China

УКР ПОСІБНИК З ЕКСПЛУАТАЦІЇ

ЗАХОДИ БЕЗПЕКИ

Уважно прочитайте дану інструкцію перед експлуатацією приладу і збережіть її для довідок надалі.

- Перед першим включенням перевірте, чи відповідають технічні характеристики виробу, зазначені в маркованні, електроживленню у Вашій локальній мережі.
- Використовуйте тільки в побутових цілях. Прилад не призначений для промислового застосування.
- Не використовуйте поза приміщеннями.
- Не залишайте працюючий прилад без догляду.
- Не використовуйте прилад з пошкодженим мережним шнуром або іншими пошкодженнями.
- Стежте, щоб мережний шнур не торкався гострих крайок і гарячих поверхонь.
- Не тягніть, не перекручуйте і не намотуйте мережний шнур навколо корпусу приладу.
- При відключенні приладу від мережі живлення не тягніть за мережний шнур, беріться тільки за вилку.
- Не намагайтеся самостійно ремонтувати прилад. При виникненні неполадок звертайтеся до найближчого сервісного центру.
- Використання не рекомендованих додаткових приналежностей може бути небезпечним або призвести до пошкодження приладу.
- Завжди відключайте прилад від електромережі перед чищенням і якщо Ви ним не користуєтеся.

УВАГА: Не використовуйте прилад поблизу ванн, раковин або інших ємкостей, заповнених водою.

- Щоб уникнути враження електричним струмом і загоряння, не занурюйте прилад у воду або інші рідини. Якщо це відбулося, негайно відключіть його від електромережі і зверніться до сервісного центру для перевірки.
- Прилад не призначений для використання людьми з фізичними і психічними обмеженнями (у тому числі дітьми), що не мають досвіду поводження з даним приладом. У таких випадках користувач повинен бути попередньо проінструктований людиною, що відповідає за його безпеку.
- Щоб не пошкодити шланг, не перегинайте і не розтягуйте його.
- Стежте за тим, щоб вентиляційні отвори не були заблоковані. Не допускайте потрапляння до них сторонніх предметів (пилу, волосся, одягу та ін.). При засмічуванні всмоктувального отвору пилососа, шланга або трубки негайно виключіть пилосос. Перед повторним включенням необхідно усунути засмічування.
- Будьте гранично обережні при роботі з пилососом на сходах.
- Перед початком роботи заберіть з підлоги всі гострі предмети, що можуть пошкодити пилосос.
- Не чистьте пилососом вологі поверхні. З його допомогою не можна видаляти рідини.
- Килими, оброблені рідким очисником, повинні висохнути до початку їхнього чищення пилососом.

ПЕРЕД ПЕРШИМ ВИКОРИСТАННЯМ

- Розпакуйте прилад і видаліть всі пакувальні матеріали та етикетки.
- Протріть поверхню вологою тканиною.

ОЧИЩЕННЯ І ДОГЛЯД

- Перед чищенням відключіть прилад від мережі живлення і дайте йому охолонути.
 - Протріть зовнішню поверхню корпусу м'якою тканиною з додаванням м'якого засобу, що не містить абразивних речовин.
- ЧИЩЕННЯ ПИЛОЗБОРНИКА:**
- Щоб витягти контейнер для збору пилу і фільтр, натисніть на кнопку фіксації пилососа, потягніть за ручку і зніміть його.
 - Відкрийте кришку контейнера для збору пилу і спустоште його, натиснувши на кнопку.
 - Поверніть кришку пилососа і витягніть фільтр.
 - Промийте фільтр у теплій воді, висушіть його на повітрі, після чого поверніть його назад або замініть на новий.

ЧИЩЕННЯ ФІЛЬТРА МУЛЬТИЦИКЛОН:

- Чищення фільтра варто робити в міру його забруднення.
- Використовуйте пилосос тільки з установленим фільтром. Експлуатація без фільтрів може призвести до зниження потужності всмоктування і пошкодити електродвигун.
- Перед чищенням фільтра відключіть пилосос від мережі електроживлення.
- Забороняється використовувати пральну машину для чищення фільтрів.
- Забороняється використовувати фен для сушіння фільтрів.
- Перед витягуванням фільтра переконайтеся, що регулятор на контейнері для збору пилу знаходиться у відкритому положенні
- Візьміться за ручку і поверніть її вліво, для того щоб витягти фільтр із контейнера для збору пилу
- Після очищення вставте фільтр у контейнер для збору пилу, візьміться за ручку і поверніть її вправо до клацання.
- Промийте фільтр у теплій воді, використовуючи щітку.
- Після чищення дайте фільтру цілком висохнути, після чого встановіть його на місце.

ЧИЩЕННЯ / ЗАМІНА ВИХІДНОГО ФІЛЬТРА

- Відключіть пилосос від електромережі.
- Зніміть решітку вихідного отвору і витягніть фільтр.
- Промийте фільтр теплою проточною водою і повністю висушіть.

- Установіть фільтр на місце.
- Установіть решітку вихідного отвору на місце.

ТЕХНІЧНІ ХАРАКТЕРИСТИКИ

Електроживлення	220-240 Вольт, 50 Герц
Потужність	2200 Ватт
Потужність всмоктування	300 Ватт
Вага нетто / брутто	3.8 кг / 4.6 кг
Розміри коробки (Д x Ш x В)	MT-1349: 390 x 260 x 310 мм MT-1350: 430 x 280 x 320 мм

Виробник:

COSMOS FAR VIEW INTERNATIONAL LIMITED

Room 701, 16 apt, lane 165, Rainbow North Street, Ningbo, China

Зроблено в Китаї

ГАРАНТІЯ НЕ ПОШИРЮЄТЬСЯ НА ВИДАТКОВІ МАТЕРІАЛИ (ФІЛЬТРИ, КЕРАМІЧНІ ТА АНТИПРИГАРНІ ПОКРИТТЯ, ГУМОВІ УЩІЛЬНЮВАЧІ ТА ІНШІ)

Дату виготовлення приладу можна знайти на серійному номері, розташованому на ідентифікаційному стікері на коробці виробу і/або на стікері на самому виробі. Серійний номер складається з 13 знаків, 4-й і 5-й знаки позначають місяць, 6-й і 7-й позначають рік виготовлення приладу.

Виробник на свій розсуд і без додаткових повідомлень може змінювати комплектацію, зовнішній вигляд, країну виробництва, термін гарантії і технічні характеристики моделі. Перевіряйте в момент отримання товару.

КАЗ ПАЙДАЛАНУ БОЙЫНША НҰСҚАУЛЫҚ

ҚАУІПСІЗДІК ШАРАЛАРЫ

Аспапты пайдаланар алдында осы нұсқаулықты мұқият оқыңыз және кейін анықтама алу үшін сақтап қойыңыз.

- Алғашқы қосу алдында бұйымның таңбалауында көрсетілген техникалық сипаттамалары жергілікті желіңіздегі электр қоректенуге сәйкес келетінін тексеріңіз.
- Тек тұрмыстық мақсатта пайдаланыңыз. Аспап өнеркәсіпте қолдануға арналмаған.
- Желілік бауы зақымданған немесе басқа зақымдары бар аспапты пайдаланбаңыз.
- Желілік бау өткір шеттер мен ыстық беттерге тимеуін байқаңыз.
- Желілік бауды аспап корпусының айналасына орамаңыз, бұрамаңыз және тартпаңыз.
- Аспапты қоректену желісінен ажыратқанда желілік бауды тартпай, тек ашадан ұстаңыз.
- Аспапты өз бетімен жөндеуге тырыспаңыз. Ақау туындаған жағдайда жақын орналасқан сервистік орталыққа жолығыңыз.
- Кеңес берілмеген қосымша керек-жарақты пайдалансаңыз, қауіп төнуі немесе аспап зақымдануы мүмкін.

- Аспапты тазалау алдында және оны пайдаланбасаңыз ылғи электр желіден ажыратыңыз.

HAZAR AУDAPЫҢЫЗ: Аспапты су толған ванна, раковина немесе басқа ыдыстардың қасында пайдаланбаңыз.

- Электр тоқ соқпау және тұтанбау үшін аспапты суға немесе басқа сұйықтыққа батырмаңыз. Егер бұл бола қалса, оны бірден электр желіден ажыратып, тексеру үшін сервистік орталыққа жолығыңыз.
- Аспап физикалық және психикалық шектеулері бар, осы аспапты пайдалану тәжірибесі жоқ адамдармен (соның ішінде балалармен) пайдаланылуға арналмаған. Бұл жағдайда пайдаланушыны оның қауіпсіздігіне жауап беретін адам алдын ала үйрету керек.
- Шлангты бүлдірмес үшін оны майыстырмаңыз және тартпаңыз.
- Желдету саңылауларының жабылмағанын қадағалаңыз. Оларға бөгде заттардың кіруіне (шаң, шаш, киім және басқасы) жол бермеңіз. Шаңсорғыш, шланг немесе түтіктің сорғыш саңылауы бітелгенде шаңсорғышты дереу өшіріңіз. Қайта қосар алдында бітелгенді ашыңыз.
- Сатыда шаңсорғышпен жұмыс істегенде аса мұқият болыңыз.
- Жұмысты бастар алдында еденнен шаңсорғышты бүлдіруі мүмкін барлық үшкір заттарды алып тастаңыз.
- Шаңсорғышпен дымқыл беттерді тазартпаңыз. Оның көмегімен сұйықтық сүртуге болмайды.
- Сұйық тазартқышпен өңделген кілемдер оларды шаңсорғышпен тазалар алдында кептіріңіз.

АЛҒАШҚЫ ПАЙДАЛАНУ АЛДЫНДА

- Аспапты орамынан шығарып, барлық жапсырманы алып тастаңыз.
- Таразыларды матамен жуып тазала.

ТАЗАЛАУ ЖӘНЕ КҮТУ

Тазалар алдында аспапты қоректендіру желісінен ажыратып, суытыңыз.

Корпустың сыртқы бетін абразивті заттары жоқ жуу құралын қосып, жұмсақ шүберекпен сүртіңіз.

ШАҢ ЖИНАҒЫШТЫ ТАЗАЛАУ:

- Шаң жинауға арналған контейнер мен сүзгіні жинау үшін шаң сорғышты бөкіту түймешігін басып, тұтқасын тартып, шығарып алыңыз.
- Шаң жинауға арналған контейнер қақпағын ашып, оны түймешікті басып тұрып босатыңыз.
- Шаң жинағыштың қақпағын бұрып, сүзгіні алып шығарыңыз.
- Сүзгіні жылы суда жуып, ауада кептіріп алыңыз да, оны кері апарыңыз немесе жаңасына ауыстырыңыз.

МУЛЬТИЦИКЛОН СҮЗГІСІН ТАЗАЛАУ:

- СҮЗГІНІ ТАЗАЛАУДЫ ол ластанған күйіне қарай жүзеге асырыңыз.
- Шаңсорғышты тек сүзгісін орнатып қолданыңыз. Сүзгісіз пайдалану сору қуатының азаюына әкеліп соқтыруы және электр қозғалтқышты зақымдауы мүмкін.
- Сүзгіні тазалар алдында шаңсорғышты электр қоректендіру желісінен ажыратыңыз.
- Кір жуғыш мәшинені сүзгіні тазалау үшін пайдалануға тыйым салынады.
- Сүзгілерді кептіру үшін фен қолдануға тыйым салынады.
- Сүзгіні шығарар алдында шаң жинауға арналған реттегіштің ашық күйде екеніне көз жеткізіңіз
- Шаң жинауға арналған контейнерден сүзгіні шығару үшін тұтқасынан ұстап, солға қарай бұрыңыз
- Тазалаған соң шаң жинауға арналған контейнерді салып, тұтқасынан ұстап тұрып, сыртыл естілгенше оңға қарай бұрыңыз.

- Сүзгіні қылшақпен жылы суда жуыңыз.
- Тазалаған соң сүзгіні толық кептіріп, артынан орнына салыңыз.

ШЫҒЫС СҮЗГІНІ ТАЗАЛАУ / АУЫСТЫРУ

- Шаңсорғышты электр желісінен ажыратыңыз.
- Шығыс саңылаудан торды алып тастап, сүзгіні шығарыңыз.
- Сүзгіні жылы ағын сумен жуып, толық кептіріңіз.
- Сүзгіні орнына салыңыз.
- Шығыс саңылау торын орнына орнатыңыз.

ТЕХНИКАЛЫҚ СИПАТТАМАЛАРЫ

Электр қоректену	220-240 Вольт, 50 Герц
Қуаты	2200 Ватт
Сіңір- алымдылығы	300 Ватт
Нетто / брутто салмағы	3.8 кг / 4.6 кг
Қорап өлшемдері (Ұ x Е x Б)	MT-1349: 390 x 260 x 310 мм MT-1350: 430 x 280 x 320 мм

Өндіруші зауыт:

COSMOS FAR VIEW INTERNATIONAL LIMITED

Room 701, 16 apt, lane 165, Rainbow North Street, Ningbo, China

Қытайда жасалған

КЕПІЛДІК ШЫҒЫН МАТЕРИАЛДАРЫНА (СҮЗГІЛЕР, КЕРАМИКАЛЫҚ ЖӘНЕ КҮЮГЕ ҚАРСЫ ЖАБЫНДЫЛАР, РЕЗИНА НЫҒЫЗДАУЫШТАР МЕН БАСҚАЛАР) ТАРАЛМАЙДЫ.

Аспап жасалу күнін бұйым қорабындағы сәйкестендіру стикерінде және/немесе бұйымның өзіндегі стикерде табуға болады. Сериялық нөмір 13 белгіден тұрады, 4-ші және 5-ші белгі аспаптың жасалу айын, 6-шы және 7-ші белгі жылын білдіреді.

Өндіруші аспаптың дизайны мен техникалық сипаттамаларын алдын ала ескетпей өзгерту құқығын өзінде қалдырады.

BLR КІРАҰНИЦТВА ПА ЭКСПЛУАТАЦЫИ

МЕРЫ БЯСПЕКИ

Ўважліва прачытайце дадзеную інструкцыю перад эксплуатацыяй прыбора і захаваетце яе для інфармацыі ў далейшым.

- Перад першапачатковым уключэннем праверце, ці адпавядаюць тэхнічныя характарыстыкі выраба, пазначаныя на маркіроўцы, электрасілкаванню ў Вашай лакальнай сетцы.
- Выкарыстоўвайце толькі ў побытавых мэтах. Прыбор не прызначаны для прамысловага ўжывання.
- Не выкарыстоўвайце па-за памяшканнямі.
- Не пакідайце працуючы прыбор без нагляду.

- Не выкарыстоўвайце прыбор з пашкоджаным сеткавым шнуром ці іншымі пашкоджаннямі.
- Сачыце, каб сеткавы шнур не кранаўся вострых кантаў ці гарачых паверхняў.
- Не цягніце, не перакручвайце і не намотвайце сеткавы шнур вакол корпуса прыбора.
- Падчас адключэння прыбора ад сеткі сілкавання не цягніце за сеткавы шнур, бярыцеся толькі за відэлец.
- Не спрабуйце самастойна рамантаваць прыбор. Пры ўзнікненні непаладак звяртайцеся ў найбліжэйшы сэрвісны цэнтр.
- Выкарыстанне не рэкамендаваных дадатковых прыладаў можа быць небяспечным ці прывесці да пашкоджання прыбора.
- Заўсёды адключаўце прыбор ад электрасеткі перад чысткай, а таксама калі Вы ім не карыстаецеся.

УВАГА: Не выкарыстоўвайце прыбор паблізу ваннаў, ракавін ці іншых ёмістасцяў, запоўненых вадой.

- Дзеля пазбягання паразы электрычным токам і ўзгарання, не апускайце прыбор у ваду ці іншыя вадкасці. Калі гэта адбылося, неадкладна адключыце яго ад электрасеткі і звернецеся ў сэрвісны цэнтр для праверкі.
- Прыбор не прызначаны для выкарыстання людзьмі з фізічнымі і псіхічнымі абмежаваннямі (у тым ліку дзецьмі), якія не маюць досведу карыстання дадзеным прыборам. У такіх выпадках карыстальнік павінны быць папярэдне праінструктаваны чалавекам, які адказвае за яго бяспеку.
- Каб не пашкодзіць шланг, не перахіляйце і не расцягвайце яго.
- Сачыце за тым, каб вентыляцыйныя адтуліны не былі заблакаваны. Не дапушчайце траплення ў іх старонніх прадметаў (пылу, валосся, адзення і інш.). Пасля забруджвання ўсмоктваючай адтуліны пыласоса, шланга ці трубка, неадкладна выключыце пыласос. Перад паўторным уключэннем неабходна ўхіліць забруджванне.
- Будзьце асабліва асцярожныя падчас працы з пыласосам на сходах.
- Перад пачаткам працы прыбярыце з падлогі ўсе вострыя прадметы, якія могуць пашкодзіць пылазборнік.
- Не чысціце пыласосам вільготныя паверхні. З яго дапамогай нельга выдаляць вадкасці.
- Дываны, апрацаваныя вадкім ачышчальнікам, павінны высахнуць да пачатку іх чысткі пыласосам.

ПЕРАД ПЕРШЫМ ВЫКАРЫСТАННЕМ

- Распакуйце прыбор і выдаліце ўсе пакавальныя матэрыялы і этыкеткі.
- Пратрыце паверхню вільготнай тканінай.

ЧЫСТКА І ДОГЛЯД

Перад чысткай адключыце прыбор ад сеткі сілкавання і дайце яму астыць.

Пратрыце вонкавую паверхню корпуса мяккай тканінай з даданнем мыйнага сродку, які не змяшчае абразіўных рэчываў.

ЧЫСТКА ПЫЛАЗБОРНІКА:

- Каб выняць кантэйнер для збору пылу і фільтр, націсніце на пімпку фіксацыі пылазборніка, пацягніце за ручку і зніміце яго.
- Адкрыўце вечка кантэйнера для збору пылу і спустошыце яго, націснуўшы на пімпку.
- Павярніце вечка пылазборніка і выміце фільтр.
- Прамыйце фільтр у цёплай вадзе, высушыце яго на паветры, пасля чаго вярніце яго на месца ці замяніце на новы.

ЧЫСТКА ФІЛЬТРА МУЛЬТЫЦЫКЛОН:

- Чыстку фільтра варта рабіць па меры яго забруджвання.
- Выкарыстоўвайце пыласос толькі з усталяваным фільтрам. Эксплуатацыя без фільтраў можа прывесці да зніжэння магутнасці ўсмоктвання і пашкодзіць электрарухавік.
- Перад чысткай фільтра адключыце пыласос ад сеткі электрасілкавання.

- Забараняецца выкарыстоўваць пральную машыну для чысткі фільтраў.
- Забараняецца выкарыстоўваць фен для сушкі фільтраў.
- Перад выманнем фільтра пераканайцеся, што рэгулятар на кантэйнеры для збору пылу знаходзіцца ў адкрытым становішчы
- Вазьміцеся за ручку і павярніце яе налева, для таго каб выняць фільтр з кантэйнера для збору пылу
- Пасля ачысткі ўстаўце фільтр у кантэйнер для збору пылу, вазьміцеся за ручку і павярніце яе направа да пстрычкі.
- Прамыйце фільтр у цёплай вадзе, выкарыстоўваючы шчотку.
- Пасля чысткі дайце фільтру цалкам высохнуць, пасля чаго ўсталюйце яго на месца.

ЧЫСТКА / ЗАМЕНА ВЫХОДНАГА ФІЛЬТРА

- Адключыце пыласос ад электрасеткі.
- Зніміце рашотку выходнай адтуліны і выміце фільтр.
- Прамыйце фільтр цёплай праточнай вадой і цалкам высушыце.
- Усталюйце фільтр на месца.
- Усталюйце рашотку выходнай адтуліны на месца.

ТЭХНІЧНЫЯ ХАРАКТАРЫСТЫКІ

Электрасілкаванне	220-240 Вольт, 50 Герц
Магутнасць	2200 Ватт
Магутнасць ўсмоктвання	300 Ватт
Вес нета / брута	3.8 кг / 4.6 кг
Памеры скрыні (Д x Ш x В)	MT-1349: 390 x 260 x 310 мм MT-1350: 430 x 280 x 320 мм

Вытворца:

COSMOS FAR VIEW INTERNATIONAL LIMITED

Room 701, 16 apt, lane 165, Rainbow North Street, Ningbo, China

Зроблена ў Кітаі

ГАРАНТЫЯ НЕ РАСПАЎСЮДЖАЕЦЦА НА РАСХОДНЫЯ МАТЭРЫЯЛЫ (ФІЛЬТРЫ, КЕРАМІЧНЫЯ І АНТЫПРЫГАРНІЯ ПАКРЫЦЦІ, ГУМОВЫЯ УШЧЫЛЬНЯЛЬНІКІ, І ІНШЫЯ)

Дату вытворчасці прыбора можна знайсці на серыйным нумары, які змешчаны на ідэнтыфікацыйным стыкеры на скрынцы выраба і/ці на стыкеры на самым вырабе. Серыйны нумар складаецца з 13 знакаў, 4-й і 5-й знакі паказваюць месяц, 6-й і 7-й паказваюць год выраба прыбора.

Вытворца на сваё меркаванне і без дадатковых апавяшчэнняў можа змяняць камплектацыю, вонкавы выгляд, краіну вытворчасці, тэрмін гарантыі і тэхнічныя характарыстыкі мадэлі. Правярайце ў момант атрымання тавара.

SICHERHEITSMASSNAHMEN

- Lesen Sie die vorliegende Bedienungsanleitung vor der Anwendung des Geräts aufmerksam durch und bewahren Sie die zur weiteren Referenz auf.
- Vor der ersten Anschaltung stellen Sie sicher, dass technische Charakteristiken des Geräts, die auf der Markierung stehen, der Stromversorgung in Ihrem lokalen Netz entsprechen.
- Das Gerät soll nur für Haushaltszwecken benutzt werden. Das Gerät ist nicht für Betriebsanwendung bestimmt.
- Verwenden Sie das Gerät mit beschädigter Netzschnur oder anderen Störungen nicht.
- Achten Sie darauf, dass die Netzschnur keine spitzen Kanten und heiße Oberflächen berührt.
- Ziehen Sie, verdrehen Sie und aufspulen Sie die Netzschnur auf das Gehäuse des Geräts nicht.
- Beim Ausschalten des Geräts aus dem Stromnetz ziehen Sie die Netzschnur nicht, halten Sie nur den Stecker.
- Versuchen Sie nicht, das Gerät selbständig zu reparieren. Bei Störungen wenden Sie sich an das naheliegende Service-Zentrum an.
- Die Benutzung des nicht empfohlenen Zubehörs kann gefährlich werden und zur Beschädigung des Geräts führen.
- Schalten Sie das Gerät immer aus dem Stromnetz aus vor der Reinigung oder wenn sie es nicht benutzen.
- VORSICHT: Verwenden Sie das Gerät nicht in der Nähe von Badewannen, Waschbecken und anderen Behältern mit Wasser.
- Um Stromschlag und Entflammung zu vermeiden tauchen Sie das Gerät nicht ins Wasser oder in andere Flüssigkeiten ein. Falls dies passiert ist, schalten Sie es sofort aus dem Stromnetz aus und Störungen wenden Sie sich an das Service-Zentrum für die Prüfung an.
- Das Gerät ist nicht für die Anwendung durch physisch und psychisch behinderte Personen (darunter auch Kinder) bestimmt, die keine Erfahrung in der Anwendung dieses Geräts haben. In solchen Fällen soll der Benutzer vorläufig von einer Person, die Verantwortung für seine Sicherheit trägt, angewiesen.
- Zum Vermeiden von Saugschlauchbeschädigung den Schlauch nicht knicken und nicht recken.
- Achten Sie darauf, dass die Luftöffnungen frei bleiben. Vermeiden Sie das Eindringen in die Luftöffnungen von Fremdkörpern (Staub, Haare, Stofffetzen o. Ä.). Bei der Verstopfung der Saugöffnung, des Schlauchs oder Saurohres schalten Sie den Staubsauger sofort aus. Vor dem Neuschalten ist die Verstopfung zu beseitigen.
- Bei der Arbeit auf den Treppen passen Sie besonders gut auf.
- Vor Beginn der Arbeiten entfernen Sie vom Fußboden scharfe Gegenstände, die den Staubbehälter beschädigen können.
- Reinigen Sie mit dem Staubsauger keine nassen Oberflächen. Das Saugen von Flüssigkeiten ist verboten.
- Die mit dem Flüssigreiniger vorbehandelten Teppiche sind vor dem Saugen völlig abzutrocknen.

VOR DER ERSTEN ANWENDUNG

- Packen Sie das Gerät aus und entfernen Sie die ganze Verpackung und alle Aufkleber.
- Wischen Sie die Oberfläche mit einem feuchten Tuch.

REINIGUNG UND PFLEGE

Vor der Reinigung ist das Gerät vom Stromnetz zu trennen und abkühlen lassen.
Wischen Sie die Außenoberfläche mit einem weichen Tuch mit dem milden Waschmittel ohne Scheuerbestandteile.

REINIGUNG DES STAUBFÄNGERS:

- Entnehmen Sie den Staubbehälter mit Filter, indem Sie die Entriegelungstaste drücken, am Griff ziehen und den Staubbehälter aus der Konsole nehmen.
- Öffnen Sie den Deckel des Staubbehälters und entlern ihn, indem Sie die Taste drücken.
- Drehen Sie den Deckel und entnehmen das Filter.
- Spülen Sie das Filter mit lauwarmem Wasser aus, trocknen es ab und setzen es wieder oder ersetzen es durch ein neues Filter.

REINIGUNG DES MULTIZYKLONFILTERS:

- Das filter ist je nach Verschmutzung zu reinigen.
- Verwenden Sie den Staubsauger nur mit dem montierten Filter. Der Betrieb ohne Filter kann die Reduzierung der Saugleistung und Ausfall des Elektromotors zur Folge haben.
- Vor der Filterreinigung trennen Sie den Staubsauger vom Stromnetz.
- Die Filterreinigung in der Waschmaschine ist verboten.
- Die Verwendung von Haarfön zur Filterreinigung ist verboten.
- Vor dem Entnehmen des Filters stellen Sie sicher, dass der Riegel am Staubbehälter geöffnet ist
- Um das Filter aus dem Staubbehälter zu entnehmen, drehen Sie den Griff nach links
- Nach der Reinigung setzen Sie das Filter wieder in den Staubbehälter und drehen den Griff bis zum Anschlag nach rechts.
- Spülen Sie das FILTER mithilfe einer Bürste mit lauwarmem Wasser aus.
- Nach der Reinigung lassen Sie das FILTER völlig abtrocknen und danach setzen Sie es in seine Position zurück.

REINIGUNG / AUSTAUSCH DES AUSBLASFILTERS

- Trennen Sie den Staubsauger vom Stromnetz.
- Entfernen Sie das Gitter der Ausblasöffnung und entnehmen das Filter.
- Spülen Sie das Filter mit fließendem lauwarmem Wasser aus und trocknen es ab.
- Setzen Sie das Filter in seine Position zurück.
- Bringen Sie das Gitter der Ausblasöffnung in seine Position zurück.

TECHNISCHE CHARAKTERISTIKEN

Strom	220-240 V, 50 Hz
Leistung	2200 W
Saugleistung	300 W
Netto- / Bruttogewicht	3.8 kg / 4.6 kg
Kartondurchmesser (L x B x H)	MT-1349: 390 x 260 x 310 mm MT-1350: 430 x 280 x 320 mm

Hersteller:

COSMOS FAR VIEW INTERNATIONAL LIMITED

Room 701, 16 apt, lane 165, Rainbow North Street, Ningbo, China

Hergestellt in China

DIE GARANTIE GILT NICHT FÜR VERBRAUCHSMATERIALIEN (FILTER, KERAMISCHE ANTIHAFTBESCHICHTUNGEN, GUMMIDICHTUNGEN, U.S.W.)

Herstellungsdatum des Geräts findet man auf der Seriennummer, die sich auf dem Identifikationsaufkleber auf dem Karton des Geräts und/oder auf dem Aufkleber auf dem Gerät selbst befindet. Seriennummer besteht von 13 Zeichen, 4. und 5. Zeichen bezeichnen den Monat, 6. und 7. Zeichen - Herstellungsjahr des Geräts.

Der Hersteller kann nach seinem Ermessen und ohne zusätzlichen Benachrichtigungen die Komplettierung, das Aussehen, Herstellungsland, Garantiefrist und technische Charakteristiken des Modells verändern. Überprüfen Sie alles zum Zeitpunkt des Warenempfangs.

ITA MANUALE D'USO

PRECAUZIONI

Prima di usare l'apparecchio leggere con attenzione il presente manuale e conservarlo per consultarlo in caso di necessità.

- Prima di collegare l'apparecchio alla fonte di alimentazione, controllare che le caratteristiche tecniche del prodotto indicate nella marcatura corrispondano a quelle della Vostra rete elettrica.
- Da usare esclusivamente a scopi domestici. L'apparecchio non è destinato all'uso industriale.
- Non è ammesso l'uso dell'apparecchio con il cavo di alimentazione danneggiato o nel caso di presenza di ogni altro difetto.
- Controllare che il cavo di alimentazione non contatti gli oggetti affilati e superficie riscaldate.
- Non tirare, non attorcigliare e non avvolgere il cavo di alimentazione al corpo dell'apparecchio.
- Al disinserimento dell'apparecchio dalla rete, non tirare il cavo di alimentazione, ma operare con la spina.
- Non manomettere nell'apparecchio. Nel caso di malfunzionamento rivolgersi al servizio assistenza tecnica locale.
- L'uso degli accessori non raccomandati può risultare pericoloso o provocare il danneggiamento dell'apparecchio.
- Scollegare l'apparecchio dalla rete prima di pulire e se non si usa.
- ATTENZIONE: Non usare l'apparecchio in prossimità dei bagni, lavandini od altri recipienti riempiti dell'acqua.
- Per evitare l'elettrocuzione ed incendi non immergere l'apparecchio nell'acqua o in qualsiasi altro tipo di liquido. Nel caso contrario disinserirlo dalla rete elettrica e rivolgersi all'assistenza per effettuare il suo controllo.
- L'apparecchio non è destinato all'uso dalle persone e bambini con alienazioni fisiche, mentali e/o nervose o con insufficienza di esperienza e conoscenza. In questi casi viene effettuato il loro addestramento sull'uso dell'apparecchio da parte della persona responsabile della loro sicurezza.
- Non piegare e non distendere il tubo flessibile per non danneggiarlo.
- Far attenzione sempre che le bocchette di ventilazione non siano bloccate. Evitare la penetrazione dentro le bocchette di ventilazione dei corpi estranei (polveri, capelli, elementi di abbigliamento, ecc.). Nel caso di ostruzione della bocca di aspirazione dell'aspirapolvere, del tubo flessibile o rigido, spegnere subito l'aspirapolvere. Rimuovere l'intasamento prima di riaccendere l'apparecchio.
- Occorre essere molto attenti durante la pulizia delle scale con l'aspirapolvere.
- Prima di impiegare l'apparecchio, rimuovere dal pavimento tutti gli oggetti appuntiti che potrebbero danneggiare il collettore di polvere.
- Non aspirare le superfici umide. Non si può aspirare i liquidi con l'aspirapolvere.
- Prima di aspirare, lasciare sempre asciugare completamente i tappeti e le moquette lavati con acqua.

PRIMA DEL PRIMO UTILIZZO

- Togliere tutti gli imballaggi ed autoadesivi dall'apparecchio.
- Pulire la superficie con uno straccio umido.

PULIZIA E MANUTENZIONE

- Prima di pulire, staccare sempre l'apparecchio dalla presa di corrente e lasciarlo raffreddarsi.
- Pulire la superficie esterna del corpo con un panno morbido e un po' di detergente non contenente le sostanze abrasive.

PULIZIA DEL COLLETTORE DI POLVERE:

- Per estrarre il collettore di polvere e il filtro, premere il tasto di blocco del collettore di polvere e tirare il manico.
- Aprire il coperchio del contenitore di polvere e svuotarlo premendo il tasto.
- Girare il coperchio del collettore di polvere ed estrarre il filtro.
- Lavare il filtro con l'acqua calda, lasciarlo asciugare in aria, rimontarlo alla sua sede o sostituire con quello nuovo.

PULIZIA DEL FILTRO MULTICLONE:

- La pulizia del FILTRO deve essere effettuata a seconda del suo imbrattamento.
- L'aspirapolvere può essere usato solo con il filtro installato. L'uso dell'apparecchio senza filtri può portare alla riduzione della potenza di aspirazione ed al danneggiamento del motore elettrico.
- Prima di pulire il filtro, staccare l'apparecchio dalla presa di corrente.
- Proibito lavare i filtri nella lavatrice.
- Proibito usare il fon per l'asciugatura dei filtri.
- Prima di estrarre il filtro assicurarsi che il regolatore sul collettore di polvere sia nella posizione aperta
- Prendere il manico e girarlo a sinistra per estrarre il filtro dal collettore di polvere
- Dopo la pulizia inserire il filtro nel collettore di polvere, prendere il manico e girarlo a destra finché non scatta.
- Lavare il filtro in acqua calda usando una spazzola.
- Dopo la pulizia lasciare il filtro asciugare completamente, dopodiché montarlo alla sua sede.

PULIZIA / SOSTITUZIONE DEL FILTRO IN USCITA:

- Staccare l'aspirapolvere dalla presa di corrente.
- Togliere la griglia dell'apertura di uscita ed estrarre il filtro.
- Lavare il filtro sotto l'acqua corrente calda e lasciare asciugare completamente.
- Montare il filtro alla sua sede.
- Rimettere la griglia dell'apertura di uscita alla sua sede.

CARATTERISTICHE TECNICHE

Tensione d'alimentazione	220-240 V, 50 Hz
Potenza	2200 W
Potenza di aspirazione	300 W
Peso netto/brutto	3.8 kg / 4.6 kg
Dimensioni imballo (L x L x A.)	MT-1349: 390 x 260 x 310 mm MT-1350: 430 x 280 x 320 mm

Fabricante:

COSMOS FAR VIEW INTERNATIONAL LIMITED

Room 701, 16 apt, lane 165, Rainbow North Street, Ningbo, China

Fatto in Cina

LA GARANZIA NON VALE PER I MATERIALI DI CONSUMO (FILTRI, RIVESTIMENTI CERAMICI ED ANTIADERENTI, GUARNIZIONI IN GOMMA ED ALTRI).

La data di fabbricazione dell'apparecchio è riportata nel numero di serie posto sull'etichetta identificativa incollata sulla scatola del prodotto e/o sull'etichetta del prodotto stesso. Il numero di serie è composto di 13 simboli, il 4° e 5° simboli indicano il mese di fabbricazione, il 6° e 7° simboli indicano l'anno di produzione dell'apparecchio.

Il produttore si riserva il diritto di apportare modifiche ai componenti, aspetto esterno, paese di origine, periodo di garanzia e caratteristiche tecniche del prodotto a propria discrezione e senza preavviso. Controllare le caratteristiche al momento di ricevimento del prodotto.

ESP MANUAL DE INSTRUCCIONES

MEDIDAS DE SEGURIDAD

Leer atentamente este manual antes de utilizar el aparato y guardarlo para futuras referencias.

- Antes de la primera conexión, comprobar que las características técnicas del producto indicadas en la etiqueta correspondan a la alimentación eléctrica de la red.
- Usar sólo para fines domésticos. El aparato no es para uso industrial.
- No utilizar el aparato con un cable dañado u otros daños.
- Mantener el cable eléctrico lejos de bordes afilados y superficies calientes.
- No tirar, retorcer ni enrollar el cable alrededor del cuerpo del aparato.
- Al desconectar el aparato de la red, no tirar el cable, sacar sólo el enchufe.
- No intentar reparar el aparato por sí mismo. Al surgir alguna falla, dirigirse al centro de servicio más cercano.
- El uso de accesorios no recomendados puede ser peligroso o causar daños del aparato.
- Desenchufar el aparato cada vez antes de limpiarlo y si no lo está utilizando.
- ADVERTENCIA: No utilizar el aparato cerca de bañeras, lavabos u otros recipientes llenos de agua.
- Para evitar descargas eléctricas e incendio, no sumergir el aparato en agua u otros líquidos. Si ello ha ocurrido, desenchufarlo inmediatamente y llamar a un centro de servicio para su control.
- El aparato no está diseñado para utilizarse por personas con discapacidades físicas y mentales (niños tampoco), que no tienen experiencia de uso de este aparato. En estos casos, el usuario debe recibir instrucciones previamente por la persona responsable de su seguridad.
- No doble y no estira la manga para no causar un defecto.
- Asegúrese de que los orificios de ventilación no estén bloqueados. No admite la entrada los objetos extraños a los orificios (polvo, pelo, vestido etc.). En caso de atasco del orificio de aspiración del aspirador, manga o tubo, desenchufe el aspirador inmediatamente. Antes del enchufe repetido hay que eliminar el atasco.
- Tenga cuidado especial al trabajar con el aspirador en escaleras.
- Antes de comenzar el trabajo retire del suelo los objetos aguzados, que pueden dañar el atrapador de polvo.
- No limpie las superficies mojadas con el aspirador. Él no está destinado para eliminar líquidos.
- Las alfombras, tratados con detergente, deben ser secos antes de limpieza con el aspirador.

ANTES DEL PRIMER USO

- Desempaquetar el aparato y quitar todos los materiales de embalaje y etiquetas.
- Limpiar la superficie con un paño húmedo.

LIMPIEZA Y CUIDADO

- Antes de la limpieza desenchufe el dispositivo de la red de alimentación y deje que se enfríe.
- Frote la superficie exterior con una tela blanda con adición del detergente, que no contiene las sustancias abrasivas.

LIMPIEZA DEL ATRAPADOR DE POLVO:

- Para extraer el recipiente de recogida de polvo y el filtro, presione el botón de fijación del atrapador de polvo, tire la manija y retírelo.
- Abra la tapa del recipiente de recogida de polvo y vacíelo al presionar el botón.
- Vuelva la tapa del atrapador de polvo y retire el filtro.
- Lave el filtro en agua caliente, séquelo en aire, después de lo cual vuélvalo en su puesto o cambie por uno nuevo.

LIMPIEZA DEL FILTRO MULTICICLÓN:

- La limpieza del FILTRO debe realizarse a medida de su ensuciamiento.
- Use el aspirador solamente con el filtro instalado. El empleo sin el filtro puede causar la bajada de potencia de aspiración y dañar el motor eléctrico.
- Antes de la limpieza del filtro desenchufe el aspirador de la red de alimentación.
- Se prohíbe usar la máquina lavadora para limpieza de los filtros.
- Se prohíbe usar el pantano para secadura de los filtros.
- Antes de extracción del filtro asegúrese de que el regulador en el recipiente de recogida de polvo está en la posición abierta
- Vuelva la manija hacia izquierda para extraer el filtro del recipiente de recogida de polvo
- Después de la limpieza meta el filtro en el recipiente de recogida de polvo y vuelva la manija hacia derecha hasta el papirote.
- Lave el filtro en agua caliente con un cepillo.
- Después de la limpieza deje que seque completamente y luego instale el filtro a su puesto.

LIMPIEZA / CAMBIO DEL FILTRO DE SALIDA

- Desenchufe el aspirador de la red de alimentación.
- Retire la reja del orificio de salida y extraiga el filtro.
- Lave el filtro en agua caliente y déjelo de que seque completamente.
- Instale el filtro en su puesto.
- Instale la reja del orificio de salida en su puesto.

CARACTERÍSTICAS TÉCNICAS

Alimentación eléctrica

220-240 V, 50 Hz

Potencia	2200 W
Potencia de succión	300 W
Peso neto / bruto	4.2 kg / 5.2 kg
Dimensiones de la caja (L x A x A)	390 x 360 x 310 mm

Fabricante:

COSMOS FAR VIEW INTERNATIONAL LIMITED

Room 701, 16 apt, lane 165, Rainbow North Street, Ningbo, China

Hecho en China

LA GARANTÍA NO SE EXTIENDE A LOS MATERIALES CONSUMIBLES (FILTROS, CUBIERTAS CERÁMICAS Y ANTIADHERENTES, COMPACTADORES DE CAUCHO, Y OTROS).

Se puede encontrar la fecha de fabricación del aparato en el número de serie ubicado en la etiqueta de identificación en la caja del producto y/o en el cuerpo del producto. El número de serie contiene 13 signos, los signos 4 y 5 designan el mes, los signos 6 y 7 designan el año de producción del aparato.

El fabricante puede sin previo aviso cambiar la lista de equipo, el aspecto, el país de fabricación, el plazo de garantía y las características técnicas del modelo. Comprobar en el momento de la recepción del producto.

FRA NOTICE D'UTILISATION

RECOMMANDATIONS DE SÉCURITÉ

Lire attentivement cette notice avant d'utiliser l'appareil et la garder pour des renseignements ultérieurs.

- Avant la première mise en marche vérifier si les caractéristiques techniques de l'article indiquées par le marquage correspondent à l'alimentation électrique de votre secteur local.
- N'utiliser qu'à des fins domestiques. L'appareil n'est pas prévu à l'usage industriel.
- Ne pas utiliser l'appareil avec un cordon d'alimentation abîmé ou l'appareil avec d'autres endommagements.
- Veiller à ce que le cordon d'alimentation ne touche pas des bords tranchants et des surfaces chaudes.
- Ne pas tirer sur le cordon d'alimentation, ne pas le retordre ni enrouler autour du corps de l'appareil.
- Ne pas tirer sur le cordon d'alimentation pour débrancher l'appareil du secteur, ne tirer que sur la fiche.
- Ne pas chercher à réparer l'appareil soi-même. En cas de panne ou de mauvais fonctionnement veuillez vous adresser au centre service de proximité.
- L'utilisation des accessoires non recommandés peut s'avérer dangereux ou endommager l'appareil.
- Toujours débrancher l'appareil du secteur avant son nettoyage ou s'il n'est pas utilisé.

ATTENTION : Ne pas utiliser l'appareil à proximité des bains, éviers ou d'autres réservoirs remplis d'eau.

- Pour éviter l'électrocution et l'inflammation, ne pas plonger l'appareil dans l'eau ou d'autres liquides. Si c'est arrivé, le débrancher du secteur immédiatement et s'adresser au centre de service pour contrôle.
- L'appareil n'est pas prévu pour être utilisé par des personnes (y compris les enfants) dont les capacités physiques ou mentales sont réduites, ou des personnes dénuées d'expérience de manipulation de cet appareil. Dans de tels cas, l'utilisateur doit bénéficier d'instructions préalables par l'intermédiaire d'une personne responsable de sa sécurité.
- Afin de ne pas endommager le tuyau flexible, ne le pliez pas et ne le tirez pas.

- Veillez à ce que les orifices de ventilation ne soient pas bloqués. N'admettez pas l'insertion de corps étrangers dans ces orifices (poussière, cheveux, vêtements, etc). En cas de rebouchage de l'orifice d'aspiration, du tuyau flexible ou du tube, arrêtez immédiatement l'aspirateur. Avant la remise en marche, il faut remédier au rebouchage.
- Soyez prudent avec l'aspirateur en travaillant sur des escaliers.
- Avant de commencer le travail, éliminez du plancher tous les objets pointus pouvant endommager le collecteur à poussière.
- Ne nettoyez pas avec l'aspirateur des surfaces humides. Il n'est pas destiné à l'élimination des fluides.
- Les tapis traités avec du nettoyant liquide doivent être bien séchés avant leur nettoyage par l'aspirateur.

AVANT LA PREMIÈRE UTILISATION

- Déballez l'appareil et éliminez toutes les pièces d'emballage et étiquettes.
- Essuyez les surfaces avec un linge sec.

NETTOYAGE ET ENTRETIEN

- Avant le nettoyage, débranchez l'aspirateur du secteur et laissez-le se refroidir.
- Essuyez la surface extérieure du corps avec un tissu doux en ajoutant du détergent sans agents abrasifs.

NETTOYAGE DU COLLECTEUR A POUSSIÈRE:

- Pour sortir le conteneur à poussière et le filtre, pressez le bouton de fixation du collecteur à poussière, tirez par la poignée et enlevez-le.
- Ouvrez le couvercle du conteneur à poussière et vidangez-le en pressant le bouton.
- Tournez le couvercle du collecteur à poussière et sortez le filtre.
- Lavez le filtre dans l'eau tiède, séchez-le à l'air, puis remettez-le à sa place ou remplacez par celui neuf.

NETTOYAGE DU FILTRE MULTICYCLONE:

- Le nettoyage du filtre doit être réalisé selon son encrassement.
- Utilisez l'aspirateur seulement avec le filtre installé. L'exploitation sans filtres peut causer une baisse de la puissance d'aspiration et un endommagement du moteur électrique.
- Avant le nettoyage du filtre, débranchez du secteur l'aspirateur.
- Il est interdit d'utiliser une machine à laver pour le nettoyage des filtres.
- Il est interdit d'utiliser un sèche-cheveux pour sécher les filtres.
- Avant de sortir le filtre, s'assurez que le régulateur sur le conteneur à poussière est en position ouverte
- Prenez par la poignée et tournez-la à gauche pour sortir le filtre du conteneur à poussière
- Après le nettoyage, mettez le filtre dans le conteneur à poussière, prenez par la poignée et tournez-la à droite jusqu'à un déclic.
- Lavez le filtre dans l'eau tiède en utilisant une brosse.
- Après le nettoyage, laissez le filtre assécher complètement, puis remettez-la à sa place.

NETTOYAGE / CHANGEMENT DU FILTRE DE SORTIE

- Débranchez du secteur l'aspirateur.
- Enlevez la grille de l'orifice de sortie et sortez le filtre.
- Lavez le filtre sous le courant de l'eau tiède et faites sécher.
- Remettez le filtre à sa place. Remettez la grille de l'orifice de sortie à sa place.

CARACTERISTIQUES TECHNIQUES

Alimentation électrique	220-240 V, 50 Hz
Puissance	2200 W
La puissance d'aspiration	300 W
Poids net / brut	3.8 kg / 4.6 kg
Cotes de la boîte (L x P x H)	MT-1349: 390 x 260 x 310 mm MT-1350: 430 x 280 x 320 mm

Fabricant:

COSMOS FAR VIEW INTERNATIONAL LIMITED

Room 701, 16 apt, lane 165, Rainbow North Street, Ningbo, China

Fabriqué en Chine

LA GARANTIE NE COUVRE PAS DES CONSOMMABLES (FILTRES, REVETEMENTS CERAMIQUES ET ANTIADHESIFS, JOINTS EN CAOUTCHOUC ETC).

Vous pouvez trouver la date de fabrication de l'appareil dans le numéro de série imprimé à l'autocollant d'identification situé sur la boîte du produit et/ou à l'autocollant sur le produit lui-même. Le numéro de série comprend 13 symboles, les 4ème et 5ème chiffres indiquent le mois, les 6ème et 7ème – l'an de fabrication de l'appareil.

Le fabricant peut modifier à son gré et sans préavis la composition le lot de livraison, le design, le pays de fabrication, la durée de garantie et les caractéristiques techniques d'un modèle. Veuillez vous en informer à la réception du produit.

PRT MANUAL DE INSTRUÇÕES

MEDIDAS NECESSÁRIAS PARA A SEGURANÇA

Leia atentamente este manual antes de usar o aparelho e guarde-o para referência futura.

- Ligando o aparelho pela primeira vez verifique se as especificações do produto indicadas no rótulo correspondem às especificações da sua rede elétrica.
- Utilize apenas para fins domésticos. O aparelho não se destina para uso industrial.
- Não utilize o aparelho com um cabo danificado ou com outros danos.
- Mantenha o cabo de alimentação afastado de bordas afiadas e superfícies quentes.
- Não puxe, torça ou enrole o cabo de alimentação em volta do corpo do aparelho.
- Ao desconectar o aparelho da rede elétrica, não puxe o cabo de alimentação, sempre segure o plugue.
- Não tente reparar o aparelho. Se tiver problemas, por favor, contacte o centro de assistência mais próximo.
- O uso de acessórios não recomendados pode ser perigoso ou causar danos ao aparelho.
- Sempre desconecte o aparelho da rede elétrica antes de limpar e caso não utilizar o aparelho.

ATENÇÃO: Não utilize o aparelho perto de banheiras, pias ou outros recipientes cheios de água.

- Para evitar choque elétrico e incêndio, não mergulhe o aparelho em água ou outros líquidos. Se isso ocorrer, desconecte-o imediatamente da rede elétrica e contacte o centro de assistência para verificar o aparelho danificado.
- O aparelho não se destina ao uso por pessoas com deficiências físicas e mentais (incluindo crianças), quem não têm experiência com o aparelho. Em tais casos, o utilizador deve em primeiro lugar ser instruído pela pessoa responsável pela sua segurança.
- Para não danificar a mangueira, não a dobre ou estique.
- Certifique-se de que as aberturas de ventilação não estão bloqueadas. Não permita os objetos estranhos (poeira, cabelos, roupas, etc.) entarar nelas. Caso o bocal de sucção, a mangueira ou tubo estiver entupido, desligue imediatamente o aspirador de pó. Antes de ligar o aparelho de novo, é necessário eliminar o entupimento.
- Tome cuidado trabalhando com o aspirador em escadas.
- Antes de começar o trabalho retire do chão todos os objetos cortantes que podem danificar o coletor de pó.
- Não limpe superfícies molhadas com o aspirador. Não é destinado para remover fluidos.
- Os carpetes tratados com um produto de limpeza líquido, devem estar secos antes de serem aspirados.

ANTES DE UTILIZAR PELA PRIMEIRA VEZ

- Desembrulhe o aparelho e remova todos os materiais de embalagem e etiquetas.
- Limpe a superfície com um pano úmido.

LIMPEZA E MANUTENÇÃO

- Antes da limpeza, desligue a alimentação do aparelho e deixe-o esfriar.
- Limpe a superfície externa do corpo do aparelho com um pano macio com detergente neutro que não contenha abrasivos.
- **LIMPEZA DO COLETOR DE PÓ:**
- Para remover o coletor de pó e o filtro prima o botão de bloqueio do coletor de pó, puxe a alça e retire-o.
- Abra a tampa do coletor e esvazie-o a primir o botão.
- Vire a tampa do coletor de pó e retire o filtro.
- Lave o filtro com água morna, seque-o no ar e depois reinstale-o ou substitua-o por um novo.
- **LIMPEZA DO FILTRO MULTICICLÓNICO:**
- A limpeza do Filtro deve ser realizada sempre que ele estiver sujo.
- Use o aspirador de pó apenas com o filtro instalado. Operação sem filtros pode reduzir a capacidade de sucção e danificar o motor.
- Antes da limpeza do filtro, desconecte o aspirador de pó da rede elétrica.
- Não lave os filtros em máquina de lavar roupa.
- Não use secador para secar os filtros.
- Antes de retirar o filtro, verifique que o regulador do coletor de pó para esteja na posição aberta
- Segure a alça e gire-a para a esquerda para remover o filtro do coletor de pó
- Após a limpeza, coloque o filtro no coletor de pó, segure a alça e gire-a para a direita até ouvir um clique.
- Lave o filtro em água morna, usando uma escova.
- Após a limpeza, deixe o filtro secar completamente e reinstale-o.

LIMPEZA / SUBSTITUIÇÃO DO FILTRO DE EXAUSTÃO

- Desconecte o aspirador de pó da rede elétrica.
- Retire a grelha da abertura de saída e retire o filtro.
- Lave o filtro com água corrente morna e seque completamente.
- Instale o filtro.
- Reinstale a grelha da abertura de saída

ESPECIFICAÇÕES

Alimentação	220-240 V, 50 Hz
Potência	2200 W
Poder de sucção	300 W
Peso líquido/peso bruto	3.8 kg / 4.6 kg
Dimensões da caixa (L x W x H)	MT-1349: 390 x 260 x 310 mm MT-1350: 430 x 280 x 320 mm

Fabricante:

COSMOS FAR VIEW INTERNATIONAL LIMITED

Room 701, 16 apt, lane 165, Rainbow North Street, Ningbo, China

Fabricado na China

A GARANTIA NÃO COBRE ELEMENTOS CONSUMÍVEIS (FILTROS, REVESTIMENTO CERÂMICO E ANTIADERENTE, VEDAÇÕES DE BORRACHA E OUTROS).

A data de fabricação do aparelho pode ser encontrado no número de série que está na etiqueta de identificação na caixa do produto e/ou na etiqueta sobre o produto. O número de série é composto por 13 caracteres, os caracteres 4 e 5 indicam o mês, 6 e 7 indicam o ano de fabricação do aparelho.

O fabricante a seu exclusivo critério e sem aviso prévio pode mudar o conjunto completo, aparência, país de fabricação, prazo da garantia e características técnicas do modelo. Verifique no momento da recepção da mercadoria.

EST KASUTUSJUHEND

OHUTUSNÕUDED

Lugege enne seadme kasutamist kaasasolev kasutusjuhend täies ulatuses tähelepanelikult läbi ning hoidke see edaspidiseks kasutuseks alles.

- Kontrollige enne toote esmakordset kasutuselevõttu, kas markeeringul esitatud tehnilised andmed vastavad Teie toitevõrgu pingele.
- Seade on mõeldud kasutamiseks koduses majapidamises ning pole ettenähtud tööstuses kasutamiseks.
- Ärge kasutage seadet väljas.
- Ärge jätke töötavat seadet järelvalveta.
- Ärge kasutage kahjustatud võrgujuhtme või muu kahjustusega seadet.

- Jälgige, et võrgujuhe ei puutuks kokku teravate servade ning kuumade pindadega.
- Ärge tirige ega keerutage juhet ümber seadme korpust.
- Seadme väljalülitamisel vooluvõrgust ärge sikutage juhtmest vaid tõmmake see pistikust kinni hoides stepslist välja.
- Ärge parandage seadet iseseisvalt. Rikete ilmnemisel pöörduge lähimasse hooldustöökotta.
- Seadme komplekti mittekuuluvate osade kasutamine võib olla ohtlik ning põhjustada seadme riket.
- Alati enne seadme puhastamist või kui Te seda ei kasuta, lülitage seade vooluvõrgust välja.

Tähelepanu: Ärge kasutage seadet veega täidetud vannide, anumate või muude nõude läheduses.

- Ärge paigutage seadet vette või muusse vedelikku, vältimaks elektrilöögi saamist või seadme süttimist. Kui see on juhtunud, võtke seade viivitamatult vooluvõrgust välja ning pöörduge teeninduskeskusesse.
- Seade pole ette nähtud kasutamiseks vastavate kogemusteta piiratud füüsiliste või psüühiliste võimetega inimeste (sealhulgas ka laste) poolt. Sellistel puhkudel peab kasutajat eelnevalt juhendama inimene, kes vastutab tema ohutuse eest.
- Vooliku vigastamise vältimiseks ärge seda painutage ja venitage.
- Jälgige, et ventilatsioonivad oleksid avatud. Vältige nendesse kõrvaliste esemete (tolmu, juuste, riiete jne.) sattumist. Tolmuimeja imava osa, vooliku või toru ummistumisel lülitage seade viivitamatult võrgust välja. Enne uut sisselülitamist on vaja ummistus kõrvaldada.
- Olge äärmiselt ettevaatlik tolmuimejaga treppidel töötades.
- Enne töö algust kõrvaldage põrandalt kõik esemed, mis võivad tolmuogurit vigastada.
- Tolmuimejaga ei tohi puhastada niiskeid pindu. Seadme abil ei tohi kõrvaldada vedelikke.
- Vedela puhastusvahendiga töödeldud vaibad peab enne tolmuimejaga puhastamist kuivatama.

ENNE ESMAST KASUTAMIST

- Pakkige seade lahti ja eemaldage kõik pakendamiseks ettenähtud materjalid ning sildid.
- Pühkige niiske lapiga pealispinnad puhtaks.

PUHASTAMINE JA HOOLDUS

- Enne puhastamist lülitage seade elektrivõrgust välja ja andke sellel jahtuda.
 - Hõõrüge korpuse välispinda pehme lapiga, mis on niisutatud abrasiivainetevaba pesuvahendiga.
- ### **TOLMUKOGURI PUHASTAMINE:**
- Tolmukoguri konteineri ja filtri väljavõtmiseks vajutage tolmukoguril olevat klahvi, tõmmake käepidemest ja võtke see maha.
 - Avage tolmukoguri konteineri kaas ja tühjendage see klahvile vajutades.
 - Keerake tolmukoguri kaant ja võtke filter välja.
 - Peske filter soojas vees, kuivatage avatud õhus, mille järgselt asetage see tagasi või asendage uuega.
- ### **FILTRI PUHASTAMISE MULTITSÜKLON:**
- Filtri puhastamist tuleb teha vastavalt selle määrdumisele.
 - Kasutage tolmuimejat vaid sellesse paigaldatud filtriga. Filtriteta kasutamine võib alandada imamisvõimsust ja vigastada elektrimootorit.
 - Enne filtri puhastamist lülitage tolmuimeja elektrivõrgust välja.
 - Filtrite puhastamiseks on keelatud kasutada pesumasinat.

MARTA

MT-1349/MT-1350

- Filtrite kuivatamiseks on keelatud kasutada fööni.
- Enne filtri väljavõtmist veenduge, et tolmukoguri konteineril olev regulaator on avatud asendis
- Võtke kinni käepidemest ja keerake seda vasakule filtri väljavõtmiseks tolmukoguri konteinerist
- Peale puhastamist asetage filter tolmukoguri konteinerisse, võtke kinni käepidemest ja keerake seda paremale klõpsatuseni.
- Peske filter soojas vees, kasutades selleks harja.
- Peale puhastamist andke filtril täielikult kuivada, mille järgselt asetage see endisele kohale.

VÄLJUNDFILTRI PUHASTAMINE/VÄLJAVAHETAMINE

- Lülitage tolmuimeja elektrivõrgust välja.
- Võtke maha väljundava rest ja eemaldage filter.
- Peske filter sooja jooksva vee all ja kuivatage täielikult.
- Paigutage filter kohale.
- Paigutage väljundava rest tagasi oma kohale.

TEHNILISED ANDMED

Elektertoide	220-240 V, 50 Hz
Võimsus	2200 W
Imemisvõimsus	300 W
Neto/ bruto kaal	3.8 kg / 4.6 kg
Pakendi mõõtmed (P x L x K)	MT-1349: 390 x 260 x 310 mm MT-1350: 430 x 280 x 320 mm

Tootja:

COSMOS FAR VIEW INTERNATIONAL LIMITED

Room 701, 16 apt, lane 165, Rainbow North Street, Ningbo, China

Valmistatud Hiinas

GARANTII EI KEHTI TARVIKUTELE (FILTRID, KERAAMILINE NING KÕRBEMISKINDEL KATE, KUMMIST TIHENDID NING MUU).

Valmistamiskuupäev kajastub tootenumbri kleebisel toote pakendil ja / või tootel. Tootenumbrist koosneb 13-st numbrist, millest 4. ja 5. näitavad kuud, 6. ja 7. toote valmistamise aastat.

Tootja võib oma äranägemisel eelnevalt teavitamata muuta toote komplekti, välisilmet, tootjamaad, garantiiaega, mudeli tehnilist kirjeldust. Kontrollige kauba kättesaamisel.

LTU NAUDOJIMO INSTRUKCIJA

SAUGOS PRIEMONĖS

Įdėmiai perskaitykite šią instrukciją prieš naudodamiesi prietaisu ir išsaugokite, kad ir vėliau galėtumėte pasiskaityti.

- Prieš įjungdami pirmą kartą patikrinkite, ar markiruotėje nurodyti gaminio techniniai duomenys atitinka elektros tiekimo parametrus jūsų vietos tinkluose.
- Naudokite tik buitines tikslams. Prietaisas neskirtas pramoniniam naudojimui.

- Nenaudokite lauke.
- Nenaudokite prietaiso, jeigu pažeistas tinklo laidas arba yra kitų gedimų.
- Žiūrėkite, kad tinklo laidas nesiliestų prie aštrių briaunų ir įkaitusių paviršių.
- Netraukite, nepersukite ir neapvyniokite apie prietaiso korpusą tinklo laido.
- Išjungdami prietaisą iš elektros tinklo, netraukite už elektros srovės laido, imkite tik už šakutės.
- Nebandykite patys taisyti sugedusio prietaiso. Kilus nesklandumams kreipkitės į artimiausią techninės priežiūros centrą.
- Naudoti nerekomenduojamus priedus gali būti pavojinga arba dėl jų prietaisas gali sugesti.
- Visada išjunkite prietaisą iš elektros tinklo prieš valydami arba jeigu juo nesinaudojate.

DĖMESIO: Nenaudokite prietaiso arti vonios, kriauklės ir kitų pripildytų vandens talpų.

- Kad išvengtumėte sužalojimų elektros srove ir gaisro, nepadarykite prietaiso į vandenį arba kitą skystį. Jeigu tai atsitiko, nedelsdami išjunkite jį iš elektros tinklo lizdo ir kreipkitės į techninės priežiūros centrą, kad patikrintų.
- Prietaisas neskirtas naudotis žmonėms, urių fizinės ar psichikos galimybės yra ribotos (taip pat ir vaikams), arba jei jie neturi šio prietaiso eksploataavimo įgūdžių. Tokiu atveju naudotoją turi iš anksto išmokyti elgtis su prietaisu žmogus, atsakingas už jo saugą.
- Nelankstykite ir netampykite žarnos, kad jos nepažeistumėte.
- Žiūrėkite, kad vėdinimo angos nebūtų užblokuotos. Saugokite, kad į jas nepatektų pašalinių daiktų (dulkių, plaukų, drabužių ir kt.). Užsikimšus įsiurbiamajai angai, žarnai ar vamzdžiui, iškart išjunkite dulkių siurbį. Prieš įjungdami dulkių siurbį dar kartą, būtinai pašalinkite kamšalus.
- Būkite ypatingai atsargūs dirbdami su dulkių siurbliu ant laiptų.
- Prieš pradėdami dirbti surinkite nuo grindų visus aštrius daiktus, kurie galėtų pažeisti dulkių surinkimo dėžę.
- Nevalykite dulkių siurbliu drėgnų paviršių. Juo negalima siurbti skysčių.
- Kilimai, apdoroti skystu valikliu, turi išdžiūti, tik po to juos galima valyti siurbliu.

PRIEŠ NAUDODAMI PIRMĄ KARTĄ

- Išpakuokite prietaisą ir pašalinkite visas pakuotės medžiagas bei lipdukus.
- Nuvalykite paviršių drėgnu audiniu.

VALYMAS IR PRIEŽIŪRA

- Jei norite prietaisą išvalyti, pirmiausia išjunkite jį iš elektros tinklo ir leiskite atvėsti.
- Nušluostykite išorinį korpuso paviršių minkšta šluoste, suvilgyta valikliu, kurio sudėtyje nėra abrazyvinių medžiagų.

DULKIŲ SURINKIMO DĖŽĖS VALYMAS:

- Kad išimtumėte dulkių surinkimo indą ir filtrą, paspauskite dulkių surinkimo dėžės fiksavimo mygtuką, patraukite už rankenos ir nuimkite dėžę.
- Atidarykite dulkių surinkimo indo dangtį ir iškratykite dulkes paspausdami mygtuką.
- Pasukite dulkių surinkimo dėžės dangtį ir išimkite filtrą.
- Nuplaukite filtrą šiltu vandeniu, išdžiovinkite, po to įdėkite atgal arba pakeiskite nauju.

MULTICIKLONINIO FILTRO VALYMAS:

- Filtrą reikia valyti tada, kai jis užsiteršia.
- Naudokite dulkių siurbį tik su įstatytu filtru. Naudojant be filtro, gali sumažėti įsiurbimo galia, taip pat gali sugesti elektros variklis.

MARTA

MT-1349/MT-1350

- Prieš valydami filtrą, išjunkite dulkių siurbį iš elektros tinklo lizdo.
- Draudžiama skalbti filtrus skalbyklėje.
- Filtrams džiovininti draudžiama naudoti plaukų džiovintuvą.
- Prieš išimdami filtrą įsitikinkite, kad reguliatorius ant dulkių surinkimo indo yra atidarytas
- Norėdami išimti filtrą iš dulkių surinkimo indo, paimkite už rankenos ir pasukite jį į kairę
- Baigę valyti, įstatykite filtrą į dulkių surinkimo indą, paimkite už rankenos ir pasukite jį į dešinę, kad spragtelėtų.
- Filtrą plaukite šiltu vandeniu, naudodami šepetį.
- Baigę valyti, leiskite filtrui visiškai išdžiūti, po to įstatykite į vietą.

ORO IŠĖJIMO FILTRO VALYMAS / KEITIMAS

- Išjunkite dulkių siurbį iš elektros tinklo.
- Nuimkite oro išėjimo angos groteles ir išimkite filtrą.
- Nuplaukite filtrą šiltu tekančiu vandeniu ir leiskite visiškai išdžiūti.
- Įstatykite filtrą į vietą.
- Įstatykite į vietą oro išėjimo angos groteles.

TECHNINIAI DUOMENYS

Elektros srovės tiekimas	220-240 V, 50 Hz
Galia	2200 W
Siurbimo galia	300 W
Neto / bruto svoris	3.8 kg / 4.6 kg
Dėžės matmenys (l x P x A)	MT-1349: 390 x 260 x 310 mm MT-1350: 430 x 280 x 320 mm

Gamintojas:

COSMOS FAR VIEW INTERNATIONAL LIMITED

Room 701, 16 apt, lane 165, Rainbow North Street, Ningbo, China

Pagaminta Kinijoje

GARANTIJA NETAIKOMA EKSPLOATACINĖMS MEDŽIAGOMS (FILTRAMS, KERAMINĖMS IR NESVYLANČIOMS DANGOMS, GUMINIAMS SANDARINIMO ŽIEDAMS IR KT.)

Prietaiso paminimo datą galima rasti serijos numeryje, kuris nurodytas identifikavimo lipduke ant gaminio dėžės ir/arba lipduke, užklijuotame ant paties gaminio. Serijos numerį sudaro 13 ženklų, 4-as ir 5-as ženklas reiškia prietaiso pagaminimo mėnesį, 6-as ir 7-as metus.

Gamintojas savo nuožiūra ir papildomai nepranešdamas gali keisti gaminio komplekto sudėtį, išvaizdą, šalį gamintoją, garantijos terminą ir modelio techninius duomenis. Tikrinkite pasiimdami prietaisą.

DROŠĪBAS PASĀKUMI

Pirms ierīces lietošanas uzmanīgi izlasiet šo instrukciju un saglabājiet to kā izziņas materiālu līdz ierīces ekspluatācijas beigām.

- Pirms sākotnējās ieslēgšanas pārbaudiet, vai uz marķējuma norādītie ierīces tehniskie parametri atbilst elektropadevei Jūsu lokālajā tīklā.
- Lietojiet tikai sadzīves vajadzībām. Ierīce nav paredzēta rūpnieciskai izmantošanai.
- Nelietot ārpus telpām.
- Neatstājiet strādājošu ierīci bez uzraudzības.
- Nelietojiet ierīci ar bojātu tīkla elektrovadu vai ar citiem bojājumiem.
- Sekojiet tam, lai tīkla elektrovads nepieskaras asām šķautnēm vai karstām virsmām.
- Nevelciet, nesalokiet un neuztīniet tīkla elektrovadu ap ierīces korpusu.
- Atslēdzot ierīci no elektropadeves tīkla, nevelciet aiz tīkla elektrovada, izņemiet kontaktdakšu no elektrorozetes.
- Nemēģiniet patstāvīgi remontēt ierīci. Ja rodas traucējumi tās darbībā, vērsieties tuvākajā servisa centrā.
- Nerekomendētu papildpiederumu lietošana var būt bīstama vai var izraisīt ierīces sabojāšanos.
- Vienmēr atvienojiet ierīci no elektrotīkla pirms tīrīšanas vai gadījumos, kad Jūs to nelietosiet.

UZMANĪBU: Nelietojiet ierīci vannu, izlietņu un citu ar ūdeni piepildītu rezervuāru tuvumā.

- Lai novērstu elektriskās strāvas sitiena un aizdegšanās iespējamību, neiegremdējiet ierīci ūdenī vai citos šķidrumos. Ja tomēr tas ir noticis, nekavējoties atslēdziet to no elektrotīkla un vērsieties servisa centrā, lai veiktu ierīces pārbaudi.
- Ierīce nav paredzēta, lai to lietotu cilvēki (ieskaitot bērnus), kuriem ir ierobežotas fiziskas vai psihiskas spējas, un kuriem nav pieredzes darbā ar šo ierīci. Tādos gadījumos pirms lietošanas cilvēkam, kas atbild par viņa drošību, ir jāveic instruktāža par ierīces lietošanu.
- Lai novērstu šļūtenes sabojāšanu, nelokiet un nestiepiet to.
- Uzraugiet, lai ventilācijas atveres nebūtu nobloķētas. Nepieļaujiet, ka tajās iekļūst svešķermeņi (putekļi, mati, apģērbi u.c.). Ja ir piegrūzota putekļu sūcēja, šļūtenes vai teleskopiskās caurules iesūcošā atvere, nekavējoties izslēdziet putekļu sūcēju. Pirms atkārtotas ieslēgšanas iztīriet grūzus no atverēm.
- Pirms darba uzsākšanas savāciet no grīdas visus asos priekšmetus, kas varētu sabojāt konteineri putekļu savākšanai.
- Netīriet ar putekļu sūcēju mitras virsmas. Ar putekļu sūcēja palīdzību nedrīkst savākt šķidrumus.
- Ar šķidru tīrītāju apstrādātiem paklājiem pirms to tīrīšanas ar putekļu sūcēju ir jāizžūst.

PIRMS PIRMĀS LIETOŠANAS

- Izsaiņojiet ierīci un atbrīvojiet to no visiem iesaiņojamajiem materiāliem un etiķetes.
- Noslaukiet virsmu ar mitru drāniņu.

TĪRĪŠANA UN APKOPE

- Pirms tīrīšanas atslēdziet ierīci no elektrotīkla un ļaujiet tai atdzist.

MARTA

MT-1349/MT-1350

- Izslaukiet korpusa iekšējo virsmu ar mitru drānu, samitrinātu ūdenī, kuram pievienots abrazīvas vielas nesaturošs mazgājamais līdzeklis.

PUTEKĻU SAVĀKŠANAS KONTEINERA TĪRĪŠANA:

- Lai izņemtu putekļu savākšanas konteineri un filtru, nospiediet putekļu konteineru fiksācijas pogu, pavelciet aiz roktura un noņemiet to.
- Atveriet putekļu savākšanas konteineru vāku un iztukšojiet to, nospiežot pogu.
- Pagrieziet putekļu konteineru vāku un izņemiet filtru.
- Nomazgājiet filtru siltā ūdenī, ļaujiet tam nožūt, pēc tam ielieciet to atpakaļ vai arī nomainiet to pret jaunu.

FILTRA MULTICIKLONS TĪRĪŠANA:

- FILTRA tīršana jāveic atkarībā no tā, cik filtrs ir netīrs.
- Lietojiet putekļu sūcēju tikai ar uzstādītu filtru. Eksploatācija bez filtriem var izraisīt iesūkšanas jaudas pazemināšanos un elektrodzinēja sabojāšanos.
- Pirms filtra tīršanas atslēdziet putekļu sūcēju no elektrotīkla.
- Filtru tīršanai aizliegts izmantot veļas mazgājamo mašīnu.
- Aizliegts filtru žāvēšanai izmantot fēnu.
- Pirms filtra izņemšanas pārliecinieties, ka putekļu savākšanas konteineru regulators atrodas atvērtā stāvoklī
- Lai izņemtu filtru no putekļu savākšanas konteineru, paņemiet to aiz roktura un pagrieziet pa kreisi
- Pēc tīršanas ielieciet filtru putekļu savākšanas konteinerā - paņemiet to aiz roktura un pagrieziet pa labi līdz klikšķa atskanēšanai.
- Izskalojiet filtru siltā ūdenī, var izmantot suku.
- Pēc tīršanas ļaujiet filtram pilnībā nožūt, pēc tam ielieciet to atpakaļ.

IZEJAS FILTRA TĪRĪŠANA / NOMAĪŅA

- Atslēdziet putekļu sūcēju no elektrotīkla.
- Noņemiet izejas atveres režģi un izņemiet filtru.
- Nomazgājiet filtru siltā tekošā ūdenī un nožāvējiet pilnīgi sausu.
- Ielieciet filtru atpakaļ ierīcē.
- Uzstādiet izejas atveres režģi.

TEHNISKIE PARAMETRI

Elektrobarošana	220-240 V, 50 Hz
Jauda	2200 W
Sūkšanas jauda	300 W
Neto/ bruto svars	3.8 kg / 4.6 kg
Kārbas izmēri (G x P x A)	MT-1349: 390 x 260 x 310 mm MT-1350: 430 x 280 x 320 mm

Ražotājs:

COSMOS FAR VIEW INTERNATIONAL LIMITED

Room 701, 16 apt, lane 165, Rainbow North Street, Ningbo, China

Ražots Ķīnā

GARANTĪJA NAV ATTIECINĀMA UZ TĀDIEM MATERIĀLIEM, KĀ KERAMISKIE UN NEPIEDEGOŠIE PĀRKLĀJUMI, GUMIJAS BLĪVĒJUMI, FILTRI UN CITI.

Ierīces izgatavošanas datums ir atrodams sērijas numurā, kas atrodas uz identifikācijas uzlīmes uz ierīces iesaiņojuma kārbas un/ vai uz uzlīmes uz paša izstrādājuma. Sērijas numurs sastāv no 13 zīmēm, 4. un 5. zīme apzīmē mēnesi, 6. un 7. – ierīces izgatavošanas gadu.

Ražotājs pēc saviem ieskatiem un bez papildus izziņošanas var mainīt ierīces modeļa komplektāciju, ārējo izskatu, ražotājvalsti, garantijas termiņu un tehniskos parametrus. Pārbaudiet to preces saņemšanas brīdī.

FIN KÄYTTÖOHJE

TURVATOIMET

Lue tämä käyttöohje huolellisesti ennen laitteen käyttöönottoa ja pidä se tallessa myöhempää ohjeistusta varten.

- Tarkista ennen laitteen ensimmäistä kytkemistä, että sen merkityt tekniset tiedot vastaavat paikallisen verkkovirtasi virtalähdettä.
- Käytettävä pelkästään kotitaloustarkoituksiin. Laite ei sovellu teolliseen käyttöön.
- Älä käytä laitetta ulkona.
- Älä jätä laitetta ilman valvontaa.
- Älä käytä laitetta, jossa on vahingoittunut verkkojohto tai muita vaurioita.
- Pidä huolta, että verkkojohto ei kosketa teräviä reunoja tai kuumia pintoja.
- Älä vedä, kierrä tai väännä verkkojohtoa laitteen rungon ympärille.
- Kun irrotat laitteen virtalähteestä, älä vedä itse verkkojohdosta vaan sen tōpselistä.
- Älä yritä korjata laitetta omatoimisesti. Käyttövirheiden ilmetessä ota yhteyttä lähimpään huoltoliikkeeseen.
- Muiden, kuin suositeltujen lisävarusteiden käyttö voi olla vaarallista ja johtaa laitteen vahingoittumiseen.
- Irrota laite aina verkkovirrasta ennen sen puhdistamista tai kun et käytä sitä.

HUOMIO: Älä käytä laitetta kylpyammeiden, pesualtaiden tai muiden vedellä täytettyjen astioiden lähellä.

- Välttääksesi sähköiskuja ja tulipaloja, älä upota laitetta veteen tai muihin nesteisiin. Jos tämä joka tapauksessa sattuu tapahtumaan, kytke laite välittömästi verkkovirrasta ja ota yhteyttä huoltokeskukseen tarkastusta varten.
- Laite ei ole tarkoitettu fyysisistä tai mielenterveysongelmista kärsivien, tai puutteellista tietoa laitteen käytöstä omaavien henkilöiden (mukaan lukien lapset) käytettäväksi. Näissä tapauksissa käyttäjän tulee olla opetettu käyttämään kyseistä laitetta heidän turvallisuudestaan vastaavan henkilön alaisuudessa.
- Jotta letku ei vaurioituisi, älä taivuta tai venytä sitä.
- Huolehdi, että ilmastointiaukot eivät ole peitetyinä. Vältä ulkopuolisten esineiden joutumista niihin (pöly, hiukset, vaatteet, jne.). Jos pölynimurin imuaukko, letku tai putki tukkiintuvat, sammuta pölynimuri heti. Varmista ennen pölynimurin uudelleen käynnistämistä, että tukkeutuma on puhdistettu.
- Ole äärimmäisen varovainen käyttäessäsi pölynimuria portaikoissa.
- Ennen pölynimurin käytön aloittamista, poista lattialta kaikki terävät esineet, jotka voivat vaurioittaa pölysäiliötä.
- Älä käytä pölynimuria kosteiden pintojen puhdistukseen. Sitä ei saa käyttää nesteiden imurointiin.
- Mattojen, jotka on käsitelty kostealla puhdistusaineella, tulee kuivua ennen niiden imurointia.

ENNEN LAITTEEN ENSIMMÄISTÄ KÄYTTÖÄ

- Pura laite pakkauksesta ja poista kaikki pakkausmateriaalit ja etiketit.

- Pyyhi sen pinta kostealla liinalla.

PUHDISTUS JA HUOLTO

- Ennen laitteen puhdistusta, irrota se verkkovirrasta ja anna sen jäähtyä.
- Pyyhi laitteen rungon ulkopinta pehmeällä kankaalla, jossa on hankaamatonta pesuainetta.

PÖLYSÄILIÖN PUHDISTUS:

- Poistaaksesi pölysäiliön ja suodattimen, paina pölysäiliön lukitusnappia, käännä kahvasta ja irrota se.
- Avaa pölysäiliön kansi ja tyhjennä se painiketta painamalla.
- Käännä pölysäiliön kantta ja irrota suodatin.
- Pese suodatin lämpimässä vedessä, kuivaa se, jonka jälkeen palauta se paikalleen tai vaihda se uuteen.

SYKLONISUODATTIMEN PUHDISTUS:

- SUODATTIMEN puhdistus tulee suorittaa, kun se on huomattavasti likaantunut.
- Käytä vain pölynimuria, jossa on asennettua suodatin. Käyttö ilman suodatinta voi johtaa imutehon alenemiseen ja sähkömoottorin vaurioitumiseen.
- Ennen suodattimen puhdistusta, irrota pölynimuri verkkovirrasta.
- Suodattimia ei saa pestä pesukoneessa.
- Suodattimia ei saa kuivata hiustenkuivaajalla.
- Varmista ennen suodattimen irrottamista, että pölysäiliön säädin on avoimessa tilassa
- Ota kiinni kahvasta ja käännä sitä vasemmalle, jotta suodatin irtoaisi pölysäiliöstä
- Puhdistuksen jälkeen, aseta suodatin pölysäiliöön, ota kiinni kahvasta ja käännä sitä oikealle, kunnes se napsahtaa kiinni.
- Pese suodattimen lämpimässä vedessä, käyttäen harjaa.
- Anna suodattimen kuivua kokonaan sen puhdistuksen jälkeen, jonka jälkeen aseta se takaisin paikalleen.

LÄHTÖSUODATTIMEN PUHDISTUS / VAIHTO

- Irrota pölynimuri verkkovirrasta.
- Poista lähtöaukon ristikko, ja irrota suodatin.
- Pese suodatin lämpimässä juoksevassa vedessä ja kuivaa se kokonaan.
- Aseta suodatin paikalleen.
- Aseta lähtöaukon ristikko paikalleen.

TEKNISET TIEDOT

Sähköjännite	220-240 V, 50 Hz
Teho	2200 W
Imuteho	300 W
Paino / kokonaispaino	3.8 kg / 4.6 kg
Laatikon mitat (P x L x K)	MT-1349: 390 x 260 x 310 mm MT-1350: 430 x 280 x 320 mm

Valmistaja:

COSMOS FAR VIEW INTERNATIONAL LIMITED

Room 701, 16 apt, lane 165, Rainbow North Street, Ningbo, China

Valmistettu Kiinassa

TAKUU EI SISÄLLÄ EHTYVIÄ VARUSTEITA (SUODATTIMIA, KERAAMISIA JA TARTTUMATTOMIA PINNOITTEITA, KUMISIA TIIVISTEITÄ JA MUITA)

Laitteen valmistamispäivämäärän voi löytää sarjanumerosta, joka sijaitsee laitteen laatikon tunnistuskilpitarrassa ja/tai itse laitteeseen kiinnitetyssä tarrassa. Sarjanumero koostuu 13:sta merkidstä, 4:s ja 5:s merkki osoittavat valmistuskuukauden, 6:s ja 7:s osoittavat valmistusvuoden.

Valmistaja voi muuttaa mallin pakkauskokonaisuutta, ulkonäköä, valmistusmaata, takuu-aikaa ja teknisiä tietoja harkintansa ja ilman ennakoilmoitusta. Tarkista laitteen vastaanottamisen yhteydessä.

ISR הוראות הפעלה

בטיחות

לפני שימוש במכשיר תקראו מדריך זה בעיון ותשמרו אותו לשימוש עתידי.
לפני הפעלה ראשונה, בדקו שמאפיינים טכניים של המוצר הרשומים בתיוג מתאימים לנקודת חשמל שלכם.
יש לשמש במכשיר רק למטרות ביתיות. אין להשתמש במכשיר למטרות תעשייתיות.
אין להשתמש בחוץ.

אל תשאירו מכשיר מופעל ללא השגחה.
אין להשתמש במכשיר עם כבל פגום או ליקויים בטיחותיים אחרים.
תשמרו כדי שכבל החשמל לא נגע בקצוות חדים ומשטחים חמים.
אל תמשכו, אל תסובבו ואל תגלגלו את כבל החשמל סביב הגוף של המכשיר.
בעת ניתוק המכשיר מנקודת חשמל אל תמשכו את כבל החשמל, תחזיקו את התקע בלבד.
אל תנסו לתקן את המכשיר בעצמכם. במקרה של תקלות פנו למרכז שירות הקרוב.
שימוש באביזרים נוספים שאינם מומלצים עלול להיות מסוכן או לגרום נזק למכשיר.
יש לנתק את המכשיר לפני ניקוי ואם אתם לא משתמש בו.

שימו לב! אין להשתמש במכשיר בקרבת אמבטיות, כיורים או מכילים אחרים מלאים במים.
כדי להימנע מהלם חשמלי והידלקות, אין לטבול מכשיר במים או נוזלים אחרים. אם זה קרה, יש לנתק אותו מייד ולפנות למרכז שירות לבדיקה.

המכשיר אינו מיועד לשימוש על ידי אנשים עם מוגבלויות פיזיות ונפשיות (כולל ילדים), עם חוסר ניסיון בשימוש המכשיר. במקרים כאלה, המשתמש חייב להיות הורה מראש על ידי אדם אחראי לבטיחותו כדי לא לפגוע בצינור, אין לכופף או למתח אותו. יש לשמור כדי שהפתחים אווריריים אינו יחסמו. יש להימנע הכנסת החפצים זרים בתוכם (אבק, שיער, בגדים וכו'). בחסימת פתחי אוורור של שואב אבק, צינור פלסטי או צינורית יש מייד לנתק את המכשיר. לפני הפעלה חוזרת צריך לנקות את החסימה. יש להיזהר בעת שימוש שטאב אבק במדרגות. לפני הפעלת המכשיר יש לקחת מהרצפה את כל החפצים לוחשים וחדים שעלולים לגרום נזק לאספן האבק. אל תנקו ע"י שואב אבק את המשטחים הרטובים. בכוחו לא ניתן להסיר נזלים. שטיחים, שנקו ע"י חומר ניקוי נוזלי, חייבים להתייבש עד לפני ניקוי בשואב אבק.

לפני שימוש ראשון

תפתחו אריזה ותסירו את כל חומרי האריזה ותוויות. תנגבו את המשטח עם מטלית לכה.

ניקוי ותחזוקה

לפני ניקוי מכשיר יש לנתק אותו מרשת-החשמל ולתת לו להתקרר. תנגבו את פני שטח החיצוני של גוף המכשיר בעזרת מטליה רכה וחומרי ניקוי שלא מכילים חומרי שחיקה.

ניקוי מכולה לאיסוף אבק:

כדי להוציאה מכולה לאיסוף אבק ומסננים יש ללחוץ על כפתור הנעילה של מכולה לאיסוף אבק תמשיכו את ידיתו ותוציאו אותו. תפתחו מכסה של מכולה לאיסוף אבק ותרוקנו אותה, בלחיץ הכפתור. תסובבו מכסה של מכולה לאיסוף אבק ותוציאו מסנן. תנקו את המסנן במים קצת חמים, תיבשו אותו בחוץ באוויר, אז תחזירו אותו לחזרה או תחיפו אותו לחדש.

ניקוי מסנן מולטי ציקלון:

ניקוי נראה-מסנן צריך להיעשות במידת התלככותו. יש לנקות את מסנן לפי האלחה. תשתמשו שואב האבק רק עם מסנן. הפעלתו ללא מסנן עשויה להפחית את כוחו שאיבה ולגרום נזק למנועו חשמלי.

לפני ניקוי מסנן יש לנתק שואב אבק מרשת-החשמל.

אסור להישתמש במכונת כביסה לניקוי מסננים.

אין להשתמש במייבש שיער לייבוש מסננים.

לפני הוצאת המסנן יש לוודא, כי הרגולטור על מכולה לאיסוף אבק במצב פתוח.

תחזיקו את הידית ותסובבו אותה לצד שמאל כדי להוציאה את המסנן ממכולה לאיסוף אבק.

לאחר ניקוי תחזירו את המסנן למכולה לאיסוף אבק, תחזיקו את הידית ותסובבו לצד ימין עד הנקישה.

תנקו נראה-מסנן במים קצת חמים בעזרת מברשת.

לאחר ניקוי נראה-מסנן צריך לייבש טוב, ואחרי זה תחזירו אותו למקום.

ניקוי החלפת המסנן

תנתקו שואב אבק מהחשמל.

תוציאו רשת הפחת ותוציאו את המסנן.

תשטפו את המסנן במים זורמים חמים ותייבשו טוב.

תחזירו את המסנן למקומו.

תחזירו רשת הפחת למקומו.

חשמלית אנרגיה	220-240 V, 50 Hz
עוצמה	2200 W
היניקה כוח	300 W
ברוטו \ נטו משקל	3.8 kg / 4.6 kg
(גובה, * רוחב * אורך) אריזה ודלג	MT-1349: 390 x 260 x 310 mm MT-1350: 430 x 280 x 320 mm

יצרן:

COSMOS FAR VIEW INTERNATIONAL LIMITED
Room 701, 16 apt, lane 165, Rainbow North Street, Ningbo, China
סין תוצרת

אחריות אינה מכסת פריט מתכלה (מסננים, ציפוי קרמי וטפילון, פסי גומי (rubber seal) ועוד).

תאריך הייצור של המכשיר ניתן למצוא במספר סידורי הנמצא על מדבקת זיהוי שעל אריזת המוצר ו/או על גבי מדבקה שעל מוצר עצמו. מספר סידורי מורכב מ13 סימנים, סימנים 4 ו-5 מציינים את החודש, 6 ו-7 מציינים על שנת הייצור של המכשיר. היצרן בשיקול דעתו וללא הודעות נוספות עשוי לשנות את הרכיבים, עיצוב, ארץ ייצור, תקופת האחריות ומאפיינים טכניים של הדגם. בדקו בעת קבלת המוצר.

POL INSTRUKCJA OBSŁUGI

ŚRODKI BEZPIECZEŃSTWA

Przed rozpoczęciem użytkowania urządzenia uważnie przeczytaj daną instrukcję i zachowaj ją jako poradnik na przyszłość.

- Przed pierwszym włączeniem sprawdź, czy charakterystyki techniczne wyrobu, podane na oznakowaniu, odpowiadają parametrom zasilania elektrycznego w Twojej lokalnej sieci.
- Używaj urządzenia wyłącznie w celach domowych. Urządzenie nie jest przeznaczone do zastosowania przemysłowego.
- Nie używaj poza pomieszczeniami.
- Nie pozostawiaj działające urządzenie bez kontroli.
- Nie używaj urządzenia z uszkodzonym przewodem sieciowym lub z innymi uszkodzeniami.
- Zwracaj uwagę na to, aby przewód sieciowy nie miał kontaktu z ostrymi krawędziami i powierzchniami gorącymi.
- Nie ciągnij, nie przekręcaj i nie nawijaj przewodu sieciowego wokół korpusu urządzenia.
- W przypadku odłączenia urządzenia od sieci zasilającej nie ciągnij za przewód sieciowy, trzymaj go za wtyczkę.
- Nie próbuj samodzielnie naprawiać urządzenia. W przypadku powstania usterek zwróć się do najbliższego centrum serwisowego.
- Używanie nie zalecanego osprzętu dodatkowego może być niebezpieczne lub doprowadzić do uszkodzenia urządzenia.
- Zawsze odłączaj urządzenie od sieci elektrycznej przed jego czyszczeniem i gdy jego nie używasz.
- Aby uniknąć porażenia prądem elektrycznym i zapalania się, nie zanurzaj urządzenia w wodzie lub innych płynach. Jeżeli tak się stało, natychmiast odłącz urządzenie od sieci elektrycznej i zwróć się do centrum serwisowego w celu jego sprawdzenia.

- Urządzenie nie jest przeznaczone do używania przez osoby z upośledzeniami fizycznymi lub i psychicznymi (również dzieci), które nie mają doświadczenia w użytkowaniu danego urządzenia. W takich przypadkach użytkownik powinien być wstępnie poinstruowany przez osobę odpowiedzialną za jego bezpieczeństwo.
- Aby nie uszkodzić węża, nie zginaj i nie rozciągaj go.
- Zwracaj uwagę na to, aby otwory wentylacyjne nie były zablokowane. Nie dopuszczaj do przedostania się do nich przedmiotów postronnych (kurzu, włosów, odzieży i in.). W przypadku zanieczyszczenia otworu ssącego odkurzacza, węża lub rurki niezwłocznie wyłącz odkurzacz. Przed ponownym włączeniem zanieczyszczenia należy usunąć.
- Bądź ostrożny podczas użycia odkurzacza na schodach.
- Przed rozpoczęciem odkurzania usuń z podłogi wszystkie ostre przedmioty, które mogą uszkodzić pojemnik na kurz.
- Nie czyść odkurzaczem powierzchni wilgotnych. Nie może on być używany do usuwania cieczy.
- Dywany, pokryte płynem do czyszczenia, powinny wyschnąć przed rozpoczęciem ich odkurzania.

PRZED PIERWSZYM UŻYCIEM

- Rozpakuj urządzenie i usuń wszystkie materiały opakunkowe i etykiety.
- Powierzchnię zewnętrzną przetrzyj wilgotną szmatką.

CZYSZCZENIE I OBSŁUGA

CZYSZCZENIE POJEMNIKA NA KURZ:

Aby wyjąć pojemnik na kurz i filtr, naciśnij przycisk ustalenia pojemnika na kurz, pociągnij za uchwyt i zdejmij go.

Otwórz pokrywę pojemnika na kurz i opróżnij go, naciskając przycisk

Obróć pokrywę pojemnika na kurz i wyjmij filtr

Przemij filtr w ciepłej wodzie, wysusz go na powietrzu, następnie załóż go z powrotem lub zmień na nowy.

CZYSZCZENIE FILTRU MULTICYKLON:

Filtr należy czyścić w miarę jego zabrudzenia.

Używaj odkurzacza tylko z zamontowanym filtrem. Użytkowanie bez filtrów może doprowadzić do zmniejszenia mocy ssania i uszkodzenia silnika elektrycznego.

Przed czyszczeniem filtru odłącz odkurzacz od sieci elektrycznej.

Zabronione jest używanie pralki do czyszczenia filtrów.

Zabronione jest używanie suszarki do suszenia filtrów.

Przed wyjęciem filtru upewnij się, że regulator na pojemniku na kurz znajduje się w położeniu otwartym

Weź uchwyt i obróć go w lewo, aby wyjąć filtr z pojemnika na kurz

Po oczyszczeniu wstaw filtr do pojemnika na kurz, weź uchwyt i obróć go w prawo do prztyknięcia.

Przemij filtr w ciepłej wodzie, używając szczotki.

Po oczyszczeniu poczekaj, aż filtr całkowicie wyschnie, a następnie zamontuj go na miejsce.

CZYSZCZENIE/WYMIANA FILTRU WYJŚCIOWEGO

Odłącz odkurzacz od sieci elektrycznej.

Zdejmij kratkę otworu wyjściowego i wyjmij filtr.

MARTA

MT-1349/MT-1350

Przemij filtr ciepłą wodą bieżącą i całkowicie wysusz.

Włóż filtr na miejsce.

Założ kratkę otworu wyjściowego na miejsce.

CHARAKTERYSTYKI TECHNICZNE

Zasilanie elektryczne	220-240 V, 50 Hz
Moc	2200 W
Moc ssania	300 W
Waga netto / brutto	3.8 kg / 4.6 kg
Wymiary opakowania (D x S x W)	MT-1349: 390 x 260 x 310 mm MT-1350: 430 x 280 x 320 mm

Zakład wytwórczy:

COSMOS FAR VIEW INTERNATIONAL LIMITED

Room 701, 16 apt, lane 165, Rainbow North Street, Ningbo, China

Kilingan Kitay

GWARANCJA NIE ROZPRZESTRZENIA SIĘ NA MATERIAŁY ZUŻYWANE (FILTRY, POWŁOKI CERAMICZNE I ANTYADHEZYJNE, USZCZELKI GUMOWE ITD.)

Data produkcji urządzenia można znaleźć w numerze seryjnym, który znajduje się na tabliczce identyfikacyjnej na opakowaniu wyrobu i/lub na tabliczce na samym wyrobie. Numer seryjny składa się z 13 znaków, znaki czwarty i piąty oznaczają miesiąc, a szósty i siódmy - rok produkcji urządzenia.

Producent zastrzega sobie prawo do zmiany designu i charakterystyk technicznych urządzenia bez wstępnego powiadomienia.

UZB FOYDALANISH BO'YICHA YO'RIQNOMA

EHTIYOTKORLIK CHORALARI

Jihozdan foydalanishdan avval ushbu yo'riqnomani diqqat bilan o'qib chiqing va keyinchalik ma'lumotlar olish uchun saqlab qo'yning.

- Dastlabki yoqishdan avval mahsulotning markirovkada ko'rsatilgan texnik xususiyatlari Sizning mahalliy tarmog'ingizdagi elektr ta'minotiga mos kelishini tekshiring.
- Faqat maishiy maqsadlarda foydalaning. Jihoz sanoat maqsadlarida foydalanish uchun mo'ljallanmagan.
- Xonadan tashqarida foydalanmang.
- Ishlayotgan jihazni qarovsiz qoldirmang.
- Tarmoq shnuri shikastlangan yoki boshqa shikastlanishlarga ega bo'lgan jihazdan foydalanmang.
- Tarmoq shnurining o'tkir qirralar yoki issiq sitrlarga tegib turmasligini kuzatib boring.
- Tarmoq shnurini tortmang, ortiqcha buramang va jihaz korpusi atrofiga o'ramang.
- Jihazni ta'minot tarmog'idan uzganda tarmoq shnuridan ushlab tortmang, faqat vilkadan ushlab torting.
- Jihazni o'zingizcha ta'mirlashga urinmang. Nosozliklar yuzaga kelgan hollarda yaningizdagi xizmat ko'rsatish markaziga murojaat qiling.
- Tavsiya qilinmagan qo'shimcha asboblardan foydalanish xavfli bo'lishi va jihazning shikastlanishiga olib kelishi mumkin.

- Doimo tozalashdan avval va undan foydalanmaydigan bo'lsangiz, jihozni elektr tarmog'idan uzib qo'ying.
- Elektr toki urishi va yong'in chiqishining oldini olish uchun jihozni suvga yoki boshqa suyuqliklarga botirmang. Agar shunday holat yuz bergan bo'lsa, uni darhol elektr tarmog'idan uzing va tekshirish uchun xizmat ko'rsatish markaziga murojaat qiling.
- Jihoz jismoniy va ruhiy cheklanishlarga ega bo'lgan (jumladan bolalar), ushbu jihoz bilan ishlash tajribasiga ega bo'lmagan kishilar tomonidan foydalanish uchun mo'ljallanmagan. Bunday holatlarda foydalanuvchiga uning xavfsizligi uchun javobgar shaxs tomonidan avvaldan ko'rsatmalar berilishi kerak.
- Shlangni shikastlamaslik uchun uni bukhang va cho'zmang.
- Ventilyatsion tirqishlarning to'silib qolmasligini kuzatib boring. Ularga begona narsalarning (chang, soch, kiyimlar va boshq.) tushishiga yo'l qo'ymang. Changyutgichning so'rish tirqishi, shlang yoki trubka tiqilib qolgan hollarda darhol changyutgichni o'chiring. Qayta yoqishdan avval tiqilishni bartaraf qilish lozim.
- Zinapoyalarda chanyutgich bilan ishlaganda o'ta ehtiyotkor bo'lish lozim.
- Yig'ishtirishni boshlashdan avval poldagi changyig'ichni shikastlashi mumkin bo'lgan barcha narsalarni yig'ishtirib oling.
- Changyutgich bilan nam yuzalarni tozalamang. Uning yordamida suyuqliklarni ketkazmang.
- Suyuq tozalagich bilan ishlov berilgan gilamlar chanyutgich bilan tozalash boshlangunicha qurishlari kerak.

DASTLABKI FOYDALANISHDAN AVVAL

- Jihozni qadoqdan chiqarib oling va barcha qadoqlash materiallar va etiketkalarini olib tashlang.
- Tashqi yuzasini nam latta bilan arting.

TOZALASH VA QAROV

CHANGYIG'GICHNI TOZALASH:

Chang yig'ish uchun konteyner va filtrni chiqarib olish uchun changyig'gichni qotirish tugmasini bosib, uni dastasidan torting va chiqarib oling.

Chang yig'ish uchun konteyner qopqog'ini oching va tugmani bosgan holda uni bo'shating

Changyig'gich qopqog'ini burang va filtrni chiqarib oling

Filtrni iliq suvda yuving, uni ochiq havoda quriting, keyin esa uni qaytarib joyiga o'rnatib yoki yangisi bilan almashtiring.

MULTISIKLON FILTRINI TOZALASH:

FILTRNI tozalashni kir bo'lishiga qarab tozalash lozim.

Changyutgichdan faqat filtri o'rnatilgan holda foydalaning. Filtsiz foydalanish so'rish quvvatini pasayishiga olib kelishi va elektrodvigatelni shikastlashi mumkin.

Filtrni tozalashdan avval changyutgichni elektr ta'minot tarmog'idan uzing.

Filtrlarni tozalash uchun kir yuvish mashinasidan foydalanish ta'qiqlanadi.

Filtrlarni quritish uchun fandan foydalanish ta'qiqlanadi.

Filtrni chiqarib olishdan avval chang yig'ish uchun konteynerdagi rostlagichning ochiq holatda turganligiga ishonch hosil qiling

Filtrni chang yig'ish konteyneridan chiqarib olish uchun dastasidan ushlang va uni chapga aylantiring

Tozalagandan keyin filtrni chang yig'ish konteyneriga joylashtiring, uni dastasidan ushlang va chapga tovush chiqqunicha aylantiring.

filtrni chiyotkadan foydalanib iliq suvda yuving.

Tozalagandan keyin filtrni to'liq quriting, keyin joyiga qaytarib o'rnatib.

CHIQISH FILTRINI TOZALASH/ALMASHTIRISH

Changyutgichni elektr tarmog'idan uzing.

Chiqarish tirqishi panjarasini oling va filtrni chiqarib oling.

Filtrni iliq suvda yuving va to'liq quriting.

Filtrni joyiga o'rnatib. Chiqarish tirqishi panjarasini joyiga qayta o'rnatib.

TEXNIK XUSUSIYATLARI

Elektr ta'minoti	220-240 V, 50 Hz
Quvvati	2200 W
Quvvati surishi	300 W
Netto / brutto og'irligi	3.8 kg / 4.6 kg
Qutining o'lchamlari (U x K x B)	MT-1349: 390 x 260 x 310 mm MT-1350: 430 x 280 x 320 mm

Ishlab chiqaruvchi-zavod:

COSMOS FAR VIEW INTERNATIONAL LIMITED

Room 701, 16 apt, lane 165, Rainbow North Street, Ningbo, China

Wyprodukowano w Chinach

KAFOLAT ISHLATILUVCHI MATERIALLARGA (FILTRLAR, SOPOL VA KUYISHGA QARSHI QOPLAMALAR, REZINA ZICHLAGICHLAR KABILAR) NISBATAN QO'LLANILMAYDI

Jihoz ishlab chiqarilgan sanani mahsulot qutisidagi identifikatsion stikerda va/yoki mahsulotning o'zidagi stikerda joylashgan seriya raqamidan topish mumkin. Seriya raqami 13 ta raqamdan iborat, 4 va 5-belgilar jihoz ishlab chiqarilgan oyni, 6 va 7-belgilar jihoz ishlab chiqarilgan yilni bildiradi.

Ishlab chiqaruvchi avvaldan xabardor qilmagan holda jihoz dizayni va texnik xususiyatlariga o'zgartirishlar kiritish huquqini o'zida saqlab qoladi.