



РУКОВОДСТВО ПО ЭКСПЛУАТАЦИИ



LED ТЕЛЕВИЗОР

Внимательно прочитайте инструкцию перед установкой и использованием телевизора. Сохраните инструкцию для дальнейшего использования в качестве справочного материала

DVB-T2/C/CI+

HD
ready

USB

HDMI

32" (81 см)

32CH15-T2

Содержание

Подготовка

Осторожно!	2
Меры безопасности и предосторожности	3

Установка и подключение ТВ

Сборка на кронштейне	4
Кнопки и разъемы	5
Схема подключения внешних устройств	6
Установка и подключение телевизора	7
Инструкция по установке подставки	7

Описание функций

Меню настроек изображения	8
Меню настроек звука	9
Каналы	10
Меню дополнительных возможностей	12
Меню настройки	13

Мультимедиа

Фото	15
Музыка	15
Видео	15
Электронная книга	15

Другие особенности

Гид телепередач	16
Запись программ	17

Другая информация

Пульт дистанционного управления	19
Помощь	21
ЖК-панель	22
Технические характеристики	23
Дополнительная информация	25

Осторожно!

ВНИМАНИЕ

**ВЫСОКОЕ НАПРЯЖЕНИЕ
НЕ ВСКРЫВАТЬ**



Работающее устройство находится под высоким напряжением. Во избежание поражения электрическим током не снимайте крышку корпуса. За помощью обратитесь к квалифицированному обслуживающему персоналу



Если устройство работает неправильно или бьет разрядами тока, обратитесь в специализированные сервисные центры.



Этот значок (восклицательный знак в треугольнике) указывает на важные инструкции по использованию устройства, отраженные в руководстве по эксплуатации.

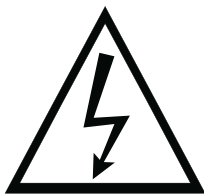

Внимание!

Этот значок (изображение молнии в треугольнике) указывает на то, что телевизор находится под высоким напряжением и возможно поражение электрическим током.

Меры безопасности и предосторожности

- 1) Прочитайте данную инструкцию.
- 2) Сохраните данную инструкцию.
- 3) Обратите внимание на все предостережения.
- 4) Следуйте всем инструкциям.
- 5) Не используйте устройство около воды.
- 6) Чистите устройство только сухой тряпкой.
- 7) Не закрывайте вентиляционные отверстия. Устанавливайте устройство согласно указаниям производителя.
- 8) Не устанавливайте устройство рядом с источниками тепла, такими как радиаторы, обогреватели, печи, либо другие устройства (в т.ч. усилители), производящие тепло.
- 9) Не устраняйте защитные свойства поляризованной или заземляющей вилки. В поляризованной вилке имеется два контакта, из которых один более широкий. В заземляющей вилке используется два обычных контакта и один заземляющий. Это сделано для вашей безопасности. Если вилка не помещается в розетке, обратитесь к электрику для замены данной розетки.
- 10) Не допускайте пережимания кабеля питания, особенно возле вилки и в месте входа в устройство.
- 11) Применяйте только рекомендованные производителем приспособления и аксессуары.
- 12) При монтаже телевизора используйте только указанные производителем, либо продаваемые с устройством подставки. При перемещении телевизора на тележке следите за тем, чтобы он не опрокинулся.
- 13) Во время грозы и при долгом неиспользовании выключите устройство из сети.
- 14) Во избежание пожара и поражения электрическим током не используйте телевизор под дождем и не допускайте попадания влаги.
- 15) Вилка питания телевизора используется как размыкающее устройство, поэтому она



должна быть легкодоступна.

16) Розетка, к которой подключается устройство, должна находиться рядом с устройством и к ней должен быть обеспечен простой доступ.

17) Устройство нельзя устанавливать в закрытые пространства, такие как шкафы, если не обеспечивается достаточная вентиляция, либо не имеются специальные указания от производителя.

18) Нельзя размещать аппарат под источниками капель влаги. Нельзя ставить на устройство емкости с жидкостями, например, вазы.

19) Нельзя ставить на устройство опасные объекты (емкости с жидкостями, зажженные свечи).

20) При монтаже телевизора на стене убедитесь в том, что строго соблюдаются инструкции изготовителя крепления.

21) Не размещайте телевизор, пульт дистанционного управления или батареи рядом с открытым огнём или другими источниками тепла, в том числе в месте, куда падают прямые солнечные лучи. Во избежание пожара держите свечи и другие источники открытого огня вдали от телевизора, пульта дистанционного управления и батареи.



22) Рабочая сила тока при USB-порта при нормальной работе - 0,5 А.

23) Батарею пульта ДУ нельзя размещать рядом с источниками высоких температур, например огня, а также под прямыми солнечными лучами

24)  Класс II защиты от поражения электрическим током, используется двойная изоляция. Заземление корпуса не требуется.

25) Максимальная температура, при которой допустимо использование – 45° С.

Максимальная высота над уровнем моря – 2000 м.

Сборка на кронштейне

Монтаж телевизора на стене

1. Аккуратно положите телевизор на стол, застеленный мягкой тканью во избежание царапин.
2. Открутите винты на нижней стойке отверткой (направление уточните по рис.1). Снимите нижнюю стойку. Данные операции производите аккуратно.
3. Настройте кронштейн так, чтобы он мог быть закреплен на стене в соответствии с размерами на рисунках 2 и 3.
4. Просверлите на стене 4 отверстия (масштаб дан для справки) и закрутите туда 4 болта. (Опционально).
5. Отверткой закрепите болты размером М4х10 мм (10 мм максимальная длина винта) на задней стенке телевизора, как показано на рисунке 4. Разместите телевизор на стене.

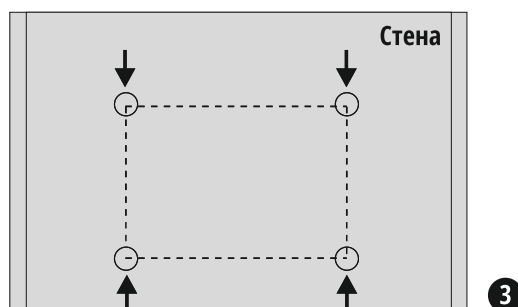
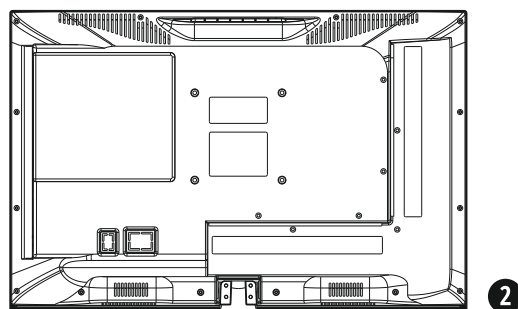
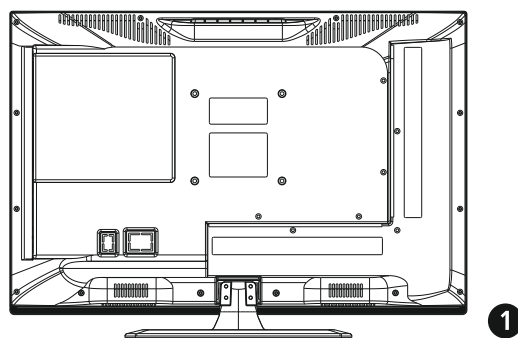

Дополнительно:

1. Использовать кронштейн на стене не обязательно.
2. При проведении операций по сборке вблизи стены и перед стеной не должно быть никаких других предметов.
3. Во избежание опасности требуйте, чтобы рабочий, который производит сборку, следовал инструкции.
4. Рисунки для справки.
5. При ремонте сверьтесь с инструкцией по сборке.
6. Используйте кронштейн из набора VESA.

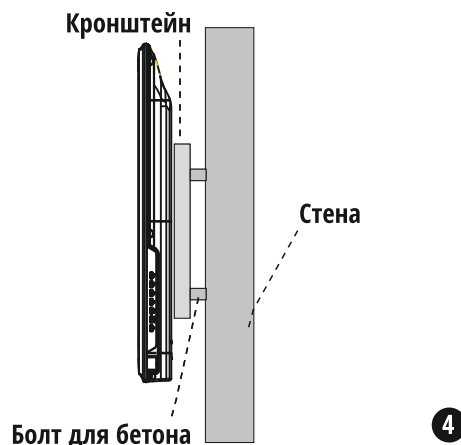

Кнопки на телевизоре и разъемы

Кнопки на телевизоре

Дополнительно: в инструкции приведена приблизительная схема. Реальное положение кнопок на разных моделях может отличаться.

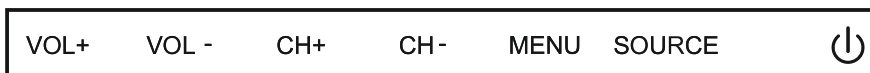

: Включить/Выключить устройство.

SOURCE: Выбор входного внешнего сигнала.

MENU: Показать главное меню и подтвердить выбор пункта меню.

CH+/-: Выбор канала.

VOL+/-: Регулировка уровня громкости.

Разъемы

Дополнительно: в инструкции приведена приблизительная схема. Реальное положение разъемов на разных моделях может отличаться.









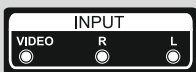

	Аудио/Видео вход Разъемы для подключения видео сигнала, правого и левого звуковых каналов.		Вход наушников Разъем для наушников. При использовании звуковой сигнал не идет на динамики.
	CI-модуль Подключение модуля CI. Разъем для карты доступа.		Вход USB Разъем для проигрывания медиа-файлов с USB-устройств с помощью функции PVR.
	Компонентный вход Для подключения DVD-плеера и другого оборудования (не во всех моделях)		Вход SCART Поддерживает композитный и RGB входной сигнал. Вход европейского стандарта (не во всех моделях)
	Вход HDMI Для подключения цифрового видео сигнала.		COAXIAL Подключение SPDIF ресивера.
	Разъем антенны Подключение ТВ-антенны/ телевизионного кабеля (75/УКВ/ДМВ)		
	Вход VGA Подключение аналогового сигнала от компьютера		
	Вход Аудио ПК Подключение звукового сигнала от компьютера (при использовании VGA)		

Схема подключения внешних устройств

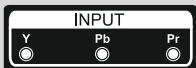

Установка и подключение телевизора

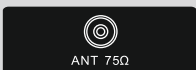
Установите телевизор

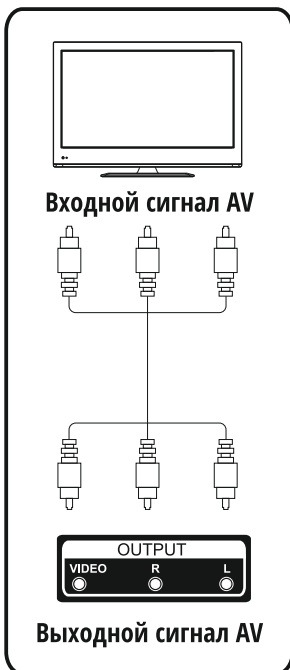
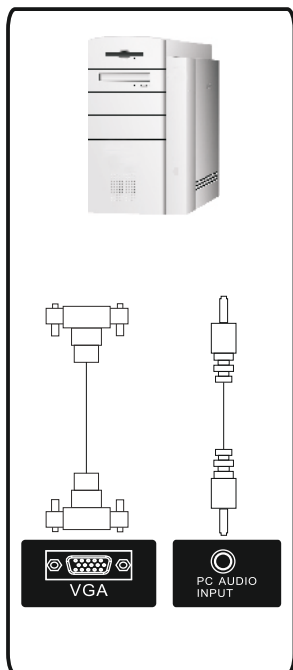
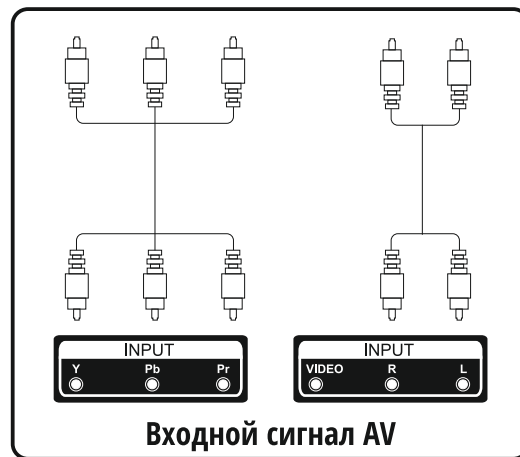
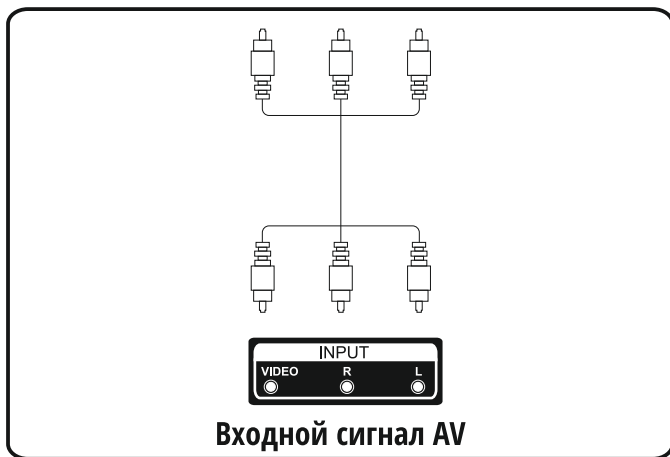
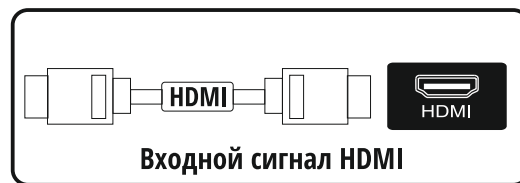
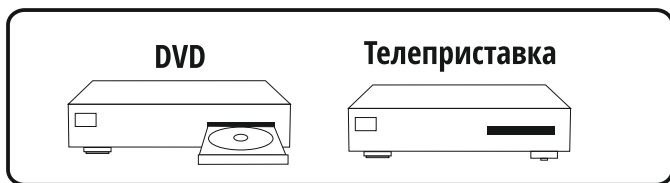
Поместите устройство на твердую поверхность, которая может выдержать его вес. Не устанавливайте телевизор возле воды или рядом с источником тепла (лампы, свечи, обогреватели). Не закрывайте вентиляцию на задней крышке телевизора.

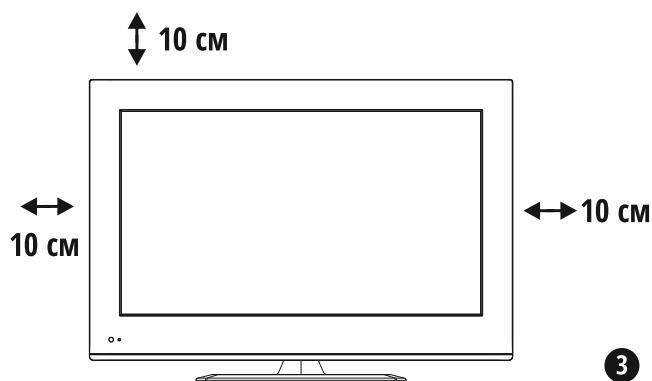

Подключите антенну и кабель питания

1. Подсоедините кабель антенны к разъему антенны на задней стенке.
2. Подключите кабель питания (100-240В, 50/60 Гц)

Включите телевизор

3. Нажмите кнопку питания, индикатор загорится зеленым. Если устройство находится в режиме ожидания (индикатор красного цвета), нажмите кнопку включения на пульте дистанционного управления.



На заметку:
Рисунки приведены для справки.

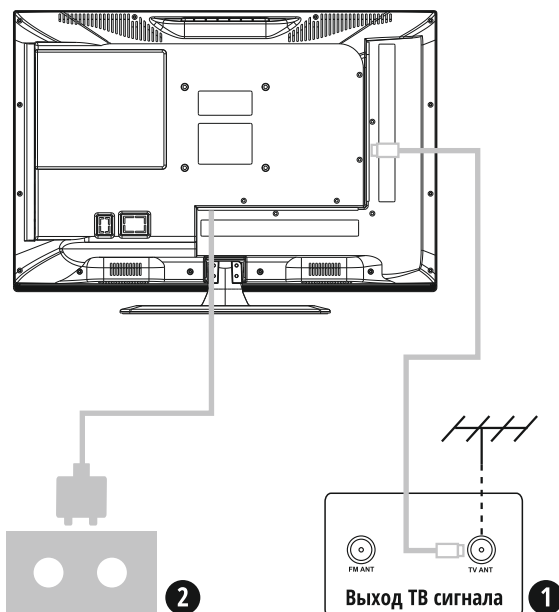

Инструкция по установке подставки

1. Откройте коробку и извлеките телевизор с комплектующими и опорой (в некоторых моделях опора отсутствует).
2. чтобы избежать порчи телевизора, накройте стол мягкой тканью, положите телевизор на стол экраном вниз. Прикрутите базу опоры к телевизору с помощью шурупов.
3. Прикрутите опору к телевизору.
4. Установка готова.



На заметку: рисунки приведены для справки.

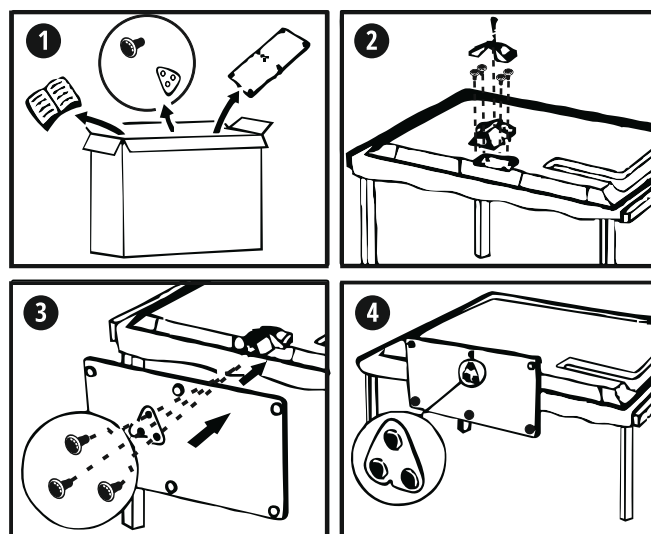

Описание функций

Меню настроек изображения

- Нажмите клавишу **MENU**, чтобы отобразить главное меню.
- Нажмите клавиши **ENTER/RIGHT**, выберите пункт **Изображение (Picture)** и нажмите **ENTER/RIGHT** для входа в настройки.

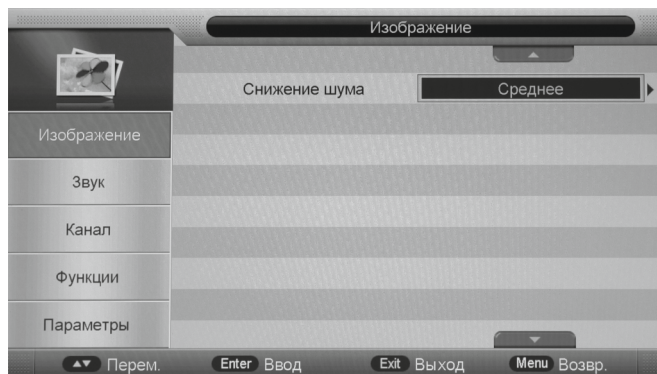
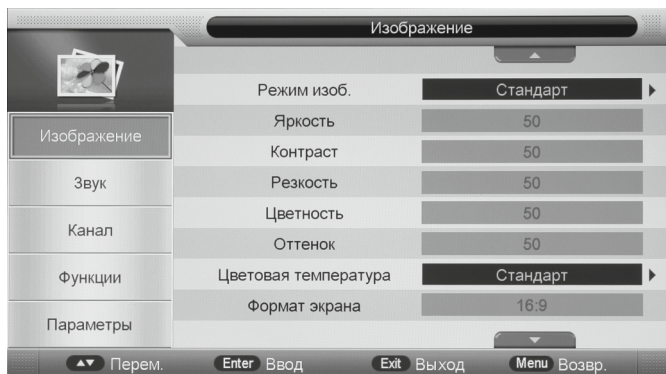

1. Используйте клавиши **UP/DOWN**, для выбора опции меню, которую желаете настроить.
2. Для входа в настройки нажмите клавишу **ENTER** или **RIGHT**. Для изменения настроек используйте клавиши **LEFT/RIGHT**.
3. После завершения настройки нажмите **MENU/ENTER**, чтобы сохранить настройки и вернуться на предыдущий уровень меню.

Picture Mode (режим изображения)

- Доступные режимы: динамический, стандартный, мягкий, пользовательский.



Подсказка: Вы можете нажать кнопку **P.MODE**, чтобы напрямую переключать режимы изображения.

Яркость/Контраст/Резкость/Цветность/Насыщенность

- Brightness (яркость): регулировка общей яркости изображения. Действует на темные области экрана.
- Contrast (контраст): регулировка интенсивности изображения. Не воздействует на темные области.
- Sharpness (резкость): регулировка делает изображение более или менее резким.
- Colour (цветность): регулировка добавляет количество оттенков по усмотрению пользователя.
- Tint (насыщенность): регулировка возможна только в пользовательском режиме и на системе NTSC.

Color Temperature (цветовая температура)

- Меняет гамму изображения.

Aspect Ratio (формат экрана)

- Изменить соотношение сторон



Подсказка: можно использовать кнопку **ASPECT** на пульте ДУ, чтобы напрямую переключать соотношение сторон.

Noise Reduction (снижение шума)

- Динамическое уменьшение шума для улучшения вида изображения. При параметре **«Off»** функция выключена.
- При переключении опций **Low>Middle>High** уменьшение шума увеличивается, однако вместе с тем усиливается размытость экрана.

Описание функций

Меню настроек звука

- Нажмите клавишу **MENU**, чтобы отобразить главное меню.
- Нажмите клавиши **ENTER/RIGHT**, выберите пункт **Звук (Sound)** и нажмите **ENTER/RIGHT** для входа в настройки.



1. Используйте клавиши **UP/DOWN** для выбора опции меню звука, которую желаете настроить.
2. Для входа в настройки нажмите клавишу **ENTER** или **RIGHT**. Для изменения настроек используйте клавиши **LEFT/RIGHT**.
3. После завершения настройки нажмите **MENU/ENTER**, чтобы сохранить настройки и вернуться на предыдущий уровень меню.

Sound Mode (режим звука):

- **Доступные режимы:** стандартный, кино, музыка, речь, пользовательский.



Подсказка: можно использовать кнопку **S.MODE**, чтобы напрямую переключать режимы звука.

Верхние частоты/нижние частоты/звуковой баланс

- **Treble (верхние частоты):** регулировка усиливает или ослабляет высокие частоты.
- **Bass (нижние частоты):** регулировка усиливает или ослабляет низкие частоты.
- **Balance (звуковой баланс):** усиливает или уменьшает распределение звука между левой и правой колонками.

Surround (дополнительный канал)

- Нажмите **ENTER/RIGHT**, чтобы войти в меню, затем **UP/DOWN**, чтобы выключить или включить данную функцию, выбрав кнопку **On** или **Off**.

AVL (автоматическое выравнивание уровня громкости):

- Нажмите UP/DOWN, чтобы выключить или включить данную функцию, выбрав кнопку **On** или **Off**.

Описание функций

Меню каналов

- Нажмите клавишу **MENU**, чтобы отобразить главное меню.
- Нажмите клавиши **ENTER/RIGHT**, выберите пункт **Канал (Channel Menu)** нажмите **ENTER/RIGHT** для входа в настройки.

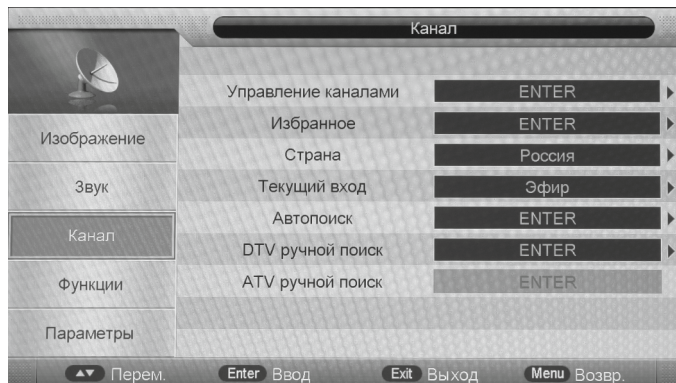

1. Используйте клавиши **UP/DOWN** для выбора опции меню каналов, которую желаете настроить.
2. Для входа в настройки нажмите клавишу **ENTER** или **RIGHT**. Для изменения настроек используйте клавиши **LEFT/RIGHT**.
3. После завершения настройки нажмите **MENU/ENTER**, чтобы сохранить настройки и вернуться на предыдущий уровень меню.

Управление каналами

- Используется для того, чтобы управлять (удалять, переименовывать, менять, закреплять, пропускать) каналы.

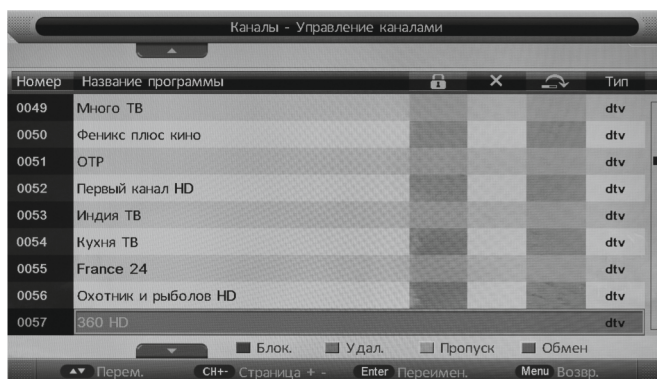

- Нажмите **UP/DOWN**, чтобы выбрать канал.
- Нажмите **КРАСНУЮ** кнопку, чтобы удалить канал.
- Нажмите **ЗЕЛЕНУЮ** кнопку, чтобы пропустить канал.
- Нажмите **ЖЕЛТУЮ** кнопку, чтобы выйти в режим перемещения, затем **UP/DOWN**, чтобы передвинуть канал. Нажмите **СИНИЮ** кнопку, чтобы выйти в режим перекрестного перемещения. Затем нажмите **UP/DOWN**, чтобы выбрать другой канал и снова нажмите **СИНИЮ** кнопку, чтобы поменять их местами

Описание функций

Избранное

- Режим, в котором можно управлять (добавлять, удалять) любимые каналы.

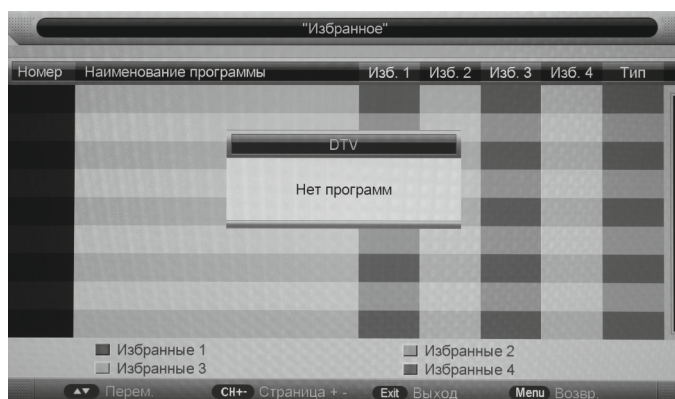

- Нажмите **UP/DOWN**, чтобы выбрать программы, которые вы желаете добавить в список предпочтений, и нажмите **КРАСНУЮ, ЗЕЛЕНУЮ, ЖЕЛТУЮ** и **СИНЮЮ** кнопки, чтобы их отметить.

Выбор страны

- Нажмите **UP/DOWN**, чтобы выбрать страну.

Автопоиск



- **All Mode (Все каналы):** выберите режим **ALL**, чтобы автоматически просканировать сначала все доступные в данном регионе цифровые каналы, а затем — все аналоговые каналы. Пользователь может пропустить поиск цифровых каналов и перейти непосредственно к поиску аналоговых каналов, для этого ему нужно нажать кнопку **EXIT/MENU**. Пользователь также может остановить автоматическое сканирование, для этого ему нужно нажать кнопку **EXIT/MENU** во время сканирования аналоговых каналов.

Digital Mode

- **(цифровые каналы):** Выберите режим **Digital**, чтобы просканировать все доступные в данном регионе каналы. Поиск может быть остановлен нажатием кнопки **EXIT/MENU**.

Analog Mode

- **(аналоговые каналы):** Выберите режим **Analog**, чтобы просканировать все доступные в данном регионе каналы. Поиск может быть остановлен нажатием кнопки **EXIT/MENU**.

Описание функций

Ручной поиск цифровых каналов

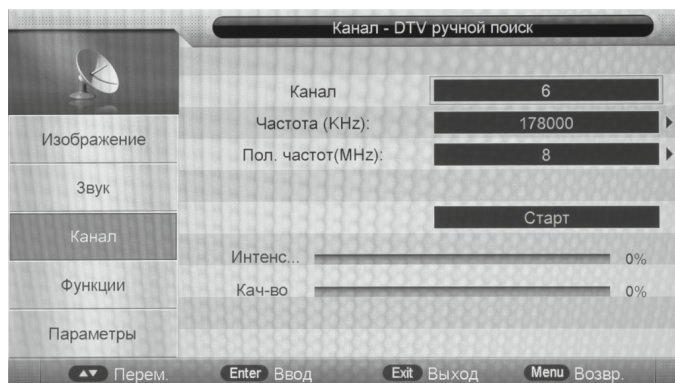

- Выберите номер канала кнопкой **ENTER/RIGHT**, либо напрямую введите номер канала. Сила сигнала и качество будут показаны ниже. Выбрав пункт **START**, нажмите кнопку **ENTER**, чтобы начать поиск. UI при ручном и автоматическом поиске одинаков.

Ручной поиск аналоговых каналов

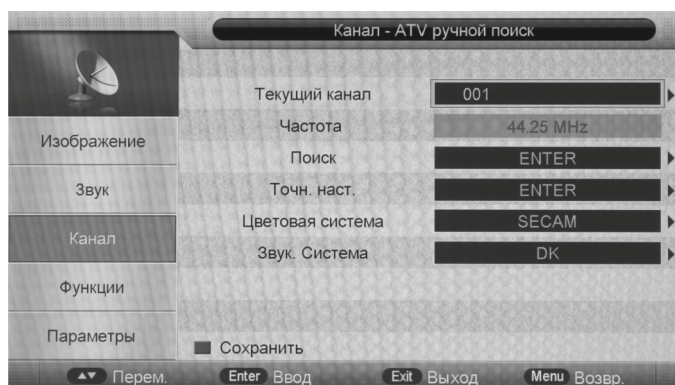

- Нажмите **UP/DOWN** и выберите пункт **option**. Нажмите кнопку **ENTER/RIGHT** для входа в меню настроек. Нажмите **UP/DOWN**, чтобы выбрать данные параметры. Выберите пункт **Поиск (Search)**, чтобы войти в меню длины волны аналогового канала, затем отрегулируйте её с помощью кнопки **LEFT/RIGHT**.

Дополнительные функции

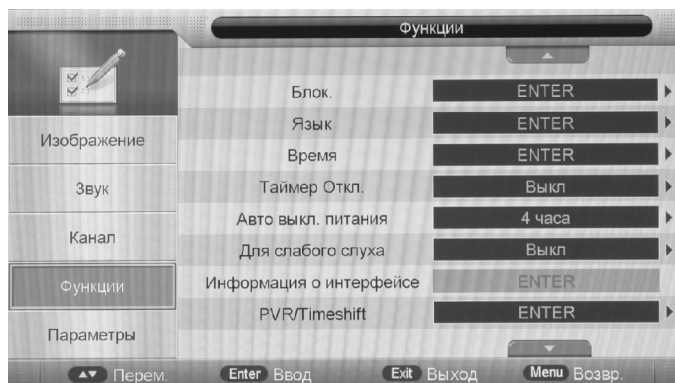

1. Нажмите на кнопку **MENU**, чтобы отобразить главное меню.
2. Нажмите кнопку **ENTER/RIGHT**, чтобы выбрать пункт **Функции (Feature Menu)**. Регулируйте показатели кнопками **LEFT/RIGHT**.
3. После завершения настройки нажмите **MENU/ENTER**, чтобы сохранить настройки и вернуться на предыдущий уровень меню.

Описание функций

Блокирование:

- **Lock Channel (Заблокировать канал): On:** Заблокировать канал таким образом, чтобы его можно было смотреть только после введения пароля. Также необходимо вводить пароль при попытке перезагрузить систему/базу данных.
Off: выключить блокирование каналов.
- **Parental Lock (Родительский контроль): Off:** выключить родительский контроль
4-18: включить родительский контроль и установить возраст, после которого разрешено смотреть канал.
- **Change Pin Code (Изменить пин-код):** нажмите кнопку ENTER/RIGHT, чтобы установить новый пароль. Затем два раза введите 4-х циферный пароль.
- **Password (Пароль):** 0000

Настройки языка

- Нажмите **UP/DOWN**, чтобы выбрать язык. Нажмите кнопку **ENTER/RIGHT**, чтобы войти в меню настроек, затем выберите настройки языка системы, которые включают настройки языка меню, предпочитаемый язык субтитров, аудио, язык цифрового и аналогового телетекста.

Время

- Показывают время системы. Можно установить часовой пояс и переход на летнее время. Если последняя функция включена, система будет показывать время на час меньше глобального. Функция недоступна в случае, если часовой пояс определяется автоматически.

Таймер отключения

- Во время работы телевизора установите количество времени, через которое телевизор перейдет в режим ожидания. Поддерживаемые режимы: Off, 10 мин., 20 мин., 30 мин., 60 мин., 90 мин., 120 мин., 180 мин., 240 мин.

Автоматическое отключение от сети

Во время работы телевизора установите количество времени, через которое телевизор будет отключен. Поддерживаемые режимы: Off, 1 час, 2 часа, 4 часа.

Для слабого слуха

- Данная функция добавляет субтитры, описывающие ситуацию на экране для слабослышащих, например, «стук в дверь» или «звон колокола».

Информация о CI

- Доступна только на цифровых каналах при отключенном PVR. См. главу 6 секцию 2 для более подробной информации. Заметка: Детали могут отличаться на разных устройствах.

Параметры

- Нажмите кнопку **MENU**, чтобы отобразить главное меню.

Выберите пункт **Параметры (SETUP)**, нажимая кнопки **ENTER/RIGHT** в главном меню, после чего нажмите **ENTER/RIGHT** для входа в раздел.

1. Нажимая клавиши **UP/DOWN**, выберите желаемую опцию в меню настроек.
2. Нажмите клавишу **ENTER/RIGHT** для входа, затем нажмите **LEFT/RIGHT** для настройки.
3. По завершению изменений, нажмите кнопку **MENU/ENTER** для сохранения всех настроек и возврата в предыдущее меню.

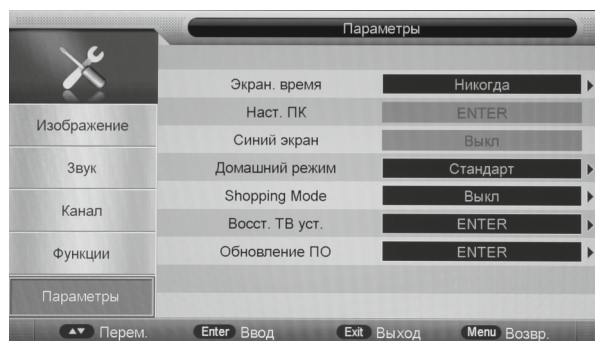

Описание функций

Экран. Время

- Установите **OSD таймер**, который означает насколько долго будет отображаться меню. Варианты: **5, 10, 15, 20, 25, 30** секунд и **Никогда**.

PC Setup (Настройка ПК)

- Доступна на ПК.

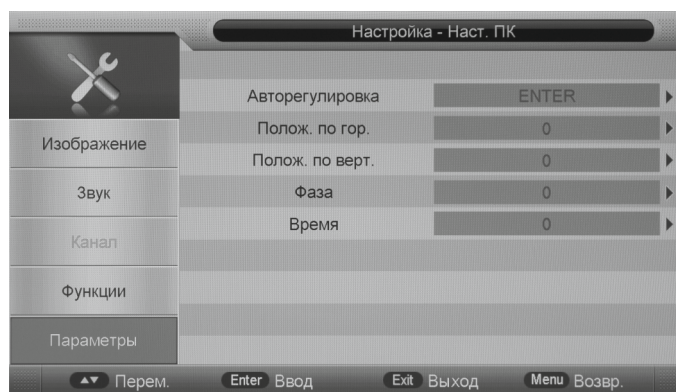

- **Авто настройка:** Авто настройка H-позиции, V-позиции, фазы, часов
- **H-позиция:** Ручная настройка H-позиции
- **V-позиция:** ручная настройка V-позиции
- **Фаза:** ручная настройка фазы
- **Часы:** ручная настройка часов

Blue Screen (Синий экран)

- Эта функция недоступна при подключенном ПК, цифровом ТВ или при отключенном режиме просмотра фильмов в мультимедиа. На экране будет отображаться «снег», если нет сигнала и функция **Синий фон** отключена; если сигнал есть и функция **Синий фон** включена, будет отображаться синий фон.

Домашний режим

- Данный режим предназначен при эксплуатации телевизора. Завод изготовитель рекомендует выбрать режим **«Стандарт»**.

Shopping Mode

- Этот режим предназначен для демонстрации телевизора в магазине. При включенном **Shopping Mode** режиме на экране телевизора периодически демонстрируются изображение **«электронной наклейки»** с основными характеристиками телевизора.

Восстановление ТВ установок

- Эта функция позволяет сбросить все настройки до заводского варианта.

Software Upgrade (Обновление программного обеспечения)

- Обновление программного обеспечения по пин коду. Введите пин код в корневую директорию медиа и подключите медиа к выходу USB на телевизоре, нажмите кнопку **ENTER** для запуска обновления. Не отключайте телевизор от сети питания. Система перезапустится самостоятельно по окончании обновления.

Мультимедиа

Фото

- Нажимайте кнопку **LEFT/RIGHT** для выбора раздела **ФОТО** в главном меню, затем нажмите **ENTER** для перехода на страницу фото.



Музыка

- Нажимайте кнопку **LEFT/RIGHT** для выбора раздела **Музыка** в главном меню, затем нажмите **ENTER** для перехода на страницу музыки.



Видео

- Нажимайте кнопку **LEFT/RIGHT** для выбора раздела Видео в главном меню, затем нажмите **ENTER** для перехода на страницу видео.



Электронная книга

- Поддерживаемый формат txt. Нажимайте кнопку **LEFT/RIGHT** для выбора раздела eBook в главном меню, затем нажмите **ENTER** для перехода на страницу eBook.



Другие особенности

Электронный гид телепередач (только для цифровых каналов)

- Если вы хотите знать программу телепередач или информацию о текущей программе или программе, которая будет транслироваться в ближайшее будущее, вы можете перейти в меню **EPG**, нажав кнопку **EPG** на пульте дистанционного управления. В верхней правой части меню отобразится время и дата, список текущих доступных каналов отобразится в левой части меню, название каждой программы, транслирующийся в определенное время в правой части экрана. Измените список, нажимая кнопки **RIGHT** или **LEFT**, вы также можете изменить программу, нажимая **UP** или **DOWN**. Информация о новой выбранной программе отобразится в верхней части меню.

3 режима EPG:

- Ежедневный режим: отображает транслируемые программы на день.
- Еженедельный режим: отображает транслируемые программы на неделю.
- Расширенный режим: отображает подробную информацию о каждой программе.

Ежедневный режим

- Отображает информацию о программах, которые начинаются в соответствии с программой передач на определенном канале. Информация о: названии передачи, времени начала и окончания, кратком описании, текущем времени/дате и т.д.
- Если интересующая передача не находится под родительским контролем, она будет транслироваться на заднем плане.



Еженедельный режим

- Отображает информацию о программах, которые начинаются в соответствии с программой передач на определенном канале. Информация о: названии передачи, времени начала и окончания, кратком описании, текущем времени/дате и т.д.
- Выбирая различные каналы слева, отображается информация о программах и времени.
- Если интересующая передача не находится под родительским контролем, она будет транслироваться на заднем плане.



Другие особенности

Электронный гид телепередач (только для цифровых каналов)

Расширенный режим EPG

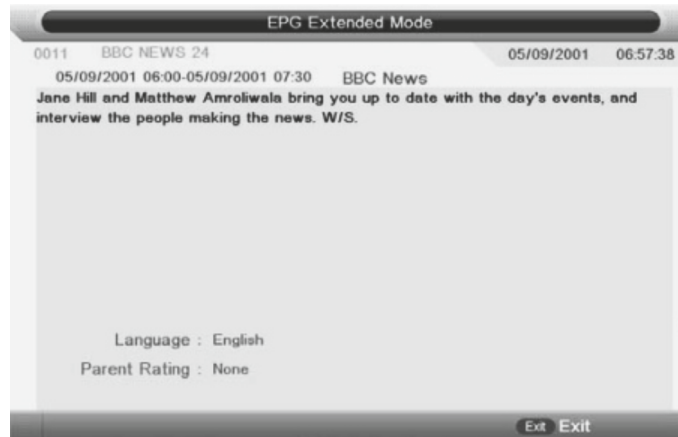

Запись программ (только для цифровых каналов)

- Этот раздел представляет контент о PVR, включая меню, связанные с записью программ, запись, воспроизведение записанного, ограничения.
- Меню, связанные с записью: Меню записи/меню Timeshift, меню подразделов, меню таймера, меню редактирования таймера, меню записи, меню информации о записи, меню информации Timeshift.

Запись

- Нажмите кнопку **REC** для начала записи, во время трансляции передачи, на экране отобразится сообщение: «**Вы хотите начать запись? (Do you want to start recording)**». После подтверждения, система считает скорость устройства, если скорость слишком низкая для записи, отобразится сообщение: «**Скорость недостаточная, продолжить запись?» (Device speed is not enough, RECORD anyway?)**. Если пользователь выбирает **ДА (yes)**, начнется запись. Если скорость достаточно высокая, она инициализируется и начнет запись позже.

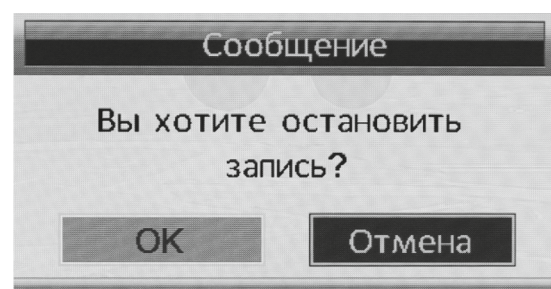
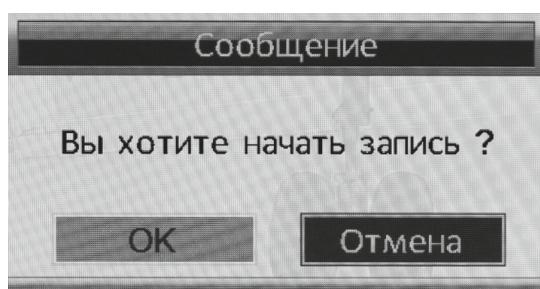

Таймер записи

- Предлагается два способа установки таймера:
- В меню гида телепередач пользователь может выбрать программы для просмотра или записи.
- Однократное нажатие кнопки **GREEN** позволяет выбрать программу для просмотра (когда придет время, программа начнет транслироваться)
- Двукратное нажатие кнопки **GREEN** позволяет выбрать программу для записи (когда придет время показа передачи, начнется её запись). Если телевизор выключен, он включится за 2 минуты до начала передачи и начнет запись в выключенно состоянии, для просмотра программы, пользователю будет необходимо включить телевизор, нажав кнопку **POWER**. Выбранные программы можно проверить в меню таймера.

Другие особенности

Запись программ (только для цифровых каналов)



- В меню таймера, можно увеличить количество выбранных программ или удалить ненужные. В меню редактирования таймера, пользователь может настраивать информацию об измененных выбранных программах;
- В меню таймера: нажмите **YELLOW** для входа в меню редактирования таймера, чтобы добавить таймер, затем настройте информацию о таймере в меню редактирования таймера.
- Настройка информации о таймере:
- Тип: установите тип программы: DTV или радио;
- Режим: периодичность включения таймера (однократно, ежедневно, еженедельно, ежемесячно);
- Запись: **ON** – для просмотра и записи (запись), **OFF** – только для просмотра (напоминание);
- Настройка даты, времени, длительности (с точностью до минут): разумное время Таймер: при противоречиях, будет отображаться предупреждающее сообщение.
- Нажмите **MENU** для возврата в меню таймера и сохранения информации.



- Когда таймер записи закончится, он перейдет на канал и начнет запись программы автоматически (если включен ручной режим записи, он его остановит и автоматически включится таймер записи); когда останется 10 секунд до начала записи, на экране отобразится следующее сообщение:



- Если к телевизору не подключен носитель, настройки не сработают и отобразится предупреждающее сообщение: «**Отсутствует USB устройство**» (**no USB device**)
- Если стандартный раздел не настроен, прибор выберет первый раздел, который система определит автоматически.

Пульт дистанционного управления

1. **POWER:** Включает ТВ или переводит в режим ожидания

2. **MUTE:** Отключает звук. Для включения звука, нажмите ещё раз или кнопку **VOL+**

3. **0-9:** Нажимайте 0-9 для выбора каналов во время просмотра ТВ. Смена канала произойдет через 2 секунды. Также можно набрать номер канала в режиме телетекста.

4. **DTV/ATV:** Переключение между аналоговыми и цифровыми каналами.

5. **↶:** Возврат к предыдущей программе.

6. **S.MODE:** Позволяет переключаться между настройками звука.

7. **SLEEP:** Позволяет настроить таймер для автоматического отключения ТВ.

8. **MTS:** Поиск режимов NICAM

9. **P.MODE:** Позволяет переключаться между настройками изображения.

10. **MENU:** Навигация меню.

11. **SOURCE:** Откройте главное меню, нажмите для выбора источников.

12. **▲▼◀▶ENTER:** Навигация меню и регулировка систем настроек в соответствии с личными предпочтениями.

13. **EXIT:** Выход из меню или подменю, отмена активной функции (если применимо).

14. **DISPLAY:** Отображает источник и информацию о канале.

Установка батареек:

- Снимите крышку отделения для батареек на задней панели ПДУ, затем установите две батарейки типоразмера AAA в отделение для батареек в соответствии с обозначениями «+» и «-» на батарейках и отделении для батареек. Не используйте одновременно старые и новые батарейки или батарейки разных типоразмеров.
- Установите крышку отделения для батареек до щелчка.

Использование ПДУ:

- С помощью ПДУ вы можете управлять ТВ.
- Всегда направляйте ПДУ на сенсор, расположенный на передней панели ТВ.

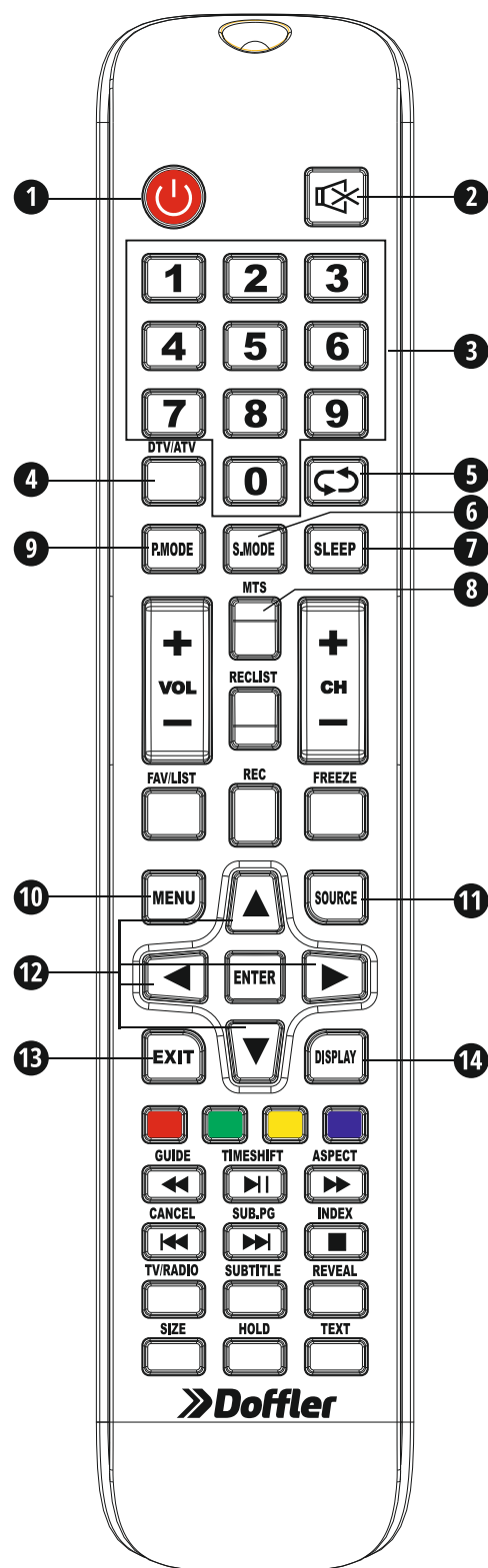

Пульт дистанционного управления

- 15. VOL+/VOL-:** Усиливает/уменьшает уровень громкости
- 16. TV/RADIO:** При просмотре каналов, позволяет переключать между режимами радио и ТВ.
- 17. GUIDE:**
1. Запускает гид телепередач.
 2. Быстрое переключение между режимами записи программ и медиа плеером.
- 18. TIME SHIFT:** Функция сдвига времени цифровых каналов.
2. Воспроизведение в режиме DTV или медиа плеера.
- 19. CANCEL:**
1. При выборе страницы в режиме текста, может пройти некоторое время, прежде чем она станет доступной, нажатие кнопки **CANCEL** вернет в режим ТВ. После того, как требуемая страница найдена, в верхней части экрана отобразится её номер, снова нажмите клавишу **CANCEL**, чтобы вернуться в режим текста.
 2. Предыдущая глава в режиме записи программ или медиа плеера.
- 20. INDEX:**
1. Требуется страница-указатель в режиме телетекста.
 2. Выход из функции воспроизведения в режиме записи программ или медиа плеера.
- 21. SIZE:** Изменяет размер экрана в режиме телетекста.
- 22. REVEAL:** Отображает или скрывает спрятанные слова.
- 23. COLOR BUTTONS:** Переключение аналоговых каналов, выбор разделов в меню цифровых каналов и использование MHEG5 в меню цифрового вещания.
- 24. CH+/CH-:** Выбор каналов.
- 25. FAV/LIST:** Открытие любимого списка, выбор любимого списка.
- 26. ASPECT:**
1. Выбор масштаба изображения.
 2. Быстрая перемотка вперед в режимах записи программ и медиа плеера.
- 27. FREEZE:** Нажмите для остановки изображения.
- 28. SUB.PG:**
1. Нажмите, чтобы перейти в подменю.
 2. Следующая глава в режимах записи программ и медиа плеера.
- 29. SUBTITLE:** Отображение и установка языка текущего цифрового канала.
- 30. HOLD:** Приостанавливает или возобновляет отображение текущей страницы.
- 31. HOLD:** Включает и отключает телетекст.
- 32. RECLIST:** Показывает список записанного.
- 33. REC:** Начало записи в режиме записи программ.

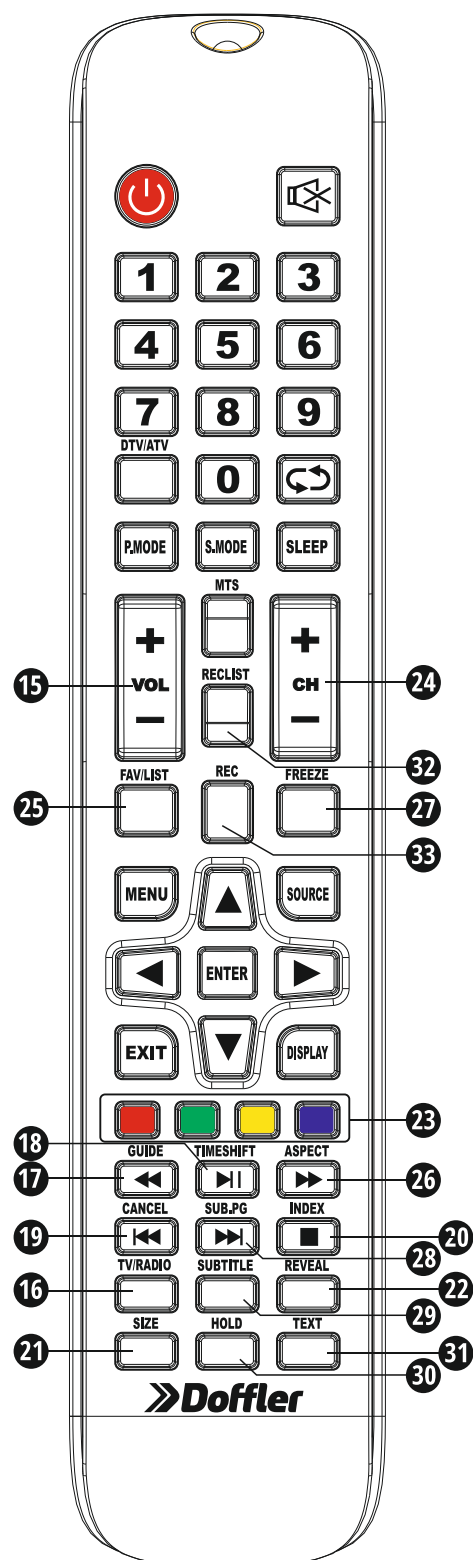

Помощь

Нет питания	Проверьте кабель питания. Выньте кабель питания из электрической розетки и вставьте снова через 60 сек. Затем включите телевизор.
Слабый сигнал	Если рядом с ТВ находятся высокие здания или горы возможно раздвоение изображения. Вы можете самостоятельно это исправить, измените направление внешней антенны. Если используется внутренняя антенна, при определенных обстоятельствах, прием будет хуже. Вы можете попробовать изменить направление антенны, если это не поможет, используйте наружную антенну.
Отсутствует изображение	Проверьте антенну и все подключения к телевизору на задней панели. Переключите другие каналы, чтобы посмотреть есть ли там изображение.
Картинка есть, звука нет	Увеличьте громкость Проверьте, не включен ли режим MUTE, если да, отключите его.
Звук есть, но отсутствует изображение или цветопередача	Увеличьте контраст и яркость
Шумы и помехи в изображении	Проверьте подключение антенны на задней панели ТВ
Прерывистая линия	Подключены электрические приборы, такие как: пылесос, фен и т.д., отключите их
Двойное изображение, прибор не реагирует на сигнал ПДУ	Неудачное расположение антенны. Используйте длинную остронаправленную антенну. Направьте ПДУ на сенсор на телевизоре. Если по-прежнему нет ответа, проверьте, снята ли пластиковая упаковка с ПДУ. Проверьте исправность батареек, в случае необходимости, замените. ТВ перейдет в режим ожидания, если не будет ответа от ПДУ в течение нескольких минут.
Нет видео (в режиме ПК)	Проверьте правильность подключения кабеля VGA. Проверьте нет ли перегибов на кабеле.
Вертикальное мерцание (режим ПК)	Войдите в главное меню. Используйте регулятор часов для отображения видео для удаления вертикальной линии.
Горизонтальный разрыв (режим ПК)	Отрегулируйте аудио звук в главном меню для очистки горизонтальной линии разрыва
Экран слишком яркий или слишком темный (режим ПК)	Отрегулируйте яркость и контраст в главном меню
Не отвечает функция ПК	Проверьте настройки ПК на совместимость разрешения экрана
Разрыв в соединении RCA	Используйте высококачественный соединительный кабель
Проблема не устранена	Отключите шнур питания из розетки, подождите 30 секунд, затем подключите. Если неисправность не устранена, не ремонтируйте телевизор самостоятельно, обратитесь в авторизованный сервисный центр.

Может снизиться уровень яркости и качество изображения, если: на экране длительное время отображается статично одна картинка (меню или другое изображения), которые значительно отличаются по уровню яркости и контраста.

ЖК-панель

- ЖК-панель — это высокотехнологичное изделие с матрицей с разрешением от 2 до 6 миллионов пикселей. На панели могут появляться мелкие черные точки и/или яркие цветные точки (красные, синие или зеленые) размером 1 p.p.t. Это не является неисправностью и не влияет на производительность и надежность устройства. Эта проблема также встречается в сторонних продуктах и не является поводом для обмена или денежного возмещения (денежной компенсации).
- Не нажимайте сильно на панель рукой или острым предметом (гвоздем, карандашом или ручкой). Не царапайте панель.
- Старайтесь не прикасаться к экрану и не держать на нем пальцы в течение продолжительного периода времени. Это может вызвать временные искажения на экране.
- Перемещение или распаковку устройства следует производить двум людям, т.к. оно тяжелое. Иначе возможно получение травмы.

Звуки, издаваемые устройством

- Треск который можно услышать при просмотре или выключении телевизора, вызван тепловым сжатием пластика в результате изменения температуры и влажности. Данный шум является обычным явлением при использовании продуктов, подверженных температурной деформации.
- Гудение электрической цепи/жужжание панели: из высокоскоростной коммутационной схемы устройства может исходить тихий шум, образованный при прохождении большого тока, необходимого для работы устройства. Это зависит от устройства. Данный звук не влияет на работу и надежность продукта.

Очистка экрана

- Если на экране телевизора имеется наклейка, после ее удаления может остаться небольшое загрязнение. Удалите загрязнения перед просмотром телевизора.
- При чистке на внешней поверхности изделия и на экране могут появиться царапины. Чтобы предотвратить появление царапин, протирайте внешнюю поверхность телевизора и его экран мягкой тканью.
- Не распыляйте воду или другие жидкости непосредственно на телевизор. Попавшая внутрь изделия жидкость может стать причиной повреждения, возгорания или поражения электрическим током.
- Выключите телевизор и салфеткой из микрофибры аккуратно протрите экран, удаляя жирные пятна и отпечатки пальцев. Для очистки корпуса телевизора используйте мягкую ткань, смоченную в небольшом количестве воды. Не используйте легковоспламеняющиеся жидкости (например, бензин, растворители) или моющие средства. Для удаления неподатливых

Технические характеристики

Характеристики

- Диагональ: 32 дюймов (81 см)
- Цифровой тюнер: DVB-T2/C/CI+
- Разрешение: HD ready 1366*768
- Меню на русском языке
- Аудио: 2 x 10 Вт

Входы/выходы

- Антенный вход
- VGA вход
- Композитные видео/аудио входы
- Аудиовыход 3,5 мм
- USB 2.0
- 3 HDMI

Питание

- Напряжение: ~100-240 В; 50/60 Гц
- Мощность: 56 Вт
- Потребление в режиме ожидания: <0,5 Вт

Комплектация

- Руководство по эксплуатации x1
- Пульт дистанционного управления x1
- Шнур питания x1
- Батарейки AAA x2

Технические характеристики

Сертификат соответствия требованиям ТР ТС 004/2011 «О безопасности низковольтного оборудования», ТР ТС 020/2011 «Электромагнитная совместимость технических средств»: RU С-RU.MO10.B.02235, №0640460 срок действия с 24.11.2017 по 23.11.2020, выдан ООО «Центр-Стандарт» ТУ 6581-004-65537886-2016.

Модель	Номинальная потребляемая мощность, Вт	Удельная мощность рабочего режима, Вт/кв.см	Потребляемая мощность в режиме ожидания, Вт	Потребляемая мощность в выключенном режиме, Вт
22CF14-T2	36	0.0283	< 0.5	< 0.5
24CH19-T2	36	0.0234	< 0.5	< 0.5
32CH15-T2	56	0.0205	< 0.5	< 0.5
32CH59-T2	50	0.0183	< 0.5	< 0.5
32CHS71	35	0.013	< 0.5	< 0.5
40CF59-T2	70	0.0163	< 0.5	< 0.5
40CFS71	70	0.016	< 0.5	< 0.5
40CF15-T2	70	0.0163	< 0.5	< 0.5
42CF19-T2	70	0.0147	< 0.5	< 0.5
43CF37-T2	80	0.0137	< 0.5	< 0.5
49CFS71	117	0.016	< 0.5	< 0.5
50CF37-T2	100	0.0145	< 0.5	< 0.5
55CF37-T2	135	0.0162	< 0.5	< 0.5
65CF38-T2	195	0.0167	< 0.5	< 0.5

Год и месяц производства указаны на коробке изделия.

Дополнительная информация

На прибор предоставляется 1 год гарантийного обслуживания.

Срок службы: 5 лет со дня покупки, при использовании в строгом соответствии с настоящей инструкцией по эксплуатации и применимыми техническими стандартами.

Информацию об авторизованных сервисных центрах Вы можете узнать на web-сайте www.doffler.ru

Если в Вашем городе отсутствует авторизованный сервисный центр, Вам следует обратиться в магазин, где Вы приобрели наш товар, и он организует ремонт или замену.

Страна происхождения – Россия

Изготовитель: ООО «Леран», Россия, 454008, г.Челябинск, ул. Автодорожная, дом 19-а, строение 4, офис 1
Собрано на производственных мощностях ООО «Ти Пи Ви Си-Ай-Эс» 196626, Россия,
г. Санкт-Петербург, Московское шоссе 177А

Настоящая информация является частью сопроводительной технической документации, прилагаемой к товару. Изготовитель постоянно работает над совершенствованием конструкции и технических характеристик выпускаемой продукции, в том числе над улучшением энергетической эффективности. По истечению срока службы прибора сервисный центр вправе отказать в поставке запчастей и ремонте техники. Дальнейшая эксплуатация не рекомендуется.

Товар необходимо передать специализированным компаниям, которые занимаются утилизацией данного вида продукции.

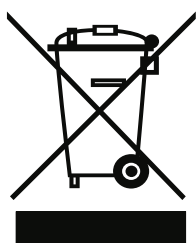

Утилизация упаковки.

Упаковка изготовлена из экологически чистых материалов, которые можно без ущерба для окружающей среды подвергать переработке, складировать на специальных полигонах для хранения отходов и утилизировать. Упаковочные материалы имеют соответствующую маркировку.

Отслужившее изделие нужно сделать непригодным для использования. Для этого отсоедините изделие от электросети и обрежьте присоединенный кабель, так как он может представлять опасность для играющих детей.

Символ на изделии или его упаковке указывает, что оно не подлежит утилизации в качестве бытовых отходов. Изделие следует сдать в соответствующий пункт приема электронного и электрооборудования для последующей утилизации. Соблюдая правила утилизации изделия, вы сможете предотвратить причинение ущерба окружающей среде и здоровью людей, который возможен вследствие неподобающего обращения с подобными отходами.



ГАРАНТИЙНЫЕ УСЛОВИЯ

1. Гарантийный срок составляет 12 месяцев от даты продажи.
2. Срок службы товара – 5 лет.
3. Гарантийные обязательства не действуют, если неисправность явилась следствием нарушения инструкции по эксплуатации, механического воздействия, нарушения пломбировки (если такая предусмотрена), проникновения влаги, неквалифицированного вмешательства, ремонта в неавторизованных сервисных центрах, форс-мажорных обстоятельств.
4. После осуществления ремонта в случаях, указанных в п. 3, гарантийные обязательства прекращаются.

Наименование товара: _____

Серийный номер: _____

Дата продажи: «___» _____ 20___ года

Подпись продавца
(Без печати недействительна)

МП

Изготовитель: ООО «Леран»
Россия, 454008, г. Челябинск, ул. Автодорожная, дом 19-а, строение 4, офис 1
Собрано на производственных мощностях ООО «Ти Пи Ви Си-Ай-Эс».
196626, Россия, г. Санкт-Петербург, Московское шоссе 177 А. Сделано в России.
АСЦ в Челябинске: 454008, ул. Производственная, 8Б

Бесплатный телефон сервисной службы: 8-800-333-5556

