

# STANLEY

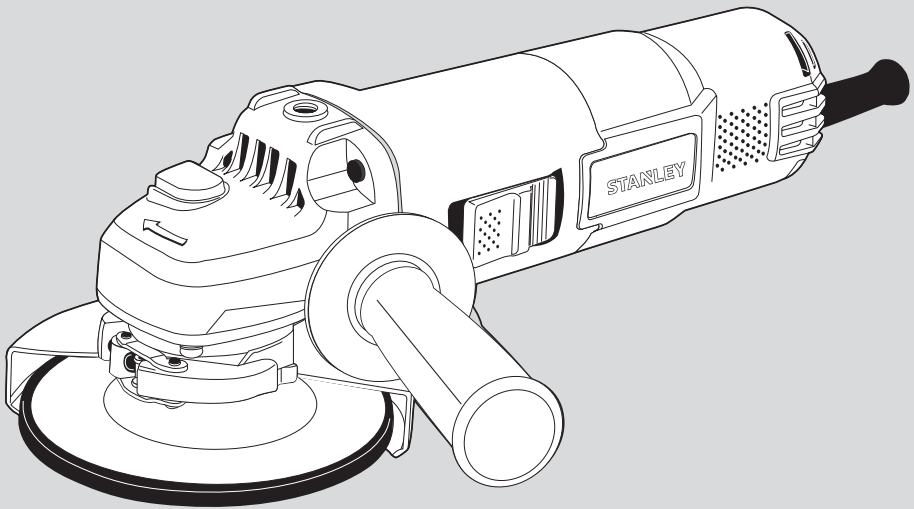

**STGS1125**

English	Page 4
French	Page 12
Portuguese	Page 20
Russian	Page 28
Ukrainian	Page 36
Arabic	Page 46

FIG. A

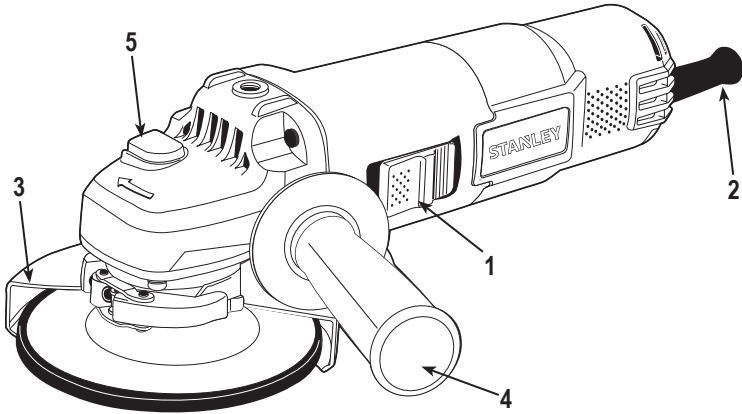

FIG. B

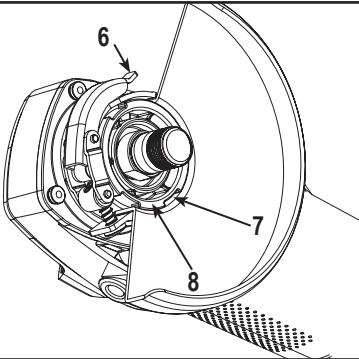

FIG. C

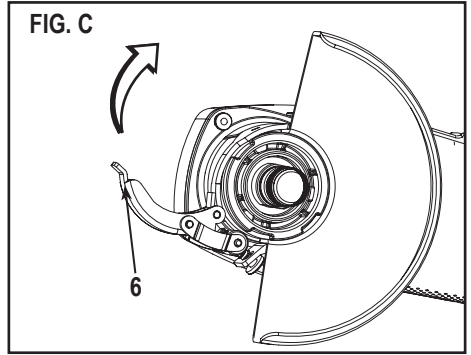

FIG. D

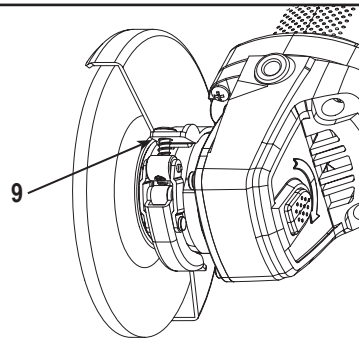

FIG. E

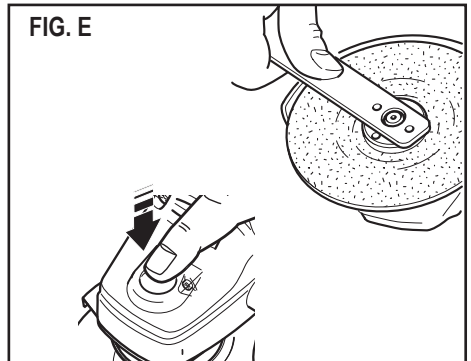

FIG. F

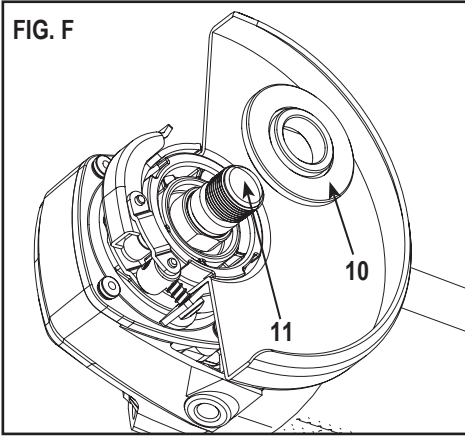

FIG. G

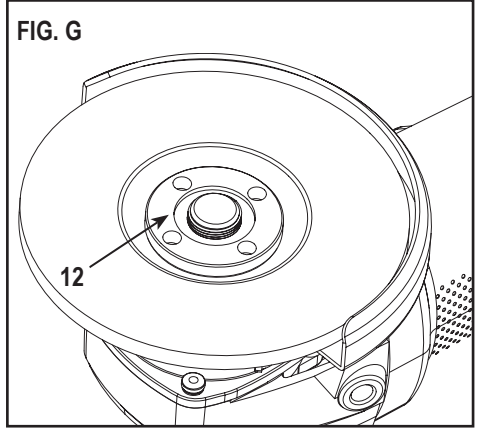

FIG. H

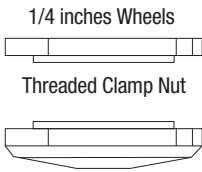

FIG. I

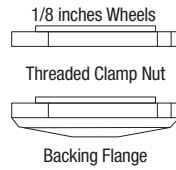
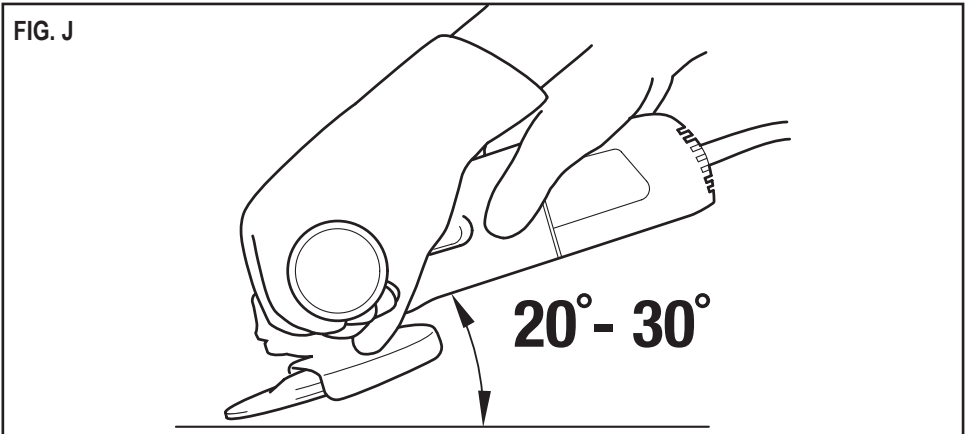

FIG. J



## Specifications

STGS1125	
Power	1000W
Voltage	220-240V
Frequency	50Hz
Speed	11000/min (rpm)
Disc diameter	125mm
Disc bore	22mm (7/8")
Spindle size	5/8"-11 / M14 (14mm)

**DO NOT RETURN THIS PRODUCT TO THE STORE,**  
first contact your local STANLEY Office  
or nearest authorized service center.

## General Safety Rules



**Warning!** Read and understand all instructions. Failure to follow all instructions listed below, may result in electric shock, fire and/or serious personal injury.

## SAVE THESE INSTRUCTIONS

### Safety instructions

#### General power tool safety warnings



**Warning!** Read all safety warnings and all instructions. Failure to follow the warnings and instructions listed below may result in electric shock, fire and/or serious injury.

#### Save all warnings and instructions for future reference.

The term "power tool" in all of the warnings listed below refers to your mains operated (corded) power tool or battery operated (cordless) power tool.

#### 1. Work area safety

- Keep work area clean and well lit.** Cluttered or dark areas invite accidents.
- Do not operate power tools in explosive atmospheres, such as in the presence of flammable liquids, gases or dust.** Power tools create sparks which may ignite the dust or fumes.

- Keep children and bystanders away while operating a power tool.** Distractions can cause you to lose control.

#### 2. Electrical safety

- Power tool plugs must match the outlet. Never modify the plug in any way. Do not use any adapter plugs with earthed (grounded) power tools.** Unmodified plugs and matching outlets will reduce risk of electric shock.
- Avoid body contact with earthed or grounded surfaces such as pipes, radiators, ranges and refrigerators.** There is an increased risk of electric shock if your body is earthed or grounded.
- Do not expose power tools to rain or wet conditions.** Water entering a power tool will increase the risk of electric shock.
- Do not abuse the cord. Never use the cord for carrying, pulling or unplugging the power tool. Keep cord away from heat, oil, sharp edges or moving parts.** Damaged or entangled cords increase the risk of electric shock.
- When operating a power tool outdoors, use an extension cord suitable for outdoor use.** Use of a cord suitable for outdoor use reduces the risk of electric shock.
- If operating a power tool in a damp location is unavoidable, use a residual current device (RCD) protected supply.** Use of an RCD reduces the risk of electric shock. Note: The term "Residual Current Device (RCD)" can be replaced by "Ground Fault Circuit Interrupter (GFCI)" or by "Earth Leakage Circuit Breaker (ELCB)".

#### 3. Personal safety

- Stay alert, watch what you are doing and use common sense when operating a power tool. Do not use a power tool while you are tired or under the influence of drugs, alcohol or medication.** A moment of inattention while operating power tools may result in serious personal injury.
- Use personal protective equipment. Always wear eye protection.** Protective equipment such as dust mask, non-skid safety shoes, hard hat, or hearing protection used for appropriate conditions will reduce personal injuries.
- Prevent unintentional starting. Ensure the switch is in the off-position before connecting to power**









- source and/or battery pack, picking up or carrying the tool.** Carrying power tools with your finger on the switch or energising power tools that have the switch on invites accidents.
- d. Remove any adjusting key or wrench before turning the power tool on.** A wrench or a key left attached to a rotating part of the power tool may result in personal injury.
- e. Do not overreach. Keep proper footing and balance at all times.** This enables better control of the power tool in unexpected situations.
- f. Dress properly. Do not wear loose clothing or jewellery. Keep your hair, clothing and gloves away from moving parts.** Loose clothes, jewellery or long hair can be caught in moving parts.
- g. If devices are provided for the connection of dust extraction and collection facilities, ensure these are connected and properly used.** Use of dust collection can reduce dust-related hazards.
- 4. Power tool use and care**
- a. Do not force the power tool. Use the correct power tool for your application.** The correct power tool will do the job better and safer at the rate for which it was designed.
- b. Do not use the power tool if the switch does not turn it on and off.** Any power tool that cannot be controlled with the switch is dangerous and must be repaired.
- c. Disconnect the plug from the power source and/or the battery pack from the power tool before making any adjustments, changing accessories, or storing power tools.** Such preventive safety measures reduce the risk of starting the power tool accidentally.
- d. Store idle power tools out of the reach of children and do not allow persons unfamiliar with the power tool or these instructions to operate the power tool.** Power tools are dangerous in the hands of untrained users.
- e. Maintain power tools. Check for misalignment or binding of moving parts, breakage of parts and any other condition that may affect the power tools operation. If damaged, have the power tool repaired before use.** Many accidents are caused by poorly maintained power tools.
- f. Keep cutting tools sharp and clean.** Properly maintained cutting tools with sharp cutting edges are less likely to bind and are easier to control.

## 5. Service

- a. Have your power tool serviced by a qualified repair person using only identical replacement parts.** This will ensure that the safety of the power tool is maintained.

## 6. Labels on tool

The label on your tool may include the following symbols:

	Read Instructions Manual	Hz ..... Hertz		Class II Construction
	Use Eye Protection	W ..... Watts		Earthing Terminal
	Use Ear Protection	min ..... minutes		Safety Alert Symbol
		 ..... Alternating Current		
		 ..... Direct Current		
V ..... Volts		...../min..		Revolutions or Reciprocation per minute
A ..... Amperes		$n_0$ ..... No-Load Speed		

## Position of date barcode

The Date Code, which also includes the year of manufacture, is printed into the housing.

Example:

2014 XX JN  
Year of manufacturing

## 7. Electrical safety



Your tool is double insulated; therefore no earth wire is required. Always check that the main voltage corresponds to the voltage on the rating plate.



**Warning!** If the power cord is damaged, it must be replaced by the manufacturer, authorized STANLEY Service Center or an equally qualified person in order to avoid damage or injury. If the power cord is replaced by an equally qualified person, but not authorized by STANLEY, the warranty will not be valid.

## Features (Fig. A)

- Slider switch
- Cord
- Tool free guard
- Side handle (3 positions)
- Spindle lock button

## Safety Instructions for All Operations

Safety warnings common for grinding, sanding, abrasive

- a. This power tool is intended to function as a grinder, sander or cut-off tool . Read all safety**

- warnings, instructions, illustrations and specifications provided with this power tool. Failure to follow all instructions listed below may result in electric shock, fire and/or serious injury. Operations such as polishing are not recommended to be performed with this power tool. Operations for which the power tool was not designed may create a hazard and cause personal injury.
- b. **Do not use accessories which are not specifically designed and recommended by the tool manufacturer.** Just because the accessory can be attached to your power tool, it does not assure safe operation.
  - c. **The rated speed of the accessory must be at least equal to the maximum speed marked on the power tool.** Accessories running faster than their rated speed can break and fly apart.
  - d. **The outside diameter and the thickness of your accessory must be within the capacity rating of your power tool.** Incorrectly sized accessories cannot be adequately guarded or controlled.
  - e. **The arbor size of wheels, flanges, backing pads or any other accessory must properly fit the spindle of the power tool.** Accessories with arbor holes that do not match the mounting hardware of the power tool will run out of balance, vibrate excessively and may cause loss of control.
  - f. **Do not use a damaged accessory. Before each use inspect the accessory such as abrasive wheel for chips and cracks, backing pad for cracks, tear or excess wear, for loose or cracked wires. If power tool or accessory is dropped, inspect for damage or install an undamaged accessory. After inspecting and installing an accessory, position yourself and bystanders away from the plane of the rotating accessory and run the power tool at maximum no-load speed for one minute.** Damaged accessories will normally break apart during this test time.
  - g. **Wear personal protective equipment. Depending on application, use face shield, safety goggles or safety glasses. As appropriate, wear dust mask, hearing protectors, gloves and work shop apron capable of stopping small abrasive or workpiece fragments.** The eye protection must be capable of stopping flying debris generated by various operations. The dust mask or respirator must be capable of filtering particles generated by your operation. Prolonged exposure to high intensity noise may cause hearing loss.
  - h. **Keep bystanders a safe distance away from work area. Anyone entering the work area must wear personal protective equipment.** Fragments of workpiece or of a broken accessory may fly away and cause injury beyond immediate area of operation.
  - i. **Hold power tool by insulated gripping surfaces only, when performing an operation where the cutting accessory may contact hidden wiring or its own cord.** Cutting accessory contacting a "live" wire may make exposed metal parts of the power tool "live" and shock the operator.
  - j. **Position the cord clear of the spinning accessory.** If you lose control, the cord may be cut or snagged and your hand or arm may be pulled into the spinning accessory.
  - k. **Never lay the power tool down until the accessory has come to a complete stop.** The spinning accessory may grab the surface and pull the power tool out of your control.
  - l. **Do not run the power tool while carrying it at your side.** Accidental contact with the spinning accessory could snag your clothing, pulling the accessory into your body.
  - m. **Regularly clean the power tool's air vents.** The motor's fan will draw the dust inside the housing and excessive accumulation of powdered metal may cause electrical hazards.
  - n. **Do not operate the power tool near flammable materials.** Sparks could ignite these materials.
  - o. **Do not use accessories that require liquid coolants.** Using water or other liquid coolants may result in electrocution or shock.
  - p. **Do not use Type 11 (flaring cup) wheels on this tool.** Using inappropriate accessories can result in injury.
  - q. **Always use side handle. Tighten the handle securely.** The side handle should always be used to maintain control of the tool at all times.
  - r. **Use clamps or another practical way to secure and support the work piece to a stable platform.** Holding the work by hand or against your body leaves it unstable and may lead to loss of control.

## Further Safety Instructions for All Operations

### Kickback and Related Warnings

Kickback is a sudden reaction to a pinched or snagged rotating wheel, backing pad, or any other accessory. Pinching or snagging causes rapid stalling of the rotating accessory which in turn causes the uncontrolled power tool to be forced in the direction opposite of the accessory's rotation at the point of the binding. For example, if an abrasive wheel is snagged or pinched by the workpiece, the edge of the wheel that is entering into the pinch point can dig into the surface of the material causing the wheel to

climb out or kick out. The wheel may either jump toward or away from the operator, depending on direction of the wheel's movement at the point of pinching. Abrasive wheels may also break under these conditions. Kickback is the result of tool misuse and/or incorrect operating procedures or conditions and can be avoided by taking proper precautions as given below:

- a. **Maintain a firm grip on the power tool and position your body and arm to allow you to resist kickback forces. Always use auxiliary handle, if provided, for maximum control over kickback or torque reaction during start up.** The operator can control torque reaction or kickback forces, if proper precautions are taken.
- b. **Never place your hand near the rotating accessory.** Accessory may kickback over your hand.
- c. **Do not position your body in the area where power tool will move if kickback occurs.** Kickback will propel the tool in direction opposite to the wheel's movement at the point of snagging.
- d. **Use special care when working corners, sharp edges etc. Avoid bouncing and snagging the accessory.** Corners, sharp edges or bouncing have a tendency to snag the rotating accessory and cause loss of control or kickback.
- e. **Do not attach a saw chain woodcarving blade or toothed saw blade.** Such blades create frequent kickback and loss of control.

## Assembly



**Warning!** To prevent accidental operation, turn off and unplug tool before performing the following operations. Failure to do this could result in serious personal injury.

### Auxiliary handle

An auxiliary 3 position handle is furnished with your grinder. It can be screwed into either side or the top of the gear case housing.



**Warning!** This handle should be used at all time to maintain complete control of the tool.

### Accessories

It is important to choose the correct guards, backing pads and flanges to use with grinder accessories.

### Mounting guard (Fig. B and C)

1. **Figure B:** Open the guard latch (6), and align the lugs on the guard (7) with the slots on the gear case cover (8).
2. Push the guard down until the guard lugs engage and rotate freely in the groove on the gear case hub.
3. With the guard latch open, rotate the guard into the desired working position. The guard body should be positioned between the spindle and the operator to provide maximum operator protection.
4. **Figure C:** Close the guard latch (6) to secure the guard on the gear case. You should not be able to rotate the guard by hand when the latch is closed. Do not operate the grinder with a loose guard or the guard latch in open position.
5. To remove the guard, open the guard latch, rotate the guard so that the lugs and slots are aligned and pull up on the guard.

### Adjusting the guard (Fig. D)

**Note:** The guard is pre-adjusted to the diameter of the gear case hub at the factory. If, after a period of time, the guard becomes loose, tighten the adjusting screw (9) with latch in the closed position and guard installed on the tool.



**Caution!** Do not tighten the adjusting screw with the latch in the open position. Undetectable damage to the guard or the mounting hub may result.



**Caution!** If the guard cannot be tightened by the guard latch, do not use the tool and take the tool and guard to a service center to repair or replace the guard.

## Operation

### Switch

To start the grinder, push the slider switch (1) forward. For continuous operation, push the slider switch forward and push the front down until it locates in the lock position. To turn the tool off, press the rear of the slider switch. Spring action returns the switch to the off position.



**Caution!** Hold the side handle (4) and body of the tool firmly to maintain control of the tool at start up and during use and until the wheel or accessory stops rotating. Make sure the wheel has come to a complete stop before laying the tool down.



**Caution!** Allow the tool to reach full speed before touching tool to the work surface. Lift the tool from the work surface before turning the tool off.

### Spindle lock

The spindle lock button (5) is provided to prevent the spindle from rotating when installing or removing wheels. Operate the spindle lock only when the tool is turned off and the wheel has come to a complete stop.

**Warning!** Do not engage the spindle lock while the tool is operating. Damage to the tool will result and attached accessory may spin off possibly resulting in injury.

To engage the lock, depress the spindle lock button shown in Fig. E and rotate the spindle until you are unable to rotate the spindle further.

## Mounting And Using Depressed Center Grinding Wheels And Sanding Flap Discs

### Mounting and Removing Hubbed Wheels



**Warning! To prevent accidental operation, turn off and unplug tool before performing the following operations.** Failure to do this could result in serious personal injury.

Hubbed wheels install directly on the 5/8 in.-11 threaded spindle.

1. Thread the wheel on the spindle by hand.
2. Depress the spindle lock button and use a wrench (Fig. E) to tighten the hub of the wheel.
3. Reverse the above procedure to remove the wheel.



**Caution!** Failure to properly seat the wheel before turning the tool on may result in damage to the tool or the wheel.

### Mounting Non-Hubbed wheels



**Warning!** To prevent accidental operation, turn off and unplug tool before performing the following operations. Failure to do this could result in serious personal injury.

1. **Figure F:** Install the unthreaded backing flange (10) on spindle (11) with the raised section (pilot) against the wheel.
2. Place wheel against the backing flange, centering the

wheel on the raised section (pilot) of the backing flange.

3. **Figure G:** While depressing the spindle lock button, thread the threaded clamp nut (12) on spindle.
- ▶ **Figure H:** If the wheel you are installing is more than 1/8 inch (3mm) thick, place the threaded clamp nut on the spindle so that the raised section (pilot) fits into the center of the wheel.
- ▶ **Figure I:** If the wheel you are installing is 1/8 inch (3mm) thick or less, place the threaded clamp nut on the spindle so that the raised section (pilot) is not against the wheel.
4. While depressing the spindle lock button (5), tighten the threaded clamp nut with included wrench.
5. To remove the wheel, depress the spindle lock button and loosen the threaded clamp nut with included wrench.

**Note:** If the wheel spins after the threaded clamp nut is tightened, check the orientation of the threaded clamp nut. If a thin wheel is installed with the pilot on the clamp nut against the wheel, it will spin because the height of the pilot prevents the clamp nut from holding the wheel.

### Surface grinding with grinding wheels

1. Allow the tool to reach full speed before touching the tool to the work surface.
2. Apply minimum pressure to the work surface, allowing the tool to operate at high speed. Grinding rate is greatest when the tool operates at high speed.
3. **Figure J:** Maintain a 20° to 30° angle between the tool and work surface.
4. Continuously move the tool in a forward and back motion to avoid creating gouges in the work surface.
5. Remove the tool from work surface before turning tool off. Allow the tool to stop rotating before laying it down.

## Maintenance

### Cleaning



**Warning!** Blowing dust and grit out of the motor housing using compressed air is a necessary maintenance procedure. Dust and grit from metal grinding often accumulate on interior surfaces and could create an electrical shock hazard if not cleaned out.





**Warning!** Always use safety glasses. Everyday eyeglasses are Not safety glasses. Also use face or dust mask if operation is dusty. Always wear certified safety equipment.

Use only mild soap and a damp cloth to clean the tool. Never let any liquid get inside the tool; never immerse any part of the tool into a liquid.



**Important!** To assure product Safety and Reliability, repairs, maintenance and adjustment (other than those listed in this manual) should be performed by authorized service centers or other qualified service personnel, always using identical replacement parts.

## Service Information

STANLEY offers a full network of company-owned and authorized service locations. All STANLEY Service Centers are staffed with trained personnel to provide customers with efficient and reliable power tool service. For more information about our authorized service centers and if you need technical advice, repair, or genuine factory replacement parts, contact the STANLEY location nearest you, or visit us at [www.stanleytools.com](http://www.stanleytools.com)

## Protecting the environment



Separate collection. This product must not be disposed of with normal household waste.

Should you find one day that your Stanley product needs replacement, or if it is of no further use to you, do not dispose of it with household waste. Make this product available for separate collection.



Separate collection of used products and packaging allows materials to be recycled and used again.

Re-use of recycled materials helps prevent environmental pollution and reduces the demand for raw materials.

Local regulations may provide for separate collection of electrical products from the household, at municipal waste sites or by the retailer when you purchase a new product. Stanley provides a facility for the collection and recycling of Stanley products once they have reached the end of their working life. To take advantage of this service please return your product to any authorised repair agent who will collect them on our behalf.

You can check the location of your nearest authorised repair agent by contacting your local Stanley office at the address indicated in this manual. Alternatively, a list of authorised Stanley repair agents and full details of our after-sales service and contacts are available on the Internet at: [www.2helpU.com](http://www.2helpU.com)

## Two years full warranty

If your STANLEY product becomes defective due to faulty materials or workmanship within 24 months from the date of purchase, STANLEY Europe guarantees to replace all defective parts free of charge or – at our discretion – replace the unit free of charge provided that:

- The product has not been misused and has been used in accordance with the instruction manual.
- The product has been subject to fair wear and tear;
- Repairs have not been attempted by unauthorised persons;
- Proof of purchase is produced.
- The STANLEY product is returned complete with all original components

If you wish to make a claim, contact your seller or check the location of your nearest authorised Stanley repair agent in the Stanley catalogue or contact your local Stanley office at the address indicated in this manual. A list of authorised Stanley repair agents and full details of our after sales service is available on the internet at: [www.stanleytools.com](http://www.stanleytools.com)

FIG. A

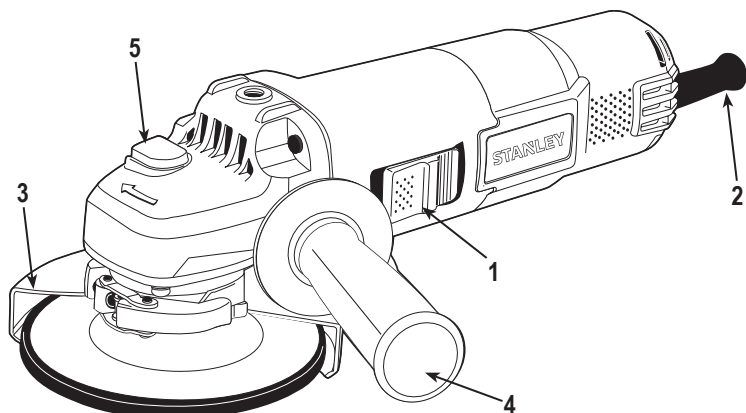

FIG. B

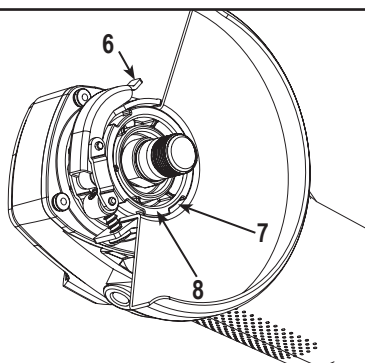

FIG. C

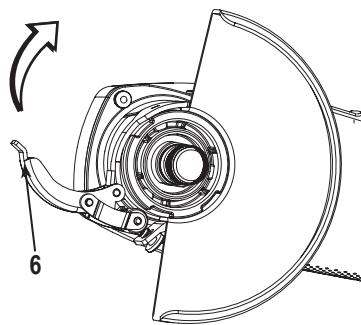

FIG. D

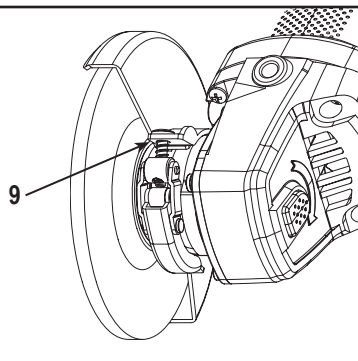

FIG. E

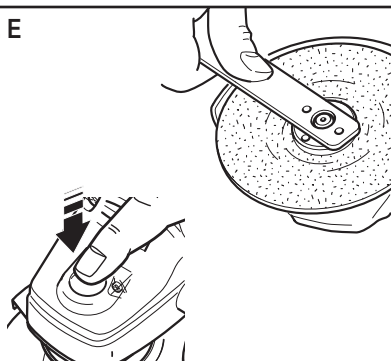

FIG. F

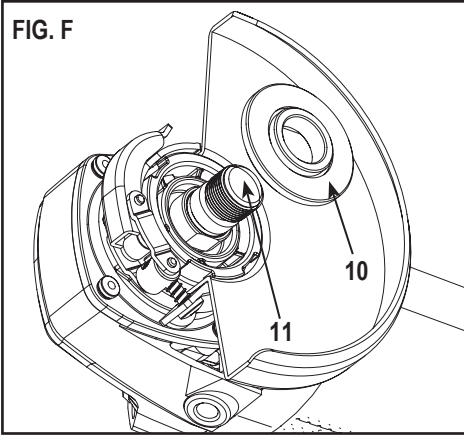

FIG. G

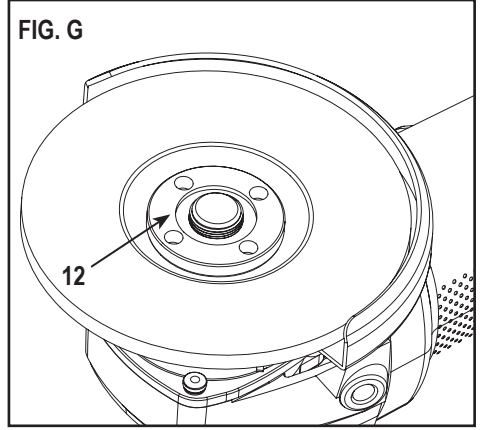

FIG. H

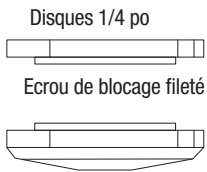

FIG. I

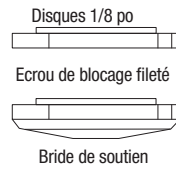
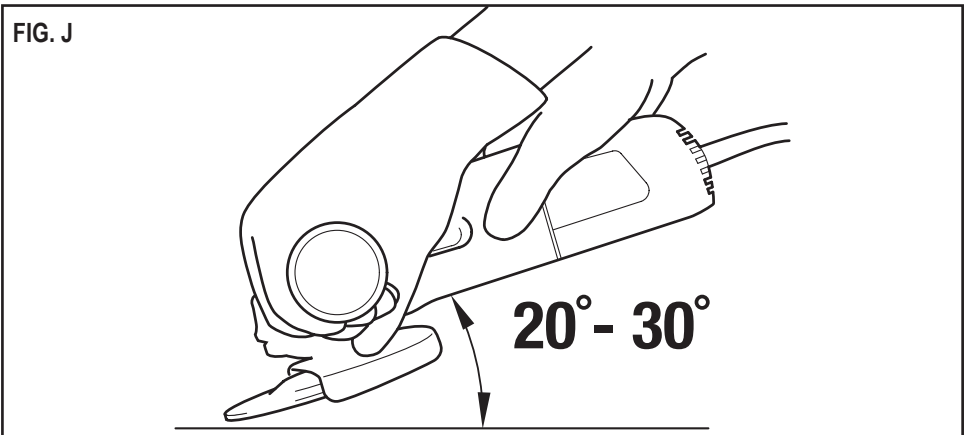

FIG. J



## Spécifications

	STGS1125
Puissance	1000W
Tension	220-240V
Courant d'alimentation	50/60Hz
Vitesse	11000/min (tr/min)
Diamètre du disque	125mm
Alésage du disque	22mm (7/8")
Diamètre de la broche	5/8"-11 / M14 (14mm)

**NE RETOURNEZ PAS CET APPAREIL AU MAGASIN,** contactez d'abord le bureau local Stanley ou le centre de service agréé le plus proche.

## Règles générales de sécurité



**Attention!** Lire et assimiler toutes les instructions. Le non-respect de toutes les instructions mentionnées ci-dessous peut entraîner un choc électrique, un incendie et/ou des blessures graves.

## CONSERVER CES INSTRUCTIONS

### Consignes de sécurité

**Consignes générales de sécurité concernant les outils électroportatifs**



**Attention! Lire avec attention tous les avertissements et toutes les instructions.** Le non-respect des avertissements et des instructions indiquées ci-dessous peut entraîner un choc électrique, un incendie et/ou des blessures graves

**Conservez ces consignes et ces instructions pour référence ultérieure.**

La notion "d'outil électroportatif" mentionnée par la suite se rapporte à des outils électriques raccordés au secteur (avec câble) ou fonctionnant avec piles (sans fil).

1. Sécurité de la zone de travail

a. **Maintenir la zone de travail propre et bien éclairée.** Un lieu de travail en désordre ou mal éclairé augmente le risque d'accidents.

b. **Ne pas utiliser d'outils électroportatifs dans un environnement présentant des risques d'explosion ni en présence de liquides, gaz ou poussières inflammables.** Les outils électroportatifs génèrent des étincelles risquant d'enflammer les poussières ou les vapeurs.

c. **Pendant l'utilisation d'un outil électroportatif, les enfants et autres personnes présentes doivent rester éloignés.** En cas d'inattention, vous risquez de perdre le contrôle de l'outil.

### 2. Sécurité électrique

a. **La fiche de l'outil électrique doit être compatible avec la prise d'alimentation, Ne modifiez la fiche en aucun cas. N'utilisez pas d'adaptateurs avec des outils ayant une prise de terre.** Le respect de ces consignes réduit le risque de choc électrique.

b. **Eviter le contact physique avec des surfaces mises à la terre telles que tuyaux, radiateurs, fours et réfrigérateurs.** Le risque de choc électrique augmente si votre corps est relié à la terre.

c. **Ne pas exposer les outils électroportatifs à la pluie ou à l'humidité.** La pénétration d'eau dans un outil électroportatif augmente le risque de choc électrique.

d. **Ne pas maltraiter le câble d'alimentation. Ne jamais utiliser le câble pour porter l'outil, et ne le tirez pas pour débrancher l'outil.** Maintenir le câble éloigné des sources de chaleur, de la graisse, des bords coupants et des pièces en rotation. Un câble endommagé ou emmêlé augmente le risque de choc électrique.

e. **Lorsque vous utilisez l'outil électroportatif à l'extérieur, utilisez une rallonge homologuée pour une utilisation à l'extérieur.** L'utilisation d'une rallonge électrique homologuée pour les travaux à l'extérieur réduit le risque de choc électrique.

f. **Si l'outil doit être utilisé dans un endroit humide, utilisez un dispositif différentiel à courant résiduel (DDR).** L'utilisation d'un tel dispositif réduit le risque de choc électrique. Remarque: Le terme "dispositif différentiel à courant résiduel (DDR)" peut être remplacé par "disjoncteur de fuite à la terre (DDFT)" ou par "interrupteur différentiel de sécurité (ELCB)".

### 3. Sécurité personnelle

a. **Restez vigilant, surveillez ce que vous faites et faites preuve de bon sens quand vous utilisez un outil. N'utilisez pas un outil électroportatif lorsque vous êtes fatigué ou après avoir consommé de l'alcool ou pris des médicaments.** Un moment d'inattention en utilisant l'outil peut entraîner de graves blessures.

b. **Portez un équipement de protection. Portez toujours des lunettes de protection. Selon le travail à effectuer, le port d'un équipement de protection tel que masque anti-poussières, chaussures de sécurité antidérapantes, casque ou protection auditive, réduit le risque de blessures.**

c. **Evitez tout démarrage imprévu. L'interrupteur de l'outil doit être en position d'arrêt (off) avant d'effectuer le branchement à l'alimentation et/ou au bloc batterie, de ramasser l'outil ou de le porter.**

Porter ou brancher un outil électrique dont l'interrupteur est en position Marche (on) est une invite à l'accident.

- d. **Retirez les outils ou les clés de réglage avant de mettre l'outil en marche.** Une clé ou un outil se trouvant sur une partie en rotation peut causer des blessures.
  - e. **Adoptez une position confortable. Adoptez une position stable et gardez votre équilibre en permanence.** Vous contrôlerez mieux l'outil dans des situations inattendues.
  - f. **Portez des vêtements appropriés. Ne portez pas de vêtements amples ou de bijoux. N'approchez pas les cheveux, vêtements ou gants des pièces en mouvement.** Les vêtements amples, les bijoux ou les cheveux longs peuvent s'accrocher dans les pièces en mouvement.
  - g. **En cas d'utilisation d'appareils servant à aspirer ou à recueillir les poussières, assurez-vous qu'ils sont correctement raccordés et utilisés.** L'utilisation de tels dispositifs réduit les dangers dus aux poussières.
- 4. Utilisation des outils électroportatifs et précautions**
- a. **Respectez la capacité de l'outil. Utilisez l'outil approprié pour le travail à effectuer.** Avec un outil approprié, vous travaillerez mieux et en toute sécurité.
  - b. **N'utilisez pas un outil électroportatif dont l'interrupteur marche/arrêt est défectueux.** Un outil électroportatif qui ne répond pas à la commande marche/arrêt est dangereux et doit être réparé.
  - c. **Retirez la fiche de la prise de courant et/ou débranchez le bloc-batterie avant d'effectuer des réglages, de changer les accessoires ou de ranger l'outil.** Cette mesure de précaution empêche de mettre l'outil en marche accidentellement.
  - d. **Rangez les outils électroportatifs hors de la portée des enfants et les personnes ne connaissant pas l'outil ne doivent en aucun cas l'utiliser.** Les outils électroportatifs sont dangereux lorsqu'ils sont utilisés par des personnes non initiées.
  - e. **Entretenez les outils électroportatifs. Vérifiez que les parties en mouvement fonctionnent correctement et qu'elles ne sont pas coincées. Vérifiez qu'il n'y a pas de pièces cassées ou endommagées susceptibles de nuire au bon fonctionnement de l'outil. S'il est endommagé, faites réparer l'outil avant de l'utiliser.** De nombreux accidents sont la conséquence d'outils mal entretenus.
  - f. **Les outils de coupe doivent toujours être aiguisés et propres.** Des outils soigneusement entretenus avec des bords tranchants bien aiguisés se coincent moins souvent et peuvent être guidés plus facilement.

## 5. Réparations

- a. Faites réparer votre outil électroportatif uniquement par du personnel qualifié et seulement avec des pièces de rechange appropriées. Cela garantira le maintien de la sécurité de votre outil.

## 6. Étiquettes apposées sur l'outil

L'étiquette apposée sur votre outil peut contenir les symboles suivants:



Lire le manuel d'instructions



Utiliser une protection oculaire



Utiliser des protections auditives

Hz ..... Hertz

W ..... Watts

min ..... minutes

..... Courant alternatif

..... Courant continu

V ..... Volts

A ..... Ampères

$n_0$  ..... Vitesse à vide



..... Construction de classe II



..... Borne de terre



..... Symbole d'alerte de sécurité

..... Rotations par minute

## Position of date barcode

Le code de la date, comprenant aussi l'année de fabrication, est imprimé sur le boîtier de l'outil.

Exemple:

2014 XX JN

Année de fabrication

## 7. Sécurité électrique



Cet outil est doublement isolé; par conséquent, aucun câble de mise à la terre n'est nécessaire.

Vérifiez si l'alimentation mentionnée sur la plaque signalétique de l'appareil correspond bien à la tension présente sur le lieu.



**Attention!** Si le câble d'alimentation est endommagé, il doit être remplacé par le fabricant, par un centre de réparation Stanley agréé ou par un électricien qualifié, de façon à éviter les dommages matériels et corporels. En cas de remplacement du câble d'alimentation par un électricien qualifié mais non agréé par Stanley, la garantie ne sera pas valable.

## Fonctionnalités (Fig. A)

1. Interrupteur coulissant
2. Câble d'alimentation
3. Carter réglable sans outil
4. Poignée latérale (3 positions)
5. Bouton de blocage de la broche

## Consignes de sécurité pour l'ensemble des opérations

### Consignes de sécurité pour meuler, poncer ou découper par abrasion

- a. **Cet outil peut être utilisé comme meuleuse, ponceuse ou outil à tronçonner. Lire avec attention les avertissements, instructions, illustrations et spécifications donnés avec cet outil.** Le non-respect des instructions indiquées ci-dessous peut entraîner un choc électrique, un incendie et/ou de graves blessures. Il est recommandé de ne pas utiliser cet outil électroportatif comme polisseuse. L'utilisation de cet outil électroportatif à d'autres fins que celles prévues présente un danger et peut causer des blessures graves.
- b. **Seuls les accessoires spécialement conçus et recommandés par le fabricant doivent être utilisés. Même si un accessoire peut être fixé à l'outil, cela ne signifie pas que votre outil fonctionnera en toute sécurité.**
- c. **La vitesse nominale des accessoires doit être au moins égale à la vitesse maximale inscrite sur l'outil. Les accessoires dont la rotation est plus rapide que leur vitesse nominale peuvent se briser et éclater en plusieurs morceaux.**
- d. **Le diamètre extérieur et l'épaisseur de votre accessoire doivent correspondre à la capacité nominale de votre outil électroportatif.** Il est impossible de garantir la protection ou le contrôle des accessoires de dimension incorrecte.
- e. **La dimension de l'alésage central des disques, des brides, du plateau porte-disques ou autres accessoires doit correspondre exactement à la broche de l'outil.** Les accessoires avec un alésage central qui ne correspond pas au matériel de fixation de l'outil peuvent être difficiles à contrôler. Le niveau de vibrations peut augmenter, ce qui peut causer la perte du contrôle.
- f. **N'utilisez pas d'accessoires endommagés. Avant toute utilisation, vérifiez l'état de tous les accessoires, la présence de copeaux ou de fissures sur les disques polisseurs, de fissures ou une usure excessive sur le plateau porte-disques, de poils de brosse métallique endommagés. Si l'outil ou l'accessoire tombe, vérifiez leur état et le cas échéant, installez un accessoire en bon état. Après inspection et l'installation d'un accessoire, tenez-vous, ainsi que toute autre personne présente, hors du plan de rotation de l'accessoire et laissez tourner l'outil une minute à sa vitesse à vide maximale. En général, tout accessoire endommagé se brisera lors du temps d'essai.**
- g. **Portez un équipement de protection. En fonction du travail à effectuer, utilisez un masque ou des lunettes de protection. Le cas échéant, portez un masque anti-poussières, des protections auditives, des gants et un tablier de travail afin de vous protéger des éventuels éclats.** En protégeant vos yeux, vous éviterez les éclats créés pendant le travail. En portant un masque anti-poussières, vous éviterez de respirer les particules créées pendant le travail. Une exposition prolongée aux bruits trop puissants peut entraîner la perte de l'ouïe.
- h. **Pour le maintien de la sécurité, éloignez les personnes autour de la zone de travail. Toute personne entrant dans la zone de travail doit porter un équipement de protection.** Des éclats de la pièce usinée ou d'un accessoire cassé peuvent être projetés au-delà de la zone de travail et causer des blessures.
- i. **Tenez l'outil uniquement au niveau des surfaces isolées, lorsque vous effectuez un travail qui pourrait mettre l'accessoire de coupe en contact avec des fils cachés ou son propre câble.** En touchant un fil sous tension, la charge électrique passe dans les parties métalliques de l'outil électroportatif et il y a risque de choc électrique.
- j. **Eloignez le câble des accessoires en rotation. Si vous perdez le contrôle, le câble peut être coupé ou s'accrocher et votre main ou votre bras peut se trouver entraîné dans l'accessoire en rotation.**
- k. **Ne posez jamais l'outil avant l'arrêt complet de l'accessoire.** L'accessoire en rotation peut s'accrocher à la surface, ce qui vous ferait perdre le contrôle de l'outil.
- l. **Ne mettez pas l'outil en marche en le portant.** L'accessoire en rotation peut attraper vos vêtements et vous blesser.
- m. **Nettoyez régulièrement les fentes d'aération de l'outil.** Le ventilateur de l'outil entraîne la poussière à l'intérieur de l'outil et une accumulation excessive de la poudre de métal peut causer des accidents liés à l'électricité.
- n. **Ne faites pas fonctionner l'outil à proximité de matières inflammables.** Les étincelles risquent d'enflammer ces matières.
- o. **N'utilisez pas d'accessoires nécessitant un liquide de refroidissement.** L'utilisation d'eau ou d'un autre liquide de refroidissement peut entraîner un choc électrique ou une électrocution.
- p. **N'utilisez pas de disques de Type 11 (conique) sur cet outil.** L'utilisation d'accessoires inappropriés peut causer des blessures.
- q. **Utilisez toujours la poignée latérale. Serrez fermement la poignée.** La poignée latérale doit toujours être utilisée afin de garder le contrôle sur l'outil à tout moment.
- r. **Utilisez des dispositifs de serrage ou un autre moyen pratique pour immobiliser et soutenir la pièce sur une surface stable.** Tenir la pièce avec la main ou contre son corps n'est pas suffisamment stable et peut entraîner la perte de contrôle.

## Consignes de sécurité supplémentaires pour l'ensemble des opérations

### Effet de retour et avertissements

L'effet de retour est une réaction soudaine d'un disque en rotation, d'un plateau porte-disques ou de tout autre accessoire coincé ou accroché. Ce genre de problème arrête rapidement l'accessoire de rotation. L'outil devient alors incontrôlable et est entraîné en direction inverse de la rotation. Par exemple, si un disque polisseur est accroché ou coincé par la pièce à usiner, le bord du disque qui se trouve au point de pincement peut creuser la surface du matériau, ce qui provoque une mauvaise rotation du disque. Le disque peut être éjecté vers l'utilisateur ou à l'opposé selon la direction du mouvement du disque au point de pincement. Les disques polisseurs peuvent aussi se casser dans ce type de situation. L'effet de retour est le résultat d'une utilisation inappropriée de l'outil voire de procédures ou de conditions d'utilisation incorrectes. Ceci peut être évité en appliquant les précautions adéquates, décrites ci-dessous:

- En maintenant fermement l'outil, placez votre corps et votre bras de manière à pouvoir résister à la puissance du moteur. Utilisez toujours la poignée auxiliaire lorsqu'elle est fournie, pour contrôler au maximum l'effet de retour ou la réaction de couple au démarrage.** L'utilisateur peut contrôler les réactions de couple ou les forces de retour, si les précautions nécessaires sont prises.
- Ne placez jamais votre main à côté de l'accessoire en rotation.** L'accessoire peut se retourner sur votre main.
- Ne vous placez pas dans la zone de déplacement de l'outil si un effet de retour se produit.** L'effet de retour pousse l'outil dans la direction opposée au mouvement du disque au point d'accrochage.
- Prenez les précautions nécessaires pour travailler dans les coins, les arêtes vives, etc. Évitez de coincer ou de faire rebondir l'accessoire.** Les coins, les arêtes vives ou les à-coups ont tendance à coincer l'accessoire en rotation et à causer la perte de contrôle ou un effet de retour.
- Ne fixez pas une lame de sculpture ou une lame de scie dentée.** Ce genre de lames crée fréquemment un effet de retour et la perte du contrôle.

### Montage



**Attention!** Pour éviter tout déclenchement accidentel, éteignez et débranchez l'outil avant de procéder à l'une des opérations suivantes. Le non-respect de cette consigne peut entraîner des blessures corporelles graves.

### Installation de la poignée latérale

Une poignée auxiliaire à 3 positions est fournie avec la meuleuse. Elle peut être vissée au choix sur l'un ou l'autre côté, ou sur le haut du corps de l'outil.



**Attention!** Cette poignée doit être constamment utilisée pour garder le contrôle total de l'outil.

### Accessoires

Il est important de bien sélectionner les carters de protection, les plateaux porte-disques et les brides correspondants aux accessoires de la meuleuse.

### Installation du carter de protection (Fig. B et C)

- Figure B:** Ouvrez le loquet de verrouillage du carter (6), et alignez les ergots du carter de protection (7) avec les encoches sur le capot du carter de transmission (8).
- Enfoncez le carter de protection jusqu'à ce que les ergots s'enclenchent et tournent librement dans la rainure sur le moyeu du carter de transmission.
- Avec le loquet de verrouillage du carter ouvert, faites pivoter le carter jusqu'à la position souhaitée. Le corps du carter doit être placé entre la broche et l'utilisateur pour assurer une protection maximale à l'utilisateur.
- Figure C:** Fermez le loquet de verrouillage du carter (6) pour le bloquer sur le carter de transmission. Vous ne devez plus pouvoir faire pivoter le carter de protection à la main lorsque le verrou est fermé. Ne faites pas fonctionner la meuleuse lorsque le carter est mal fixé ou lorsque le loquet de verrouillage du carter est ouvert.
- Pour enlever le carter de protection, ouvrez le loquet de verrouillage du carter, faites pivoter le carter jusqu'à ce que les ergots et les encoches coïncident et retirez le carter de protection.

### Réglage du carter (Fig. D)

**Remarque:** Le carter de protection a été préréglé en usine pour le diamètre du moyeu du carter de transmission. Si après un certain temps, le carter de protection se desserre, serrez les vis de réglage (9) avec le loquet de verrouillage en position fermée et le carter installé sur l'outil.



**Avertissement!** Ne serrez pas les vis de réglage avec le loquet en position ouverte. Cela pourrait causer des dommages indétectables au carter et au moyeu de montage.



**Avertissement!** Si le carter ne peut pas être immobilisé par le loquet de verrouillage, n'utilisez pas l'outil et amenez l'outil et le carter dans un centre de réparation pour faire réparer ou remplacer le carter.

### Fonctionnement

#### Interrupteur

Pour mettre la meuleuse en marche, faites glisser l'interrupteur coulissant (1) vers l'avant. Pour un fonctionnement continu, faites glisser l'interrupteur coulissant vers l'avant et enfoncez la partie avant de l'interrupteur jusqu'à ce qu'il s'enclenche. Pour éteindre l'outil, appuyez sur la partie arrière de l'interrupteur. L'action du ressort retourne l'interrupteur en position d'arrêt (off).



**Avertissement!** Tenez fermement la poignée latérale (4) et le corps de l'outil pour garder le contrôle de l'outil au démarrage et pendant toute l'utilisation jusqu'à l'arrêt complet du disque ou de l'accessoire. Attendez l'arrêt complet du disque avant de poser l'outil.



**Avertissement!** Laissez l'outil atteindre sa pleine vitesse avant de toucher la surface de la pièce à usiner. Levez l'outil de la surface de la pièce à usiner avant d'éteindre l'outil.

### Blocage de la broche

Le bouton de blocage de la broche (5) est destiné à empêcher la broche de tourner lors de l'installation ou du retrait des disques. N'utilisez le bouton de blocage de la broche que lorsque l'outil est éteint et après l'arrêt complet du disque.

**Attention!** Ne pas actionner le bouton de blocage de la broche lorsque l'outil est en marche. L'outil pourrait non seulement être endommagé mais tout accessoire installé pourrait se détacher et poser des risques de blessures corporelles.

**Pour actionner le verrouillage**, appuyez sur le bouton de blocage de la broche comme le montre la Fig. E puis faites tourner la broche jusqu'à la bloquer complètement.

### Montage et utilisation d'un disque abrasif à moyeu déporté et d'un disque de ponçage à lamelles

#### Montage et retrait d'un disque à moyeu déporté



**Attention!** Pour empêcher tout déclenchement accidentel, éteignez et débranchez l'outil avant d'effectuer les opérations suivantes. Le non-respect de cette consigne peut entraîner des blessures graves.

Un disque à moyeu déporté s'installe directement sur la broche filetée 5/8 po.-11.

1. Vissez le disque sur la broche à la main.
2. Appuyez sur le bouton de blocage de la broche et resserrez le moyeu du disque à l'aide d'une clé à molette (Fig. E).
3. Pour retirer le disque suivez la même procédure dans le sens inverse.



**Avertissement!** Un mauvais montage du disque avant de mettre l'outil en marche risque d'endommager l'outil ou le disque.

#### Montage d'un disque abrasif à moyeu plat



**Attention!** Pour empêcher tout déclenchement accidentel, éteignez et débranchez l'outil avant d'effectuer les opérations suivantes. Le non-respect de cette consigne peut entraîner des blessures graves.

1. **Figure F:** Installez la bride de soutien non filetée (10) sur la broche (11) avec la partie surélevée (pilote) contre le disque.
2. Placez le disque contre la bride de soutien, en centrant le disque sur la partie surélevée (pilote) de la bride de soutien.
3. **Figure G:** Tout en appuyant sur le bouton de blocage de la broche, vissez l'écrou de blocage fileté (12) sur la broche.
  - **Figure H:** Si l'épaisseur du disque que vous installez est supérieure à 1/8 po (3mm), placez l'écrou de blocage fileté sur la broche de sorte que la partie surélevée (pilote) s'ajuste dans le centre du disque.
  - **Figure I:** Si l'épaisseur du disque que vous installez est de 1/8 po (3mm) ou moins, placez l'écrou de blocage fileté sur la broche de sorte que la partie surélevée (pilote) ne soit pas contre le disque.
4. Tout en appuyant sur le bouton de blocage de la broche (5), vissez l'écrou de blocage fileté à l'aide de la clé à molette fournie.
5. Pour retirer le disque, appuyez sur le bouton de blocage de la broche et desserrez l'écrou de blocage fileté à l'aide de la clé à molette fournie.

**Remarque:** Si le disque tourne après avoir vissé l'écrou de blocage fileté, vérifiez l'orientation de l'écrou de blocage fileté. Lorsqu'un disque mince est installé avec le pilote de l'écrou de blocage contre le disque, le disque tournera parce que la hauteur du pilote empêche l'écrou de blocage de bloquer le disque.

#### Meulage d'une surface avec un disque abrasif

1. Laissez l'outil atteindre sa pleine vitesse avant de le poser sur la surface à usiner.
2. Appuyez légèrement sur la surface à usiner, en laissant l'outil fonctionner à pleine vitesse. On obtient un meilleur résultat d'abrasion lorsque l'outil fonctionne à pleine vitesse.
3. **Figure J:** Maintenir un angle de 20° à 30° angle entre l'outil et la surface à usiner.
4. Déplacez constamment l'outil d'avant en arrière pour éviter de créer des rainures sur la surface à usiner.
5. Soulevez l'outil de la surface à usiner avant de l'éteindre. Attendez l'arrêt complet de l'outil avant de le poser.

### Entretien

#### Nettoyage



**Attention!** Éliminer poussière et saleté du boîtier du moteur à l'aide d'air comprimé est une procédure d'entretien nécessaire. La poussière et les limailles s'accumulent souvent à l'intérieur de l'appareil et posent des risques accrus de décharges électriques à moins d'être éliminées.





**Attention!** Portez systématiquement des lunettes de protection. Les lunettes de vue ne sont pas des lunettes de protection, utilisez aussi un masque anti-poussières si l'opération est poussiéreuse. L'équipement de sécurité que vous devez porter doit toujours être homologué.

Utilisez du savon doux et un chiffon légèrement humide pour nettoyer cet outil. Ne jamais laisser un liquide pénétrer à l'intérieur de l'outil ; ne jamais le plonger même partiellement dans un liquide.



**Important!** Pour assurer la Sécurité et la Fiabilité de l'outil, les réparations, l'entretien et le réglage (autres que ceux mentionnés dans ce manuel) doivent être effectués par un centre de réparation agréé ou du personnel qualifié, en utilisant toujours des pièces de rechange identiques

## Informations sur les services

STANLEY offre un large réseau de centres de réparation appartenant à la société ou agréés. Tous les centres de réparations STANLEY sont dotés d'un personnel qualifié pour assurer aux clients une qualité et une fiabilité de service dans la réparation de leurs outils électriques. Pour plus d'informations sur nos services après-vente agréés ou si vous avez besoin de conseils techniques, de réparations ou de pièces de rechange d'origine, il suffit de contacter le distributeur STANLEY le plus proche, ou de visiter notre site web : [www.stanley.eu/3](http://www.stanley.eu/3)

## Protection de l'environnement



Collecte sélective. Ne pas jeter cet appareil avec les ordures ménagères.

Si vous devez remplacer un appareil Stanley ou si vous ne l'utilisez plus, ne le jetez pas avec les ordures ménagères, mais dans les conteneurs de collecte sélective.



La collecte sélective des produits et des emballages usagés permet de recycler et de réutiliser leurs matériaux. La réutilisation de matériaux recyclés aide à protéger l'environnement contre la pollution et à réduire la demande en matières premières.

Les réglementations locales peuvent proposer la collecte sélective des appareils électriques ménagers, dans des déchetteries municipales ou par le revendeur lorsque vous achetez un nouvel appareil. Stanley dispose d'installations pour la collecte et le recyclage des produits Stanley en fin de vie. Pour profiter de ce service, veuillez rapporter votre appareil auprès d'un centre de réparation agréé qui se chargera de le collecter en notre nom.

Pour connaître l'adresse d'un centre de réparation agréé près de chez vous, contactez votre distributeur Stanley à l'adresse indiquée dans ce manuel, ou consultez la liste des centres de réparation agréés Stanley et tout renseignement complémentaire sur notre service après-vente sur le site internet à l'adresse: [www.2helpU.com](http://www.2helpU.com).

## Garantie deux

Si votre appareil STANLEY s'avère défectueux en raison d'un vice de matériau ou de fabrication dans les 24 mois à compter de sa date d'achat, STANLEY Europe garantit le remplacement gratuit de toute pièce défectueuse ou – à notre entière discrétion – le remplacement gratuit de l'appareil, à condition que:

- L'appareil n'ait pas été utilisé avec négligence et qu'il ait été utilisé en suivant les instructions contenues dans ce manuel.
- L'appareil ait été soumis à une usure normale;
- Aucune réparation n'ait été effectuée par du personnel non autorisé;
- Une preuve d'achat soit fournie.
- L'appareil STANLEY soit retourné complet, avec l'ensemble de ses composants originaux.

Pour avoir recours à la garantie, contactez votre revendeur ou consultez l'emplacement du centre de réparation agréé Stanley le plus proche dans le catalogue, ou contactez le service clientèle Stanley à l'adresse indiquée dans ce manuel. Une liste des centres de réparation agréés Stanley et tout détail complémentaire concernant notre service après-vente sont à votre disposition sur notre site internet : [www.stanleytools.com](http://www.stanleytools.com)

FIG. A

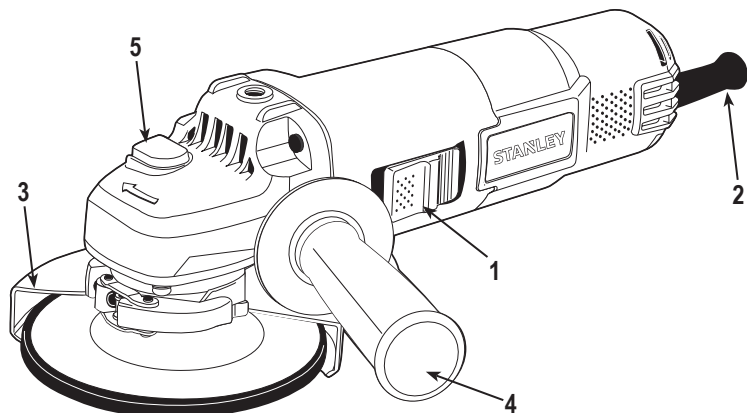

FIG. B

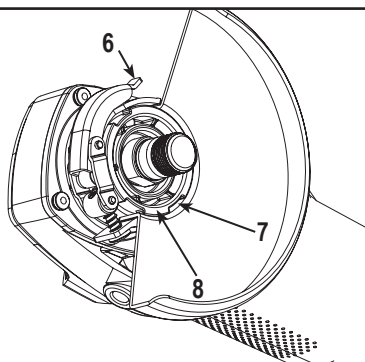

FIG. C

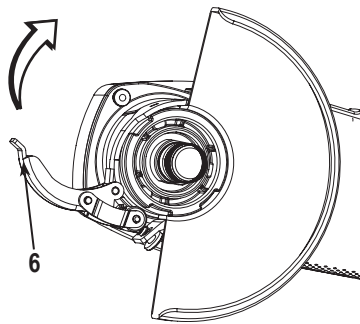

FIG. D

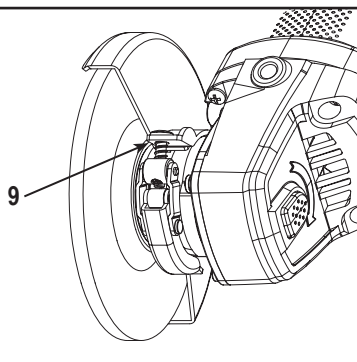

FIG. E

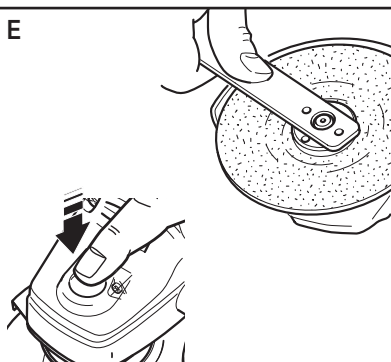

FIG. F

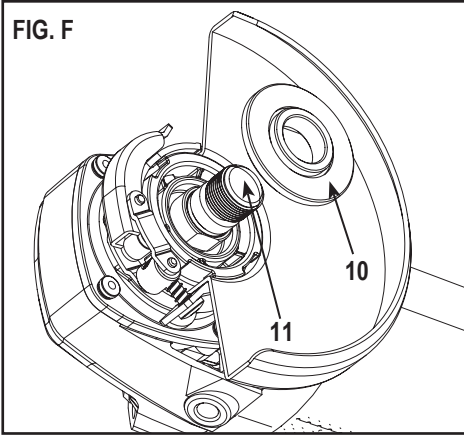

FIG. G

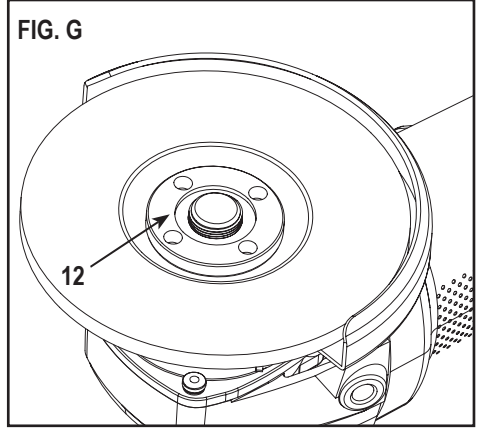

FIG. H

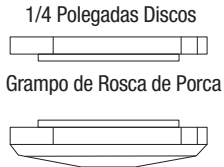

FIG. I

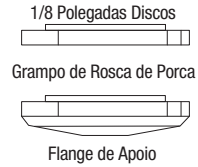
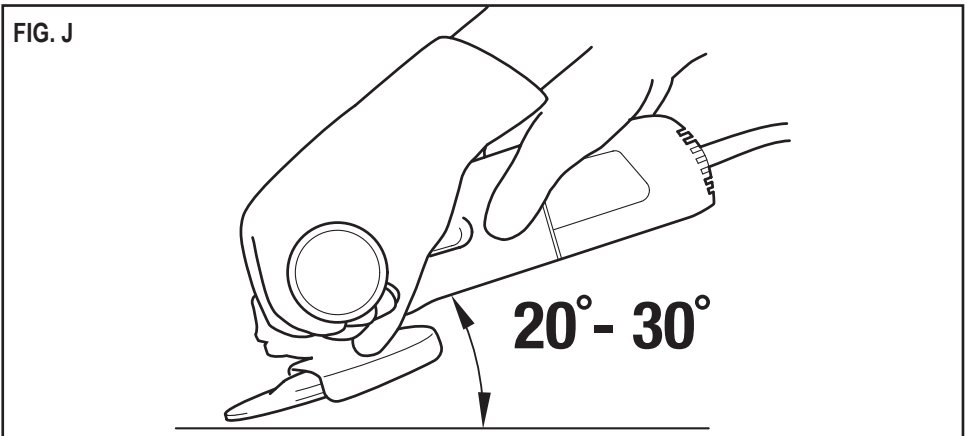

FIG. J



## Especificações

STGS1125	
Potência	1000W
Voltagem	220-240V
Frequência	50/60Hz
Velocidade	11000/min (rpm)
Diâmetro do disco	125mm
Furo do disco	22mm (7/8")
Tamanho do Fuso	5/8"-11 / M14 (14mm)

### NÃO DEVOLVER ESTE PRODUTO À LOJA,

Contacte primeiro com o seu escritório STANLEY ou centro de serviços autorizado mais próximo.

## Regras de Segurança Geral



**Aviso!** Ler e compreender todas as instruções. A falha em seguir todas as instruções listadas em baixo podem resultar em choque, incêndio e/ou grave lesão pessoal.

## GUARDAR ESTAS INSTRUÇÕES

### Instruções de Segurança

#### Aviso de segurança geral de ferramenta elétrica



**Aviso!** Ler e compreender todas as instruções. A falha em seguir todas as instruções listadas em baixo podem resultar em choque, incêndio e/ou grave lesão pessoal.

#### Guarde todos estes avisos para futura consulta.

O termo "ferramenta elétrica" em todos os avisos em baixo listados refere-se aos meios operados (por cabo) da ferramenta elétrica ou ferramenta elétrica alimentada a bateria (sem fios).

#### 1. Segurança de área de trabalho

- Manter a área de trabalho limpa e bem iluminada.** Áreas desordenadas ou escuras são propícias a acidentes.
- Não operar as ferramentas elétricas em atmosferas explosivas, tais como na presença de materiais, gases ou poeiras.** Ferramentas elétricas podem causar faíscas que acendam a poeira ou fumos.

- Manter as crianças e transeuntes longe quando operar uma ferramenta elétrica.** Distrações podem-no fazer perder o controlo.

#### 2. Segurança elétrica

- As fichas das ferramentas elétricas devem ser iguais às das tomadas. Nunca modifique de qualquer forma a ficha. Não usar quaisquer fichas com ferramentas elétricas com ligação à terra (terra).** Fichas não modificadas e tomadas condizentes reduziram o risco de choque elétrico.
- Evite o contacto físico com superfícies ligadas à terra tais como tubos, radiadores, conteúdos e frigoríficos.** Existe um risco maior de choque elétrico se o seu corpo estiver ligado à terra ou chão.
- Não exponha as ferramentas elétricas a condições chuvosas ou húmidas.** Água que entre numa ferramenta elétrica aumentará o risco de choque elétrico.
- Não abuse do fio. Nunca use o fio para carregar, puxar ou desligar a ferramenta elétrica. Mantenha o fio longe do calor, óleo, pontas afiadas ou partes móveis.** Fios danificados ou entrelaçados aumentam o risco de choque elétrico.
- Quando operar uma ferramenta elétrica no exterior, use um fio de extensão adequado para uso exterior.** O uso de um fio apropriado para uso exterior reduz o risco de choque elétrico.
- Se o uso de uma ferramenta elétrica num local húmido não for inevitável, use uma fonte protegida de dispositivo de corrente residual (DCR).** O uso de DCR reduz o risco de choque elétrico. Aviso: O termo "Dispositivo de Corrente Residual (DCR)" pode ser substituído por Disjuntor (D) ou por "Disjuntor Diferencial (DD)".

#### 3. Segurança pessoal

- Esteja atento, tenha atenção ao que está a fazer e use o senso comum quando operar uma ferramenta elétrica. Não use ferramentas elétricas quando estiver cansado ou sob influência de drogas, álcool ou medicação.** Uma desatenção enquanto opera uma ferramenta elétrica pode causar graves danos pessoais.
- Use equipamento de proteção pessoal. Use sempre proteção ocular.** Equipamento protetor tal como máscara de poeiras, calçado anti derrapagem, capacete, ou proteção auditiva usada para as condições apropriadas de poeiras, calçado anti derrapagem, capacete, ou proteção auditiva usada para as condições apropriadas reduzirá o risco de lesões pessoais.







- c. **Previna arranque indesejado. Assegure-se que o interruptor está na posição "off" antes de ligar à fonte de energia e/ou pilhas, ao pegar ou carregar a ferramenta.** Carregar ferramentas elétricas com o seu dedo no interruptor ou alimentar ferramentas elétricas que têm o interruptor ligado propiciam os acidentes.
- d. **Remova qualquer chave de ajuste ou chave antes de ligar a ferramenta elétrica.** Uma chave deixada presa à peça em rotação pode resultar em lesões pessoais.
- e. **Não se exceda. Mantenha sempre a posição de pés adequada e equilíbrio.** Isto permite um melhor controlo da ferramenta elétrica em situações inesperadas.
- f. **Vista-se apropriadamente. Não use roupas largas ou joias. Mantenha o seu cabelo, vestuário e luvas longe das partes em movimento.** Vestuário largo, joias ou cabelo comprido podem ficar presos nas peças em movimento.
- g. Se são fornecidos dispositivos para a coleção ou extração de poeiras e instalações de coleção, assegure-se que estes estão ligados e são usados apropriadamente. Uso da recolha de poeira pode reduzir o risco de perigos relacionados com a poeira.
- 4. Uso e cuidado da ferramenta elétrica**
- a. **Não forçar a ferramenta elétrica. Use a ferramenta elétrica correta para a sua tarefa.** A ferramenta elétrica correta fará o trabalho melhor de forma mais segura à medida para a qual foi desenhada.
- b. **Não use a ferramenta elétrica se o interruptor não a ligar ou desligar.** Qualquer ferramenta elétrica que não possa ser controlada com o interruptor é perigosa e deve ser reparada.
- c. **Desligue a ficha da fonte de energia e/ou pilha da ferramenta elétrica antes de fazer qualquer ajuste mudar acessórios ou guardar as ferramentas elétricas.** Tais medidas preventivas reduzem o risco de ligar a ferramenta elétrica acidentalmente.
- d. **Guarde ferramentas elétrica inativas fora do alcance das crianças e não permita a pessoas não familiarizadas com as ferramentas elétricas a operar a ferramenta elétrica.** Ferramentas elétricas são perigosas nas mãos de utilizadores não preparados.
- e. **Reveja as ferramentas elétricas. Verifique se há desalinhamento ou ligação das peças móveis, se as peças quebraram e quaisquer outras condições que possam afetar a operação das ferramentas elétricas.** Muitos acidentes são causados por ferramentas elétricas mal revistas.
- f. **Mantenha as ferramentas de corte afiadas e limpas.** Ferramentas de corte devidamente revistas com superfícies de corte afiadas têm menos probabilidades de ligar e mais fáceis de controlar.

## 5. Manutenção

- a. **Mantenha a sua ferramenta elétrica revista por uma pessoa especializada de reparações usando só peças de substituição idênticas.** Isto assegurar que a segurança da ferramenta elétrica está mantida.

## 6. Etiquetas na ferramenta

A etiqueta na sua ferramenta pode incluir os seguintes símbolos:

	Ler Manual de Instruções	Hz ..... Hertz		..... Classe II Construção
	Usar proteção ocular	W ..... Watts		..... Símbolo de Aviso de
	Usar proteção auditiva	min ..... minutos		..... Terminal de Ligação à Terra
			..... Corrente Alternada	..... Rotações ou Reciprocidades por minuto
		----- Corrente Direta	...../min..	
V ..... Volts		n <sub>0</sub> ..... Velocidade em vazio		
A ..... Amperes				

## Posição do código de barras de dados

O código de Dados, que também inclui o ano de fabrico, é impresso na carcaça.

Exemplo:

2014 XX JN  
Ano de Fabrico

## 7. Segurança elétrica

 A sua ferramenta é duplamente isolada; por isso não necessita de fio de terra. Verifique sempre que a voltagem principal corresponde à placa sinalética.

 **Aviso!** Se o fio de alimentação está danificado, deverá ser trocado pelo fabricante, Centro de Serviços autorizado da STANLEY ou uma pessoa igualmente qualificada de forma a evitar danos ou lesões. Se o fio de alimentação for trocado por uma pessoa igualmente qualificada, mas não autorizada pela STANLEY, a garantia não será válida.

## Funcionalidades (Fig. A)

1. Interruptor de cursor
2. Fio
3. Proteção de ferramenta solta
4. Pega lateral (3 posições)
5. Botão de travagem de eixo

## Instruções de Segurança para todas as Operações

### Avisos de segurança para moagem, lixar, abrasão

- a. **Esta ferramenta elétrica destina-se a funcionar com mó, lixadeira ou ferramenta de corte. Ler todos os avisos de segurança instruções, imagens e especificações fornecidas com esta ferramenta elétrica.** Falha em seguir todas as instruções listadas em baixo pode resultar em choque elétrico, incêndio e/ou lesão grave. Operações tais como polimento não são recomendadas com esta ferramenta elétrica. Operações para as quais a ferramenta não foi desenhada podem criar um perigo e causar lesões pessoais.
- b. **Não use acessórios que não são especificamente desenhados pelo fabricante da ferramenta.** Só porque o acessório pode ser ligado à sua ferramenta elétrica, isto não assegura uma operação segura.
- c. **TA velocidade marcada do acessório deve pelo menos ser igual à velocidade máxima marcada na ferramenta elétrica.** Acessórios funcionando mais depressa do que a sua velocidade marcada podem partir e os bocados voar.
- d. **O diâmetro exterior e grossura do seu acessório deverão estar dentro da capacidade da sua ferramenta elétrica.** Acessórios com o tamanho incorreto não podem ser adequadamente guardados ou controlados.
- e. **O tamanho do eixo dos discos, flanges, proteções de suporte ou qualquer outro acessório deverá encaixar perfeitamente no eixo da ferramenta elétrica.** Acessórios com furos de eixo que não condizem com a ferragem de montagem da ferramenta elétrica não terão equilíbrio, vibrarão excessivamente e podem causar a perda de controlo.
- f. **Não usar um acessório danificado. Antes de cada utilização inspecione o acessório tal como a disco de abrasão para lascas e quebras, apoio de suporte para quebras, rasgo ou desgaste excessivo, por folgas ou fios quebrados. Se a ferramenta elétrica ou acessório cair, inspecionar por danos ou instalar um acessório não danificado. Depois de inspecionar e instalar um acessório, posicione-se a si e aos transeuntes longe do plano de rotação do acessório à velocidade máxima sem carga durante um minuto.** Acessórios danificados quebrarão durante este tempo de teste.
- g. **Use equipamento de proteção pessoal. Dependendo da aplicação, use escudo facial, óculos de segurança. Se apropriado, use máscara de poeira, proteções auditivas, luvas e avental de trabalho capaz de reter pequenos abrasivos ou fragmentos da peça.** A proteção ocular deverá ser capaz de parar resíduos em voo criados por várias operações. A máscara de poeira deverá ser capaz de filtrar partículas geradas pela sua operação. Exposição prolongada a ruídos de alta intensidade pode causar a perda de audição.
- h. **Mantenha os transeuntes a uma distância segura da área de trabalho. Qualquer pessoa que entre na área de trabalho deve usar equipamento de proteção pessoal.** Fragmentos de peças ou de um acessório partido podem voar e lesionar para além da área imediata de operação.
- i. **Segura a ferramenta elétrica só pela superfície de pega isolada, quando executar ma operação onde o acessório de corte pode entrar em contacto com fios escondidos ou o seu próprio fio.** O acessório de corte quando entra em contacto com os fios pode eletrificar as partes de metal expostas e causar um choque no operador.
- j. **Posicione o fio livre dos acessórios de rotativos. Se perder o controlo, o fio pode ser cortado ou preso e a sua mão ou braço serão puxados em direção do acessório rotativo.**
- k. **Nunca pouse a ferramenta elétrica até que o acessório tenha parado completamente.** O acessório rotativo pode aderir à superfície e tirar a ferramenta elétrica do seu controlo.
- l. **Não opera a ferramenta elétrica enquanto a carrega ao seu lado.** Contacto acidental com o acessório rotativo pode prender a sua roupa, puxando o acessório em direção ao seu corpo.
- m. **Limpe regularmente as abertura de ar da sua ferramenta elétrica.** A ventoinha do motor colocará a poeira no interior da carcaça no exterior e a acumulação excessiva de metal em poeira poderá causar perigos elétricos.
- n. **Não operar a ferramenta elétrica perto de materiais inflamáveis.** Faiscas poderão incendiar estes materiais.
- o. **Não usar acessórios que necessitam de refrigerantes líquidos.** Usando água ou outros refrigerantes líquidos podem causar electrocução ou choque.
- p. **Não usar discos Tipo 11 (taça de queima) nesta ferramenta.** Usar acessórios inapropriados pode resultar em lesões.
- q. **Usar sempre a pega lateral. Apertar a pega de forma segura.** A pega lateral deve sempre ser usada para manter o controlo sobre a ferramenta em todas as ocasiões.
- r. **Use braçadeiras ou qualquer outra forma prática de segurar e apoiar a peça a uma plataforma estável.** Segurando o trabalho com a mão ou contra o seu corpo deixa o mesmo instável e pode resultar na perda de controlo.

## Mais Instruções de Segurança para Todas as Operações

### Avisos de Recuo e Semelhantes

Recuo é uma reação súbita de um disco, suporte de apoio ou qualquer outro acessório aperado ou preso. Apertar ou prender causa rápida paragem do acessório de rotação que

por sua vez faz com que a ferramenta elétrica sem controlo seja forçada na direção oposta à rotação do acessório no ponto de ligação. Por exemplo, se um disco abrasivo está preso ou apertado pela peça, a ponta da peça que está a entrar no ponto de aperto pode surgir na superfície do material fazendo com que a disco suba ou saia fora. O disco pode tanto saltar em direção ou para longe do operador, dependendo da direção do movimento do disco no momento do aperto. Discos abrasivos podem quebrar sob estas condições. Recuo é o resultado do mau uso da ferramenta e/ou procedimentos incorretos de operação ou condições e pode ser evitado tomando as precauções próprias como dado em baixo:

- a. **Manter uma pega firme na ferramenta elétrica e posicionar o seu corpo e braço para lhe permitir às forças de recuo. Use sempre a pega auxiliar, se fornecida, para máximo controlo sobre o recuo ou reação de torção durante a ligação.** O operador pode controlar a reação de torção ou forças de recuo, se tomar as medidas adequadas.
- b. **Nunca colocar a sua mão perto do acessório rotativo.** Acessório pode recuar em direção à sua mão.
- c. **Não posicione o seu corpo na área onde a ferramenta elétrica se moverá se houver recuo.** Recuo impulsional a ferramenta na direção oposta ao movimento do disco no ponto de aperto.
- d. **Tenha especial cuidado quando trabalhar com cantos, pontas afiadas, etc. Evite que o acessório salte e aperte.** Cantos, pontas afiadas ou saltos têm uma tendência para apertar o acessório de rotação e causar a perda de controlo ou recuo.
- e. **Não ligue uma lâmina de corte de Madeira ou lâmina dentada.** Tais lâminas criam recuos frequentes ou perda de controlo.

## Montagem



**Aviso!** Para prevenir operações acidentais, desligue e desligue da alimentação antes de executar as seguintes operações. Falha em fazer isto resulta em graves lesões pessoais.

### Pega auxiliar

Uma pega auxiliar de 3 posições é fornecida com a sua trituradora. Esta pode ser desaparafusada em ambos lados ou no topo da carcaça da ferramenta.



**Aviso!** Esta pega deverá ser sempre usada para manter completo controlo da ferramenta.

### Acessórios

É importante escolher proteções, flanges e apoios de suporte corretos para usar com os acessórios da trituradora.

## Montagem da proteção (Fig. B e C)

1. **Figura B:** Abrir o trico da proteção (6), e alinhar os entalhes na proteção (7) com as ranhuras na cobertura da ferramenta (8).
2. Empurrar a proteção para baixo até que os entalhes de proteção prendam e rodem livremente na ranhura do cubo da caixa de ferramenta.
3. Com o trico da proteção aberto, rode a proteção para a posição de trabalho desejada. O corpo de proteção deverá ser posicionado entre o eixo e o operador para dar a máxima proteção ao operador.
4. **Figura C:** Feche o trinco da proteção (6) para segurar a proteção na caixa de ferramenta. Você não deverá ser capaz de rodar a proteção quando o trinco estiver fechado. Não opera a trituradora com uma proteção solta ou trinco de proteção em posição aberta.
5. Para remover a proteção, abra o trinco de guarda, rode o trinco de guarda, rode a proteção para que os entalhes e ranhuras estejam alinhados e levante a proteção.

## Ajustar a proteção (Fig. D)

**Aviso:** A proteção está pré ajustada ao diâmetro do cubo da caixa de ferramenta na fábrica. Se após um período de tempo, a proteção fica solta, aperte o parafuso de ajuste (9) com o trinco na posição fechada e a proteção instalada na ferramenta.



**Aviso!** Não aperte o parafuso de aperto com o trinco na posição aberta. Pode resultar em danos não detetáveis no cubo de montagem.



**Aviso!** Se a proteção não pode ser apertada pelo trinco de guarda, não use a ferramenta e leve a ferramenta e proteção ao centro de serviço para reparar ou substituir a proteção.

## Operação

### Interruptor

Para ligar a trituradora, empurre o interruptor de cursor (1) para a frente. Para operação contínua empurre o Para desligar a ferramenta, carregue na parte traseira do interruptor de cursor. A ação de mola devolve o interruptor para a posição off.



**Aviso!** Segura na pega lateral (4) e corpo da ferramenta firmemente para manter controlo da ferramenta na ligação e durante o uso até que o disco ou acessório para de rodar. Assegure-se que o disco está completamente parado antes de pousar a ferramenta.



**Aviso!** Permita que a ferramenta atinja a velocidade máxima antes de a ferramenta tocar na superfície. Levante a ferramenta da superfície de trabalho antes de desligar a ferramenta.

### Trava de eixo

O botão de trava de eixo (5) é fornecido para evitar que o eixo rode quando instala ou remove discos. Opere só a trava de disco quando a ferramenta está desligada a o disco parou completamente.

**Aviso!** Não ligue a trava de eixo enquanto a ferramenta está em operação. Danos à ferramenta resultarão e o acessório ligado pode saltar fora resultando em lesões.

**Para ativar a trava,** deprima o botão de trava de eixo exibido na Fig. E e rode o eixo até não conseguir rodar mais o eixo.

## Montagem e Uso de Discos de Moagem centro Deprimidos e Discos de aba abrasivos

### Montagem e Remoção de Discos de Cubo



**Aviso!** Para prevenir operações acidentais, desligue e desligue da alimentação antes de executar as seguintes operações. Falha em fazer isto resulta em graves lesões pessoais.

Discos de Cubo instalam-se diretamente em cubo de rosca 5/8 po.-11.

1. Aperte o disco no eixo com a mão.
2. Deprima o botão de trava do disco e use uma chave (Fig. E) para apertar o cubo do disco.
3. Reverta o processo em cima para remover o disco.



**Aviso!** Falha em assentar adequadamente o disco antes de ligar a ferramenta pode resultar em dano para a ferramenta ou disco.

### Montagem de Discos sem Cubo



**Aviso!** Para prevenir operações acidentais, desligue e desligue da alimentação antes de executar as seguintes operações. Falha em fazer isto resulta em graves lesões pessoais.

1. **Figura F:** Instalar a flange de apoio sem rosca (10) no eixo (11) com a secção levantada (piloto) contra o disco.
2. Coloque o disco contra a flange de apoio, centrando o disco na secção levantada (piloto) da flange de apoio.
3. **Figura G:** Enquanto deprima o botão de trava de eixo, enrosque o grampo de rosca de porca (12) no eixo.

► **Figura H:** Se o disco que estiver a instalar tiver mais de 1/8 polegada (3mm) de grossura, coloque o grampo de porca de rosca no eixo para que a secção levantada (piloto) encaixe no centro do disco.

► **Figura I:** Se o disco que estiver a instalar tiver 1/8 polegada (3mm) de grossura ou menos, coloque o grampo de porca de rosca no eixo para que a secção levantada (piloto) não contra o disco.

4. Enquanto deprime o botão de trava de eixo (5) aperte o grampo de rosca de porca com a chave incluída.
5. Para remover o disco, deprima o botão de trava de eixo e desaperte o grampo de rosca de porca com a chave incluída.

**Aviso:** Se o disco gira depois do grampo de rosca de porca estar apertado, verifique a orientação do grampo de rosca de porca. Se um disco fino estiver instalado com o piloto na porca de grampo contra o disco, este girará por causa da altura do piloto que não deixa com que o grampo segure no disco.

### Moagem de superfície com discos de moagem

1. Permita à ferramenta que atinja a velocidade máxima antes de a ferramenta tocar na superfície de trabalho.
2. Aplique a mínima pressão na superfície de trabalho, permitindo à ferramenta operar a alta velocidade. Taxa de moagem é maior quando a ferramenta opera a alta velocidade.
3. **Figura J:** Mantenha um ângulo de 20° a 30° entre a ferramenta e a superfície de trabalho.
4. Mova continuamente a ferramenta num movimento para a frente e para trás para evitar criar goivas na superfície de trabalho.
5. Remova ferramenta da superfície de trabalho antes de a desligar. Permita que a ferramenta pare de rodar antes de a pousar.

## Manutenção

### Limpeza



**Aviso!** Aspirar o pó e grão do compartimento do motor usando ar comprimido é um procedimento de manutenção necessário. Pó e grão da moagem de metal pro vezes acumulam-se nas superfícies interiores e podem criar um perigo de choque elétrico se não forem limpos.





**Aviso!** Use sempre óculos de proteção. Óculos normais NÃO são óculos de proteção. Use sempre máscara facial ou de pó se a operação tiver muito pó. Use sempre equipamento de segurança certificado.

Use somente sabão neutro e um pano húmido para limpar a ferramenta. Nunca deixar qualquer líquido entrar na ferramenta; nunca mergulhe nenhuma parte da máquina em líquido.



**Importante!** Para assegurar a Segurança e Fiabilidade do produto, reparações, manutenção e ajustes (outros que não listados no manual) devem ser executados pelos centros de serviço autorizados ou pessoal qualificado autorizado, usando sempre peças de substituição idênticas.

## Informação de Serviço

STANLEY oferece uma rede completa de propriedade da companhia e locais de serviço autorizados. Todos os Centros de Serviço STANLEY têm pessoal treinado para dar um serviço às ferramentas com eficiência e fiabilidade. Para mais informações sobre os centros de serviço autorizados e se precisar de conselhos técnicos, reparação ou peças de substituição genuínas de fábrica, entre em contacto com o local STANLEY mais perto de si, ou então visite-nos em [www.stanleytools.com](http://www.stanleytools.com)

## Protegendo o ambiente



Recolha separada. Este produto não deve ser descartado com o resto do lixo caseiro normal.

Se encontrar que um dia o seu produto Stanley precisa de substituição, ou se já não tem mais uso para si, não o descarte com o resto de lixo caseiro normal. Disponibilize este produto para recolha separada.



Recolha separada dos produtos usados e embalagens permite que os materiais sejam reciclados e usados de novo. Reutilizar materiais reciclados ajuda a prevenir poluição ambiental e reduz a necessidade de matéria-prima.

Leis locais podem fornecer recolha separada de produtos elétricos das casas, em sítios de resíduos municipais ou no vendedor quando você compra um novo produto. Stanley oferece uma instalação para a recolha e reciclagem de produtos Stanley uma vez que estes atingiram o fim da sua vida útil. Para desfrutar deste serviço por favor devolva o seu produto a qualquer agente autorizado de reparações que os recolherá em nosso nome.

Você pode verificar a localização do seu agente de reparações autorizado mais próximo contactando o seu escritório local Stanley no endereço indicado neste manual. Alternativamente, uma lista de agentes de reparações autorizados pela Stanley e detalhes completos dos nossos serviços pós-venda e contactos estão disponíveis na Internet em: [www.2helpU.com](http://www.2helpU.com)

## dois ano de garantia total

Se o seu produto STANLEY ficar defeituoso devido a materiais ou mão-de-obra defeituosos em 24 meses a contra da data da compra, STANLEY Europe garante a substituição de todas as peças defeituosas sem custos – por nossa conta – substitui a unidade sem custos dado que:

- O produto não foi mal usado e foi usado de acordo com o manual de instruções.
- O produto foi sujeito a uso e desgaste justo;
- Não foram tentadas reparações feitas por pessoas não autorizadas;
- É fornecida um comprovativo de compra.
- O produto STANLEY é devolvido com todos os seus componentes originais.

Se quiser apresentar uma reclamação, contacte o seu vendedor ou verifique a localização do agente de reparações Stanley autorizado no catálogo ou contacte com o seu escritório local nos endereços indicados neste manual. Uma lista de agentes autorizados de reparação Stanley e detalhes completos dos nossos serviços pós-venda estão disponíveis na internet em: [www.stanleytools.com](http://www.stanleytools.com)

FIG. A

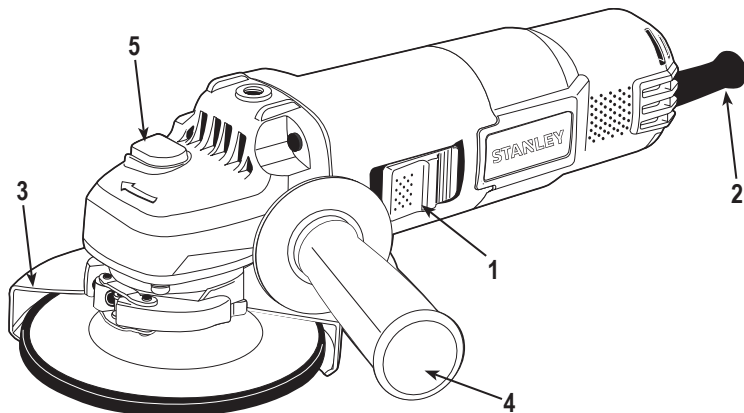

FIG. B

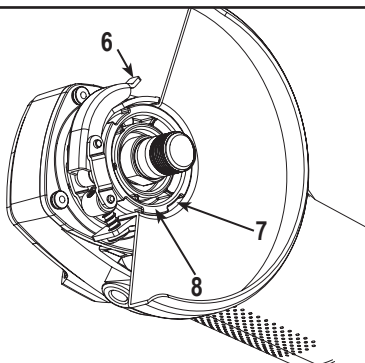

FIG. C

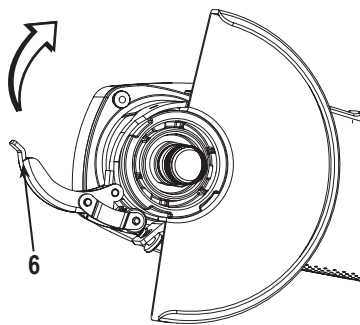

FIG. D

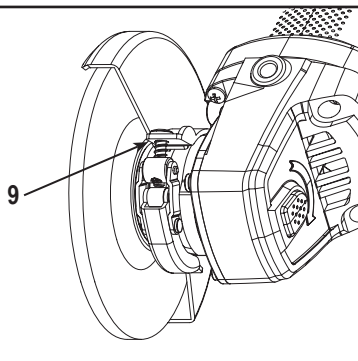

FIG. E

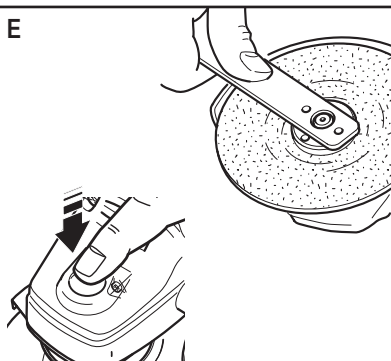

FIG. F

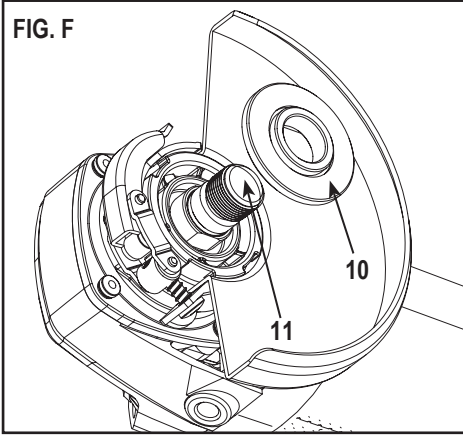

FIG. G

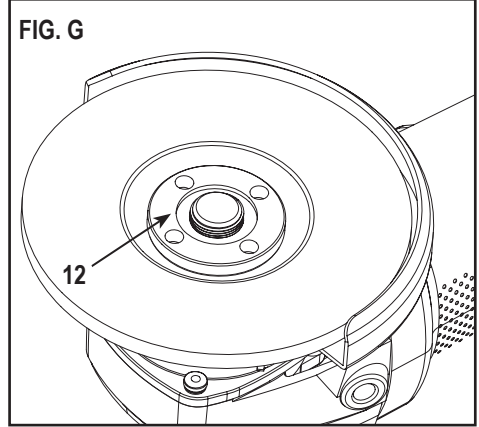
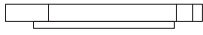

FIG. H

1/4 дюймовые круги



Гайка с резьбовым зажимом

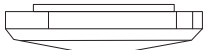
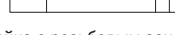
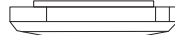

FIG. I

1/8 дюймовые круги



Гайка с резьбовым зажимом



Резервный фланец

FIG. J

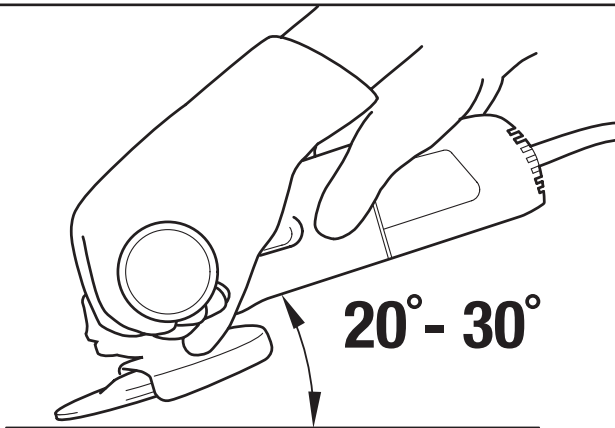

## Спецификации

STGS1125	
Мощность	1000 Вт
Напряжение	220-240 В
частота	50/60 Гц
Скорость	11000 об/мин (оборотов в минуту)
Диаметр диска	125 мм
Отверстие диска	22 мм (7/8")
Размер шпинделя	5/8"-11/M14 (14 мм)

**НЕ ВОЗВРАЩАЙТЕ ЭТО ИЗДЕЛИЕ В МАГАЗИН,** сначала обратитесь в ваш местный офис STANLEY или в ближайший авторизованный сервисный центр.

## Общие правила техники безопасности



**Внимание!** Прочитайте и поймите все инструкции. Несоблюдение любых инструкций, указанных ниже, может привести к поражению электрическим током, пожару и/или серьезной травме.

## СОХРАНИТЕ ЭТИ ИНСТРУКЦИИ

### Правила техники безопасности

#### Общие предупреждения по технике безопасности электроинструментов



**Внимание!** Ознакомьтесь со всеми правилами безопасности и инструкциями. Несоблюдение предупреждений и инструкций, указанных ниже, может привести к поражению электрическим током, пожару и/или серьезной травме.

#### Сохраните все предупреждения и инструкции для будущего использования.

Термин "электроинструмент" во всех предупреждениях, указанных ниже, относится к вашему сетевому (с кабелем) электроинструменту или аккумуляторному электроинструменту (без кабеля питания).

#### 1. Безопасность рабочего места

- a. Содержите рабочее место в чистоте и хорошо освещенным. Беспорядок на рабочем месте или отсутствие освещения рабочего места может привести к аварии.
- b. Не работайте с электроинструментом в месте хранения взрывоопасных материалов, например, в присутствии огнеопасных

жидкостей, газов или пыли. Электрические инструменты создают искры, которые могут воспламенить пыль или пары.

- c. Дети и посторонние лица должны находиться как можно дальше во время работы с электроинструментом. Вы можете отвлечься и потерять контроль.
2. Электробезопасность
- a. Вилка электроинструмента должна соответствовать розетке. Никогда не модифицируйте вилку каким-либо образом. Не используйте никакие вилки-переходники с заземленными (замкнутыми на землю) электроинструментами. Вилки и розетки, которые не подвергались никаким изменениям снижают риск поражения электрическим током.
  - b. Избегайте контакта тела с заземленными поверхностями, такими как трубы, радиаторы, плиты и холодильники. Существует повышенный риск поражения электрическим током, если ваше тело заземлено.
  - c. Избегайте любого воздействия дождя или влаги на электроинструменты. Вода, попавшая в электроинструмент, увеличивает риск поражения электрическим током.
  - d. Аккуратно обращайтесь со шнуром питания. Никогда не используйте шнур питания для переноски, перемещения или извлечения вилки из розетки. Держите шнур вдали от источников тепла, масла, острых краев или движущихся частей. Поврежденные или запутанные шнуры увеличивают риск поражения электрическим током.
  - e. При работе с электроинструментом на улице, используйте удлинитель, подходящий для наружного использования. Использование кабеля, пригодного для использования на открытом воздухе, снижает риск поражения электрическим током.
  - f. При необходимости работы с электроинструментом во влажной среде, используйте устройство защитного отключения (УЗО). Использование УЗО снижает риск поражения электрическим током. Примечание: Термин "устройство защитного отключения (УЗО)" может быть заменен на "аварийный прерыватель заземления" или "автоматический выключатель тока утечки".
3. Личная безопасность
- a. Будьте внимательны, смотрите, что вы делаете, используйте здравый смысл при работе с электроинструментом. Не используйте электроинструмент, если вы устали или находитесь под влиянием наркотиков, алкоголя или лекарств. Малейшая неосторожность при работе с электроинструментом может привести к серьезным травмам.

- b. **Используйте средства индивидуальной защиты.** Всегда надевайте защитные очки. Другое защитное оборудование, включая респиратор, ботинки на нескользящей подошве, защитный шлем или средства защиты органов слуха, используемые в надлежащих условиях, уменьшат риск получения травмы.
- c. **Для предотвращения случайного запуска, убедитесь, что переключатель находится в выключенном положении перед подключением к источнику питания и/или аккумуляторной батарее, поднятия или переноски инструмента.** Не переносите электроинструмент с пальцем на выключателе и не включайте питание на инструмент с включенным выключателем, что может привести к несчастному случаю.
- d. **Перед включением электроинструмента снимайте регулировочный или гаечный ключ.** Гаечный или регулировочный ключ, оставленный на вращающейся части электроинструмента, может привести к травме.
- e. **Не тянитесь.** Сохраняйте правильную стойку и баланс все время. Это позволяет лучше контролировать инструмент в неожиданных ситуациях.
- f. **Одевайтесь правильно.** Не надевайте свободную одежду или украшения. Держите волосы, одежду и перчатки вдали от движущихся частей. Свободная одежда, украшения или длинные волосы могут попасть в движущиеся части.
- g. **Если имеются устройства для подключения пылесборника или вытяжки, убедитесь в том, что они подсоединены и используются правильно.** Использование пылесборника снижает вероятность возникновения рисков, связанных с пылью.

#### 4. Использование и уход за электроинструментом

- a. **Не перегружайте электроинструмент.** Используйте подходящий электрический инструмент для соответствующего применения. Правильно подобранный электроинструмент позволит выполнить работу лучше и безопаснее при скорости, для которой он был разработан.
- b. **Не используйте электроинструмент, если переключатель не может его включить и выключить.** Любой электроинструмент, который нельзя контролировать с помощью переключателя, опасен и должен быть отремонтирован.
- c. **Отключите кабель питания от источника питания и/или аккумуляторный блок от электрического инструмента перед выполнением любых регулировок, замены принадлежностей или при хранении электроинструмента.** Такие профилактические меры безопасности уменьшают риск непреднамеренного запуска электрического инструмента.
- d. **Храните неиспользуемые электроинструменты в недоступном для детей месте и не позволяйте лицам, не знакомым с электроинструментом или данными инструкциями, работать с электроинструментом.** Электроинструменты опасны в руках неопытных пользователей.







- e. **Поддержание электроинструмента.** Проверяйте разрегулированность или соединение подвижных частей, поломки частей и любые другие условия, которые могут повлиять на работу электроинструмента. При наличии повреждения, отремонтируйте электроинструмент перед использованием. Многие несчастные случаи являются следствием плохого ухода за электроинструментом.
- f. **Держите режущий инструмент острым и чистым.** Хорошо ухоженный режущий инструмент с острыми режущими кромками легче контролировать.

#### 5. Обслуживание

- a. **Обеспечьте, чтобы обслуживание и ремонт вашего электроинструмента проводился в авторизованном сервисном центре по ремонту с использованием только оригинальных запасных частей.** Это станет гарантией безопасности электроинструмента.

#### 6. Этикетки на инструменте

Этикетка на вашем инструменте может включать следующие символы:

	Читайте инструкции по эксплуатации	Gc ..... Герц		..... Конструкция класса II
	Используйте средства защиты глаз	Вт ..... Ватт		..... Терминал заземления
	Используйте средства защиты органов слуха	мин..... минуты		..... Символ предупреждения об опасности
			.....	..... обороты или возвратно-поступательное движение в минуту
			.....	
V .....	Вольт	.....	.....	
A .....	Ампер	n <sub>0</sub> .....	.....	
			.....	

#### Положение даты штрих-кода

Дата кода, который также включает год изготовления, печатается на корпусе.

Пример:

2014 XX JN  
Год изготовления

#### 7. Электрическая безопасность

 Ваш инструмент имеет двойную изоляцию, именно в этой связи заземляющий провод не требуется. Всегда проверяйте, что напряжение сети соответствует напряжению, указанному на заводской табличке.

 **Внимание!** Если шнур питания поврежден, он должен быть заменен производителем в авторизованном сервисном центре STANLEY или квалифицированным специалистом для того, чтобы избежать повреждения или травмы. Если шнур питания заменен квалифицированным специалистом, не уполномоченным STANLEY, гарантия не будет действовать.

**Характеристики (РИС. А)**

1. Переключатель ползунка
2. Шнур
3. Корпус, открывающийся без помощи инструментов
4. Боковая ручка (3 положения)
5. Кнопка бокировка шпинделя

**Инструкции по технике безопасности для всех операций****Предупреждения по безопасности, общие для распилки, шлифовки, абразивной очистки**

- a. Этот электроинструмент предназначен для работы в качестве шлифовального станка, пескоструйного аппарата или режущего инструмента. Ознакомьтесь со всеми мерами безопасности, инструкциями, иллюстрациями и спецификациями, входящими в комплект с инструментом. Несоблюдение инструкций, указанных ниже, может привести к поражению электрическим током, пожару и/или серьезной травме. Такую операцию, как полировка не рекомендуется выполнять с помощью этого электроинструмента. Операции, для которых электроинструмент не был предназначен, могут создать опасность и причинить травму.
- b. Не используйте принадлежности, которые не были специально разработаны и рекомендованы изготовителем инструмента. Тот факт, что аксессуар может быть подключен к электроинструменту, не гарантирует безопасную работу.
- c. Номинальная частота вращения аксессуара должны быть по меньшей мере равна максимальной скорости, обозначенной на инструменте. Аксессуары работающие быстрее, чем их номинальная скорость, могут сломаться и разлететься.
- d. Наружный диаметр и толщина аксессуара должна быть в пределах номинальных мощностей вашего инструмента. Аксессуар неправильного размера не может быть адекватно защищен или контролироваться.
- e. Размер оси кругов, фланцев, бэк прокладок или другого аксессуара должны соответствовать шпинделю электроинструмента. Аксессуары с отверстиями для оси, которые не соответствуют монтажному оборудованию, при работе с электроинструментом могут потерять равновесие, чрезмерно вибрировать и привести к потере управления.
- f. Не используйте поврежденные принадлежности. Перед каждым применением проверяйте вспомогательное оборудование - абразивный круг на наличие сколов и трещин, шлифовальный диск на наличие трещин, повреждения или чрезмерный износ, болтающиеся или поврежденные провода. Если электроинструмент или аксессуар упал, проверьте его на наличие повреждений или установите неповрежденный аксессуар. После проверки и установки аксессуара, встаньте вдали от плоскости вращения аксессуара и запустите электроинструмент на максимальной скорости без нагрузки в течение одной минуты. Поврежденные аксессуары, как правило, распадаются в течение этого времени испытании.
- g. Наденьте средства индивидуальной защиты. В зависимости от применения, используйте защитную маску, или защитные очки. В случае необходимости, наденьте защитную маску, используйте средства для защиты слуха, перчатки и рабочий фартук, способные остановить мелкие абразивы или фрагменты деталей. Средства защиты глаз должны быть способны остановить летящий мусор во время различных операций. Маска или респиратор должны быть способны фильтровать частицы, образуемые во время вашей работы. Длительное воздействие шума высокой интенсивности может привести к потере слуха.
- h. Держите людей на безопасном расстоянии от места работы. Любой человек, входящий в рабочую зону, должен быть одет в средства индивидуальной защиты. Фрагменты деталей или разбитый аксессуар может улететь и причинить травму за пределами непосредственной близости от места работы.
- i. Во время работы держите электроинструмент только за изолированные части, во время работы режущий инструмент может задеть скрытую проводку или собственный кабель. Режущий аксессуар при контакте с проводом под напряжением может стать причиной удара электрическим током.
- j. Располагайте шнур вдали от вращающегося аксессуара. Если вы теряете контроль, шнур может быть разрезан или зацеплен, и ваша рука или руки могут быть втянуты в вращающийся аксессуар.
- k. Никогда не кладите электроинструмент, пока аксессуар полностью не остановился. Вращающийся инструмент может захватить поверхность, и электроинструмент выйдет из под вашего контроля.
- l. Не запускайте электроинструмент во время его переноски. Случайный контакт с вращающимся аксессуаром может затянуть вашу одежду и поранить ваше тело.
- m. Регулярно очищайте вентиляционные прорези электроинструмента. Вентилятор двигателя будет выдувать пыль внутри корпуса и предотвращать от чрезмерного накопления металлических порошков, которые могут вызвать поражение электрическим током.
- n. Не используйте электроинструмент вблизи легковоспламеняющихся материалов. Искры могут воспламенить эти материалы.
- o. Не используйте аксессуары, которые требуют охлаждающих жидкостей. Использование воды или других охлаждающих жидкостей может привести к поражению электротоком.
- p. Не используйте круги типа 11 для этого инструмента. Использование несоответствующих приспособлений может привести к травме.
- q. Всегда используйте боковую рукоятку. Надежно затяните ручку. Боковая рукоятка всегда должна быть использована для поддержания контроля над инструментом в любое время.
- r. Используйте зажимы или другой практический способ для обеспечения и поддержания заготовки на устойчивой платформе. Проведение работы против вашего тела, лишает его устойчивости и может привести к потере контроля.

## Дальнейшие инструкции по технике безопасности для всех операций

### Отдача и связанные с ней предупреждения

Отдача является внезапной реакцией на защемление или зацепление вращающегося круга, шлифовального диска или любого другого аксессуара. Сжатие или зацепление вызывает быстрый срыв вращающегося аксессуара, который в свою очередь поворачивает неконтролируемый электроинструмент в направлении, противоположном направлению вращения аксессуара в точке привязки. Например, если абразивный круг зацепил или защемил заготовку, край круга, который попадает в точку защемления может вбуриваться в поверхность материала, в результате чего круг выбрасывается из защемления. Круг может выскочить либо к или от оператора, в зависимости от направления вращения круга в точке защемления. Абразивные круги могут также ломаться в этих условиях. Отдача является результатом неправильного использования инструмента и/или неправильных действий оператора и условий, которых можно избежать путем принятия надлежащих мер предосторожности, как указано ниже:

- a. **Крепко держите электроинструмент. Положение вашего тела и рук должно позволить вам противостоять воздействию отдачи. Всегда используйте вспомогательную рукоятку, если это предусмотрено, для максимального контроля над отдачей или реактивным крутящим моментом во время запуска.** Оператор может управлять реактивным крутящим моментом или отдачей, если приняты соответствующие меры предосторожности.
- b. **Никогда не помещайте руки вблизи вращающегося аксессуара.** Аксессуар может дать отдачу по вашей руке.
- c. **Не стойте там, где будет двигаться электроинструмент если произойдет случай отдачи.** Отдача будет двигать инструмент в направлении, противоположном движению кругов в точке зацепления.
- d. **Используйте особую осторожность при обработке углов, острых кромок и т.д. Избегайте отскока и зацепления аксессуара.** Углы, острые края или отскоки, как правило, могут привести к потере управления над вращающимся аксессуаром или к отдаче.
- e. **Не подключайте лезвие пильной цепи для резбы по дереву или зубчатые пилы.** Такие лезвия создают частую отдачу и потерю контроля.

### Монтаж



**Внимание!** Для предотвращения случайного нажатия, выключите и отсоедините инструмент, прежде чем выполнять этого требования может привести к серьезным травмам.

### Дополнительная рукоятка

Дополнительная рукоятка с 3-мя позициями предоставляется с вашим шлифовальным станком. Она может быть прикручена с любой стороны или на верхней части корпуса редуктора.



**Внимание!** Эта рукоятка должна быть использована в любое время для поддержания полного контроля над инструментом.

## Аксессуары

Важно выбрать правильные кожухи, резервные колодки и фланцы для работы с аксессуарами шлифовального станка.

### Монтажный кожух (РИС. В и С)

1. **РИСУНОК В:** Откройте защитную защелку (6) и совместите выступы на кожухе (7) с пазами на крышке корпуса редуктора (8).
2. Надавите на кожух вниз пока концевички кожуха не защемятся и не смогут свободно вращаться в пазах на коробке передач ступицы.
3. С открытой защитной защелкой, повернуть защитный кожух в нужное рабочее положение. Корпус кожуха должен быть расположен между шпинделем и оператором, чтобы обеспечить максимальную защиту оператора.
4. **РИСУНОК С:** Закройте защелку кожуха (6), чтобы зафиксировать кожух на корпусе редуктора. Не работайте со шлифовальным станком со свободным кожухом, или когда защелка открыта. Не используйте шлифовальный станок со свободным кожухом, или если защелки находятся в открытом положении.
5. Чтобы удалить кожух, откройте защелку кожуха, поверните кожух, чтобы выступы и пазы были выровнены и подтяните кожух.

### Регулировка кожуха (РИС. D)

**Примечание:** Кожух предварительно настроен на диаметр корпуса ступицы шестерни на заводе. Если после определенного периода времени, кожух становится свободным, затяните регулировочный винт (9) с защелкой в закрытом положении и кожух, установленный на инструменте.



**Внимание!** Не затягивайте регулировочный винт с защелкой в открытом положении, что может привести к скрытым повреждениям кожуха или монтажного центра.



**Внимание!** Если кожух не может быть затянут защитной защелкой, не используйте инструмент, отдайте инструмент и кожух для проверки, ремонта и замены в сервисный центр.

## Эксплуатация

### Переключатель

Чтобы включить шлифовальный станок, переведите ползунок переключателя (1) вперед. Для непрерывной работы, нажмите положение переключателя вперед и нажмите вперед и вниз, пока он не зайдет в положение блокировки. Для выключения инструмента, нажмите на заднюю часть ползунка переключателя. Под действием пружины переключатель возвращается в положение ВЫКЛ.



**Внимание!** Удерживайте боковую рукоятку (4) и корпус инструмента твердо для сохранения контроля над инструментом при запуске и во время использования до тех пор, пока круг или другой аксессуар не перестанут вращаться. Убедитесь, что круг полностью остановился, прежде чем положить инструмент.



**Внимание!** Позвольте инструменту достичь полной скорости, прежде чем прикоснуться инструментом к рабочей поверхности. Отведите инструмент от обрабатываемой поверхности прежде, чем выключить его.

### Блокировка шпинделя

Кнопка блокировки шпинделя (5) предусмотрена для предотвращения шпинделя от поворота при установке или удалении кругов. Используйте блокировку шпинделя только тогда, когда инструмент выключен и круг полностью остановлен.

**Внимание!** Не блокируйте шпиндель во время работы инструмента. Это приведет к повреждению инструмента и подключенного аксессуара и может привести к травме.

**Чтобы включить блокировку**, нажмите кнопку блокировки шпинделя, показанную на РИС. Е и вращайте винт до тех пор, пока не почувствуете, что не можете вращать шпиндель дальше.

### Монтаж и использование шлифовальных кругов с утопленным центром и дисками для шлифовки

#### Монтаж и демонтаж ступицы кругов



**Внимание!** Для предотвращения случайного нажатия, выключите и отсоедините инструмент, прежде чем выполнять следующие операции. Несоблюдение этого требования может привести к серьезным травмам.

Ступицы кругов установлены непосредственно на 5/8 дюйма-11 ходового винта.

1. Оденьте круг на шпиндель вручную.
2. Нажмите кнопку блокировки шпинделя и используйте гаечный ключ (РИС. Е), чтобы затянуть ступицу круга.
3. Проведите эту же процедуру в обратном порядке, чтобы снять круг.



**Внимание!** Неправильно установленный круг перед включением инструмента может привести к повреждению инструмента или круга.

#### Монтаж кругов без втулки



**Внимание!** Для предотвращения случайного нажатия, выключите и отсоедините инструмент, прежде чем выполнять следующие операции. Несоблюдение этого требования может привести к серьезным травмам.

1. РИСУНОК F: Установите резьбу упорного фланца (10) на шпиндель (11) с выступом (пилотом) против кругов.
2. Поместите круг против упорного фланца, центрируя

круг на приподнятом участке (пилотного) упорного фланца.

3. **РИСУНОК G:** Нажимая на кнопку блокировки шпинделя, закрутите гайку с зажимом (12) на шпиндель.
- ▶ **РИСУНОК H:** Если круг, который вы устанавливаете более 1/8 дюйма (3 мм) толщиной, разместите зажимную гайку с резьбой на шпинделе таким образом, чтобы приподнятый участок (пилот) помещался в центре круга.
- ▶ **РИСУНОК I:** Если круг, который вы устанавливаете имеет размер 1/8 дюйма (3 мм) толщиной или менее, разместите зажимную гайку с резьбой на шпинделе таким образом, чтобы приподнятый участок (пилот) не находился против кругов.
4. Нажимая на кнопку блокировки шпинделя (5), затяните зажимную гайку с резьбой с помощью входящего в комплект ключа.
5. Чтобы снять круг, следует нажать кнопку блокировка шпинделя и ослабить зажимную гайку с резьбой с помощью входящего в комплект ключа.

**Примечание:** Если круг вращается после того как зажимная гайка с резьбой затянута, проверьте ориентацию зажимной гайки с резьбой. Если тонкий круг установлен с пилотом на зажимную гайку против кругов, он будет вращаться, потому что высота пилота предотвращает зажимную гайку от удержания кругов.

#### Плоское шлифование с шлифовальными кругами

1. Дайте инструменту набрать полную скорость до касания инструментом рабочей поверхности.
2. Минимально надавливайте на рабочую поверхность, что позволяет инструменту работать с высокой скоростью. Скорость шлифования максимальна, когда инструмент работает на высокой скорости.
3. РИСУНОК J: Поддерживайте угол 20°-30° между инструментом и рабочей поверхностью.
4. Постоянно перемещайте инструмент вперед и назад, чтобы избежать создания выбоин на рабочей поверхности.
5. Уберите инструмент с обрабатываемой поверхности перед выключением инструмента. Дайте инструменту остановить вращение перед тем, как упаковать его.

### обслуживание

#### Чистка



**Внимание!** Выдувание пыли и песка из корпуса двигателя с помощью сжатого воздуха является необходимой процедурой поддержания технического состояния. Пыль и частицы металла от шлифования часто накапливаются на внутренних поверхностях и могут создать опасность поражения электрическим током, если не произведена чистка.





**Внимание!** Всегда используйте защитные очки. Повседневные очки НЕ являются защитными очками. Кроме того, пользуйтесь защитной маской или респиратором, если операция пыльная. Всегда имейте сертифицированное оборудование для обеспечения безопасности.

Используйте только мягкое мыло и влажную ткань, чтобы очистить инструмент. Никогда не допускайте



попадания жидкости внутрь инструмента; никогда не опускайте какую-либо часть инструмента в жидкость.

**Внимание!** Для обеспечения безопасности и долговечности изделия, ремонт, уход и регулировка (кроме тех, которые перечислены в настоящем руководстве) должны выполняться в авторизованных сервисных центрах или квалифицированным персоналом, всегда с использованием оригинальных запасных частей.

## Информационная служба

STANLEY предлагает полную сеть принадлежащих компании авторизованных сервисных центров. Все сервисные центры STANLEY укомплектованы персоналом, прошедшим обучение, чтобы предоставить клиентам эффективное и надежное обслуживание электроинструмента. Для получения более подробной информации о наших авторизованных сервисных центрах и если вам необходим технический совет, ремонт или оригинальные запасные части, обратитесь в ближайший к вам сервисный центр STANLEY или посетите нас на [www.stanley.eu/3](http://www.stanley.eu/3)

## Защита окружающей среды



Раздельный сбор и утилизация. Этот продукт не следует утилизировать вместе с бытовым мусором.

Если вы поймете, что ваш продукт Stanley нуждается в замене, или если он не имеет никакого дальнейшего применения для вас, не выбрасывайте его вместе с бытовыми отходами. Предоставьте этот продукт для раздельного сбора/утилизации.



Раздельный сбор продуктов и упаковок позволяет осуществить их переработку и использовать их повторно. Повторное использование переработанных материалов помогает защищать окружающую среду от загрязнения и снижает расход сырьевых материалов.

Местное законодательство может обеспечить сбор старых электроинструментов отдельно от бытового

мусора на муниципальных свалках отходов или в торговом предприятии при покупке нового изделия. Stanley обеспечивает возможность для сбора и утилизации продуктов Stanley, как только они достигли конца своего срока службы. Для того чтобы воспользоваться этой услугой, вы можете сдать ваше изделие в любой авторизованный сервисный центр, который собирает их по нашему поручению.

Вы можете узнать место нахождения вашего ближайшего авторизованного сервисного центра, обратившись в местное отделение Stanley по адресу, указанному в данном руководстве. Кроме того, список авторизованных ремонтных агентов Stanley и полную информацию о нашем послепродажном обслуживании и контактах вы можете найти в Интернете: [www.2helpU.com10](http://www.2helpU.com10)

## Два год полной гарантии

Если ваш продукт STANLEY выходит из строя из-за дефектных материалов или изготовления в течение 24 месяцев с даты покупки, STANLEY Europe гарантирует замену всех неисправных деталей бесплатно или - по своему усмотрению - замену продукта бесплатно при условии, что:

- Продукт использовался правильно, его эксплуатация проводилась строго в соответствии с инструкцией по эксплуатации.
- Продукт подвергался естественному износу;
- Ремонт не проводился посторонними лицами;
- Представлены документы, подтверждающие покупку.
- Продукт STANLEY возвращается в полном комплекте со всеми оригинальными компонентами

Если вы хотите сделать заявку, свяжитесь с продавцом или узнайте место нахождения вашего ближайшего авторизованного сервисного агента Stanley в каталоге Stanley или обратитесь в местное представительство Stanley по адресу, указанному в данном руководстве. Список авторизованных сервисных агентов Stanley и полную информацию о нашем послепродажном обслуживании можно найти в Интернете по адресу: [www.stanleytools.com](http://www.stanleytools.com)

# STANLEY

## Гарантийные условия

### Уважаемый покупатель!

1. Поздравляем Вас с покупкой высококачественного изделия STANLEY и выражаем признательность за Ваш выбор.
2. При покупке изделия требуйте проверки его комплектности и исправности в Вашем присутствии, инструкцию по эксплуатации и заполненный гарантийный талон на русском языке.

В гарантийном талоне должны быть внесены: модель, дата продажи, серийный номер, дата производства инструмента; название, печать и подпись торговой организации. При отсутствии у Вас правильно заполненного гарантийного талона, а также несоответствия указанных в нем данных мы будем вынуждены отклонить Ваши претензии по качеству данного изделия.

3. Во избежание недоразумений убедительно просим Вас перед началом работы с изделием внимательно ознакомиться с инструкцией по его эксплуатации. Правовой основой настоящих гарантийных условий является действующее Законодательство. Гарантийный срок на данное изделие составляет 24 месяца и исчисляется со дня продажи. В случае устранения недостатков изделия, гарантийный срок продлевается на период его нахождения в ремонте. Срок службы изделия составляет 5 лет со дня продажи.
4. В случае возникновения каких-либо проблем в процессе эксплуатации изделия рекомендуем Вам обращаться только в уполномоченные сервисные центры STANLEY, адреса и телефоны которых Вы сможете найти в гарантийном талоне, на сайте [www.2helpU.com](http://www.2helpU.com) или узнать в магазине. Наши сервисные станции - это не только квалифицированный ремонт, но и широкий ассортимент запчастей и принадлежностей.
5. Производитель рекомендует проводить периодическую проверку и техническое обслуживание изделия в уполномоченных сервисных центрах.



Изготовитель

Блэк энд Деккер Холдингс ГмбХ  
Германия, 65510, Индштайн,  
ул. Блэк энд Деккер, 40

6. Наши гарантийные обязательства распространяются только на неисправности, выявленные в течение гарантийного срока и вызванные дефектами производства и \ или материалов.
7. **Гарантийные условия не распространяются на неисправности изделия, возникшие в результате:**
  - 7.1. Несоблюдения пользователем предписаний инструкции по эксплуатации изделия, применения изделия не по назначению, неправильном хранении, использования принадлежностей, расходных материалов и запчастей, не предусмотренных производителем.
  - 7.2. Механического повреждения (сколы, трещины и разрушения) внутренних и внешних деталей изделия, основных и вспомогательных рукояток, сетевого электрического кабеля, вызванного внешним ударным или любым иным воздействием
  - 7.3. Попадания в вентиляционные отверстия и проникновение внутрь изделия посторонних предметов, материалов или веществ, не являющихся отходами, сопровождающими применение изделия по назначению, такими как: стружка, опилки, песок, и пр.
  - 7.4. Воздействия на изделие неблагоприятных атмосферных и иных внешних факторов, таких как дождь, снег, повышенная влажность, нагрев, агрессивные среды, несоответствие параметров питающей электросети, указанных на инструменте.
  - 7.5. Стихийного бедствия. Повреждение или утрата изделия, связанное с непредвиденными бедствиями, стихийными явлениями, в том числе вследствие действия непреодолимой силы (пожар, молния, потоп и другие природные явления), а так же вследствие перепадов напряжения в электросети и другими причинами, которые находятся вне контроля производителя.
8. **Гарантийные условия не распространяются:**
  - 8.1. На инструменты, подвергавшиеся вскрытию, ремонту или модификации вне уполномоченного сервисного центра.
  - 8.2. На детали и узлы, имеющие следы естественного износа, такие как: приводные ремни и колеса, угольные щетки, смазка, подшипники, зубчатое зацепление редукторов, резиновые уплотнения, сальники, направляющие ролики, муфты, выключатели, бойки, толкатели, стволы, и т.п.
  - 8.3. На сменные части: патроны, цанги, зажимные гайки и фланцы, фильтры, аккумуляторные батареи, ножи, шлифовальные подошвы, цепи, звездочки, пыльные шины, защитные кожухи, пилки, абразивы, пыльные и абразивные диски, фрезы, сверла, буры и т.п.
  - 8.4. На неисправности, возникшие в результате перегрузки инструмента (как механической, так и электрической), повлекшей выход из строя одновременно двух и более деталей и узлов, таких как: ротора и статора, обеих обмоток статора, ведомой и ведущей шестерни редуктора или других узлов и деталей. К безусловным признакам перегрузки изделия относятся, помимо прочего: появление цветов побежалости, деформация или оплавление деталей и узлов изделия, потемнение или обугливание изоляции проводов электродвигателя под воздействием высокой температуры.

FIG. A

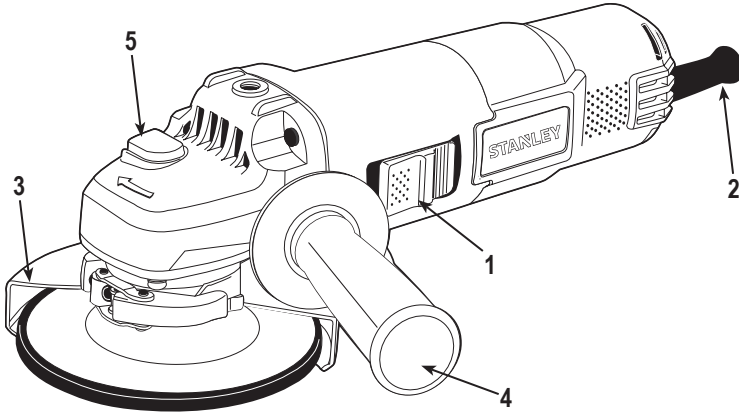

FIG. B

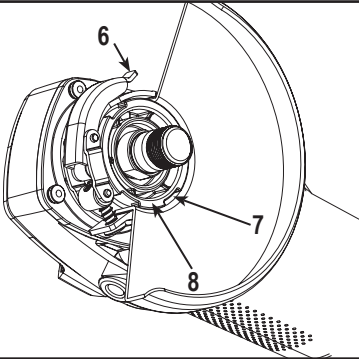

FIG. C

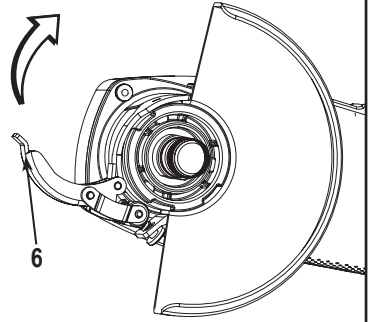

FIG. D

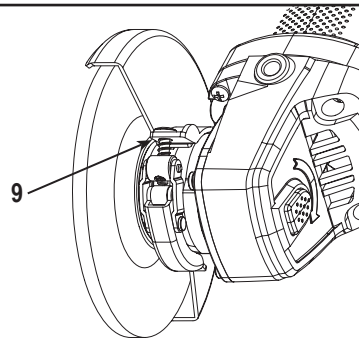

FIG. E

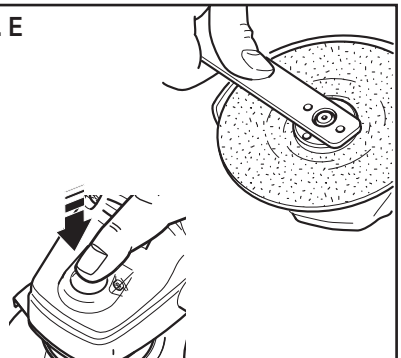

FIG. F

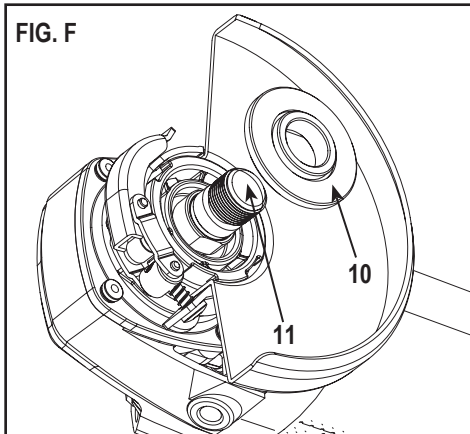

FIG. G

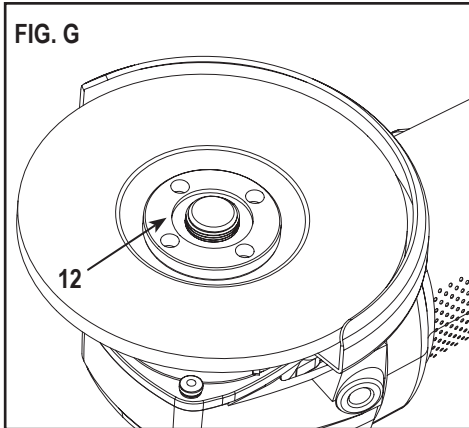
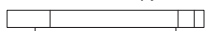

FIG. H

1/4 дюймові круги



Гайка з різьбовим затискачем

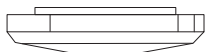

FIG. I

1/8 дюймові круги



Гайка з різьбовим затискачем



Резервний фланець

FIG. J

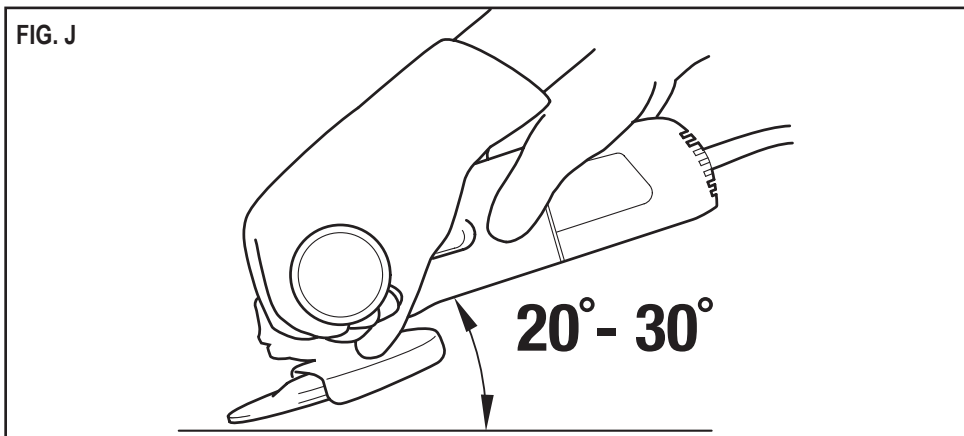

## Специфікації

STGS1125	
Потужність	1000 Вт
Напруга	220-240В
частота	50Гц
Швидкість	11000 об/хв (оборотів в хвилину)
Діаметр диска	125 мм
Отвір диска	22 мм (7/8 ")
Розмір шпінделя	5/8"-11/M14 (14 мм)

**НЕ ПОВЕРТАЙТЕ ЦЕЙ ВИРІБ В МАГАЗИН,**  
спочатку зверніться у місцевий офіс STANLEY або в  
найближчий авторизований сервісний центр.

## Загальні правила техніки безпеки



**Увага!** Прочитайте і зрозумійте всі інструкції.

Недотримання будь-яких інструкцій, зазначених нижче, може призвести до ураження електричним струмом, пожежі та/або серйозної травми.

## ЗБЕРЕЖІТЬ ЦІ ІНСТРУКЦІЇ

### Правила техніки безпеки

**Загальні попередження з техніки безпеки електроінструментів**



**Увага!** Ознайомтеся з усіма правилами

безпеки та інструкціями. Недотримання попереджень та інструкцій, зазначених нижче, може призвести до ураження електричним струмом, пожежі та/або серйозної травми.

**Збережіть всі попередження та інструкції для майбутнього використання.**

Термін "електроінструмент" у всіх попередженнях, зазначених нижче, відноситься до мережевого (з кабелем) електроінструменту або акумуляторної батареї (без кабелю живлення).

### 1. Безпека робочого місця

**a. Утримує робоче місце в чистоті і добре освітленим.** Безлад на робочому місці або відсутність освітлення робочого місця може призвести до аварії.

**b. Не працюйте з електроінструментом в місці зберігання вибухонебезпечних матеріалів, наприклад, у присутності легкозаймистих рідин,**

**газів або пилу.** Електричні інструменти створюють іскри, що можуть запалити пил або пари.

**c. Діти і сторонні особи повинні знаходитися якнайдалі під час роботи з електроприладами.** Ви можете відволіктися і втратити контроль.

### 2. Електробезпека

**a. Вилка електроінструмента повинна відповідати розетці. Ніколи не змінюйте вилку будь-яким чином. Не використовуйте ніякі вилки-перехідники з заземленими (замкнутими на землю) електроінструментами.** Вилки і розетки, які не піддавалися ніяким змінам знижують ризик ураження електричним струмом.

**b. Уникайте контакту тіла з заземленими поверхнями, такими як труби, радіатори, плити та холодильники.** Існує підвищений ризик ураження електричним струмом, якщо ваше тіло заземлене.

**c. Уникайте будь-якого впливу дощу або вологи на електроінструменти.** Вода, що потрапила в електроінструмент, збільшує ризик ураження електричним струмом.

**d. Обережно поведіться зі шнуром живлення. Ніколи не використовуйте шнур живлення для перенесення, переміщення або вилучення вилки з розетки. Тримайте шнур подалі від джерел тепла, масла, гострих країв або рухомих частин.** Пошкоджені або заплутані шнури збільшують ризик ураження електричним струмом.

**e. При роботі з електроінструментом на вулиці, використовуйте подовжувач, відповідний для зовнішнього використання.** Використання кабелю, придатного для використання на відкритому повітрі, знижує ризик ураження електричним струмом.

**f. При необхідності роботи з електроінструментом у вологому середовищі, використовуйте пристрій захисного відключення (ПЗВ).** Використання ПЗВ знижує ризик ураження електричним струмом. Примітка: Термін "пристрій захисного відключення (ПЗВ)" може бути замінений на "аварійний переривач заземлення" або "автоматичний вимикач струму витoku".

### 3. Особиста безпека

**a. Будьте уважні, дивіться, що ви робите, використовуйте здоровий глузд при роботі з електроприладами. Не використовуйте електроінструмент, якщо ви втомилися або перебуваєте під впливом наркотиків, алкоголю або ліків.** Найменша необережність при роботі з електроінструментом може призвести до серйозних травм.

**b. Використовуйте засоби індивідуального захисту. Завжди надягайте захисні окуляри.** Інше захисне обладнання, включаючи респіратор, черевики на нековзній підшаві, захисний шолом або засоби

захисту органів слуху, використовувани в належних умовах, зменшать ризик отримання травми.

- c. Для запобігання випадкового запуску, переконайтеся, що перемикач знаходиться у вимкненому положенні перед підключенням до джерела живлення та/або акумуляторної батареї, підняття або перенесення інструменту. Не переносьте електроінструмент з пальцем на вимикачі і не включайте електроживлення на інструмент з увімкненим вимикачем, що може призвести до нещасного випадку.
- d. Перед вклученням електроінструменту знімайте регульовальний або гайковий ключ. Гайковий або регульовальний ключ, залишений на обертовій частині електроінструменту, може призвести до травми.
- e. Не тягніться. Зберігайте правильну стійку і баланс весь час. Це дозволяє краще контролювати інструмент в несподіваних ситуаціях.
- f. Одягайтеся правильно. Не надягайте вільний одяг або прикраси. Тримайте волосся, одяг і рукавички далеко від рухомих частин. Вільний одяг, прикраси або довге волосся можуть потрапити в рухомі частини.
- g. Якщо є пристрій для підключення пилозбірника або витяжки, переконайтеся в тому, що вони під'єднані і використовуються правильно. Використання пилозбірника знижує ймовірність виникнення ризиків, пов'язаних з пилом.

#### 4. Використання та догляд за електроінструментом

- a. Не перевантажуйте електроінструмент. Використовуйте відповідний електричний інструмент для відповідного застосування. Правильно підібраний електроінструмент дозволить виконати роботу краще і безпечніше при швидкості, для якої він був розроблений.
- b. Не використовуйте електроінструмент, якщо перемикач не може його включити і вимкнути. Будь-який електроінструмент, який не можна контролювати за допомогою перемикача, є небезпечний і повинен бути відремонтований.
- c. Від'єднайте кабель живлення від джерела живлення та/або акумулятора від електричного інструменту перед виконанням будь-яких регулювань, заміни приладдя або при зберіганні електроінструменту. Такі профілактичні заходи безпеки зменшують ризик ненавмисного запуску електричного інструменту.
- d. Зберігайте електроприлади в недоступному для дітей місці і не дозволяйте особам, які не знайомі з електричним інструментом або даними інструкціями, працювати з електроприладами. Електроінструменти небезпечні в руках недосвідчених користувачів.
- e. Підтримання електроінструменту. Перевіряйте розрегульованість або з'єднання рухомих частин, поломки частин і будь-які інші умови, які можуть вплинути на роботу електроінструменту. При наявності пошкодження, відремонтуйте електроінструмент перед використанням. Багато нещасних випадків є наслідком поганого догляду за електроінструментом.







- f. Тримайте ріжучий інструмент гострим і чистим. Добре доглянутий ріжучий інструмент з гострими ріжучими краями краще контролювати.

#### 5. Обслуговування

- a. Забезпечте, щоб обслуговування і ремонт вашого електроінструменту проводився в авторизованому сервісному центрі по ремонту з використанням тільки оригінальних запасних частин. Це стане гарантією безпеки електроінструменту.

#### 6. Етикетки на інструменті

Етикетки на вашому інструменті можуть включати такі символи:

	Читайте інструкції з експлуатації	Гц ..... Герц		..... Конструкція класу II
	Використовуйте засоби захисту очей	Вт ..... Ватт		..... Термінал заземлення
	Використовуйте засоби захисту органів слуху	мин ..... хвилини		..... Символ попередження про безпеку
			..... Змінний струм	
			..... Постійний струм	хв. .... обороти або зворотно-поступальний рух у хвилину
V ..... Вольт		n <sub>0</sub> ..... Швидкість без навантаження		
A ..... Ампер				

#### Положення дати штрих-коду

Дата коду, який також включає рік виготовлення, друкується на корпусі.

Приклад:

2014 XX JN  
Рік виготовлення

#### 7. Електрична безпека

 Ваш інструмент має подвійну ізоляцію, саме в цьому зв'язку заземлюючий провід не потрібен. Завжди перевіряйте, що напруга мережі відповідає напрузі, вказаній на таблиці.

 **Увага!** Якщо шнур живлення пошкоджений, він повинен бути замінений виробником в авторизованому сервісному центрі STANLEY або кваліфікованим фахівцем для того, щоб уникнути пошкодження або травми. Якщо шнур живлення замінений кваліфікованим фахівцем, не уповноваженим STANLEY, гарантія не діятиме.

#### Характеристики (МАЛ. А)

1. Перемикач повзунка
2. Шнур
3. Корпус, що відкривається без допомоги інструментів
4. Бічна ручка (3 положення)
5. Кнопка боківка шпинделя

## Інструкції з техніки безпеки для всіх операцій

Попередження з безпеки, загальні для розпилювання, шліфування, абразивної очистки

- a. Цей електроінструмент призначений для роботи в якості шліфувального верстата, піскоструминного апарату або різального інструменту. Ознайомтеся з усіма заходами безпеки, інструкціями, ілюстраціями і специфікаціями, що постачаються з інструментом. Недотримання інструкцій, зазначених нижче, може призвести до ураження електричним струмом, пожежі та/або серйозної травми. Такі операції, як полірування не рекомендується виконувати за допомогою цього електроінструменту. Операції, для яких електроінструмент не був призначений, можуть створити небезпеку і заподіяти травму.
- b. Не використовуйте прилади, що не були спеціально розроблені і рекомендовані виробником інструменту. Той факт, що аксесуар може бути підключений до електроінструменту, не гарантує безпечну роботу.
- c. Номінальна частота обертання аксесуара повинна щонайменше дорівнюватися максимальній швидкості, позначеній на інструменті. Аксесуари які працюють швидше, ніж їх номінальна швидкість, можуть зламатися і розлетітися.
- d. Зовнішній діаметр і товщина аксесуара повинна бути в межах номінальних потужностей вашого інструменту. Аксесуар неправильного розміру не може бути адекватно захищений або контролюваний.
- e. Розмір осі кіл, фланців, бек прокладок або іншого аксесуара повинен відповідати шпінделю електроінструменту. Аксесуари з отворами для осі, які не відповідають монтажному обладнанню, при роботі з електроінструментом, можуть втратити рівновагу, надмірно вібрувати і привести до втрати управління.
- f. Не використовуйте пошкоджені принадлежности. Перед кожним застосуванням перевіряйте допоміжне обладнання - абразивний круг на наявність сколів і тріщин, шліфувальний диск на наявність тріщин, пошкодження або надмірний знос, проводи, що бовтаються або пошкоджені. Якщо електроінструмент або аксесуар впаде, перевірте його на наявність пошкоджень або встановіть неушкоджений аксесуар. Після перевірки і установки аксесуара, встаньте далеко від площини обертання аксесуара і запустіть електроінструмент на максимальній швидкості без навантаження протягом однієї хвилини. Пошкоджені аксесуари, як правило, розпадаються протягом цього часу випробувань.
- g. Надіньте засоби індивідуального захисту. Залежно від застосування, використовуйте захисну маску, або захисні окуляри. У разі необхідності, надіньте захисну маску, використовуйте засоби для захисту слуху, рукавички і робочий фартух, здатні зупинити дрібні абразиви або фрагменти деталей. Засоби захисту очей повинні бути здатні зупинити літаюче сміття під час різних операцій. Маска або респіратор повинні бути здатні фільтрувати частки, утворені під час вашої роботи. Тривала дія шуму високої інтенсивності може призвести до втрати слуху.
- h. Тримайте людей на безпечній відстані від місця роботи. Будь-яка людина, що входить в робочу зону, повинна бути одягнена у засоби індивідуального захисту. Фрагменти деталей або розбитий аксесуар може полетіти і заподіяти травму за межами безпосередньої близькості від місця роботи.
- i. Під час роботи тримайте електроінструмент тільки за ізольовані частини, під час роботи ріжучий інструмент може зачепити приховану проводку або власний кабель. Ріжучий аксесуар при контакті з проводом під напругою може стати причиною удару електричним струмом.
- j. Розташуйте шнур подалі від обертового аксесуара. Якщо ви втрачаєте контроль, шнур може бути розрізаний або зачеплений, і ваша рука або руки можуть бути втягнуті в обертовий аксесуар.
- k. Ніколи не кладіть електроінструмент, поки аксесуар повністю не зупинився. Обертовий інструмент може захопити поверхню, і електроінструмент вийде з під вашого контролю.
- l. Не запускайте електроінструмент під час його перенесення. Випадковий контакт з обертовим аксесуаром може затягнути ваш одяг і поранити ваше тіло.
- m. Регулярно очищайте вентиляційні прорізи електроінструменту. Вентилятор двигуна буде видувати пил з середини корпусу і запобігати надмірному накопиченню металевих прощів, які можуть викликати ураження електричним струмом.
- n. Не використовуйте електроінструмент поблизу легкозаймистих матеріалів. Іскри можуть запалити ці матеріали.
- o. Не використовуйте аксесуари, які вимагають охолоджуючих рідин. Використання води або інших охолоджуючих рідин може призвести до ураження електрострумом.
- p. Не використовуйте круги типу 11 для цього інструменту. Використання невідповідних пристосувань може призвести до травми.
- q. Завжди використовуйте бічну рукоятку. Надійно затягніть ручку. Бічна рукоятка завжди повинна бути використана для підтримки контролю над інструментом в будь-який час.
- r. Використовуйте затискачі або інший практичний спосіб для забезпечення і підтримки заготовки на стійкій платформі. Проведення роботи у напрямку проти вашого тіла, позбавляє його стійкості і може призвести до втрати контролю.

## Подальші інструкції з техніки безпеки для всіх операцій

### Віддача і пов'язані з нею попередження

Віддача є раптовою реакцією на защемлення або зачеплення обертового кола, шліфувального диска або будь-якого іншого аксесуара. Стиснення або зачеплення викликає швидкий зрив обертового аксесуара, який в свою чергу повертає неконтрольований електроінструмент в напрямку, протилежному напрямку обертання аксесуара в точці прив'язки. Наприклад, якщо абразивний круг зачепив або защепив заготовку, край кола, який потрапляє в точку защемлення може вбуриватися в поверхню матеріалу, в результаті чого круг

вибирається з заземлення. Круг може вискочити у напрямку до або від оператора, в залежності від напрямку обертання круга в точці заземлення. Абразивні круги можуть також ламатися в цих умовах. Віддача є результатом неправильного використання інструменту та/або неправильних дій оператора і умов, яких можна уникнути шляхом вжиття належних заходів обережності, як зазначено нижче:

- a. **Міцно тримайте електроінструмент. Положення вашого тіла і рук повинно дозволити вам протистояти впливу віддачі. Завжди використовуйте допоміжну рукоятку, якщо це передбачено, для максимального контролю над віддачею або реактивним крутним моментом під час запуску.** Оператор може керувати реактивним крутним моментом або віддачею, якщо прийняті відповідні запобіжні заходи.
- b. **Ніколи не кладіть руки поблизу обертового аксесуара.** Аксесуар може дати віддачу по вашій руці.
- c. **Не стійте там, де буде рухатися електроінструмент якщо відбудеться випадок віддачі.** Віддача буде рухати інструмент в напрямку, протилежному руху кругів в точці зачеплення.
- d. **Використовуйте особливу обережність при обробці кутів, гострих кромок і т.д. Уникайте відскоку і зачеплення аксесуара.** Кути, гострі краї або відскоки, як правило, можуть призвести до втрати управління над обертовим аксесуаром або до віддачі.
- e. **Не приєднуйте лезо пиляльного ланцюга для різьблення по дереву або зубчасті пилки.** Такі леза створюють часту віддачу і втрату контролю.

## Монтаж



**Увага!** Для запобігання випадкового натискання, вимкніть і відключіть інструмент, перш ніж виконувати наступні операції.

Недотримання цієї вимоги може привести до серйозних травм.

### Додаткова рукоятка

Додаткова рукоятка з 3-ма позиціями надається з вашим шліфувальним верстатом. Вона може бути прикріплена з будь-якого боку або на верхній частині корпусу редуктора.



**Увага!** Ця рукоятка повинна бути використана в будь-який час для підтримки повного контролю над інструментом.

## Аксесуари

Важливо вибрати правильні кожухи, резервні колодки і фланці для роботи з аксесуарами шліфувального верстата.

## Монтажний кожух (МАЛ. В і С)

1. **МАЛЮНОК В:** Відкрийте захисну клямку (6) і поєднайте виступи на кожусі (7) з пазами на кришці корпусу редуктора (8).
2. Натисніть на кожух вниз доки наконечники кожуха не зацупнуться і не зможуть вільно обертатися в пазах на коробці передач маточини.
3. З відкритою захисною клямкою, повернути захисний кожух в потрібне робоче положення. Корпус кожуха має бути розташований між шпindelем і оператором, щоб забезпечити максимальний захист оператора.
4. **МАЛЮНОК С:** Закрийте клямку кожуха (6), щоб зафіксувати кожух на корпусі редуктора. Не працюйте з шліфувальним верстатом з вільним кожухом, або коли клямка відкрита. Не використовуйте шліфувальний верстат з вільним кожухом, або якщо клямки знаходяться у відкритому положенні.
5. Щоб видалити кожух, відкрийте клямку кожуха, поверніть кожух, щоб виступи і пази були вирівняні і підтягніть кожух.

### Регулювання кожуха (МАЛ. D)

**Примітка:** Кожух заздалегідь налаштований на діаметр корпусу маточини шестерні на заводі. Якщо після певного періоду часу, кожух стає вільним, затягніть регульовальний гвинт (9) з клямкою в закритому положенні і кожух, встановлений на інструменті.



**Увага!** Не затягуйте регульовальний гвинт з клямкою у відкритому положенні, що може привести до прихованих ушкоджень кожуха або монтажного центру.



**Увага!** Якщо кожух не може бути затягнутий захисною клямкою, не використовуйте інструмент, віддайте інструмент і кожух для перевірки, ремонту і заміни кожуха в сервісний центр.

## Експлуатація

### Перемикач

Щоб включити шліфувальний верстат, переведіть повзунок перемикача (1) вперед. Для безперервної роботи, натисніть положення перемикача вперед і натисніть вперед і вниз, поки він не заїде в положення блокування. Для вимкнення інструменту, натисніть на задню частину повзунка перемикача. Під дією пружини перемикач повертається в положення ВИМК.



**Увага!** Утримуйте бічну рукоятку (4) і корпус інструменту твердо для збереження контролю над інструментом при запуску і під час використання до тих пір, поки круг або інший аксесуар не перестане обертатися. Переконайтеся, що круг повністю зупинився, перш ніж покласти інструмент.





**Увага!** Дозвольте інструменту досягти повної швидкості, перш ніж доторкнутися інструментом до робочої поверхні. Відведіть інструмент від оброблюваної поверхні перш, ніж вимкнути його.

### Блокування шпинделя

Кнопка блокування шпинделя (5) передбачена для відвертання шпинделя від повороту при установці або видаленні кругів. Використайте блокування шпинделя тільки тоді, коли інструмент вимкнений, і круг повністю зупинився.

**Увага!** Не блокуйте шпиндель під час роботи інструменту. Це приведе до uszkodження інструменту і підключеного аксесуара і може привести до травми.

**Щоб включити блокування,** натисніть кнопку блокування шпинделя, показану на МАЛ. Е і обертайте гвинт до тих пір, поки не відчуєте, що не можете обертати шпиндель далі.

### Монтаж і використання шліфувальних кругів з втопленим центром і дисками для шліфовки

#### Монтаж і демонтаж маточини кругів



**Увага!** Для відвертання випадкового натиснення, вимкніть і від'єднайте інструмент, перш ніж виконувати наступні операції. Недотримання цієї вимоги може привести до серйозних травм.

Маточини кругів встановлені безпосередньо на 5/8 дюйма-11 ходового гвинта.

1. Одягніть круг на шпиндель вручну.
2. Натисніть кнопку блокування шпинделя і використайте гайковий ключ (МАЛ. Е), щоб затягнути маточину круга.
3. Проведіть цю ж процедуру в зворотному порядку, щоб зняти круг.

**Увага!** Неправильно встановлений круг перед включенням інструменту може привести до uszkodження інструменту або круга.

#### Монтаж кругів без втулки



**Увага!** Для відвертання випадкового натиснення, вимкніть і від'єднайте інструмент, перш ніж виконувати наступні операції. Недотримання цієї вимоги може привести до серйозних травм.

1. **МАЛЮНОК F:** Встановіть різьбу опорного фланця (10) на шпиндель (11) з виступом (пілотом) проти кругів.

2. Помістіть круг проти опорного фланця, центруючи круг на підведеній ділянці (пілотного) опорного фланця.
3. **МАЛЮНОК G:** Натискаючи на кнопку блокування шпинделя, закрутіть гайку із затиском (12) на шпиндель.
  - ▶ **МАЛЮНОК H:** Якщо круг, який ви встановлюєте більше 1/8 дюйма (3 мм) завтовшки, розмістіть затиску гайку з різьбленням на шпинделі так, щоб підведена ділянка (пілот) поміщалася в центрі круга.
  - ▶ **МАЛЮНОК I:** Якщо круг, який ви встановлюєте має розмір 1/8 дюйма (3 мм) завтовшки або менш, розмістіть затиску гайку з різьбленням на шпинделі так, щоб підведена ділянка (пілот) не знаходилася проти кругів.
4. Натискаючи на кнопку блокування шпинделя (5), затягніть затиску гайку з різьбленням за допомогою ключа, що входить в комплект.
5. Щоб зняти круг, слід натиснути кнопку блокування шпинделя і ослабити затиску гайку з різьбленням за допомогою ключа, що входить в комплект.

**Примітка:** Якщо круг обертається після того, як затискуна гайка з різьбленням затягнута, перевірте орієнтацію затискуна гайки з різьбленням. Якщо тонкий круг встановлений з пілотом на затиску гайку проти кругів, він буде обертатиметься, тому що висота пілота запобігає затискуна гайці від утримання кругів.

#### Плоске шліфування з шліфувальними кругами

1. Дайте інструменту набрати повну швидкість до торкання інструментом робочої поверхні.
2. Мінімально натискайте на робочу поверхню, що дозволяє інструменту працювати з високою швидкістю. Швидкість шліфування максимальна, коли інструмент працює на високій швидкості.
3. **МАЛЮНОК J:** Підтримуйте кут 20°-30° між інструментом і робочою поверхнею.
4. Постійно переміщайте інструмент вперед і назад, щоб уникнути створення вибоїн на робочій поверхні.
5. Приберіть інструмент з оброблюваної поверхні перед виключенням інструменту. Дайте інструменту зупинити обертання перед тим, як його упакувати.

#### Обслуговування

##### Чищення



**Увага!** Видування пилу і піску з корпусу двигуна за допомогою стислого повітря є необхідною процедурою підтримки технічного стану. Пил і частки металу від шліфування часто накопичуються на внутрішніх поверхнях і можуть створити небезпеку поразки електричним струмом, якщо не зроблена чистка.



**Увага!** Завжди використовуйте захисні окуляри. Повсякденні окуляри НЕ є захисними окулярами. Крім того, користуйтеся захисною маскою або респіратором, якщо під час операції утворюється багато пилу. Завжди майте сертифіковане обладнання для забезпечення безпеки.

Використайте тільки м'яке мило і вологу тканину, щоб очистити інструмент. Ніколи не допускайте попадання рідини всередину інструменту; ніколи не опускайте яку-небудь частину інструменту в рідину.



**Увага!** Для забезпечення безпеки і довговічності виробу, ремонт, догляд і регулювання (окрім тих, які перераховані в цьому посібнику) повинні виконуватися в авторизованих сервісних центрах або кваліфікованим персоналом, завжди з використанням оригінальних запасних частин.

## Інформаційна служба

STANLEY пропонує повну мережу авторизованих сервісних центрів, які належать компанії. Всі сервісні центри STANLEY укомплектовані персоналом, який пройшов навчання, щоб надати клієнтам ефективне і надійне обслуговування електроінструменту. Для отримання більш докладної інформації про наші авторизовані сервісні центри і якщо вам необхідна технічна рада, ремонт або оригінальні запасні частини, зверніться до найближчого до вас сервісного центру STANLEY або відвідайте нас на [www.stanley.eu/3](http://www.stanley.eu/3)

## Захист навколишнього середовища



Роздільний збір і утилізація. Цей продукт не слід утилізувати разом з побутовим сміттям.

Якщо ви зрозумієте, що ваш продукт Stanley потребує заміни, або якщо він не має ніякого подальшого застосування для вас, не викидайте його разом з побутовими відходами. Надайте цей продукт для роздільного збору/утилізації.



Роздільний збір продуктів і упаковок дозволяє здійснити їх переробку і використати їх повторно. Повторне використання перероблених матеріалів допомагає захищати довкілля від забруднення і знижує витрату сировинних матеріалів.

Міське законодавство може забезпечити збір старих електроінструментів окремо від побутового сміття на муніципальних звалищах відходів або в торговому підприємстві при купівлі нового виробу. Stanley забезпечує можливість для збору і утилізації продуктів Stanley, як тільки вони досягли кінця свого терміну служби. Для того, щоб скористатися цією послугою, ви можете здати ваш виріб у будь-який авторизований сервісний центр, який збирає їх за нашим дорученням.

Ви можете упізнати місце знаходження вашого найближчого авторизованого сервісного центру, звернувшись в місцеве відділення Stanley за адресою, вказаною в цьому керівництві. Крім того, список авторизованих ремонтних агентів Stanley і повну інформацію про наше післяпродажне обслуговування і контакти ви можете знайти в Інтернеті: [www.2helpu.com10](http://www.2helpu.com10)

## Два рік повної гарантії

Якщо ваш продукт STANLEY виходить з ладу із-за дефектних матеріалів або виготовлення впродовж 24 місяців з дати купівлі, STANLEY Europe гарантує заміну усіх несправних деталей безкоштовно або - на власний розсуд - заміну продукту безкоштовно за умови, що:

- Продукт використовувався правильно, його експлуатація проводилася строго відповідно до інструкції з експлуатації.
- Продукт піддавався звичайному зносу;
- Ремонт не проводився сторонніми особами;
- Представлені документи, що підтверджують купівлю.
- Продукт STANLEY повертається в повному комплекті з усіма оригінальними компонентами

Якщо ви хочете зробити заявку, зв'яжіться з продавцем або з'ясуйте місце знаходження вашого найближчого авторизованого сервісного агента Stanley в каталозі Stanley або зверніться в місцеве представництво Stanley за адресою, вказаною в цьому посібнику. Список авторизованих сервісних агентів Stanley і повну інформацію про наше післяпродажне обслуговування можна знайти в Інтернеті за адресою: [www.stanleytools.com](http://www.stanleytools.com)

**STANLEY**

## Гарантійні умови

## Шановний покупець!

1. Вітаємо Вас з покупкою високоякісного виробу STANLEY і висловлюємо вдячність за Ваш вибір.
2. При покупці виробу вимагайте перевірки його комплектності і справності у Вашій присутності, інструкцію за експлуатації та заповнений гарантійний талон українською мовою  
В гарантійному талоні повинні бути внесені: модель, дата продажу, серійний номер, дата виробництва інструменту; назва, печатка і підпис торгової організації. За відсутності у Вас правильно заповненого гарантійного талону, а також при невідповідності зазначених у ньому даних ми будемо змушені відхилити Ваші претензії щодо якості даного виробу.
3. Щоб уникнути непорозумінь, переконливо просимо Вас перед початком роботи з виробом уважно ознайомитися з інструкцією з його експлуатації. Правовою основою справжніх гарантійних умов є чинне Законодавство. Гарантійний термін на даний виріб складає 24 місяці і обчислюється з дня продажу. У разі усунення недоліків виробу, гарантійний строк продовжується на період його перебування в ремонті. Термін служби виробу становить 5 років з дня продажу.
4. У разі виникнення будь-яких проблем у процесі експлуатації виробу рекомендуємо Вам звертатися тільки в уповноважені сервісні центри STANLEY, адреси та телефони яких Ви зможете знайти в гарантійному талоні, на сайті [www.2helpU.com](http://www.2helpU.com) або дізнатися в магазині. Наші сервісні станції - це не тільки кваліфікований ремонт, але і широкий асортимент запчастин і аксесуарів.
5. Виробник рекомендує проводити періодичну перевірку і технічне обслуговування виробу в уповноважених сервісних центрах.
6. Наші гарантійні зобов'язання поширюються тільки на несправності, виявлені протягом гарантійного терміну і викликані дефектами виробництва та \ або матеріалів.
7. Гарантійні умови не поширюються на несправності виробу, що виникли в результаті:
  - 7.1 Недотримання користувачем приписів інструкції за експлуатації виробу, застосування виробу не за призначенням, неправильного зберігання, використання приладдя, витратних матеріалів і запчастин, що не передбачені виробником.
  - 7.2 Механічного пошкодження (відколи, тріщини і руйнування) внутрішніх і зовнішніх деталей виробу, основних і допоміжних рукояток, мережевого кабелю, що викликані зовнішнім ударним або будь-яким іншим впливом

- 7.3 Потрапляння у вентиляційні отвори та проникнення всередину виробу сторонніх предметів, матеріалів або речовин, що не є відходами, які супроводжують застосування виробу за призначенням, такими як: стружка, тирса, пісок, та ін.
- 7.4 Впливу на виріб несприятливих атмосферних і інших зовнішніх факторів, таких як дощ, сніг, підвищена вологість, нагрівання, агресивні середовища, невідповідність параметрів електромережі, що зазначені на інструменті.
- 7.5 Стихійного лиха. Пошкодження або втрати виробу, що пов'язані з непередбаченими лихами, стихійними явищами, у тому числі внаслідок дії непереборної сили (пожежа, блискавка, потоп і інші природні явища), а також внаслідок перепадів напруги в електромережі та іншими причинами, які знаходяться поза контролем виробника.
8. Гарантійні умови не поширюються:
  - 8.1. На інструменти, що піддавались розкриттю, ремонту або модифікації поза уповноваженим сервісним центром.
  - 8.2. На деталі, вузли та матеріали, що мають сліди природного зносу, такі як: приводні ремені і колеса, вугільні щітки, мастило, підшипники, зубчасті зчеплення редукторів, гумові ущільнення, сальники, направляючі ролики, муфти, вимикачі, бойки, штовхачі, стволи тощо.
  - 8.3. На змінні частини: патрони, цанги, затискні гайки і фланці, фільтри, акумуляторні батареї, ножі, шліфувальні підшви, ланцюги, зірочки, пильні шини, захисні кожухи, пилки, абразиви, пильні і абразивні диски, фрези, свердла, бури тощо
  - 8.4. На несправності, що виникли в результаті перевантаження інструменту (як механічного, так і електричного), що спричинили вихід з ладу одночасно двох і більше деталей і вузлів, таких як: ротора і статора, обох обмоток статора, веденої і ведучої шестерень редуктора або інших вузлів і деталей. До безумовних ознак перевантаження виробу відносяться, крім інших: п'ява кольорів мінливості, деформація або оплавлення деталей і вузлів виробу, потемніння або обуглювання ізоляції проводів електродвигуна під впливом високої температури.



[ОБЗ]

Виробник:  
"Stanley Black & Decker Deutschland  
GmbH" Black-&-Decker Str.40, D-65510  
Idstein, Німеччина

## حماية البيئة



فرز النفايات. يجب عدم وضع هذا المنتج مع النفايات المنزلية العادية.

إذا وجدت في يوم ما أنك بحاجة إلى استبدال منتج ستانلي، أو إذا لم تعد بحاجة إلى استخدامه، فلا تتخلص منه مع النفايات المنزلية. وقم بإتاحته للفرز.



يتيح فرز المنتجات المستخدمة وتغليفها بإعادة تدوير المواد واستخدامها مرة أخرى، حيث يساعد إعادة استخدام المواد المعاد تدويرها في منع التلوث البيئي ويقلل من الطلب على المواد الخام.

وقد تنص اللوائح المحلية على فرز المنتجات الكهربائية عن النفايات المنزلية في مواقع نفايات البلدية أو بواسطة بائع التجزئة عند شراء منتج جديد. وتوفر ستانلي مرفاق لجمع وإعادة تدوير منتجات ستانلي حينما تصل إلى نهاية عمرها الافتراضي للعمل. للاستفادة من هذه الخدمة، برجاء إعادة المنتج إلى أي وكيل إصلاح معتمد يقوم بجمعها نيابة عنا.

يمكنك التحقق من موقع أقرب وكيل إصلاح معتمد من خلال الاتصال بـ مكتب ستانلي المحلي على العنوان المشار إليه في الدليل. وبدلاً من ذلك، توجد قائمة بوكلاء الإصلاح المعتمدين من ستانلي وبياناتهم الكاملة لخدمات ما بعد البيع وبيانات اتصالاتهم على موقع الإنترنت: [www.helpU.com](http://www.helpU.com).

## ضمان شامل لعام اثنتان

إذا وجد في منتج ستانلي عيوب تصنيع أو عيوب مواد في غضون ٢٤ شهراً من تاريخ الشراء، تضمن لك ستانلي يورو استبدال كافة الأجزاء المعيبة دون مقابل أو - وفقاً لتقديرنا - استبدال الوحدة دون مقابل شريطة:

- عدم إساءة استخدام الجهاز وأن يكون الجهاز قد تم استخدامه وفقاً لدليل التعليمات؛
- تعرض الجهاز للبلبي العادي بالاستعمال؛
- عدم القيام بأي إصلاحات بواسطة أشخاص غير معتمدين؛
- تقديم إثبات للشراء؛
- إعادة منتج ستانلي مكملاً مع كافة مكوناته الأصلية

إذا كنت ترغب في إقامة دعوى، اتصل بالبائع أو تحقق من موقع أقرب وكيل إصلاح معتمد من ستانلي في دليل ستانلي أو اتصل بـ مكتب ستانلي المحلي على العنوان المشار إليه في الدليل. توجد قائمة بوكلاء الإصلاح المعتمدين من ستانلي وبياناتهم الكاملة لخدمات ما بعد البيع على موقع الإنترنت: [www.stanleytools.com](http://www.stanleytools.com)

٣. الشكل ز: أثناء الضغط على زر قفل محور الدوران، اربط صامولة الملزم المترابطة (١٢) في محور الدوران.

◀ الشكل ح: إذا كان سمك العجلة التي تقوم بتركيبها أكبر من ٨/١ بوصة (٢ ملم)، ضع صامولة الملزم المترابطة على محور الدوران إلى أن يستقر الجزء البارز (الموجه) في مركز العجلة.

◀ الشكل ط: إذا كان سمك العجلة التي تقوم بتركيبها ٨/١ بوصة (٣ ملم) أو أقل، ضع صامولة الملزم المترابطة على محور الدوران بحيث لا يكون الجزء البارز (الموجه) في مقابل العجلة.

٤. أثناء الضغط على زر قفل محور الدوران (٥)، اربط صامولة الملزم المترابطة باستخدام مفتاح الربط الموجود.

٥. لإزالة العجلة، اضغط على زر قفل محور الدوران وقم بكف صامولة الملزم المترابطة باستخدام مفتاح الربط الموجود.

ملاحظة: في حالة دوران العجلة بعد ربط صامولة الملزم المترابطة، تحقق من اتجاه صامولة الملزم المترابطة. في حالة تركيب عجلة بسمك رفيع وكان وضع الموجه في صامولة الملزم في مقابل العجلة، فسوف تدور العجلة نظراً لأن ارتفاع الموجه يمنع صامولة الملزم من إمساك العجلة.

## تجليخ الأسطح باستخدام عجلات التجليخ

١. اترك الجهاز ليصل إلى سرعته الكاملة قبل ملاسمة سطح العمل.

٢. يسمح الضغط برفق على سطح العمل بتشغيل الجهاز بسرعة عالية. يكون مستوى التجليخ أفضل حينما يتم تشغيل الجهاز بسرعة عالية.

٣. الشكل ي: اجعل الزاوية بين الجهاز وسطح العمل من ٢٠ إلى ٣٠ درجة.

٤. قم بتحريك الجهاز باستمرار للأمام والخلف لتجنب حدوث نقرات في سطح العمل.

٥. ارفع الجهاز عن سطح العمل قبل إيقاف تشغيل الجهاز. دع الجهاز يتوقف عن الدوران قبل وضعه.

## الصيانة

## التنظيف



تحذير! يعتبر نغخ الغبار والمسحوق المعدني من غطاء المحرك باستخدام الهواء المضغوط من إجراءات الصيانة الضرورية. غالباً ما يتراكم الغبار والمسحوق المعدني نتيجة تجليخ المعادن في الأسطح الداخلية مما قد يؤدي إلى حدوث صدمة كهربائية في حالة عدم التنظيف.



تحذير! ارتد دوماً واقبات العين. لا تعتبر النظارات العادية واقبات للعين. ارتد كذلك قناع الوجه أو قناع الغبار إذا كان التشغيل مسبباً لانتشار الغبار. واحرص كذلك على ارتداء معدات السلامة المعتمدة باستمرار.

استخدم فقط صابون مخفف وقطعة قماش رطبة في تنظيف الجهاز. لا تسمح بدخول أي سائل إلى الأجزاء الداخلية للجهاز ولا تغمر أي جزء من أجزاء الجهاز في أي سائل.



هام: لضمان سلامة وموثوقية المنتج، يجب أن تتم أي إصلاحات أو صيانة أو تعديل (غير الواردة في هذا الدليل) بواسطة مراكز خدمة معتمدة أو غير ذلك من الشركات المؤهلة. احرص دائماً على استخدام قطع الغيار المطابقة.

## معلومات الخدمة

توفر ستانلي شبكة كاملة من مراكز الخدمة المعتمدة للملوكة للشركة. تضم كافة مراكز الخدمة التابعة لستانلي عمال مدربين لتزويد العملاء بالصيانة الفعالة والموثوقة للأجهزة الكهربائية. سواء كنت بحاجة إلى استشارة فنية أو إصلاح أو أجزاء بديلة أصلية، اتصل بموقع ستانلي الأقرب لك أو قم بزيارة [www.stanley.eu](http://www.stanley.eu) / ٣.

١. اقبض على الجهاز بقوة واجعل موضع جسمك وزراعك في وضع يتيح لك مقاومة قوى الارتداد. واستخدم دائماً المقبض الاحتياطي، إن كان متوفراً، للسيطرة المثلى على القوى الارتدادية أو ردة فعل العزم أثناء بداية التشغيل. ويمكن للمشغل السيطرة على القوى الارتدادية أو ردة فعل العزم باتخاذ الاحتياطات المناسبة.

٢. لا تضع يدك بالقرب من الملحق الدوار إذ قد يرتد الملحق إلى يديك.

٣. لا تركز جسمك في المنطقة التي سيتحرك إليها الجهاز عند حدوث الارتداد، حيث يدفع الارتداد الجهاز في الاتجاه المعاكس لحركة العجلة في وقت الضغط.

٤. توخ الحذر بشكل خاص عند التعامل مع الزوايا أو الحواف الحادة وغيرها. وتجنب ارتداد وضغط الملحق. حيث يمكن للزوايا أو الحواف الحادة أو الارتدادية أن تضغط الملحق الدوار وتتسبب في فقدان السيطرة على الجهاز أو ارتداده.

٥. لا تركز شفرة نحت الخشب بسلسلة المنشار أو شفرة المنشار المسننة إذ أن تلك الشفرات تتسبب في تكرار ارتداد الجهاز أو فقدان السيطرة عليه.

## التجميع

تحذيراً! لمنع التشغيل العرضي، قم بإيقاف تشغيل الجهاز وافصله من مقبس الطاقة قبل تنفيذ العمليات التالية. قد يؤدي عدم القيام بذلك إلى وقوع إصابة شخصية خطيرة.

## المقبض الاحتياطي

الجلاخة مزودة بمقبض احتياطي ثلاثي الأوضاع يمكن ربطه على جانب أو أعلى صندوق التروس.

تحذيراً! يجب اختيار الواقيات ووسائل الدعم والشفرات الصحيحة لاستخدامها مع ملحقات الجلاخة.

## الملحقات

يجب اختيار الواقيات ووسائل الدعم والشفرات المناسبة لاستخدامها مع ملحقات الجلاخة.

## تركيب الواقي (الشكلان ب و ج)

١. الشكل ب: افتح مزلاج الواقي (٦) وقم بمحاذاة المقابض الموجودة على الواقي (٧) مع الفتحات الموجودة في غطاء صندوق التروس (٨).

٢. ادفع الواقي لأسفل إلى أن يتم تعشيق مقابض الواقي وقم بتدويره بحرية في التحوييف الموجود في محور صندوق التروس.

٣. قم بتدوير الواقي، ومزلاج الواقي مفتوح، إلى وضع التشغيل المطلوب. يجب أن يكون جسم الواقي موجوداً بين محور الدوران والمشغل لتوفير الحماية القصوى للمشغل.

٤. الشكل ج: قم بإغلاق مزلاج الواقي (٦) لوضع الواقي في صندوق التروس. من المفترض ألا تتمكن من تدوير الواقي باليد حينما يكون المزلاج مغلقاً. لا تقم بتشغيل الجلاخة حينما لا يكون الواقي مثبتاً بإحكام أو حينما يكون مزلاج الواقي مفتوحاً.

٥. لنزع الواقي، افتح مزلاج الواقي وقم بتدوير الواقي إلى أن تتم محاذاة المقابض والفتحات واسحب الواقي.

## ضبط الواقي (الشكل د)

ملاحظة: يتم ضبط الواقي مسبقاً على قطر محور صندوق التروس في المصنع. إذا أصبح الواقي، بعد فترة من الوقت، غير مثبت بإحكام، اربط برغي الضبط (٩) والمزلاج في وضع الإغلاق والواقي مركب في الجهاز.



تنبيه! لا تربط برغي الضبط والمزلاج في وضع الفتح. فقد تحدث أضرار غير متوقعة للواقي أو لمحور التثبيت.



تنبيه! إذا تعذر ربط مزلاج الواقي، فلا تستخدم الجهاز وتوجه إلى مركز الصيانة مصطحباً معك الجهاز والواقي لإصلاح الواقي أو استبداله.

## التشغيل

### المفتاح

لتشغيل الجلاخة، ادفع المفتاح المتغير (١) للأمام. لاستمرار التشغيل، ادفع المفتاح المتغير للأمام واضغط على المقدمة لأسفل إلى أن تستقر في وضع القفل. تعيد الحركة الزنبركية المفتاح إلى وضع الإيقاف.



تنبيه! امسك المقبض الجانبي (٤) وجسم الجهاز بإحكام لضمان التحكم في الجهاز عند بدء التشغيل وأثناء الاستخدام وإلى أن تتوقف العجلة أو الملحق عن الدوران. تحقق من توقف العجلة تماماً قبل وضع الجهاز.



تنبيه! اترك الجهاز ليصل إلى سرعته الكاملة قبل ملامسة سطح العمل. وارفع الجهاز عن سطح العمل قبل إيقاف تشغيل الجهاز.

### قفل محور الدوران

يتم تزويد الجهاز بزر قفل محور الدوران (٥) لمنع المحور من الدوران عند تركيب وإزالة العجلات. قم بتشغيل قفل محور الدوران فقط عند إيقاف تشغيل الجهاز وإلى أن تتوقف العجلة تماماً.

تحذيراً! لا تستخدم قفل محور الدوران أثناء تشغيل الجهاز. فقد يؤدي عدم القيام بذلك إلى إلحاق الضرر بالجهاز وفصل الملحق المرفق ما قد ينتج عنه حدوث إصابة.

لتشغيل القفل، اضغط على زر قفل محور الدوران في الشكل هـ وقم بتدوير محور الدوران إلى أن يصعب عليك تدويره أكثر من ذلك.

## تركيب وإزالة العجلات ذات المحور



تحذيراً! لمنع التشغيل العرضي، قم بإيقاف تشغيل الجهاز وافصله من مقبس الطاقة قبل تنفيذ العمليات التالية. قد يؤدي عدم القيام بذلك إلى وقوع إصابة شخصية خطيرة.

يتم تركيب العجلات ذات المحور بشكل مباشر على محور دوران مترابط بقطر ٨/٥ بوصة - ١١.

١. قم بربط العجلة على محور الدوران باليد.

٢. اضغط على زر قفل محور الدوران واستخدم مفتاح الربط (الشكل هـ) لربط محور العجلة.

٣. عكس الإجراء السابق لإزالة العجلة.



تنبيه! قد يؤدي عدم وضع العجلة في وضعها المناسب قبل تشغيل الجهاز إلى إلحاق الضرر بالجهاز أو العجلة.

### تركيب العجلات التي ليس لها محور



تحذيراً! لمنع التشغيل العرضي، قم بإيقاف تشغيل الجهاز وافصله من مقبس الطاقة قبل تنفيذ العمليات التالية. قد يؤدي عدم القيام بذلك إلى وقوع إصابة شخصية خطيرة.

١. الشكل و: قم بتركيب الشفرة الخلفية غير المترابطة (١٠) على محور الدوران (١١) على أن يكون الجزء البارز (الموجه) في مقابل العجلة.

٢. ضع العجلة في مقابل الشفرة الخلفية مع وضع العجلة في وسط الجزء البارز (الموجه) للشفرة الخلفية.

## تعليمات السلامة لجميع العمليات







كسر الملحقات وتصيب الأشخاص المتواجدين أبعد من نطاق العمل المباشر.

تحذيرات السلامة العام بخصوص التجليخ والسفرة والكشط

٩. امسك الجهاز بواسطة الأسطح المعزولة المخصصة للإسكاف بالجهاز فقط عند العمل بالجهاز، حيث من الممكن أن تلامس ملحقات القطع مع الأسلاك المستترة أو الكابلات الخاص بها. كما أن تلامس ملحقات القطع بالكابلات التي يسري بها التيار قد يؤدي إلى انتقال التيار إلى الأجزاء المعدنية المكشوفة مما قد يعرض المشغل إلى مخاطر الإصابة بالصددمات الكهربائية.
  ١٠. ابعده الكابل عن الملحقات الدوار لأنه في حالة فقدانك السيطرة على الجهاز، قد ينقطع السلك أو يتشابك ويؤدي إلى جذب يدك أو ذراعك إلى الملحقات الدوار.
  ١١. لا تضع الجهاز على الأرض مطلقاً إلا عند توقف الملحقات بالكامل، إذ أن الملحقات الدوار قد يلتصق بالسطح ويفقد السيطرة على الجهاز.
  ١٢. لا تشغيل الجهاز أثناء حملك له بجانبك، إذ قد يؤدي التلامس غير المقصود مع الملحقات الدوار إلى جذب ملابسك وشدة الملحقات إلى جسمك.
  ١٣. نظف فتحات الهواء بالجهاز بانتظام، حيث تجذب مروحة المحرك الغبار داخل المبيت ويزيد تراكم الجسيمات المعدنية من خطورة التعرض للصددمات الكهربائية.
  ١٤. لا تشغيل الجهاز بالقرب من المواد القابلة للاشتعال، إذ قد يتسبب الشرر المتطاير في اشتعال هذه المواد.
  ١٥. لا تستخدم الملحقات التي تتطلب مبردات سائلة لأن استخدام المياه أو المبردات السائلة قد يؤدي إلى مخاطر التعرض للصددمات أو الصعق الكهربائي.
  ١٦. لا تستخدم الأقراص من النوع ١١ (القرص المشتعل) على هذا الجهاز فقد يؤدي استخدام ملحقات غير مناسبة إلى وقوع إصابة.
  ١٧. استخدم المقبض الجانبى باستمرار، اربط المقبض بإحكام يجب استخدام المقبض الجانبى دائماً للتحكم في الجهاز في جميع الأوقات.
  ١٨. استخدم ملزمة أو أي طريقة عملية أخرى لوضع قطعة العمل وتثبيتها على سطح ثابت، إمساك قطعة العمل باليد أو في مقابل الجسم يجعلها غير مستقرة وقد يؤدي إلى فقدان التحكم.
- تعليمات السلامة الإضافية لجميع العمليات**
- أسباب الارتداد والتحذيرات المتعلقة بها
- الارتداد هو رد فعل مفاجئ لضغط أو تمرق العجلة الدوارة أو وسادة الدعم أو الفرشاة أو أية ملحقات أخرى، ويؤدي الضغط أو التمرق إلى التوقف المفاجئ للملحق الدوار مما يؤدي بدوره إلى اندفاع الجهاز غير المتحكم به إلى الاتجاه المعاكس لدوران الملحقات في وقت التوقف المفاجئ. فعلى سبيل المثال، إذا تعرضت عجلة التجليخ للضغط أو التمرق بسبب قطعة العمل التي يتم جلقها، عندئذ تخرق شفة العجلة التي تدخل في نقطة الضغط سطح المادة مما يتسبب في ارتفاع أو ارتداد العجلة، وقد تتطاير العجلة نحو المشغل أو بعيداً عنه حسب اتجاه حركة العجلة في نقطة الضغط. كما قد تنكسر عجلات التجليخ تحت هذه الظروف. ويحدث الارتداد نتيجة إساءة استخدام الجهاز و/أو تطبيق إجراءات أو ظروف التشغيل غير المناسبة، ويمكن تفاديها باتخاذ الاحتياطات المناسبة المبينة أدناه:
٩. هذا الجهاز مصمم للعمل بجلاخة وأداة سفرة وقطع اقرأ كافة تحذيرات وتعليمات وإيضاحات السلامة والمواصفات المتوفرة مع هذا الجهاز الكهربائي. قد يؤدي عدم اتباع كافة التعليمات المدرجة أدناه إلى التعرض لصدمة كهربائية و/أو نشوب حريق و/أو وقوع إصابات خطيرة. لا يوصى باستخدام الجهاز في بعض الأعمال مثل الصقل. فقد يؤدي استخدام الجهاز لتنفيذ عمليات غير التي تم تصميمه لأجلها إلى التعرض للخطر أو التسبب في وقوع إصابات شخصية.
  ٢. لا تستخدم الملحقات غير المصممة بوجه خاص للجهاز أو التي لم يوص بها المصنّع. إذ أن قابلية تركيب الملحقات في الجهاز لا تضمن بالضرورة سلامة العمل بها.
  ٣. يجب ألا تقل السرعة المقننة للملحقات عن أقصى سرعة مقننة للجهاز ويؤدي تشغيل الملحقات بسرعة أكبر من السرعة المقننة إلى تفككها أو تطايرها.
  ٤. يشترط أن يكون القطر الخارجي للملحقات وسكها في حدود السرعة المقننة لجهازها، إذ لا يمكن حماية الملحقات ذات الأحجام غير المتطابقة أو التحكم بها بالشكل المناسب.
  ٥. يجب أن يتوافق حجم تعريشة العجلات أو الشفرات أو وسائد الدعم أو أية ملحقات أخرى توافيقاً تاماً مع عمود دوران الجهاز. وستعمل الملحقات ذات فتحات التعريشة غير المتوافقة مع عمود التركيب بالجهاز بشكل غير متوازن ودرجات اهتزاز كبيرة ويمكن أن تتسبب في فقدان السيطرة على الجهاز.
  ٦. لا تستخدم الملحقات التالفة وقم قبل كل عملية استخدام للجهاز بفحص الملحقات مثل عجلات التجليخ للتحقق من عدم وجود شظايا أو شقوق. إلى جانب فحص وسائد الدعم للتحقق من عدم وجود شقوق أو بلى أو استهلاك شديد، وفحص الفراشي السلكية للتأكد من خلوها من أية تلفيات أو شقوق أو أسلاك سائبة. وافحص الجهاز أو الملحقات في حالة سقوطها للتأكد من خلوها من التلفيات وتركيبتها بتشغيل الجهاز بأقصى سرعة بدون حمل لمدة دقيقة واحدة. بعد التأكد من التوقف أنت ومن حولك بعيداً عن نطاق الملحقات الدوارة، إذ عادة ما تفكك الملحقات التالفة خلال فترة الاختبار المذكورة.
  ٧. ارتد معدات الحماية الشخصية. ووفقاً لاستخدام الجهاز، استخدم واقي الوجه أو النوع المناسب من نظارات الحماية. وحيثما أمكن، ارتد قناع الوقاية من الغبار وواقي الأذنين والقفازات وسترة الورشة المخصصة للحماية من الشظايا الناتجة عن التجليخ أو العمل. على أن تكون واقية العينين مصممة لمنع التعرض للشرر المتطاير من مختلف العمليات، وأن يكون قناع الوقاية من الغبار أو قناع التنفس مصمماً لترشيح الجسيمات الناتجة عن العمل. واعلم بأن التعرض لضوضاء عالية لفترات طويلة قد يتسبب في فقدان السمع.
  ٨. احرص على وجود الأشخاص المتواجدين في منطقة العمل على مسافة مناسبة. ويجب على أي شخص يدخل منطقة العمل ارتداء معدات الحماية الشخصية، إذ قد تتطاير الشظايا الناتجة عن العمل أو

## ٦. الرموز الموجودة على الجهاز

قد تتضمن العلامات الموجودة على الأداة الرموز التالية:

عزل مزدوج من الفئة ٢		هرتز	..... Hz	اقرأ دليل التعليمات	
طرف أرضي		واط	..... W	استخدم واقى العين	
رمز تنبيه الأمان		دقيقة تيار متردد	..... min	استخدام واقى الأذن	
عدد الدورات أو الترددات في الدقيقة	.../min..	تيار مستمر	..... min	فولط	V
				مبير	A
				السرعة بدون حمل	N <sub>0</sub>

مكان رمز الباركود الخاص بالتاريخ

يوجد رمز الباركود الخاص بالتاريخ، بما في ذلك سنة الصنع، مطبوعاً على التبييتة.  
على سبيل المثال:

XXJN ٢٠١٤

سنة الصنع

## ٧. السلامة الكهربائية

هذا الجهاز مزدوج العزل، لذا ليست هناك حاجة إلى سلك أرضي. ولكن يجب عليك دوماً التحقق من مطابقة الجهد الكهربائي للأسلاك الرئيسية مع الجهد الكهربائي الموجود على لوحة التصنيف.



تحذيراً: في حالة تلف كابل الطاقة، يجب استبداله بواسطة الشركة المصنعة أو مركز خدمة معتمد من ستانلي أو شخص مؤهل للقيام بذلك لتجنب الضرر أو الإصابة. وفي حالة استبدال كابل الطاقة بواسطة شخص مؤهل، ولكنه غير معتمد من ستانلي، فسوف يبطل الضمان.

## الخصائص (شكل أ)

١. مفتاح متغير
٢. كابل
٣. واقى تحرير الجهاز
٤. مقبض جانبي (٣ أوضاع)
٥. زر تثبيت مغزلي

٥. لا تمد يدك بالجهاز لمسافة بعيدة. ضع قدميك في موضع مناسب واحتفظ بالتوازن المناسب في جميع الأوقات. حيث يتيح لك ذلك إمكانية التحكم بشكل أفضل في الجهاز في المواقف غير المتوقعة.

٦. ارتد ملابس مناسبة. لا ترتد الملابس الفضفاضة أو الحلي. احرص على إبقاء شرك وملابسك وفجواتك بعيدة عن الأجزاء المتحركة. فقد تسحب الأجزاء الدوارة الملابس الفضفاضة أو الحلي أو الشعر الطويل.

٧. إذا كانت الأجهزة معدة للتوصيل بوسائل إزالة أو تجميع الأتربة، فاحرص على توصيلها واستخدامها بشكل مناسب. حيث إن استخدام وسائل جمع الأتربة قد يقلل من المخاطر المرتبطة بها.

٨. استخدام الجهاز الكهربائي والعناية به

أ. لا تضغط على الجهاز الكهربائي. استخدم الجهاز الكهربائي المناسب لاستعمالك. حيث إن استخدام الجهاز الكهربائي يؤدي المهمة بشكل أفضل وأكثر أماناً بالسرعة التي تم تصميمه من أجلها.

ب. لا تستخدم الجهاز الكهربائي إذا كان المفتاح لا يقيم بالتشغيل أو الإيقاف. حيث إن أي جهاز كهربائي لا يمكن التحكم فيه باستخدام مفتاح التشغيل/الإيقاف يكون خطيراً ويجب إصلاحه.

ج. أفضل المقبس من مصدر الطاقة و/أو علب البطارية من الجهاز الكهربائي قبل إجراء أي تعديلات أو تغيير أي ملحقات أو تخزين الجهاز الكهربائي. حيث تقلل تدابير السلامة الوقائية هذه من خطر تشغيل الجهاز دون قصد.

د. قم بتخزين الأجهزة غير المستخدمة بعيداً عن متناول الأطفال ولا تسمح للأشخاص غير المتعاملين مع الأجهزة الكهربائية أو غير المتعلمين على هذه التعليمات بتشغيل الجهاز الكهربائي. حيث يمثل وجود الأجهزة الكهربائية في أيدي المستخدمين غير المدربين خطراً عليهم.

هـ. قم بصيانة الأجهزة الكهربائية. تحقق من أي اختلاف أو عائق في الأجزاء المتحركة أو كسر في الأجزاء أو أي حالة أخرى قد تؤثر على تشغيل الأجهزة. في حالة تعرض الأجهزة للتلف، قم بإصلاح الأجهزة قبل استخدامها. حيث تقع العديد من الحوادث بسبب الصيانة الرديئة للأجهزة.

٩. احرص على حدة ونظافة أدوات القطع. من النادر أن تتسبب أدوات القطع المحفوظة بشكل مناسب، مع الحفاظ على حدة حواف القطع، في إعاقة الحركة فضلاً عن سهولة التحكم بها.

## ٥. الصيانة

أ. قم بإصلاح وصيانة الجهاز بواسطة شخص مؤهل باستخدام الأجزاء البديلة المطابقة فقط. وسوف يضمن ذلك الحفاظ على سلامة الجهاز الكهربائي.

## المواصفات

STGS1125	
القدرة	1000 واط
الجهد الكهربائي	220-240 فولط
التردد	50 هرتز
السرعة	11000/دقيقة (دورة في الدقيقة)
قطر العجلة	125 ملم
سمك عجلات التجلخ	6.6
القطر الداخلي للعجلة	22 ملم (7/8 بوصة)
حجم محور الدوران	5/8 بوصة (11- / 14 M14 ملم)

ج. احرص على إبعاد الأطفال والمتواجدين في منطقة العمل عن الجهاز الكهربائي. فقد يتسبب الإلهاء في فقدانك للسيطرة.

## ٢. السلامة الكهربائية

أ. يجب أن تتطابق مقاييس الجهاز الكهربائي مع المنفذ. لا تقم بتعديل المقيس بأي حال. لا تستخدم أي مقاييس مهايئات مع أجهزة كهربائية (مؤرضة). سوف تؤدي المقاييس غير المعدلة والمنافذ المطابقة إلى تقليل خطر حدوث صدمة كهربائية.

ب. تجنب ملامسة الجسد للأسطح المؤرضة مثل الأنابيب والمشعاع والتلجالات. فإذا تلامس الجسد بسطح مؤرض، فسوف يزداد خطر حدوث صدمة كهربائية.

ج. لا تعرض الأجهزة الكهربائية للمطر أو لظروف رطبة. فإن دخول الماء إلى الجهاز الكهربائي يؤدي إلى زيادة خطر حدوث صدمة كهربائية.

د. لا تسي استخدام السلك. لا تستخدم السلك في حمل أو سحب الجهاز الكهربائي أو نزعها من المقبس. احرص على إبعاد السلك عن الحرارة والنظف والحواف الحادة أو الأجزاء المتحركة. حيث إن الأسلاك التالفة أو المتشابكة تزيد من خطر حدوث صدمة كهربائية.

هـ. عند تشغيل الجهاز في الخارج، استخدم سلك تمديد مناسب للاستخدام الخارجي. حيث إن استخدام سلك مناسب للاستخدام الخارجي يقلل من خطر حدوث صدمة كهربائية.

و. إذا كان يجب تشغيل الجهاز الكهربائي في مكان رطب، فاستخدم موصل محمي لقاطع الدورة (RCD). إن استخدام قاطع الدورة يقلل من خطر حدوث صدمة كهربائية. ملاحظة: يمكن استبدال كلمة "قاطع الدورة" (RCD) بكلمة "قاطع التيار (GFCI)" أو بكلمة "قاطع الحماية من التسرب الأرضي" (ELCB).

## ٣. السلامة الشخصية

أ. توخ الحذر وراقب ما تقوم به واستخدم حسك العام عند تشغيل جهاز كهربائي. لا تستخدم أي جهاز كهربائي حينما تكون مرهقاً أو تحت تأثير المخدرات أو الكحول أو الدواء. قد تؤدي لحظة عدم انتباه واحدة أثناء تشغيل الأجهزة الكهربائية إلى وقوع إصابة شخصية خطيرة.

ب. استخدم معدات الحماية الشخصية. احرص دوماً على ارتداء واقي العينين. إن استخدام معدات الحماية مثل قناع الأتربة وأحذية السلامة المقاومة للانزلاق والخوذة الصلبة وواقي الأذن في الظروف المناسبة يقلل من وقوع الإصابات الشخصية.

ج. تجنب التشغيل العرضي. احرص على أن يكون مفتاح التشغيل في وضع الإيقاف قبل توصيله بمصدر الطاقة و/أو علبه البطارية أو قبل التقاط الجهاز أو حمله. قد تقع حوادث نتيجة حمل الأجهزة الكهربائية مع وضع الأصبع على مفتاح التشغيل أو توصيل الأدوات الكهربائية بالمقبس حينما يكون مفتاح التشغيل على وضع التشغيل.

د. قم بإزالة أي مفتاح ضبط أو مفتاح ربط قبل تشغيل الجهاز. فقد يؤدي ترك مفتاح الربط أو المفتاح عالقا في الجزء الدوار بالجهاز إلى وقوع إصابات شخصية.

## لا تقم بإعادة هذا المنتج إلى المخزن،

عليك الاتصال أولاً بمكتب ستانلي المحلي أو أقرب مركز خدمة معتمد.

## قواعد السلامة العامة

تحذير! اقرأ كافة التعليمات وافهمها جيداً. قد يؤدي عدم اتباع التعليمات الواردة أدناه إلى حدوث صدمة كهربائية أو حريق و/أو إصابة شخصية خطيرة.



## احفظ هذه التعليمات

## تعليمات السلامة

## تحذيرات عامة عند استخدام الأجهزة الكهربائية

تحذير! اقرأ كافة التعليمات وكافة التحذيرات السلامة. قد يؤدي عدم اتباع التعليمات والتحذيرات الواردة أدناه إلى حدوث صدمة كهربائية أو حريق و/أو إصابة شخصية خطيرة.

## احفظ كافة التحذيرات والتعليمات للرجوع إليها في المستقبل

تشير كلمة "الجهاز الكهربائي" في كافة التحذيرات الواردة أدناه إلى الجهاز الكهربائي الذي يعمل (بواسطة أسلاك) بواسطة الموصلات الرئيسية أو الجهاز الكهربائي الذي يعمل بواسطة بطارية (بدون أسلاك).

## ١. سلامة منطقة العمل

أ. احرص على نظافة وإضاءة منطقة العمل بشكل جيد. حيث تؤدي المناطق غير المنظفة والمظلمة إلى وقوع حوادث.

ب. لا تشغيل الجهاز في أجواء قابلة للانفجار، مثلاً عند وجود سوائل أو غازات أو غبار قابل للاشتعال. فالأجهزة الكهربائية تطلق شرراً قد يؤدي إلى اشتعال الغبار أو الدخان.



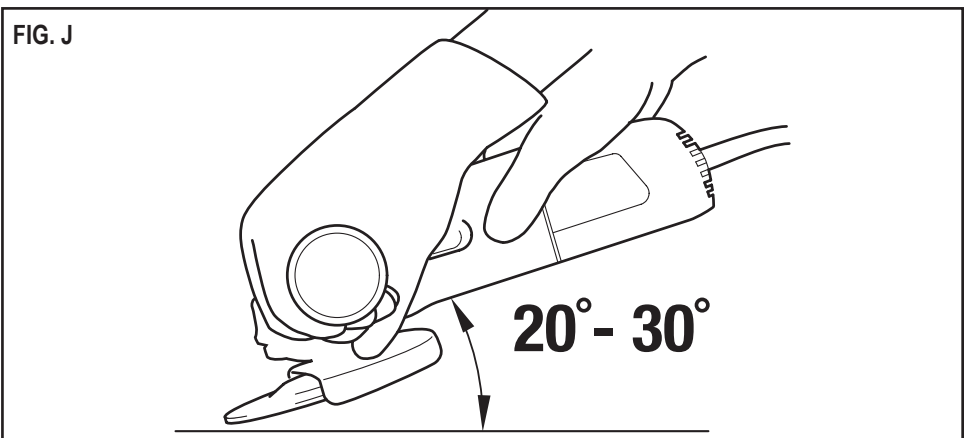
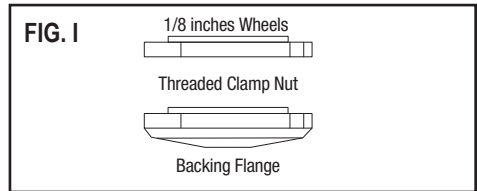
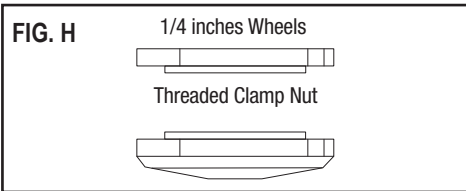
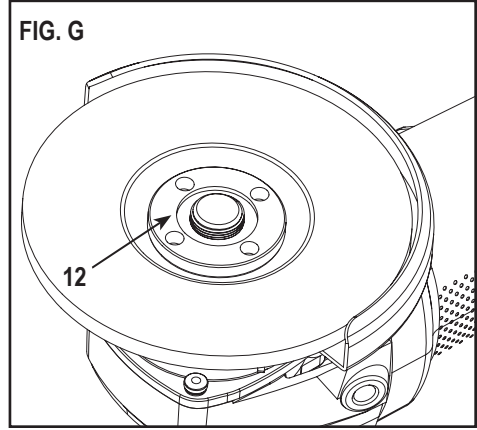
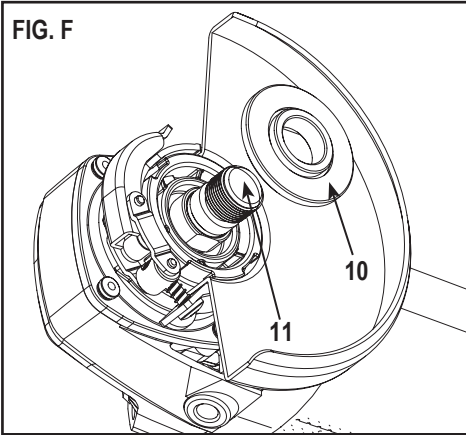

FIG. A

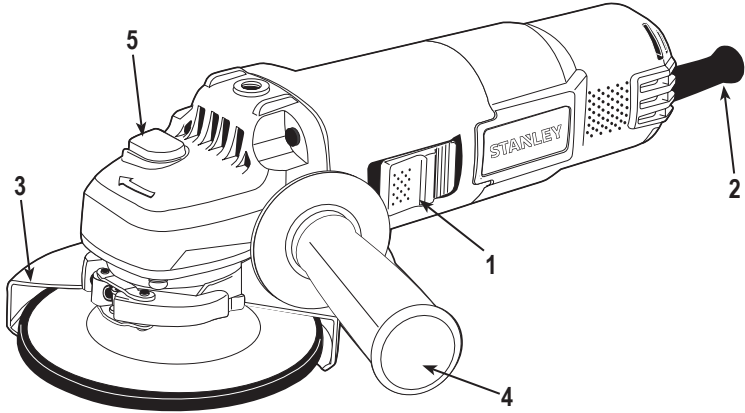

FIG. B

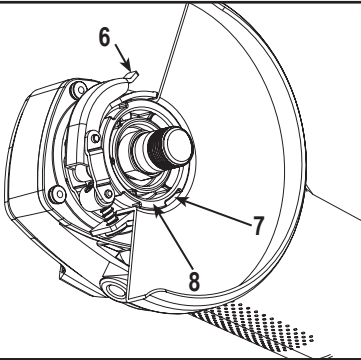

FIG. C

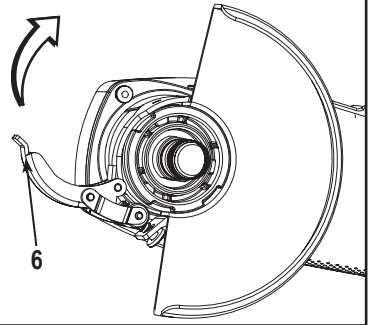

FIG. D

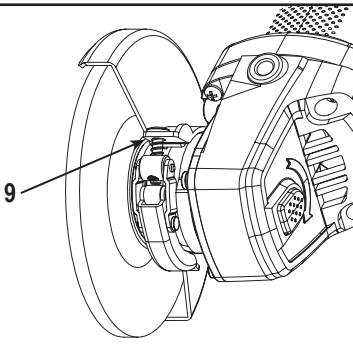
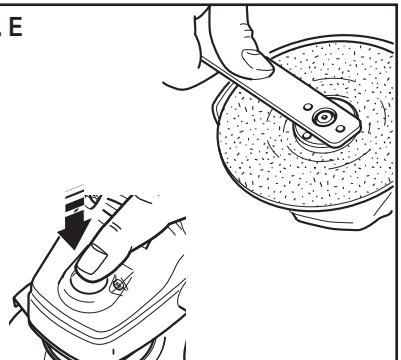

FIG. E





## Names & Addresses for STANLEY Service Concessionaries - MIDDLE EAST & AFRICA

**ALGERIA:** Sarl Outillage Corporation, 08 Rue Med Boudiaf - Cheraga - Algiers, Algeria. Tel: (213-21) 375130, Fax: (213-21) 369667. **ANGOLA:** Angoferraria, Lda., Rua Robert Shields, No. 61, Luanda, Angola. Tel: 00244-222-395837 / 222-395034, Fax: 00244-222-394790. **AZERBAIJAN:** Royalton Holdings Ltd. 41 Khagani St. Apt. 47 AZ 1001, Baku. Tel: (994-12) 4935544, Fax: (994-12) 5980378. **BAHRAIN:** Kavalani & Sons W.L.L., P.O. Box 71, Sitra, Manama, Tel: (973) 17732888, Fax: (973) 17737379. Alfouz Services Co. W.L.L., P.O. Box 26562, Tubli, Manama. Tel: (973) 17783562, Fax: (973) 17783479. **EGYPT:** El Farab S.A.E., 15-Nabil El Wakkad Street, Dokki, Giza, Egypt. Tel: 00202-37603946 / 002-010-2582544, Fax: 00202-33352796. **ETHIOPIA:** Seif Tewfik Sherif, Arada Sub-City, Kebele 01/02, Global Insurance Building, 2nd Floor, Room 43, P.O. Box 2525, Addis Ababa, Ethiopia. Tel: (251-11) 1563968/ 1563969, Fax: (251-11) 1558009. **IRAQ:** Financial Links, Kazzaz Building Ararat Al-Hindia Block No: 629 Street: 31 Building No: 1 Baghdad - Iraq. Tel: 00964 (0)780 195 2223/ 00964 (0)781 3763044. Al Sard Co. for General Trading Ltd. Jbara Bldg. 3Flr, Al Rasheed St. Baghdad. Tel: (964) 18184102. Sakhar Group, Arrasat al-hindya Al Masbah, Baghdad. (964) 7400144446. **JORDAN:** Palestine Bldg. (Bashiti Hardware), 93 King Abdullah 2nd Street. Opp. ELBA House, P.O. Box 3005, Amman 11953, Tel: (962-6) 5349098, Fax: (962-6) 5330731. **KENYA:** Dextron Tools Ltd., P.O. Box 20121-00200, Shariff House, Kimathi Street, Nairobi. Tel: (254-20) 6905000/ 2358021, Fax: (254-20) 6905111/ 6905112. **KUWAIT:** Al Omar Technical Co., P.O. Box 4062, 13041 Safat, Kuwait. Tel: (965) 24848595/ 24840039, Fax: (965) 24845652. Fawaz Al Zayani Establishment, P.O. Box 42426, Shop No. 18, Al Humaizi Commercial Complex, Khalifa Al Jassim, Shuwaikh, Kuwait. Tel: (965) 24828710, Fax: (965) 24828716. Fawaz Al Zayani Establishment, P.O. Box 42426, Shop No.18, Al Humaizi Commercial Complex, Khalifa Al Jassim, Shuwaikh, Kuwait. Tel: (965) 24828710, Fax: (965) 24828716. **LEBANON:** Est. Shaya & Azar S.A.R.L., Boulevard Jdeideh - Mar Takla - Bouchrieh, P.O. Box 90545 Jdeideh.Beirut - Lebanon. Tel: 00961 1 872305 / 306 , Fax: 00961 1 872303. **LIBYA:** North Africa Trading ( El Ghoul Brothers), AlHilal Service Center Tawergha St. Misurata. Tel: 00218-091-3221408. (**Benghazi**) Sniydal st., Amr Ibn El-Aas Rd. Tel: (+218) 92 5771120. (**Tripoli**) Al Barniq Service Center, Mokhazin elskur st., ElFallah. Tel: (+218) 21 4808019. (**Misrata**) Al Hilal Service Center, Tawergha st. Tel: (+218) 51 2626743. **MAURITIUS:** Robert Le Marie Limited, Old Moka Road, Bell Village, P.O. Box 161, Port Louis, Tel: 00230-212 1865/ 212 2847, Fax: 00230-2080843. **MOROCCO:** Ets Louis Guillaud & Cie, 149, Quartier Industriel, Moulay Rachid, Casablanca, Postal Code 20450, Morocco. Tel: 00212-522729233, Fax: 00212-522729096. **NIGERIA:** Meridian Power Tools Ltd., Gr.Floor, #1 Alhaji Masha Rd, Next to Teslim Balogun Stadium, Near National Stadium Surulere, Lagos, Nigeria. Tel: 00234-1-7740431 / 7740410, Fax: 00234-1-7913798. **OMAN:** Al Jizzi Company LLC, P.O. Box 1704, PC 112 Ruwi, Oman. Tel: (968) 24832618/ 24835153, Fax: (968) 24831334/24836460. Al Hassan Technical & Construction Supplies Co. LLC, P.O. Box 1948, P.C. 112, Ruwi, Tel: (968) 24810575 / 24837054, Fax: (968) 24810287/ 24833080. Oman Hardware Co. LLC, P.O. Box 635, Ruwi Postal Code 112, Te. (968) 24815131, Fax: (968) 24816491. Khimji Ramdas, P.O. Box 19, Post Code 100, Ghala, Muscat, Oman. Tel: (968) 24595906/ 907, Fax: (968) 24852752. Oman Marketing & Service Co. (Omasco), P.O. Box 2734, Behind Honda Showroom, Wattayah, Oman. Tel: (968) 24560232/ 24560255, Fax: (968) 24560993. Oman Marketing & Service Co. (Omasco), Al Ohi, Sohar, Oman. Tel: (968) 26846379, Fax: (968) 26846379. Oman Marketing & Service Co. (Omasco), Sanaya, Salalah, Oman. Tel: (968) 23212290, Fax: (968) 23210936. **PAKISTAN:** ZIT Co - Nasir & Bros., 2nd Floor, Qadri Center, Chokwal Dargan Railway Road, Lahore, Pakistan. Tel: 0092 42 37670839, Fax: 0092 42 37652989. Ammar Service & Spares, 60-Bank Arcade, Serai Road, Karachi, Pakistan. Tel: (92-21) 32426905, Fax: (92-21) 32427214. **QATAR:** Teyseer Industrial Supplies & Services Co. W.L.L, 55, Al Wakalat St. (Between St. 18 & 19) Salwa Industrial Area, P.O. Box 40523 Doha, Qatar. Tel: (974) 44581536, Fax: (974) 44682024. Shaheen Electrical Works & Trading Co. W.L.L, Gate 34, St. 44 Industrial Area P.O. Box 9756, Doha, Qatar. Tel: (974) 44600230 / 44600525, Fax: (974) 44601338. Al Mufah Service Centre, Al Wakrah Road, P.O. Box 875, Doha, Qatar. Tel: (974) 44650880/ 44650110/ 44446868, Fax: (974) 44441415 / 44662599. **SAUDI ARABIA: (Al Bahr)** Mohamed Ahmed Bin Afif Est., P.O. Box 530, Yanbu, Al Bahr. Tel: (966-4) 3222626/ 3228867, Fax: (966-4) 3222210. (**Al Khobar**) Fawaz Ebrahim Al Zayani Trading Est., P.O. Box 76026, Al Khobar # 31952, Tel: (966-3) 8140914, Fax: (966-3) 8140824. MSS (Al-Mojil Supply & Services) P.O. Box 450, Jubail 31951, Opp. Gulf Bridge Library & Riyadh House. Tel: (966-3) 3612850/ 3624487/ 3621729, Fax: (966-3) 3623589/ 3620783. (**Dammam**) MSS (Al-Mojil Supply & Services), P.O. Box 450, Jubail 31951, Opp-Gulf Bridge Library & Riyadh House. Tel: (966-3) 3612850 / 3624487 / 3621729, Fax: (966-3) 3623589 / 3620783. Al Bawardi Tools & Hardware, P.O. Box 112, Dammam. Tel: (966-3) 8330780 Ext.24 / 8348585 Ext. 24 / +966-3-8335555, Fax: (966-3) 8336303. (**Al Hassa**) Mutawa Trading & Gen. Services, Maliki road Hafuf city, Al Hassa, KSA. Tel: (966) 502846275 (**Jeddah**) Al Bawardi Tools & Hardware, P.O. Box 16905, Jeddah 21474, Tel: (966-2) 6444547 / 6439035 / 6456095, Fax: (966-2) 6439024. EAC (Al Yousef Contg. & Trdg. Est.), P.O. Box 30377, Jeddah -21477, Tel: (966-2) 6519912, Fax: (966-2) 6511153. (**Madina**) Garziz Trading for Bldg Mat & Decoration, P.O. Box 3364, Madina. Tel: (966-4) 826 14 90 / 8227636, Fax: (966-4) 8265741. (**Riyadh**) Industrial Material Organization (IMO), P.O. Box 623, Rial Street, Riyadh. Tel: (966-1) 4028010 Ext 26 / 8001245757, Fax: (966-1) 4037970. Sultan Garment Factory (RSC), P.O. Box 29912, Riyadh 11467, KSA, Tel: (966-1) 4055148 / 4042889, Fax: (966-1) 4055148. Al Bawardi Tools & Hardware, P.O. Box 68, Riyadh 11411, Tel: (966-1) 4484999, Fax: (966-1) 4487877. (**Yanbu**) Fawaz Ebrahim Al Zayani, Opposite to Al Fouzan, Jeddah highway or King Abdul Aziz road, Yanbu. Tel: (966-4) 3960980, Fax: (966-4) 3961980. Mohamed Ahmed Bin Afif Est., P.O. Box 530, Yanbu, Al Bahr, Tel: (966-4) 3222626/ 3228867, Fax: (966-4) 3222210. **SOUTH AFRICA:** Stanley Black & Decker - RSA, 199 Winetree Drive Stormill Exit 9 Rooodepoort. Tel: (2711) 472 0454, Fax: (2711) 472 0482. Trevco Power Tool Service 14 Steenbok Street, Koedoespoort, 0186, Pretoria, South Africa. Tel: (27-86) 1873826, Fax: (27-86) 5001771. **TANZANIA:** General Motors investment Ltd., P.O. Box 16541, 14 Nyerere Road, Vingunguti, Dar-es-Salaam. Tel: (255 22) 2862661/ 2865022, Fax: (255 22) 2862667. **TUNISIA:** Societe Tunisienne De Maintenance (STM), Rue de la Physique. Nouvelle Zone Industrielle Ben Arous, 2013 Ben Arous, Tunisia. Tel: (+216) 79 389687, Fax: (+216) 71 385154. **UAE: (Abu Dhabi)** Light House Electrical, P.O. Box 120, Abu Dhabi. Tel: (971-2) 6726131, Fax: (971-2) 6720667. Galaxy Equipment Trading, Madinat Zayed (Baada Zaid), Abu Dhabi P.C. 58910, Tel: (971-2) 8844279, Fax: (971-2) 8844297 (**Ajman**) Al Sukoon Gen. Trdg. Co. LLC, P.O. Box 2975, Ajman. Tel: (971-6) 7435725/ 7438317, Fax: (971-6) 7437350, Al Sukoon Gen. Trdg. Co. LLC, P.O. Box 2975, Ajman, Tel: (971-6) 7435725 / 7438317, Fax: (971-6) 7437350 (**Al Ain**) Zillion Equipment and Spare Parts Trading LLC, P.O. Box 19740, Opp. Bin Sada/ Trimix Redymy Sanaiya, Al Ain. Tel: (971-3) 7216690, Fax: (971-3) 7216103. (**Dubai**) Black & Decker (Overseas) GmbH, P.O. Box 5420, Dubai. Tel: (971-4) 8127400/ 8127406, Fax: (971-4)2822765. Ideal Star Workshop Eqp't.Trading LLC, P.O. Box 37116, Al Quoz, Dubai. Tel: (971-4) 3474160, Fax: (971-4) 3474157, Fine Tools, P.O.Box 30139, Al Quoz, Dubai, Tel: (971-4) 3385240, Fax: (971-4) 3385239, Albreah Engineering Service, P.O. Box 78954, Al Qusais, Dubai. Tel: (971-4) 2850044, Fax: (971-4) 2848402. (**Musafah**) Light House Electrical, P.O. Box 120, Abu Dhabi. Tel: (971-2) 5548315, Fax: (971-2) 5540461. (**Sharjah**) Mc Coy Middle East LLC, P.O. Box 25793, Sharjah. Tel: (971-6) 5395931, Fax: (971-6) 5395932. Burj Al Madeena, Industrial Area No.1, Opp. Pakistani Masjid, P.O. Box 37635, Sharjah. Tel: (971-6) 5337747, Fax: (971-6) 5337719. Burj Al Madeena , Industrial Area No 1, opp Pakistani Masjid P.O. Box 37635, Sharjah, Tel: (971-6) 5337747, Fax: (971-6) 5337719 (**Ras Al Khaimah**) Mc Coy Middle East LLC, P.O. Box 10584, Ras Al Khaimah. Tel: (971-7) 2277095, Fax: (971-7) 2277096. **UGANDA:** The Building Center (U) Ltd., 52 Station Road, Kitgum House, P.O. Box 7436, Kampala, Uganda. Tel: (256-41) 4234567/ 4259754, Fax: (256-41) 4236413. **YEMEN:** (Aden) Middle East Trad. Co. Ltd. (METCO), Mualla Dakka, Aden, Yemen. Tel: (967-2) 222670, Fax: (967-2) 222670. (**Sana'a**) Middle East Trad. Co. Ltd. (METCO), Hayel St., Sana'a, Yemen. Tel: (967-1) 204201, Fax: (967-1) 204204. (**Taiz**) Middle East Trading Co. (METCO), P.O. Box 12363, 5th Flr, Hayel Saeed Anam Bldg, Al-Mugamma St. Taiz, Yemen. Tel: (967-4) 213455, Fax: (967-4) 219869.