



РУКОВОДСТВО ПО ЭКСПЛУАТАЦИИ



LED ТЕЛЕВИЗОР

Внимательно прочитайте инструкцию перед установкой и использованием телевизора. Сохраните инструкцию для дальнейшего использования в качестве справочного материала

DVB-T2/C/CI+

HD
ready

USB

HDMI

24" (61 см)

24CH29-T2

Оглавление

Меры предосторожности и предупреждения.....	3
Правила безопасности.....	4
Введение.....	5
Установка.....	6
Дистанционное управление.....	11
Эксплуатация.....	14
Возможные неполадки.....	20
Дополнительная информация.....	22

Меры предосторожности и предупреждения

ВАЖНЫЕ МЕРЫ ПРЕДОСТОРОЖНОСТИ

- 1) Прочитайте данную инструкцию.
- 2) Сохраните данную инструкцию.
- 3) Обратите внимание на все предостережения.
- 4) Следуйте всем инструкциям.
- 5) Не используйте устройство около воды.
- 6) Чистите устройство только сухой тканью.
- 7) Не закрывайте вентиляционные отверстия. Устанавливайте устройство согласно указаниям производителя.
- 8) Не устанавливайте устройство рядом с источниками тепла, такими как радиаторы, обогреватели, печи, либо другие устройства (в т.ч. усилители), выделяющие тепло.
- 9) Не устраняйте защитные свойства поляризованной или заземляющей вилки. Если вилка не помещается в розетке, обратитесь к электрику для ее замены.
- 10) Не допускайте перегиба кабеля питания, особенно возле вилки у входа в устройство.
- 11) Применяйте только рекомендованные производителем приспособления и аксессуары.
- 12) Во время грозы и при долгом неиспользовании выключите устройство из сети электропитания.
- 13) При возникновении каких-либо неполадок в работе прибора, а также, в случае повреждения кабеля питания или вилки шнура питания необходимо обратиться в специализированный сервисный центр. Необходимо также обратиться за профессиональной технической помощью, в случае, если прибор падал, на него пролили жидкость или посторонние предметы попали внутрь прибора.
- 14) Вилка питания телевизора используется как размыкающее устройство, поэтому она должна быть легкодоступна.
- 15) Запрещается закрывать вентиляционные отверстия посторонними предметами, такими как, газеты, скатерть и т.д.
- 16) Запрещается устанавливать на прибор источники открытого огня, такие как, зажженные свечи.
- 17) При утилизации батареи, помните о защите окружающей среды.
- 18) Используйте прибор в умеренном климате.
- 19) Запрещается размещать прибор под источниками капель влаги. Нельзя ставить на устройство емкости с жидкостями, например, вазы.



Внимание!
Высокое напряжение
Не вскрывать!



Работающее устройство находится под высоким напряжением. Во избежание поражения электрическим током не снимайте крышку корпуса. За помощью обратитесь к квалифицированному обслуживающему персоналу.



Этот знак (изображение молнии в треугольнике) указывает на то, что телевизор находится под высоким напряжением и возможно поражение электрическим током.



Этот знак (восклицательный знак в треугольнике) указывает на важные инструкции по использованию устройства, отраженные в руководстве по эксплуатации.

ПРЕДУПРЕЖДЕНИЕ:

Не подвергайте прибор воздействию дождя или влаги во избежание риска возникновения пожара или получения электрического шока.

ПРЕДУПРЕЖДЕНИЕ:

Не подвергайте воздействию чрезмерного тепла (солнечный свет, огонь и т.п.) батареи.



Этот символ означает, что данное изделие оснащено двойной изоляцией, разделяющей опасные источники напряжения и доступные для пользователя детали.

Рекомендуется использовать только идентичные запасные детали.



Этот символ означает, что данный прибор должен быть утилизирован с другими бытовыми приборами на территории ЕС. Материалы, используемые в приборе могут быть переработаны и использоваться повторно. Безответственное отношение к утилизации может причинить вред окружающей среде и здоровью людей. Вы также можете связаться с местным розничным продавцом по вопросам утилизации данного прибора или для того, чтобы сдать прибор продавцу на безопасную вторичную переработку.

Правила безопасности



При работе устройство находится под напряжением.
Не снимайте верхнюю часть корпуса. Для ремонта обратитесь к специалисту.



Во избежание возгорания или удара электрическим током не подвергайте устройство воздействию воды и влаги.



Не роняйте и не проталкивайте объекты в/через отверстия в корпусе телевизора. Не проливайте жидкости на ресивер телевизора.



Не блокируйте вентиляционные отверстия устройства в задней части корпуса. Отсутствие вентиляции может спровоцировать отказ системы электропитания.



Следите, чтобы шнур питания не находился под подставкой прибора.



Не вставляйте на устройство или его опорную часть, не прислоняйтесь к нему и не подвергайте его внезапным толчкам.
Будьте особенно внимательны в присутствии детей.



Не размещайте устройство на неустойчивой поверхности.
В случае падения возможен риск серьезных повреждений телевизора и физических травм пользователя.



Если устройство не используется в течение длительного периода времени, рекомендуется отключать шнур питания от сети.



При установке устройства в специальном отсеке или другом закрытом пространстве соблюдайте требования к минимально допустимым расстояниям.
Накапливание тепла может снизить срок службы телевизора и создать аварийную ситуацию.



Все виды подключений и соединений с телевизором необходимо выполнять при выключенном из розетке телевизоре, в целях безопасности пользователя и исправности устройства

Благодарим вас за приобретение данного прибора. Прочитайте внимательно данные инструкции, чтобы в полной мере насладиться использованием вашего нового телевизора.

ВНИМАНИЕ

Никогда не разбирайте прибор самостоятельно и не проводите никакие манипуляции, не описанные в данном руководстве. Все светодиодные телевизоры являются приборами высокого напряжения. Если вам необходимо стереть пыль или капли воды с экрана или корпуса телевизора, выньте шнур питания из электрической сети, затем протрите прибор сухой мягкой тканью. Во время грозы и/или молнии, отключайте прибор от сети электропитания и вынимайте кабель антенны во избежание поломки телевизора. Все ремонтные работы должны осуществлять высококвалифицированные специалисты.

УСТАНОВКА

- Установите прибор так, чтобы свет не падал прямо на экран.
- Полная темнота или отражение света на экране могут вызвать чрезмерное напряжение глаз. Для комфортного просмотра рекомендуется мягкий, непрямой свет.
- Необходимо оставить достаточное расстояние между прибором и стеной для обеспечения вентиляции.
- Избегайте установки телевизора рядом с источниками тепла во избежание повреждения корпуса прибора или его компонентов.
- Не закрывайте вентиляционные отверстия при использовании прибора.

Основные параметры

Размер экрана (диагональ)	24"
Разрешение	1366 x 768
Соотношение сторон	16 : 9
Система ТВ	PAL-B/G, I, D/K SECAM-B/G, D/K, L, L' DVB-T, DVB-C
Количество каналов	500 (DTV), 100 (ATV)
Система видео сигнала	PAL/SECAM/MPEG2/MPEG4/H.264
Напряжение на входе	AC 100-240 В, 50/60 Гц
Энергопотребление	25 Вт
Потребление энергии в режиме ожидания	≤ 0,5 Вт
Мощность аудиовыхода (THD<7%)	2x3 Вт
Входной сигнал	Аналог RGB(VGA) x 1 HDMI x 2 Композитный видеовход x 1 Аудио вход x 1 Аудио ПК x 1 Y Cb (Pb) Cr (Pr) x 1 USB x 1 RF x 1 CI x 1 SCART x 1
Выходной сигнал	Наушники x 1 Коаксиал x 1
Горизонтальная чёткость	Композитный видеовыход ≥350 Y Cb (Pb) Cr (Pr) ≥400

Установка

Инструкции по установке опоры

Необходимо положить прибор экраном вниз на плоскую поверхность. Для этого вам потребуется 2 человека, учитывая размер и вес прибора. Убедитесь, что поверхность, которую вы используете плоская и чистая, разложите мягкую ткань на поверхности для защиты экрана прибора от повреждений.

1. Положите телевизор экраном вниз на плоскую поверхность. Используйте мягкую ткань для защиты. Совместите отверстия на опоре с отверстиями для винтов на задней панели прибора.
2. Закрепите опору с помощью четырех винтов.

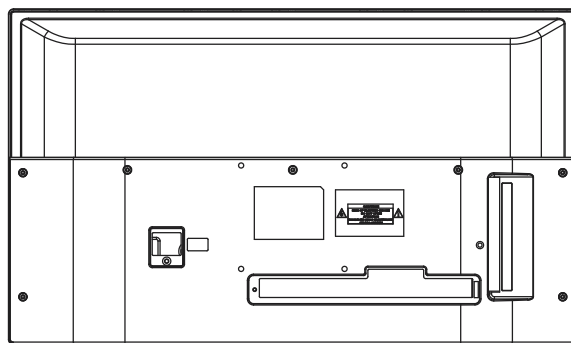

Сборка на кронштейне

Монтаж телевизора на стене

1. Аккуратно положите телевизор на стол, застеленный мягкой тканью во избежание царапин.
2. Открутите винты на нижней стойке отверткой (направление уточните по рис. 1). Снимите нижнюю стойку. Данные операции производите аккуратно.
3. Настройте кронштейн так, чтобы он мог быть закреплен на стене в соответствии с размерами на рисунках 2 и 3.
4. Просверлите на стене 4 отверстия (масштаб дан для справки) и закрутите туда 4 болта. (Опционально).
5. Отверткой закрепите болты размером М4х5 мм (5 мм максимальная длина винта) на задней стенке телевизора, как показано на рисунке 4. Разместите телевизор на стене.

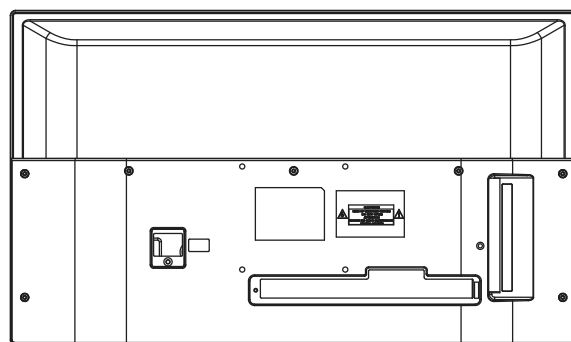

2

Дополнительно:

1. Использовать кронштейн на стене не обязательно.
2. При проведении операций по сборке вблизи стены и перед стеной не должно быть никаких других предметов.
3. Во избежание опасности требуйте, чтобы рабочий, который производит сборку, следовал инструкции.
4. Рисунки для справки.
5. При ремонте сверьтесь с инструкцией по сборке.
6. Используйте кронштейн из набора VESA.

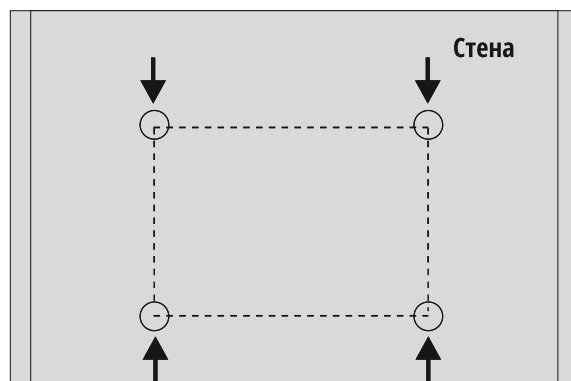

3

Кронштейн

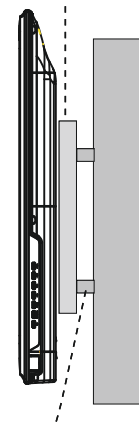

Стена

Болт для бетона

4

*Рисунки приведены для справки

Передняя панель

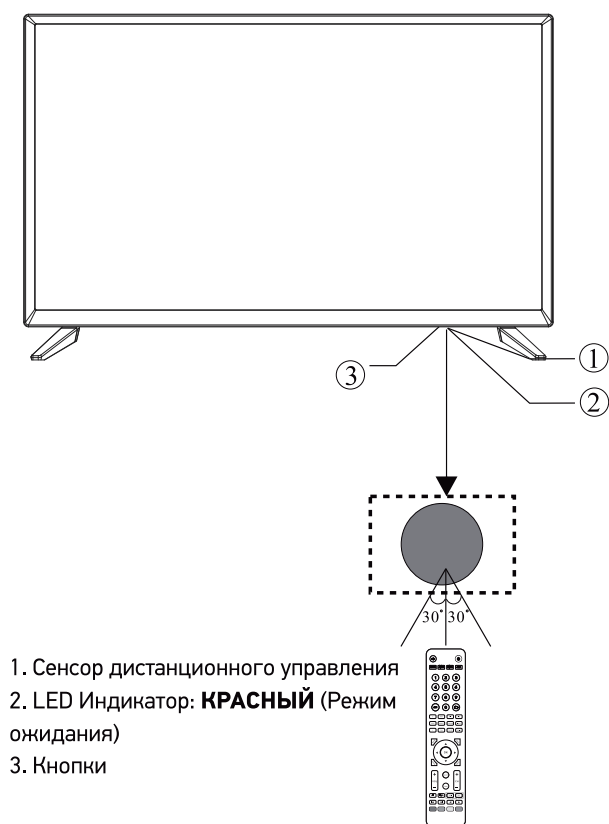

1. Сенсор дистанционного управления
2. LED Индикатор: **КРАСНЫЙ** (Режим ожидания)
3. Кнопки

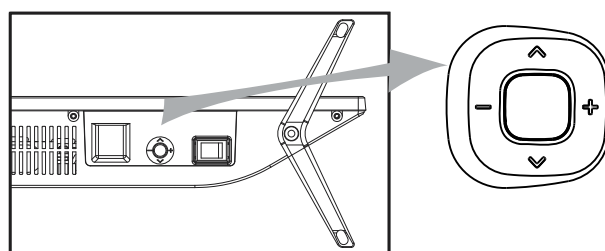

На нижней части корпуса, между приемником ИК-сигнала и правой подставкой расположены кнопки управления (как показано на рисунке).

Использование кнопок управления на корпусе:

1. Нажмите и удерживайте (2-3 сек) центральную кнопку джойстика для включения/выключения.
2. Для выбора источника сигнала нажмите центральную кнопку.
3. Для выбора канала используйте кнопки ^/v (вверх/вниз)
4. Для регулировки громкости используйте кнопки +/- (влево/вправо)

Разъемы на задней панели:

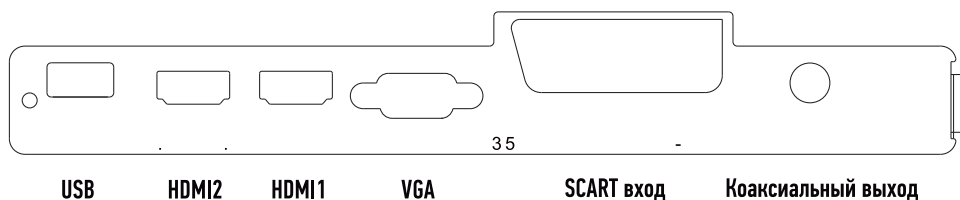

Разъемы сбоку:

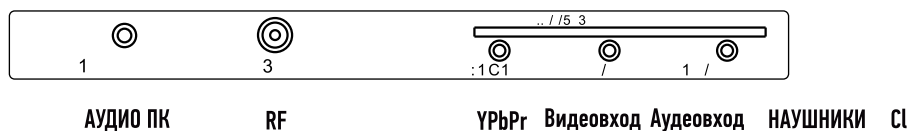

Примечание: когда порт HDMI получает сигнал DVI, аудио сигнал проходит через аудиоканал ПК.

*Рисунки приведены для справки

Антенна

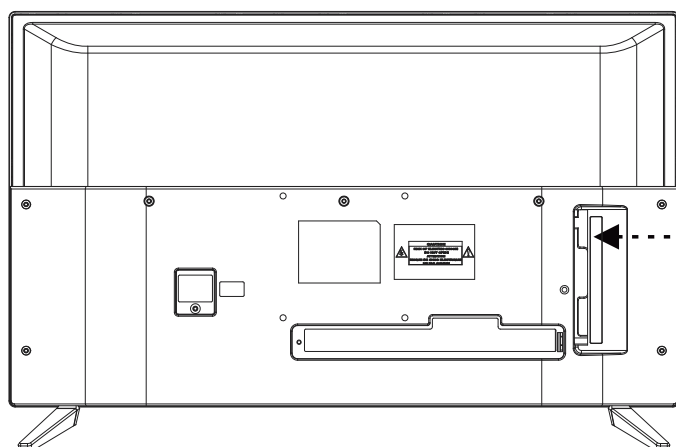

Примечание: антенные соединения:
IEC (мама)
Входное полное сопротивление: 75Ω
несбалансированное

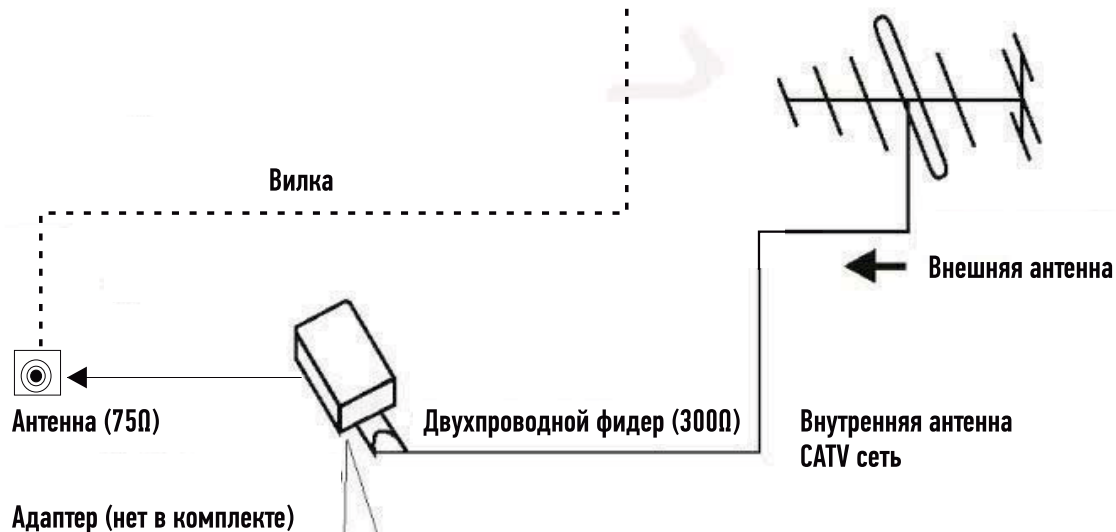

*Рисунки приведены для справки

Установка

ПК

Шаги:

Убедитесь, что ПК и телевизор выключены из сети.

1. Подключите аудиокабель к разъему VGA
2. Подключите шнур питания
3. Включите ТВ и установите режим ПК
4. Включите ПК

Последовательность очень важна.

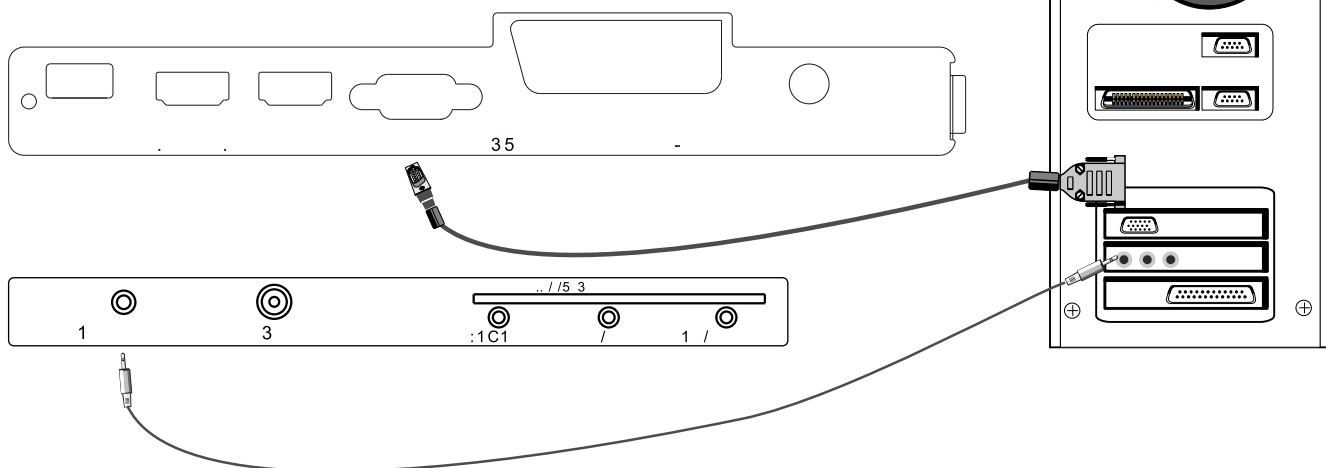

Предустановленный режим (ПК)

	Разрешение	Тональная частота (Гц)	Высокая частота (КГц)
1	800*600	60	37,88
2	1024*768		48,36
3	1 366*768		47,7

Примечание: Высокая частота ПК (Гц) не более 60 Гц

Предустановленный режим (HDMI)

	Разрешение	Тональная частота (Гц)	Высокая частота (КГц)
1	800*600	60	37,88
2	1024*768		48,36
3	1 366*768		47,7
4	1280*768		47,3
5	1920*1080		67,5

*Рисунки приведены для справки

ОБОРУДОВАНИЕ AV

Данный прибор оснащен двумя группами подключений к VCR, DVD или другому видео оборудованию: AV и YPbPr. Вы можете использовать разъемы на задней панели следующим образом:

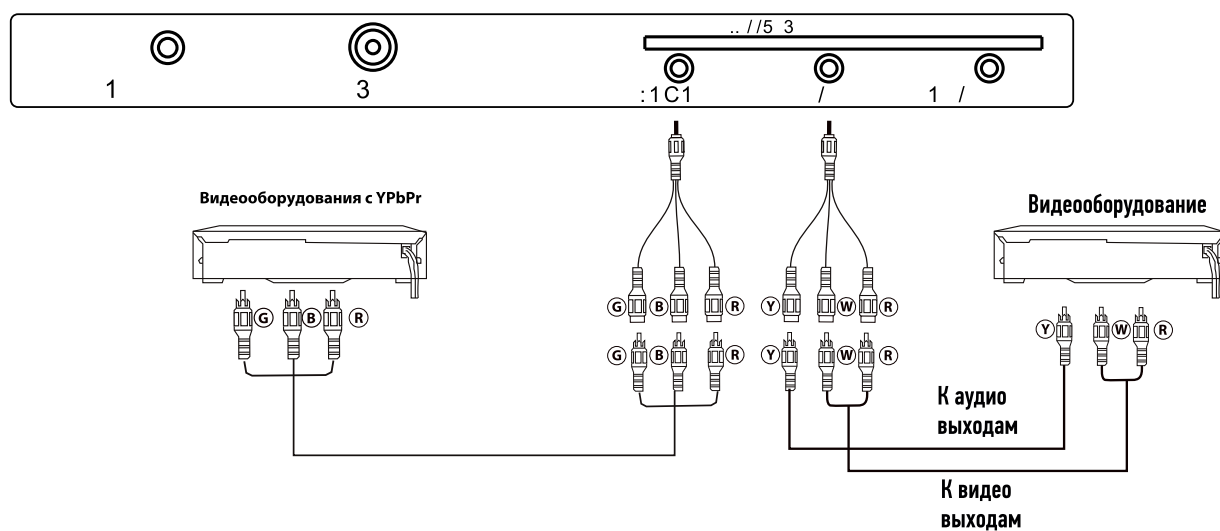
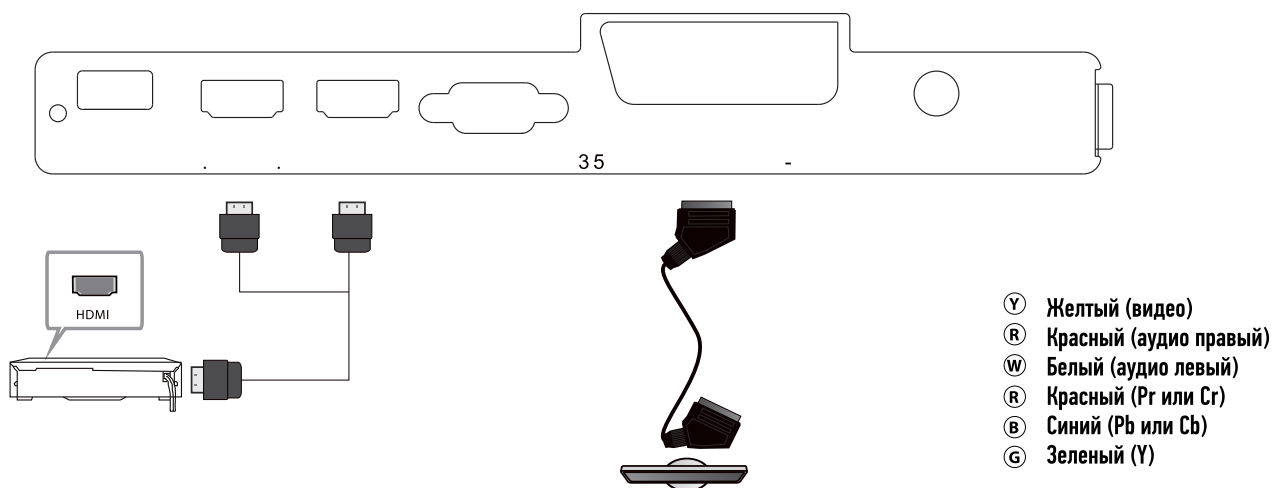

Можно подключить следующие устройства: VCR, мультидисковый проигрыватель, DVD, камкодер, видео игру или стерео систему и т.д.

YPbPr может поддерживать следующие видео форматы: 480i, 576i, 480p, 576p, 720p, 1080i, 1080p.

Примечание:

1. ВИДЕО и YPbPr поддерживают один аудио канал.
2. Когда HDMI порт получает DVI сигнал, канал Аудио ПК меняется для получения аудио для порта HDMI.
3. Иногда он не будет поддерживаться на каких-либо устройствах, потому что прибор имеет нестандартный сигнал.

*Рисунки приведены для справки

Пульт дистанционного управления (ПДУ)

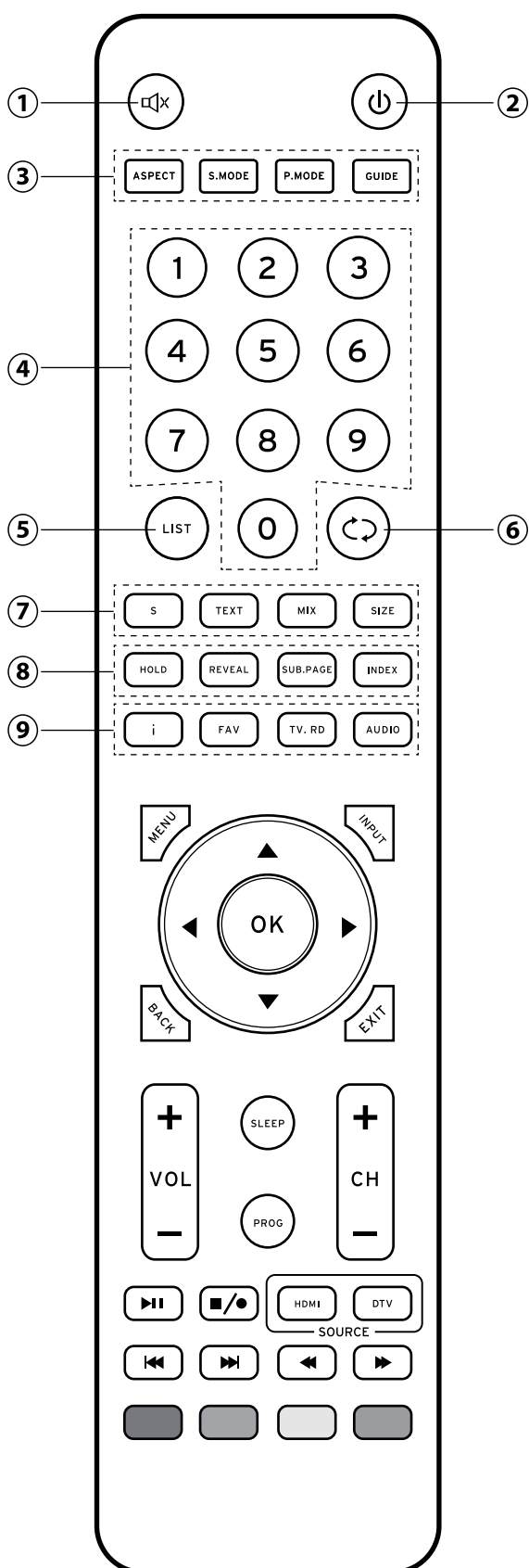

1. **🔇** : Кнопка мгновенного выключения/включения звука.
2. **⏻** : Кнопка переключения между «ждущим» и «рабочим» режимами.
3. **ASPECT**: Кнопка выбора формата изображения (соотношение сторон).
S.MODE: Кнопка выбора режима звука.
P.MODE: Кнопка выбора режима изображения.
GUIDE: Кнопка запуска электронной телепрограммы (в режиме DTB).
4. **0-9**: Кнопки с цифрами. Используются для переключения каналов.
5. **LIST**: Кнопка отображения списка каналов (в режиме ATV/DTV).
6. **RECALL**: Кнопка возврата к предыдущему просматриваемому каналу.
7. **S**: Кнопка вывода на дисплей субтитров (в режиме DTV).
TEXT: Кнопка включения/выключения режима телетекста (в режимах ATV/DTV).
MIX: При нажатии на данную кнопку телетекст накладывается на ТВ изображение (в режиме ATV).
SIZE: Кнопка вывода на экран увеличенной верхней или нижней части страницы в режиме телетекста (в режиме ATV).
8. **HOLD**: Кнопка включения/выключения режима удержания текущей страницы телетекста (в режиме ATV).
REVEAL: Кнопка отображения/скрытия спрятанной информации телетекста (в режиме ATV).
SUB.PAGE: Кнопка отображения подстраницы телетекста (в режиме ATV).
INDEX: Кнопка вызова страницы индексов в режиме телетекста (в режиме ATV).
9. **i**: Кнопка вывода на экран информации о текущем канале (в режимах ATV/DTV).
FAV: Кнопка вывода на дисплей списка любимых каналов.
TV.RD: Кнопка переключения между режимами ТВ и цифровым радио.
AUDIO: Кнопка включения/выключения языка звукового сопровождения (в режиме DTV). Выберите Стерео (в режиме ATV).

*Рисунки приведены для справки

Дистанционное управление

Пульт дистанционного управления (ПДУ)



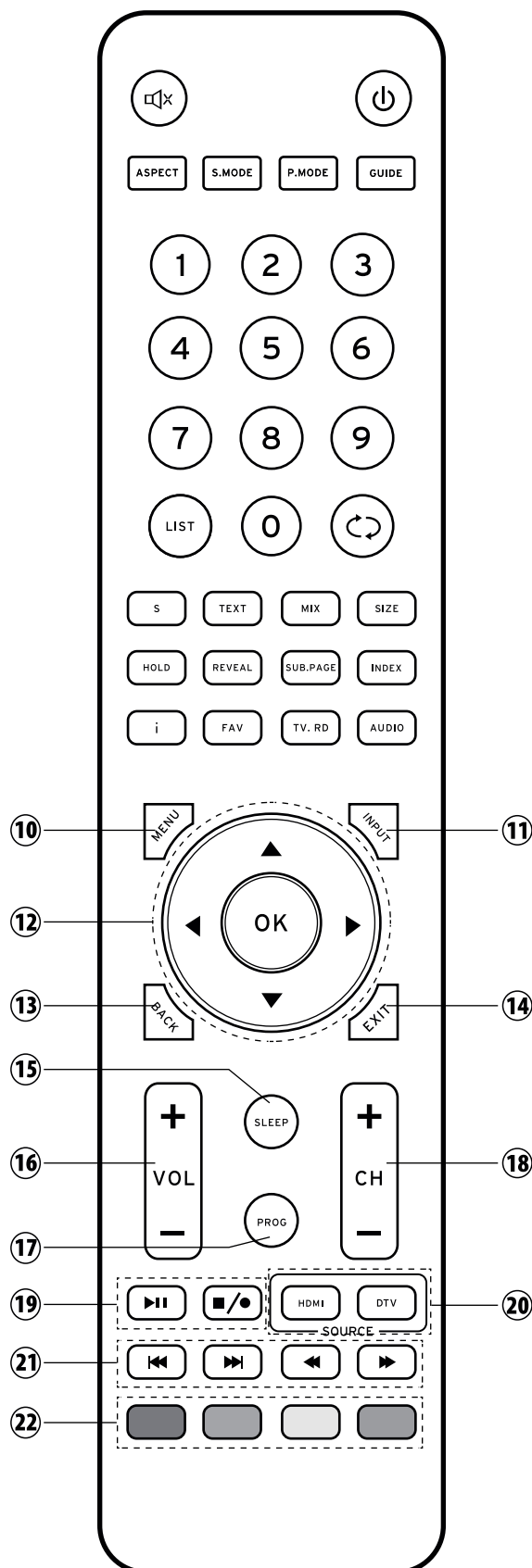





10. **MENU**: Кнопка вывода на экран меню.
11. **INPUT**: Кнопка выбора одного из источников.
12. **◀▲▼▶**: Кнопки перемещения по меню.
OK: Кнопка подтверждения выбора.
13. **BACK**: Кнопка возврата к предыдущему меню.
14. **EXIT**: Кнопка выхода из меню.
15. **SLEEP**: Кнопка таймера автоматического выключения ТВ: 10 / 20 / ... / 180 / 240 мин.
16. **VOL+/-**: Кнопка увеличения/уменьшения уровня громкости.
17. **PROG**: Кнопка входа в меню редактирования каналов (в режимах ATV/DTV).
18. **CH+/-**: Кнопки перехода к последующему/ предыдущему каналу.
19. **PLAY/PAUSE**:
Управление временем (в режиме DTV).
Начало воспроизведения (в режиме USB/ DTV).
Временная приостановка воспроизведения (в режиме USB/ DTV).
STOP/REC:
Остановка воспроизведения/записи (в режиме USB и DTV).
Начало записи.
20. **HDMI**: Кнопка для переключения HDMI1 и HDMI2.
21. **PREV**: Кнопка перехода к предыдущей главе/треку (в режиме USB).
NEXT: Кнопка перехода к последующей главе/треку (в режиме USB).
REW: Кнопка ускоренного воспроизведения в обратном направлении (в режиме USB).
FWD: Кнопка ускоренного воспроизведения в прямом направлении (в режиме USB).
22. Разноцветные кнопки:
Управление телетекстом (в режимах ATV/DTV).
Выход в меню.



*Рисунки приведены для справки

Телетекст

Телетекст – это информационная система, транслируемая определенными каналами, в который можно заглянуть как в газету. Он также предоставляет доступ к субтитрам для людей с проблемами слуха или тем, кто не знаком с языком передачи (кабельные сети, спутниковые каналы и т.д.)

Нажмите:	Получите:
TEXT	Для входа/выхода из режимов телетекста. Ключевая информация отображается со списком доступных страниц. Каждая страница имеет трехзначный номер. Если канал не поддерживает опцию телетекст, на экране будет отображаться цифра 100 и он будет оставаться пустым (в этом случае, выйдите из телетекста и выберите другой канал)
ВЫБОР СТРАНИЦЫ  	Выберите номер необходимой страницы, используя кнопки от 0 до 9. Пример: страница 120 – введите цифрами 120. Номер отображается наверху слева, счетчик включается, затем отображается страница. Повторяйте это действие для просмотра других страниц. Если счетчик продолжает искать, это значит, что страница не поддерживает телетекст. Выберите другой номер.
ПРЯМОЙ ДОСТУП К ПРОГРАММАМ 	Цвет такой же как и внизу экрана. 4 цветные кнопки используются для доступа к каналам или соответствующим страницам. Цветная зона мигает, если страница не доступна.
(INDEX) 	Возврат к странице содержания, обычно 100
(SUB-PAGE) 	Некоторые страницы содержат подстраницы, которые автоматически отображаются. Эта кнопка останавливает или возобновляет обнаружение подстраниц. Индикация отображается вверху слева
(HOLD) 	Захват/остановка страницы
(REVEAL) 	Отображение или сокрытие скрытой информации (для игр)
(LIST) 	Пользователь может связать 4 любимые страницы напрямую с цветными кнопками. Пока режим списка активирован, невозможно использовать TOP/FLOF навигацию цветными кнопками. Номера любимых страниц должны быть сохранены и восстановлены в/из энергонезависимой памяти для каждого канала системным программным обеспечением.

Эксплуатация

Гид по установке

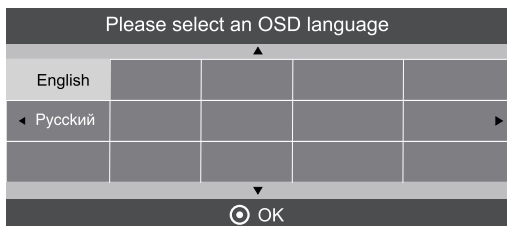

1) Нажимайте кнопки ▲▼◀▶ для навигации меню и изменения настроек. Нажмите кнопку **OK** для подтверждения. Выберите желаемый язык, который будет отображаться на экране.

2) Нажимайте кнопки для выбора DVB-T/DVB-C, затем нажмите **OK** для подтверждения выбора.

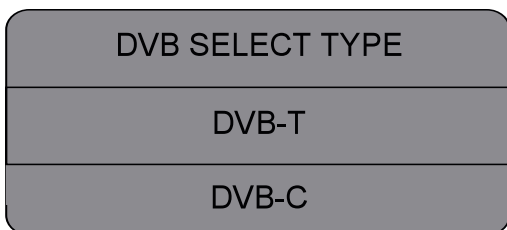

а) Если вы выбрали DVB-T, следующий шаг – выбор Tune и страны, затем нажмите OK для запуска настройки.

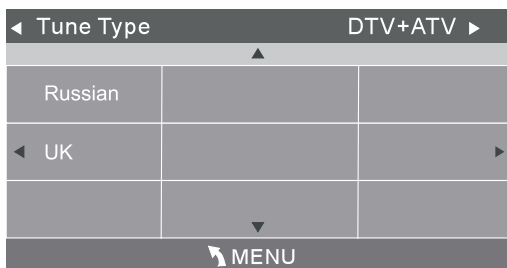

б) Если вы выбрали DVB-C, следующий шаг – конфигурация системы DVB-C (Scantype (Тип развертки) / Frequency (Частота) / Network ID (ID сети) / Symbol (KS/S) (символ)), затем нажмите кнопку **OK** для входа и выбора типа настройки и страны; этот шаг подобен DVB-T, выберите тип настройки (DTV/ATV). Выберите нужную страну и нажмите **OK** для запуска настройки.

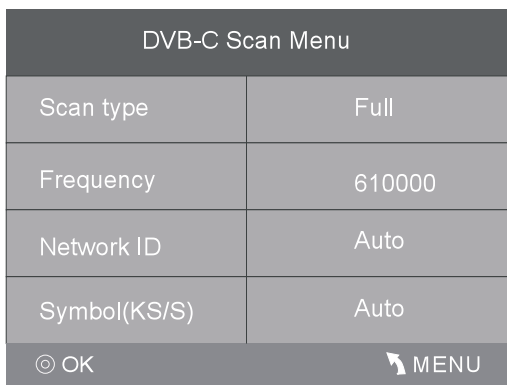

4.) Начнется настройка канала. Эта операция может занять несколько минут. На экране будет отображаться процесс настройки и количество найденных каналов.

5.) Если вы хотите пропустить настройку ATV, нажмите кнопку **MENU** и настройка прервется. Отобразится всплывающее окно, нажмите ◀, чтобы выбрать **YES**. После этого вы перейдете к настройке DTV. Вы можете повторить предыдущий шаг, если хотите пропустить настройку DTV. При следующем включении телевизора, на экране отобразится напоминание об установке.

6.) По завершении настройки, каналы будут установлены в предустановленном порядке. Если необходимо пропустить какие-либо каналы, измените предустановленный порядок или переименуйте каналы, выберите **ProgrammeEdit** (редактор программ) под Меню каналов.

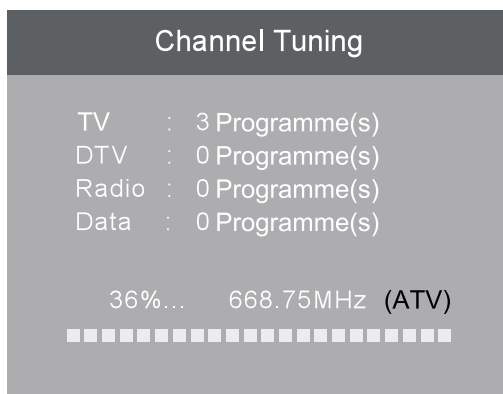

1. CHANNEL MENU (МЕНЮ КАНАЛОВ)

1.1 Авто настройка (DVB-T)

1) Нажмите кнопку **MENU**, затем нажимайте кнопки ◀▶ для выбора **CHANNEL MENU** (Меню каналов).

2) С помощью кнопок ▲▼ выберите **AutoTuning** и нажмите кнопку **OK**.

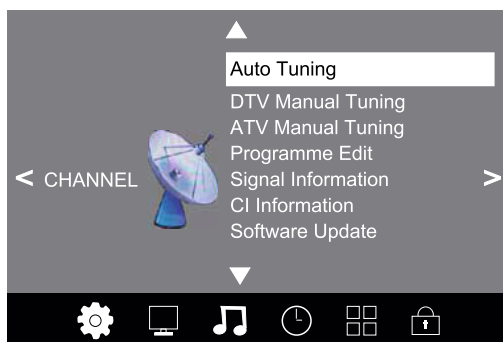

*Рисунки приведены для справки

3.) Используя кнопки ▲▼ выберите DVB-T/DVBC. Нажмите **DVB-T**, затем **OK** для подтверждения.

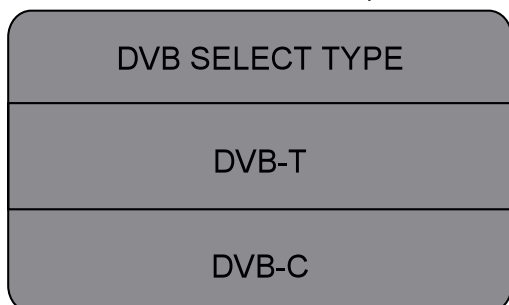

4) В меню **TuneType**, нажимая кнопки ◀▶, выберите **ATV/DTV/DTV +ATV**. Нажмите кнопку ▼, а затем с помощью кнопок ▲▼◀▶ выберите страну, в которой будет использоваться телевизор. Нажмите **OK** для подтверждения выбора.

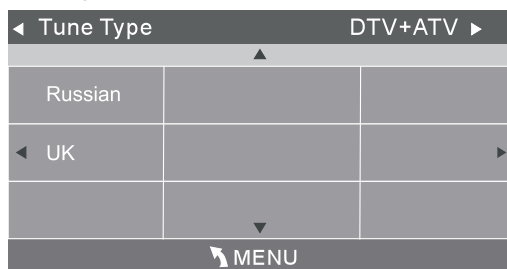

5) Начнется настройка каналов. Эта операция может занять несколько минут. На экране будет отображаться процесс настройки и количество найденных каналов.

6) Если вы хотите пропустить настройку ATV, нажмите кнопку **MENU** и настройка прервется. Отобразится всплывающее окно, нажмите ◀ чтобы выбрать **YES**. После этого вы перейдете к настройке DTV. Вы можете повторить предыдущий шаг, если хотите пропустить настройку DTV.

7) По завершении настройки, каналы будут установлены в предустановленном порядке. Если необходимо пропустить какие-либо каналы, измените предустановленный порядок или переименуйте каналы, выберите **ProgrammeEdit** (редактор программ) под Меню каналов.

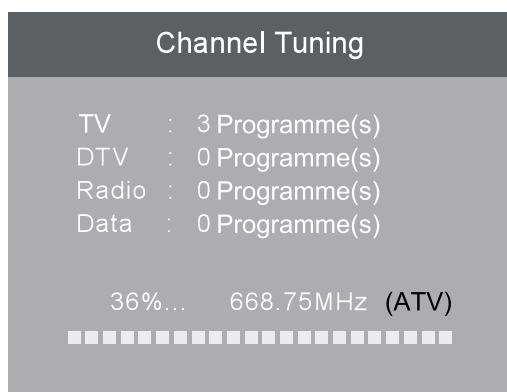

1.2 Авто настройка (DVB-C)

1) Нажмите кнопку **MENU**, затем нажимайте кнопки ◀▶ для выбора **CHANNEL MENU** (Меню каналов).

2) С помощью кнопок ▲▼ выберите **AutoTuning** и нажмите кнопку **OK**.

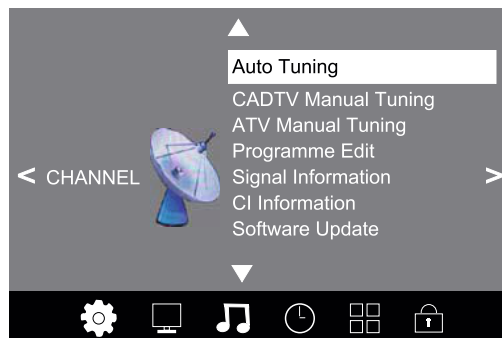

3) Используя кнопки ▲▼ выберите **DVB-T/DVBC**. Нажмите **DVB-T**, затем **OK** для подтверждения.

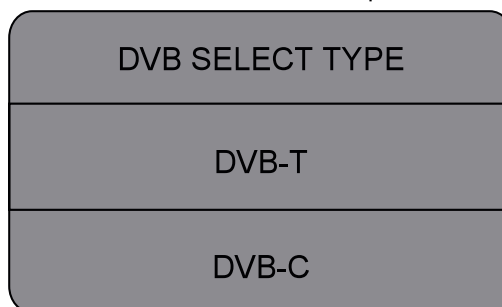

4) Нажимая кнопки ▲▼ выберите **ScanType/Symbol (Ks/S)**, нажмите **OK** для подтверждения.

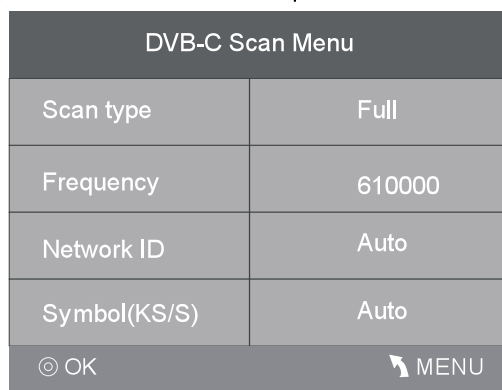

5) В меню TuneType; нажимая кнопки ◀▶, выберите **ATV/DTV/DTV +ATV**. Нажмите кнопку ▼, а затем с помощью кнопок ▲▼◀▶ выберите страну, в которой будет использоваться телевизор. Нажмите **OK**.

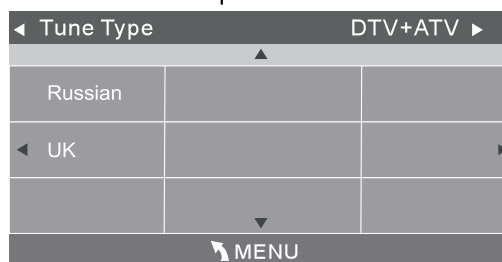

*Рисунки приведены для справки

Эксплуатация

6) Начнется настройка каналов. Эта операция может занять несколько минут. На экране будет отображаться процесс настройки и количество найденных каналов.

7) Если вы хотите пропустить настройку ATV, нажмите кнопку **MENU** и настройка прервется. Отобразится всплывающее окно, нажмите **◀**, чтобы выбрать **YES**. После этого вы перейдете к настройке DTV. Вы можете повторить предыдущий шаг, если хотите пропустить настройку DTV.

8) По завершении настройки, каналы будут установлены в предустановленном порядке. Если необходимо пропустить какие-либо каналы, измените предустановленный порядок или переименуйте каналы, выберите **ProgrammeEdit** (редактор программ) под Меню каналов.

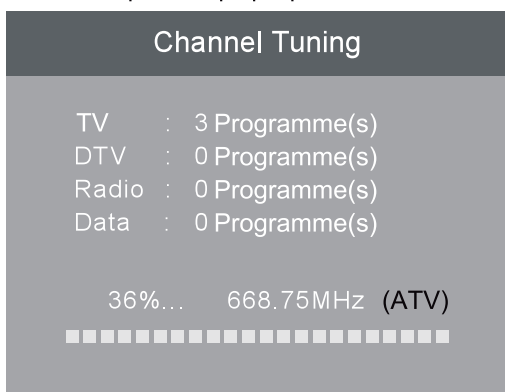

Примечание:

Можно одновременно настроить все каналы и радио, если тип настройки выбран DTV +ATV.

При выборе авто настройки, выбранные каналы не сохранятся.

По завершении авто настройки, включится первый цифровой канал.

2.1 Ручная настройка DTV (DVB-T)

1) Нажмите кнопку **MENU**, затем нажимайте кнопки **◀▶** для выбора **CHANNEL MENU** (Меню каналов).

2) С помощью кнопок **▲▼** выберите **AutoTuning** и нажмите кнопку **OK**.

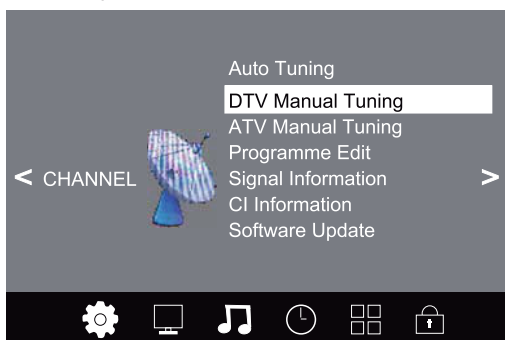

3) На экране отобразится всплывающее окно DTV ManualTuning (ручная настройка). Нажимая кнопки **◀▶**, выберите желаемый VHF канал и нажмите **OK** для запуска поиска этого канала. По завершении поиска, появится изображение канала и звук.

4) Нажмите кнопку **MENU** для возврата в главное меню.

5) Нажмите кнопку **EXIT** для выхода из меню.



2.2 Ручная настройка DTV (DVB-C)

1) Нажмите кнопку **MENU**, затем нажимайте кнопки **◀▶** для выбора **CHANNEL MENU** (Меню каналов).

2) С помощью кнопок **▲▼** выберите **CADTV ManualTuning**, затем нажмите **OK**.

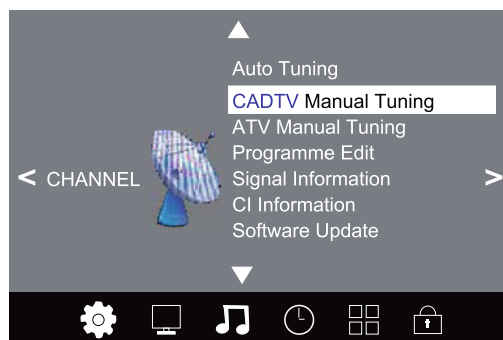

3) На экране отобразится всплывающее окно CADTV ManualTuning (ручная настройка). Нажимая кнопки **▲▼**, выберите (Frequency/Symbol (Ks/S/QAM Type QAM), нажмите кнопку **OK** для запуска поиска этого канала. По завершении поиска, появится изображение канала.

4) Нажмите кнопку **MENU** для возврата в главное меню.

5) Нажмите кнопку **EXIT** для выхода из меню.

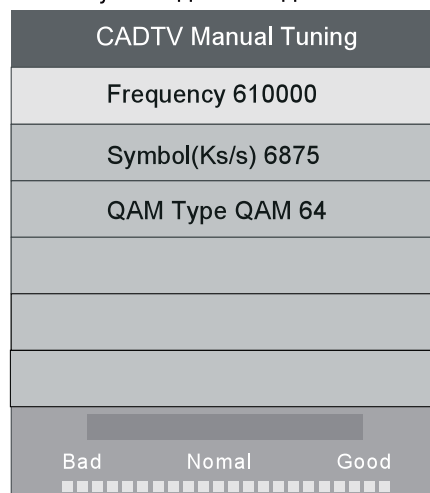

*Рисунки приведены для справки

3.1 Ручная настройка ATV

Вы можете изменить систему поиска аналоговых каналов и точной ихнастройки, затем сохранить найденные каналы.

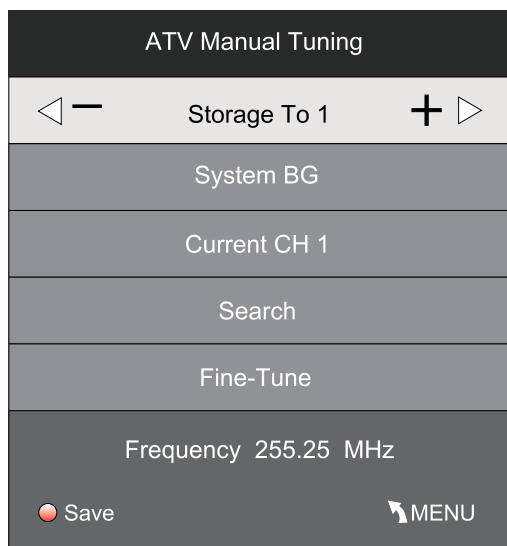

Примечание:

Нажмите красную кнопку телетекста для сохранения каналов после ручной настройки.

4.1 Редактор программ

Вы можете удалить, переименовать, передвинуть, пропустить, выбрать как любимую любую программу.

● Delete

Нажмите красную кнопку телетекста, программа будет удалена.

● Rename

Переименовать можно только программы ATV. Наведите курсор на программу, нажмите зеленую кнопку телетекста для переименования программы. Нажимайте кнопки ▲▼ для выбора, нажимайте ◀▶, чтобы передвигать курсор. Нажмите кнопку MENU, чтобы выйти из редактора.

Примечание: В названии программы может быть только 5 знаков.

● Move

Используя стрелки вы можете выбрать канал, который хотите переместить. Затем нажмите желтую кнопку телетекста для выбора опции перемещения и нажмите OK для подтверждения.

● Skip

Нажимая кнопки ▲▼, выберите программу, которую хотите пропустить, нажмите синюю кнопку телетекста, чтобы пропустить программу. Справа появится символ Ⓞ. Выберите пропущенную программу, снова нажмите синюю кнопку, произойдет отмена действия и символ Ⓞ исчезнет.

● Favourite

С помощью кнопок ▲▼, выберите программу, нажмите кнопку FAV, справа отобразится символ ♥. Для удаления выбранной любимой программы нажмите кнопку FAV и она исчезнет из списка любимых программ, символ ♥ исчезнет. После создания группы любимых программ, вы можете получить к ним быстрый доступ, используя кнопку FAV.

5.1 Информация CI (дополнительная опция)

Это меню может отображать информацию о карте CI.

2. PICTURE MENU (МЕНЮ ИЗОБРАЖЕНИЯ)

Второй пункт в МЕНЮ – МЕНЮ ИЗОБРАЖЕНИЯ

Вы можете настраивать эффекты изображения, например: контраст, яркость и т.д.

Нажимая кнопки ▲▼ продвигайтесь по меню и используйте OK для выбора.

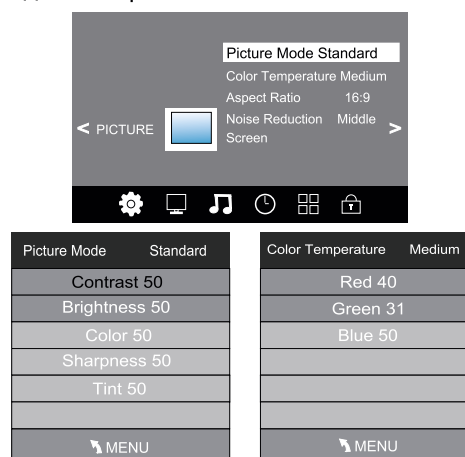

ПРИМЕЧАНИЕ:

- 1) Оттенки доступны только в системе NTSC
- 2) Доступно 4 режима температуры цвета: средний, теплый, холодный, пользовательский.
- 3) Экран доступен только в режиме ПК, в этом режиме вы можете настроить горизонтальное, вертикальное положение, размер и фазу.

3. SOUND MENU (МЕНЮ ЗВУКА)

Третий пункт в МЕНЮ – МЕНЮ ЗВУКА.

Вы можете настраивать звуковые эффекты, такие как: высокие частоты, бас, баланс и т.д.

Нажимая кнопки ▲▼ продвигайтесь по меню и используйте OK для выбора.

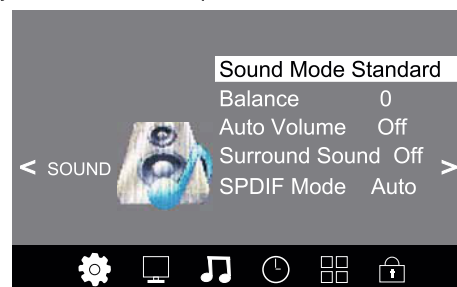

*Рисунки приведены для справки

Эксплуатация

Примечание:

Авто громкость доступна, если входной сигнал громкости слишком большой или имеются искажения.

4. TIME MENU (МЕНЮ ВРЕМЕНИ)

Четвертый пункт в МЕНЮ – МЕНЮ ВРЕМЕНИ. Вы можете установить часы, время вкл/выкл, таймер ночного режима и т.д. Нажимая кнопки ◀▶ продвигайтесь по меню и используйте **OK** для выбора.



ПРИМЕЧАНИЕ:

Если в течение 10 минут, нет сигнала, ТВ перейдет в ночной режим.

5. OPTION MENU (ДОПОЛНИТЕЛЬНОЕ МЕНЮ)

Пятый пункт в МЕНЮ – ДОПОЛНИТЕЛЬНОЕ МЕНЮ. Вы можете установить языковое меню, аудио язык, язык субтитров и т.д.



В меню файловой системы PVR вы можете настроить USB диск для PVR.

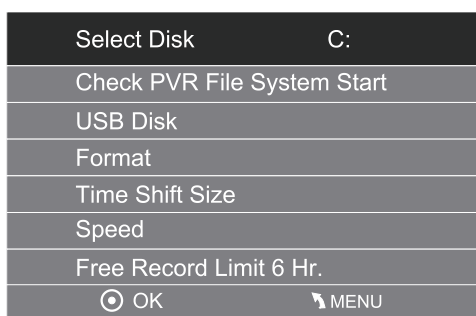

Примечание:

Возврат к заводским настройкам, удалит все программы и пароли.

6. LOCK MENU (МЕНЮ БЛОКИРОВКИ)

Шестой пункт в МЕНЮ – МЕНЮ БЛОКИРОВКИ. Вы можете заблокировать систему, установить пароль, заблокировать программу и установить родительский контроль. После включения блокировки, вы не сможете искать каналы.



ПРИМЕЧАНИЕ:

Предустановленный пароль: 6666.

Блокировка программы: с помощью кнопок ▲▼, выберите программу, нажмите зеленую кнопку телетекста для блокировки программы. Если необходимо разблокировать программу, перейдите в главное меню, введите пароль, затем нажмите зеленую кнопку. Родительский контроль: Нажимая ◀▶ выберите значение.

7. USB

Нажмите кнопку **SOURCE** и выберите **USB**, для входа в меню USB.



Убедитесь, что устройство USB установлено в слот. Можно выбрать четыре медиа режима: фото, музыка, видео, текст. Выберите необходимый режим, используя кнопки ◀▶, нажмите **OK** для входа в меню диска.

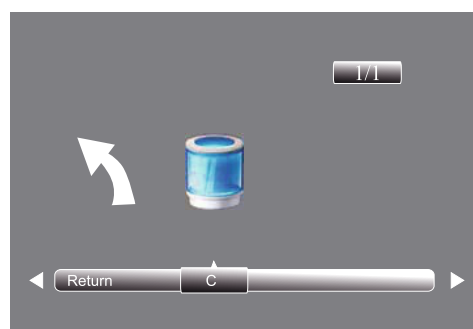

Используя кнопки ◀▶, выберите нужный диск и нажмите **OK** для отображения медиа файлов и списка папок или выберите **Return** (возврат) в меню выбора медиа режима.

*Рисунки приведены для справки

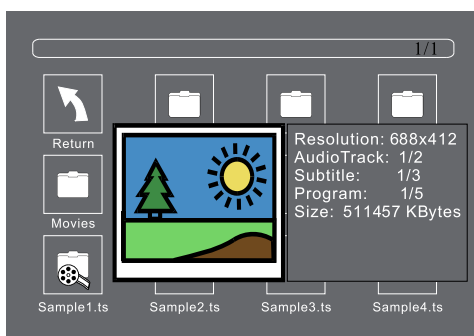

Выбирайте медиа файл, используя кнопки ▲▼ или ◀▶, затем всплывет окно предпросмотра. Нажмите кнопку ▶ для воспроизведения файла в полноэкранном режиме. Во время воспроизведения медиа файла нажмите **OK** или **INFO** для отображения горизонтального меню управления.

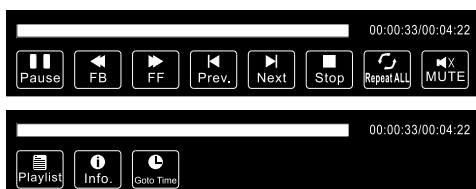

Нажимайте ◀▶ для выбора значка функции, нажмите **OK** для подтверждения выбора.

ПРИМЕЧАНИЕ:

Вы можете настроить аудио трек или программу в меню **INFO** во время воспроизведения видео файла. Выберите значок **INFO** и нажмите **OK**, на экране отобразится **МЕНЮ INFO**.

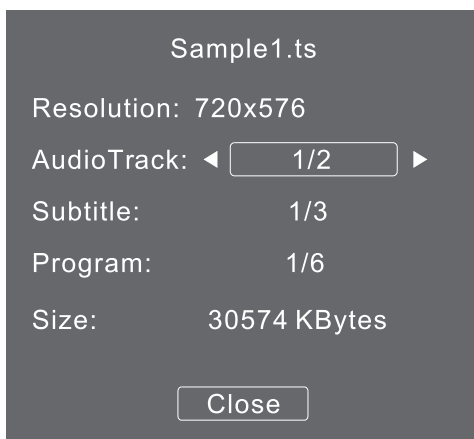

Поддерживаемые форматы фото: JPEG («.jpg»)

Поддерживаемые форматы музыки: MP3 («.mp3»)

Поддерживаемые текстовые форматы: TXT («.txt»)

Поддерживаемые форматы видео: TS (MPEG2 & H.264)

8. EPG MENU(Электронный телегид)

EPG MENU используется для просмотра информации и передач, транслируемых по радио и ТВ в течение дня. Для доступа в **EPG MENU**, нажмите кнопку **EPG**, на экране отобразится следующее меню:

PROGRAMME GUIDE	TIME
28 Apr 04:39	
800 SZTVM01	No Information
801 SZTVM02	No Information
802 SZTVM03	No Information
803 SZTVM04	No Information
804 Date	No Information
● Record ● INFO ● Schedule ● Remind	
OK INDEX	

1. ● INFO

Используйте для выбора программ, нажмите кнопку **INFO**, вы можете увидеть первоочередную информацию о программах.

2. ● SCHEDULE (Расписание)

Нажмите желтую кнопку телетекста, вы увидите список, нажимайте кнопку ▲▼ для выбора списка, затем нажмите красную кнопку **DELETE** для удаления списка, нажмите желтую кнопку для возврата в меню **EPG**.

Schedule List					04:55	28th Apr	● Delete	● Return
Time	Date	Programme Title	Channel Name					

3. ● RECORD (запись)

Нажмите красную кнопку, с помощью неё вы можете установить программу для записи.

4. ● REMIND (напоминание)

Нажмите синюю кнопку для выбора одной программы и установите время напоминания, когда придет время напоминания прибор автоматически перейдет к этой программе.

Reminder	
◀ —	802 SZTVM03 + ▶
08 Minute	
05 Hour	
Apr Month	
28 Date	
★ Once Mode	
OK	BACK

*Рисунки приведены для справки

Возможные неполадки

НЕИСПРАВНОСТЬ	ВОЗМОЖНОЕ РЕШЕНИЕ
Нет звука, нет изображения	<ul style="list-style-type: none"> • Проверьте, подключено ли устройство к питанию. • Проверьте, включена ли кнопка POWER на передней панели устройства. • Проверьте настройки контрастности и яркости изображения.
Есть изображение, нет звука	<ul style="list-style-type: none"> • Проверьте звук. • Звук отключен? Нажмите кнопку MUTE. • Переключите на другой канал, возможны проблемы с трансляцией канала. • Проверьте, правильно ли подсоединены аудиокабели.
ПДУ не работает	<ul style="list-style-type: none"> • Проверьте, есть ли препятствия между устройством и ПДУ. • Проверьте правильность установки батареек (+ к +, - к -) • Вставьте новые батарейки в ПДУ
Внезапное отключение питания	<ul style="list-style-type: none"> • Проверьте, установлен ли таймер режима сна. • Проверьте настройки режима электропитания. • Отключение электричества. • Устройство автоматически отключается при отсутствии входящего сигнала
Отсутствие цвета, плохие цвета, плохое изображение	<ul style="list-style-type: none"> • Настройте цвет в меню. • Между устройством и видеомагнитофоном должно быть достаточное расстояние. • Попробуйте другой канал. Возможны проблемы с трансляцией. • Правильно ли подсоединены видеокабели? • Активируйте любую функцию для восстановления яркости изображения.
Горизонтальные/вертикальные полосы, дрожащее изображение	Проверьте, нет ли помех от работающего электроприбора или электроинструмента.
Плохой прием на некоторых каналах	<ul style="list-style-type: none"> • Возможны проблемы на передающей станции или с кабелем. Переключитесь на другой канал. • Слабый сигнал со станции. Переориентируйте антенну для приема сигнала с более слабой станции. • Поищите возможные источники помех.
Линии или штрихи на изображении	Проверьте антенну (Переориентируйте антенну).
Нет звука в одной из колонок	Настройте баланс звука в меню.

Сертификат соответствия требованиям ТР ТС 004/2011 «О безопасности низковольтного оборудования», ТР ТС 020/2011 «Электромагнитная совместимость технических средств»: RU C-RU.MO10.B.02235, №0640460, срок действия с 24.11.2017 по 23.11.2020 выдан ООО «Центр-Стандарт» ТУ 6581-004-65537886-2016

Модель	Номинальная потребляемая мощность, Вт	Удельная мощность рабочего режима, Вт/кв.см	Потребляемая мощность в режиме ожидания, Вт	Потребляемая мощность в выключенном режиме, Вт
24СН29-Т2	25	0.0162	< 0.5	< 0.5
32СН52-Т2	45	0.0164	< 0.5	< 0.5
32СН53-Т2	45	0.0164	< 0.5	< 0.5

Год и месяц производства указаны на коробке изделия.

Дополнительная информация

На прибор предоставляется 1 год гарантийного обслуживания.

Срок службы: 5 лет со дня покупки, при использовании в строгом соответствии с настоящей инструкцией по эксплуатации и применимыми техническими стандартами.

Информацию об авторизованных сервисных центрах Вы можете узнать на web-сайте www.doffler.ru

Если в Вашем городе отсутствует авторизованный сервисный центр, Вам следует обратиться в магазин, где Вы приобрели наш товар, и он организует ремонт или замену.

Страна происхождения – Россия

Изготовитель: ООО «Леран», 454008, г. Челябинск, ул. Автодорожная, дом 19-а, строение 4, офис 1

Собрано на производственных мощностях ООО «Ти Пи Ви Си-Ай-Эс» 196626, Россия, г. Санкт-Петербург, Московское шоссе 177А

Настоящая информация является частью сопроводительной технической документации, прилагаемой к товару. Изготовитель постоянно работает над совершенствованием конструкции и технических характеристик выпускаемой продукции, в том числе над улучшением энергетической эффективности. По истечению срока службы прибора сервисный центр вправе отказать в поставке запчастей и ремонте техники. Дальнейшая эксплуатация не рекомендуется.

Товар необходимо передать специализированным компаниям, которые занимаются утилизацией данного вида продукции.

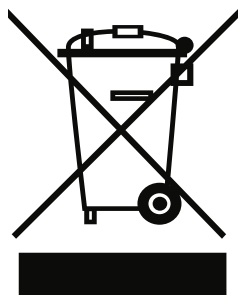

Утилизация упаковки.

Упаковка изготовлена из экологически чистых материалов, которые можно без ущерба для окружающей среды подвергать переработке, складировать на специальных полигонах для хранения отходов и утилизировать. Упаковочные материалы имеют соответствующую маркировку.

Отслужившее изделие нужно сделать непригодным для использования. Для этого отсоедините изделие от электросети и обрежьте присоединенный кабель, так как он может представлять опасность для играющих детей.

Символ на изделии или его упаковке указывает, что оно не подлежит утилизации в качестве бытовых отходов. Изделие следует сдать в соответствующий пункт приема электронного и электрооборудования для последующей утилизации. Соблюдая правила утилизации изделия, вы сможете предотвратить причинение ущерба окружающей среде и здоровью людей, который возможен вследствие неподобающего обращения с подобными отходами.

EAC

CE



ГАРАНТИЙНЫЕ УСЛОВИЯ

1. Гарантийный срок составляет 12 месяцев от даты продажи.
2. Срок службы товара – 5 лет.
3. Гарантийные обязательства не действуют, если неисправность явилась следствием нарушения инструкции по эксплуатации, механического воздействия, нарушения пломбировки (если такая предусмотрена), проникновения влаги, неквалифицированного вмешательства, ремонта в неавторизованных сервисных центрах, форс-мажорных обстоятельств.
4. После осуществления ремонта в случаях, указанных в п. 3, гарантийные обязательства прекращаются.

Наименование товара: _____

Серийный номер: _____

Дата продажи: «___» _____ 20___ года

Подпись продавца
(Без печати действительна)

МП

Изготовитель: ООО «Леран».
Россия, 454008, г. Челябинск, ул. Автодорожная, дом 19-а, строение 4, офис 1
Собрано на производственных мощностях ООО «Ти Пи Ви Си-Ай-Эс».
196626, Россия, г. Санкт-Петербург, Московское шоссе 177А. Сделано в России.
АСЦ в Челябинске: 454008, ул. Производственная, 8Б.

Бесплатный телефон сервисной службы: 8-800-333-5556

