

LERAN®



Миксер электрический

Руководство по эксплуатации

Модель:
SMB 0557 SB

Производитель оставляет за собой право вносить изменения в конструкцию, комплектацию и характеристики изделия без предварительного уведомления. Только для домашнего использования.

МЕРЫ ПРЕДОСТОРОЖНОСТИ

До начала использования электроприбора необходимо соблюдать основные меры предосторожности:

1. Прочитайте все инструкции.
2. Убедитесь, что напряжение вашей домашней сети совпадает со значением напряжения, указанном на шильдике прибора.
3. Не используйте миксер, если шнур питания или вилка шнура питания повреждены или, если прибор падал или был поврежден. Обратитесь в ближайший авторизованный сервисный центр для диагностики, ремонта или электрической/механической регулировки.
4. Не оставляйте включенный прибор без присмотра.
5. Следите, чтобы шнур питания не свисал с острых краев мебели и не соприкасался с горячими поверхностями.
6. Не погружайте прибор в воду или другую жидкость во избежание риска получения электрошока или поломки прибора.
7. Не трогайте двигающиеся детали во время работы прибора. Держите лопаточки, руки, одежду подальше от венчиков во время работы прибора во избежание риска получения травм людьми или поломки прибора.

8. Не оставляйте детей и людей с ограниченными возможностями рядом с работающим прибором без присмотра.

9. Не устанавливайте прибор рядом с/на горячие поверхности или разогретой духовкой.

10. Никогда не вынимайте венчики во время работы прибора.

11. Отключайте прибор от сети электропитания, если не пользуетесь прибором, перед тем как хотите снять или установить аксессуары и перед чисткой.

12. Прибор не предназначен для рубки льда или перемешивания твердых ингредиентов, лезвия могут затупиться.

13. Используйте прибор только по его прямому назначению.

14. Не используйте прибор на улице.

15. Сохраните данные инструкции.

ПРИБОР ПРЕДНАЗНАЧЕН ТОЛЬКО ДЛЯ ДОМАШНЕГО ИСПОЛЬЗОВАНИЯ

ОПИСАНИЕ МИКСЕРА

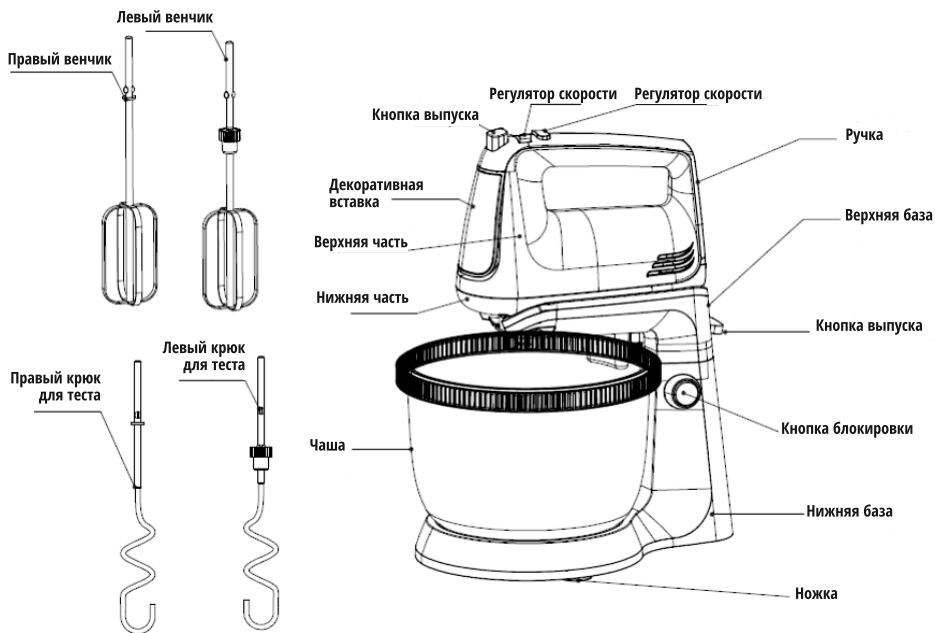

ТЕХНИЧЕСКИЕ ХАРАКТЕРИСТИКИ

Объем чаши: 3,4 л

Мощность: 500 Вт

5 скоростей

Турбо-режим

Насадки-венчики

Насадки-крюки для теста

ЭКСПЛУАТАЦИЯ ПРИБОРА

Перед первым использованием, протрите венчики и чашу. Убедитесь, что прибор не подключен к сети электропитания и, что регулятор скорости находится в положении «0» прежде, чем собирать прибор.



Рис. 1



Рис. 2

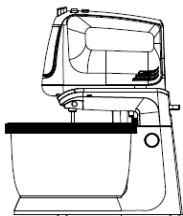

Рис. 3

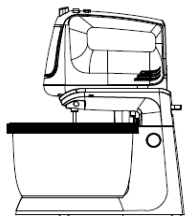

Рис. 4

1. Совместите отверстие сзади, расположенное внизу ручного миксера, со штырьком, находящимся наверху станины, затем слегка надавите вертикально. Убедитесь, что все собрано правильно (Рис.1). Для того, чтобы снять ручной миксер, надавите на указанную на рис. 2 кнопку в направлении стрелки, как показано. (Рис.2). Держите миксер в отогнутом положении и нажмите регулятор на станине (Рис.3).

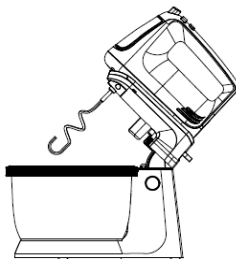
2. Выберите необходимые аксессуары и установите их. В комплекте - венчики для взбивания яичных белков и перемешивания жидких ингредиентов, и венчики для замешивания теста.

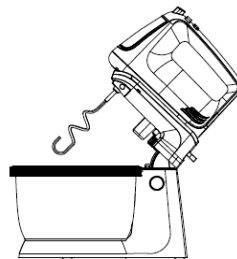

Примечание: Венчики для взбивания жидких ингредиентов и теста оснащены шестеренкой на одном из них; те венчики, в основании которых имеется шестеренка, необходимо установить в специальное отверстие, а другие в обычное отверстие. Нельзя установить одновременно один венчик для взбивания и один венчик для теста.

3. Поместите продукты, которые необходимо смешать в чашу, установите чашу на станину.
4. Опустите сам миксер и нажмите переключатель на станине (Рис.4).
5. Убедитесь, что регулятор установлен в положении «0», затем подключите прибор к сети электропитания.
6. Установите скорость на необходимое значение и включите прибор. Прибор оснащен 5 скоростями, если вы нажмете турбо скорость, прибор будет работать на самой высокой скорости.



Предупреждение: не помещайте нож, вилку, металлическую ложку и т.д. в чашу во время работы прибора.

7. Максимальное время непрерывной работы прибора за один цикл не должно превышать 10 минут, затем необходимо сделать перерыв, пока прибор не остынет. При замешивании дрожжевого теста, для получения наиболее хороших результатов, мы предлагаем устанавливать низкую скорость вначале, а затем постепенно её увеличивать.

! **Примечание: во время перемешивания, вы можете поворачивать чашу рукой для получения лучшего результата перемешивания.**

8. По завершении смешивания, установите регулятор в положение «0» и отключите прибор от сети электропитания.
9. При необходимости, вы можете снять остатки продуктов с венчиков лопаткой.
10. Поднимите верхнюю часть прибора, одной рукой держите венчики, другой нажмите кнопку освобождения венчиков, после этого выньте их из прибора.

! **Примечание: вынимайте венчики только при установке регулятора скорости в положении «0».**

11. Ручной миксер можно использовать самостоятельно без станины.
12. Используйте прибор только по его прямому назначению.
13. Сохраните эти инструкции.

ОЧИСТКА ПРИБОРА

1. Отключите прибор от сети электропитания и снимите стержень.
2. Промойте стержень под проточной водой без использования абразивных моющих чистящих средств и растворителей. По окончании, установите стержень прямо, чтобы вода могла стечь. Вы можете мыть стержень в посудомоечной машине.

! **Примечание: не погружайте съёмный стержень блендера в воду, иначе смазка подшипников может вымыться.**

3. Протрите мотор влажной тканью, никогда не погружайте мотор в воду во избежание риска получения электрошока.
4. Тщательно просушите.

! **Предупреждение: лезвия очень острые, будьте осторожны.**

5. Быстрая очистка
Между циклами работы, опустите стержень блендера в чашу с водой и включите прибор на несколько секунд.

ОБСЛУЖИВАНИЕ И УХОД

1. Отключите прибор от сети электропитания и дайте ему остыть перед чисткой.



Внимание: не погружайте прибор в воду или другие жидкости.

2. Протрите корпус миксера и станину влажной мягкой тканью, затем вытрите насухо.
3. Протрите шнур питания.
4. Поместите чашу, венчики в теплый мыльный раствор, затем сполосните их под проточной водой и вытрите насухо. Венчики можно мыть в посудомоечной машине.

РЕКОМЕНДАЦИИ ПО ПРИГОТОВЛЕНИЮ

1. Все ингредиенты должны быть комнатной температуры для получения лучших результатов смешивания, поэтому заранее вынимайте необходимые ингредиенты из холодильника.
2. Чтобы избежать попадания скорлупы в ваше блюдо, рекомендуется разбивать яйца в отдельную емкость, а затем добавлять их в чашу для смешивания.
3. Не взбивайте слишком долго. Будьте внимательны, смешивайте ингредиенты только до необходимой консистенции. Вливайте жидкие ингредиенты в сухие и перемешивайте только до получения однородной массы, всегда используйте низкую скорость.
4. Климатические условия. Сезонные изменения температуры, температура ингредиентов и вариации текстуры, все это влияет на время смешивания и полученные результаты.
5. Всегда начинайте смешивание на низкой скорости, постепенно увеличивайте скорость до указанной в рецепте.

ИСПОЛЬЗОВАНИЕ БЛЕНДЕРА

Перед первым использованием, вымойте блендер, согласно инструкциям в разделе «Быстрая чистка».

Время работы прибора без продуктов не может превышать 15 секунд. Максимальное время работы на самой высокой скорости за один цикл не должно превышать 1 минуту, затем необходима остановка на 1 минуту и снова один цикл работы, и т.д.



Важно: Будьте осторожны, лезвия очень острые. Прежде, чем устанавливать или снимать аксессуары, убедитесь, что прибор отключен от сети электропитания.

1. Поднимите защелку вверх и задержите её в таком состоянии, в это время, поворачивайте стержень блендера по часовой стрелке до закрепления. Чтобы снять стержень, поворачивайте его против часовой стрелки, защелка сработает автоматически.
2. Подключите блендер к сети электропитания.
3. Установите регулятор скорости на настройку блендера, опустите стержень в продукты и нажмите кнопку турбо на моторе.
4. Для остановки блендера, отожмите кнопку турбо на моторе.

ДОПОЛНИТЕЛЬНАЯ ИНФОРМАЦИЯ

Основной импортер товара Leran в России: ООО «ЛЕРАН».

На прибор предоставляется 1 год гарантийного обслуживания.

Срок службы: 3 года со дня покупки, при использовании в строгом соответствии с настоящим руководством по эксплуатации и применимыми техническими стандартами.

Информацию об авторизованных сервисных центрах Вы можете узнать на web-сайте www.leran.pro.

Если в Вашем городе отсутствует авторизованный сервисный центр, Вам следует обратиться в магазин, где Вы приобрели наш товар, и он организует ремонт или замену.

Страна происхождения — Китай.

Изготовитель: «ГУАНДУН СИНЬБАО ЭЛЕКТРИК АППЛАЙНС ХОЛДИНГС КО., ЛТД».

Адрес: САУС ЧЖЭНХЭ РОАД, ЛЭЛЮ ТАУН, ШУНЬДЭ ДИСКРИКТ, ФОЧАНЬ СИТИ, ГУАНДУН, КИТАЙ.

Настоящая информация является частью сопроводительной технической документации, прилагаемой к товару. Изготовитель постоянно работает над совершенствованием конструкции и технических характеристик выпускаемой продукции, в том числе над улучшением энергетической эффективности. По истечении срока службы прибора сервисный центр вправе отказать в поставке запчастей и ремонте техники. Дальнейшая эксплуатация не рекомендуется.

Товар необходимо передать специализированным компаниям, которые занимаются утилизацией данного вида продукции.



Упаковка изготовлена из экологически чистых материалов, которые можно без ущерба для окружающей среды подвергать переработке, складировать на специальных полигонах для хранения отходов и утилизировать. Упаковочные материалы имеют соответствующую маркировку. Символ на изделии или его упаковке означает, что оно не подлежит утилизации в качестве бытовых отходов. Изделие следует сдать в соответствующий пункт приема электронного и электрооборудования для последующей утилизации. Соблюдая правила утилизации изделия, Вы можете предотвратить причинение ущерба окружающей среде и здоровью людей, который возможен вследствие неподобающего обращения с подобными отходами.

EAC CE

ГАРАНТИЙНЫЕ УСЛОВИЯ

1. Гарантийный срок составляет 12 месяцев от даты продажи.
2. Срок службы товара – 3 года.
3. Гарантийные обязательства не действуют, если неисправность явилась следствием нарушения инструкции по эксплуатации, механического воздействия, нарушения пломбировки (если такая предусмотрена), проникновения влаги, неквалифицированного вмешательства, ремонта в неавторизованных сервисных центрах, форс-мажорных обстоятельств.
4. После осуществления ремонта в случаях, указанных в п. 3, гарантийные обязательства прекращаются.

Наименование товара: _____

Серийный номер: _____

Дата продажи: «___» _____ 20___ года

Подпись продавца
(Без печати действительна)

МП

Произведено в КНР компанией ГУАН ДУН СИНЬБАО ЭЛЕКТРИК АППЛАЙНС ХОЛДИНГС КО., ЛТД
Адрес: САУС ЧЖЭНХЭ РОАД, ЛЭЛЮ ТАУН, ШУНЬДЭ ДИСТРИКТ, ФОЧАНЬ СИТИ, ГУАНДУН, КИТАЙ
По заказу ООО «Леран»
Адрес: Россия, 454008, г. Челябинск, ул. Автодорожная, дом 19-а, строение 4, офис 1
АСЦ в Челябинске: 454008, ул. Производственная, 8Б

Бесплатный телефон сервисной службы: 8-800-333-5556

www.leran.pro