

 **Binatone**
Simply better



ВАФЕЛЬНИЦА

Модель: WM 36

Прибор электрический бытовой. Производитель оставляет за собой право вносить изменения в конструкцию, комплектацию и характеристики изделия без предварительного уведомления.

Инструкции по безопасности

- 1) Внимательно прочитайте данные инструкции по эксплуатации бутербродницы и храните их в доступном месте.
- 2) В случае передачи прибора третьим лицам, руководство по эксплуатации необходимо передать вместе с ним.
- 3) Неправильная эксплуатация и обслуживание прибора может привести к повреждению прибора и риску получения травм пользователями.
- 4) Данный прибор не предназначен для использования в коммерческих целях и на открытом воздухе.
- 5) Прежде чем вставлять вилку шнура питания в электрическую розетку, убедитесь, что напряжение вашей домашней сети совпадает с требованиями, указанными на шильдике прибора.
- 6) Отключайте прибор от сети электропитания перед очисткой прибора и, если не используете прибор.
- 7) Во время работы детали прибора нагреваются, поэтому держите прибор только за ручку.
- 8) Не погружайте прибор или шнур питания в воду и другие жидкости во избежание риска получения электрического шока!
- 9) Дети могут пользоваться прибором только под присмотром взрослых!
- 10) Не используйте прибор, если вилка шнура питания или сам шнур питания повреждены, если прибор падал или был поврежден каким-либо другим образом. В этих случаях необходимо обратиться в авторизованный сервисный центр.
- 11) Шнур питания не должен свисать с острых краев и прикасаться к горячим поверхностям, держите его подальше от источников открытого пламени.
- 12) Устанавливайте прибор на ровную твердую устойчивую поверхность подальше от острых предметов и источников открытого пламени (например, горячие горелки).
- 13) Никогда не оставляйте работающий прибор без присмотра.
- 14) Температура работающего прибора может быть очень высокой.
- 15) Выпечка может загореться, поэтому не устанавливайте прибор вблизи или под занавесками или другими легковоспламеняющимися предметами.

Хранение и транспортировка:

- 1) Перед хранением убедитесь, что прибор отключен от сети и полностью остыл.
- 2) Рекомендуется хранить прибор в сухом прохладном месте.
- 3) Транспортировка должна осуществляться в условиях, исключающих повреждения.

Описание

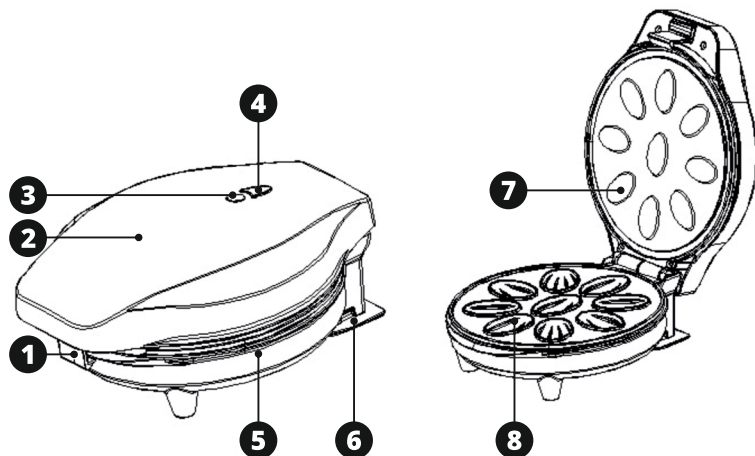

1. Блокиратор крышки
2. Верхняя крышка
3. Индикатор питания
4. Индикатор готовности

5. Нижняя крышка
6. Power Cover
7. Верхняя пластина
8. Нижняя пластина

Примечание: В зависимости от вашего типа прибора, пластины могут отличаться.

Перед первым использованием

- 1) Снимите весь упаковочный материал.
- 2) Протрите поверхности мягкой влажно тканью, а затем вытрите их насухо.
- 3) Полностью раскрутите шнур питания.

Технические характеристики

Вафельница предназначена для приготовления домашних вафель. Устройство предназначено для бытовых нужд, не связанных с осуществлением предпринимательской деятельности.

Модель	WM 36
Мощность	700 Вт
Напряжение	220 В – 240 В
Частота	50 Гц

Использование

- 1) Подключите прибор к сети электропитания.
- 2) Загорится контрольный индикатор и поверхности начнут нагреваться.
- 3) Перед началом использования прибор должен нагреться, в это время вы можете подготовить продукты.
- 4) Как только прибор нагреется, контрольный индикатор погаснет.
- 5) Вы можете приступать к жарке.
- 6) Откройте замок прибора и сам прибор.
- 7) Закройте крышку, убедитесь, что замок сработал.
- 8) Во время приготовления вафель термостат включается и выключается, также как и контрольный индикатор.
- 9) По завершении приготовления (приблизительно 2-3 минуты), откройте замок и выньте вафли с помощью плоской деревянной или пластиковой лопатки. Никогда не используйте острые или металлические предметы (ножи, металлические лопатки и т.д.), т.к. они могут повредить внутреннее тефлоновое покрытие.
- 10) Если вам необходимо поджарить больше продуктов, закройте прибор и подождите до тех пор, пока поверхности нагреются.
- 11) Когда контрольный индикатор загорится, вы можете повторить процесс поджаривания, как описано выше.
- 12) По окончании приготовления отключите прибор от сети электропитания, оставьте прибор открытым и дайте ему полностью остыть.

Предупреждение:

- 1) Нагревательные поверхности, а также верхняя крышка прибора сильно нагреваются во время использования прибора, будьте осторожны, не прикасайтесь к ним. Возможен риск получения ожогов! Держите прибор за ручку.
- 2) Во время использования прибор должен находиться в горизонтальном положении.
- 3) Если шнур питания поврежден, его замену должен производить высококвалифицированный специалист.
- 4) Не погружайте прибор в какие-либо жидкости.
- 5) Во время работы температура деталей очень высокая!
- 6) **ВНИМАНИЕ:** древесный уголь и подобные воспламеняющиеся материалы не должны использоваться в непосредственной близости от прибора.

Чистка и уход

- 1) Перед очисткой, отключите прибор от сети электропитания!
- 2) Дайте прибору полностью остыть перед началом очистки.
- 3) Протирайте внутренние и внешние поверхности прибора мягкой влажной тканью.
- 4) Очищайте прибор от остатков пищи и крошек с помощью мягкой кисти.
- 5) Никогда не используйте абразивные чистящие средства или острые предметы (жесткие щетки, ножи и т.д.) для очистки.
- 6) Внимание: Запрещается опускать прибор в воду и другие жидкости, возможен риск получения электрического шока!

Дополнительная информация

На прибор предоставляется 1 год гарантийного обслуживания.

Срок службы: 3 года со дня покупки, при использовании в строгом соответствии с настоящим руководством и применимыми техническими стандартами.

Специальные условия реализации не установлены.

При обнаружении неисправностей в работе прибора следует немедленно прекратить его использование, отключить от электросети и передать в ближайший авторизованный сервисный центр.

Информацию об авторизованных сервисных центрах вы можете узнать на web-сайте www.leran.pro в разделе «Установка и ремонт». Если в вашем городе отсутствует авторизованный сервисный центр, вам следует обратиться в магазин, где вы приобрели наш товар, и он организует ремонт или замену.

Настоящая информация является частью сопроводительной технической документации, прилагаемой к товару. Изготовитель постоянно работает над совершенствованием конструкции и технических характеристик выпускаемой продукции, в том числе над улучшением энергетической эффективности. По истечению срока службы прибора сервисный центр вправе отказать в поставке запчастей и ремонте техники.

Производитель оставляет за собой право вносить изменения в конструкцию, комплектацию и характеристики изделия без предварительного уведомления.

Утилизация изделия

Отслужившее изделие нужно сделать непригодным для использования. Для этого отсоедините его от электросети и обрежьте кабель, так как он может представлять опасность для играющих детей.



Данный символ на изделии или его упаковке указывает, что оно не подлежит утилизации в качестве бытовых отходов. Изделие следует сдать в соответствующий пункт приема электронного и электрооборудования для последующей утилизации.

Утилизация упаковочных материалов



Упаковочные материалы подлежат вторичной переработке и содержат соответствующий знак. Тем не менее, отдельные части упаковки должны быть утилизированы согласно правилам местной администрации, касающимся ликвидации отходов.

ГАРАНТИЙНЫЕ УСЛОВИЯ

1. Гарантийный срок составляет 12 месяцев от даты продажи.
2. Срок службы товара – 3 года.
3. Гарантийные обязательства не действуют, если неисправность явилась следствием нарушения инструкции по эксплуатации, механического воздействия, нарушения пломбировки (если такая предусмотрена), проникновения влаги, неквалифицированного вмешательства, ремонта в неавторизованных сервисных центрах, форс-мажорных обстоятельств.
4. После осуществления ремонта в случаях, указанных в п. 3, гарантийные обязательства прекращаются.

Наименование товара: _____

Серийный номер: _____

Дата изготовления: _____

Дата продажи: «___» _____ 20___ года

Подпись продавца
(Без печати недействительна)

МП

Произведено в Китае компанией HUAYU ELECTRICAL APPLIANCE GROUP CO., LTD
Адрес: NO.168 HUAN CHENG DONG LU, ZHOUXIANG TOWN, CIXI CITY, NINGBO CHINA
Сделано по заказу ООО «Леран»

Адрес: Россия, 454091, г. Челябинск, ул. Пушкина, д. 65, пом. 6

Информацию об авторизованных сервисных центрах вы можете узнать на web-сайте www.leran.pro
в разделе «Установка и ремонт»

Бесплатный телефон сервисной службы: 8-800-755-3-755

