

LERAN®

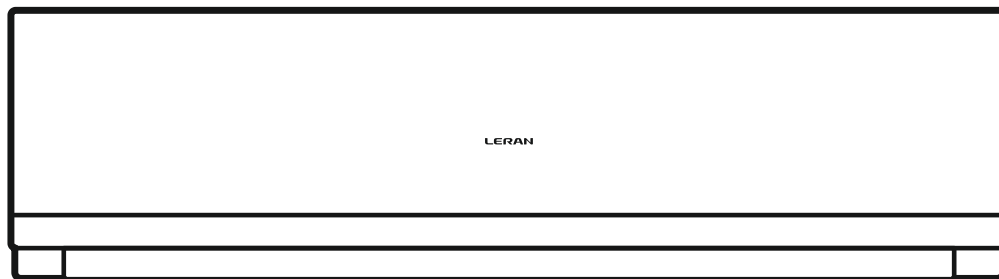

Кондиционер типа сплит

Руководство по эксплуатации

Для моделей:

AC-700 AC-1800

AC-900 AC-2440

AC-1200 AC-929 Inverter

Производитель оставляет за собой право вносить изменения в конструкцию, комплектацию и характеристики изделия без предварительного уведомления.
Только для домашнего использования.

Содержание

Назначение прибора	3
Правила безопасности	3
Схема прибора и его составных частей	5
Описание дисплея внутреннего блока	6
Комплектация	6
Описание пульта ДУ	7
Режимы работы	9
Уход и техническое обслуживание	14
Устранение неисправностей	15
Условия эксплуатации	16
Технические характеристики	17
Дополнительная информация	18

Информация, изложенная в данной инструкции, действительна на момент публикации. Производитель оставляет за собой право изменять технические характеристики изделий с целью улучшения качества без уведомления покупателей. В тексте и цифровых инструкциях могут быть допущены опечатки.

Назначение прибора

Кондиционер бытовой (сплит-система) LERAN, состоящий из внутреннего и наружного блока (сплит-система) предназначен для поддержания требуемой температуры воздуха. Кондиционер осуществляет охлаждение, нагрев, осушение и очистку воздуха в помещении.

Правила безопасности

- Перед началом эксплуатации необходимо внимательно изучить данное Руководство по эксплуатации и строго следовать всем инструкциям, которые в нем приведены.
- Не допускается наращивание кабеля питания, т. к. это может привести к перегреву и пожару.
- При длительном простое кондиционера – отключайте кабель питания.
- Необходимо обеспечить свободное пространство в зоне воздухозабора и воздухоотдачи внутреннего и внешнего блока. Перекрытие зон воздухозабора или воздухоотдачи может привести к падению производительности кондиционера, к его перегреву и выходу из строя.
- Необходимо отключать питание кондиционера перед техническим обслуживанием.
- Ремонт кондиционера должен осуществляться только квалифицированным персоналом авторизованного сервисного центра.

Важно! Изготовитель и предприятие изготовитель снимают с себя любую ответственность за возможный вред, прямо или косвенно нанесенный данным прибором людям, животным, имуществу в случае, если это произошло в результате несоблюдения правил и условий эксплуатации, установки прибора, умышленных или неосторожных действий потребителя и/или третьих лиц, а также в случае ситуаций, вызванных природными и/или антропогенными форс-мажорными явлениями.

Правила безопасности

! Установка кондиционера должна осуществляться только квалифицированным специалистом.

- Параметры электропитания должны строго соответствовать параметрам электропитания, указанным в данном руководстве в разделе Технические характеристики.
- Не допускайте попадания грязи в вилку или розетку. Надежно подсоедините шнур источника питания во избежание поражения электрическим током.
- Не допускается отключение питания блока при помощи автоматического выключателя или выдергивание шнура из розетки при включенном приборе. Это может привести к пожару.
- Не допускается пережимание шнура кабеля питания, т. к. это может привести к его повреждению и как следствие поражению электрическим током.
- Не допускается попадание инородных предметов во внешний блок.
- Долговременное нахождение под потоком холодного воздуха вредно для Вашего здоровья. Отрегулируйте подачу воздуха таким образом, чтобы не находится постоянно под его воздействием.
- При возникновении ошибки в процессе работы прибора отключите прибор при помощи пульта управления.
- Ремонт кондиционера должен осуществляться только квалифицированным персоналом авторизованного сервисного центра.
- Не допускается размещение рядом с блоком распылителей и горючих смесей.
- Не допускается нажатие кнопок управления влажными руками.
- Не допускается размещение посторонних предметов на внешнем блоке.
- Кондиционер должен быть заземлен.

Схема прибора и его составных частей

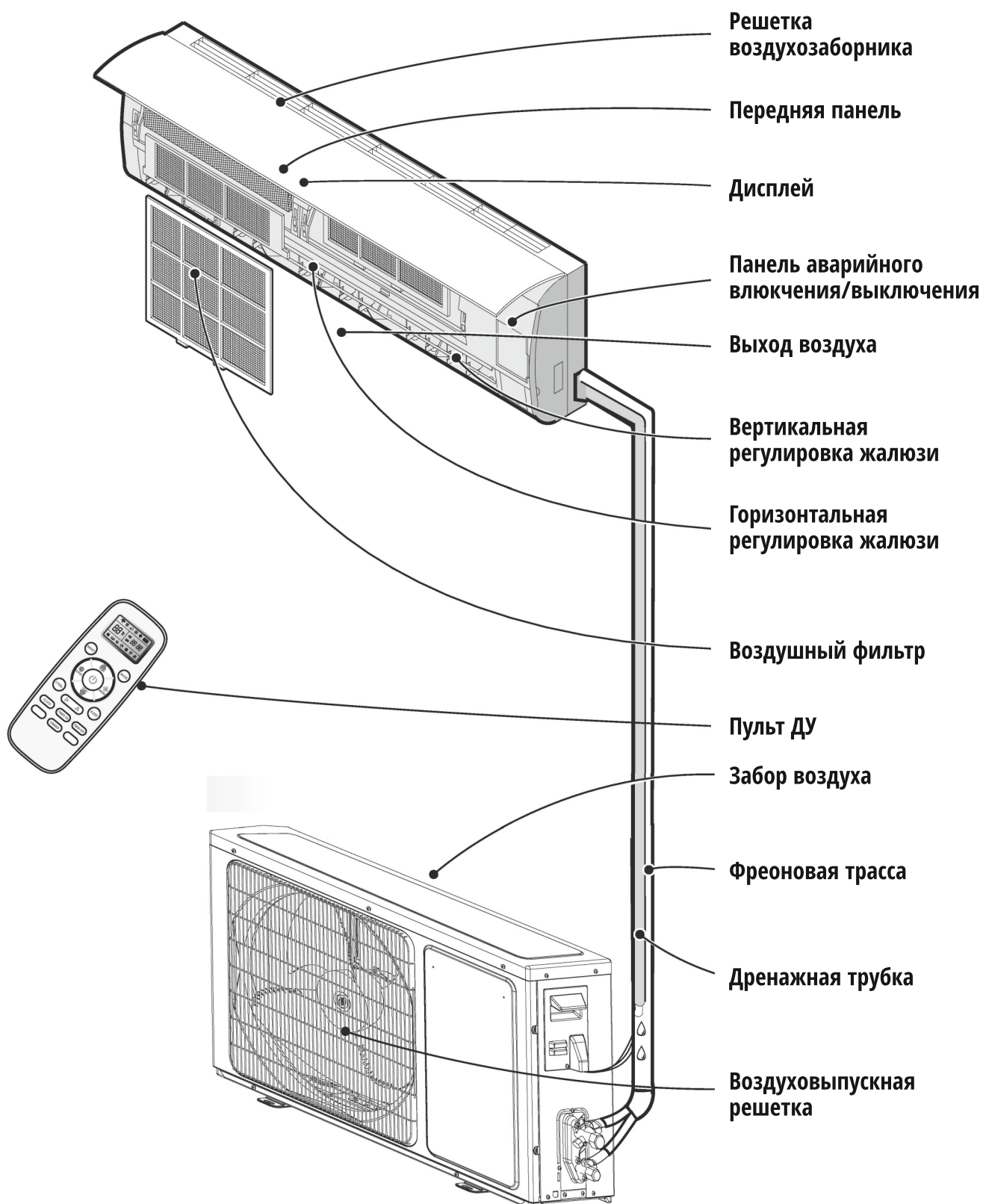

Примечание: изображение прибора на схемах может отличаться от реального.

Описание дисплея внутреннего блока

- 1) Индикация температуры
- 2) Индикатор включения/выключения
- 3) Индикатор работы таймера
- 4) Индикатор ночного режима работы
- 5) ИК-приемник сигнала с пульта ДУ
- 6) Панель аварийного включения/выключения без пульта ДУ (включения / выключение кондиционера, сброс индикации загрязненного фильтра после замены фильтра)

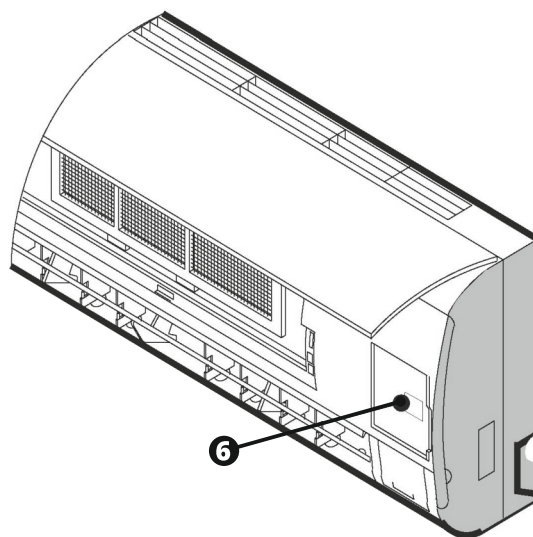
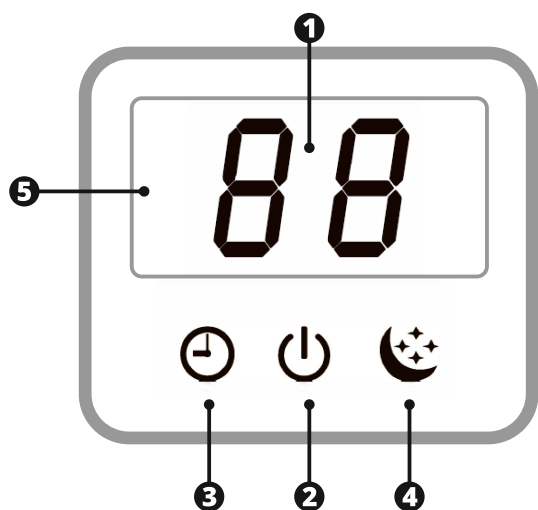

Комплектация

- Крепление для монтажа
- Пульт ДУ
- Инструкция (руководство пользователя)
- Гарантийный талон

Описание пульта ДУ

1) КНОПКА ON/OFF

При нажатии кнопки, прибор будет запущен, если подано питание или остановлен, если работал.

2) КНОПКА MODE

Нажмите эту кнопку, чтобы выбрать режим работы.

3) КНОПКА FAN

Используется для выбора скорости вращения вентилятора в порядке: auto-high-medium-low.

4) 5) КНОПКИ УСТАНОВКИ ТЕМПЕРАТУРЫ

Использованная для настройки температуры и таймера, а также текущего времени.

6) КНОПКА SMART

Включение/выключение режима нечеткой логики.

7) КНОПКА SWING

Используется для включения/выключения качания вертикальных жалюзи и выбора желаемого положения.

8) КНОПКА SLEEP

Использованная для включения/отключения режима SLEEP

9) КНОПКА IFEEL

Для включения/выключения режима IFEEL удерживайте кнопку IFEEL в течение 5 сек. При включенном режиме IFEEL контроль температуры осуществляется с учетом датчика температуры в пульте ДУ.

10) КНОПКА SUPER

Используется, чтобы включить/выключить режим быстрого нагрева/охлаждения. (Быстрое охлаждение: высокая скорость вентилятора 16°C; Быстрый нагрев: скорость вентилятора «auto», 30°C.

11) КНОПКА CLOCK

Использованная для настройки текущего времени.

12) 13) КНОПКА TIMER ON/OFF

Используются для установки времени включения/выключения прибора по таймеру.

14) КНОПКА DIMMER (опция)

Нажатие выключает дисплей внутреннего блока. Нажмите любую кнопку, чтобы включить его.

15) КНОПКА SWING

Используется для включения/выключения качания вертикальных жалюзи и выбора желаемого положения (данная функция отсутствует у модели **AC-929 inverter**).

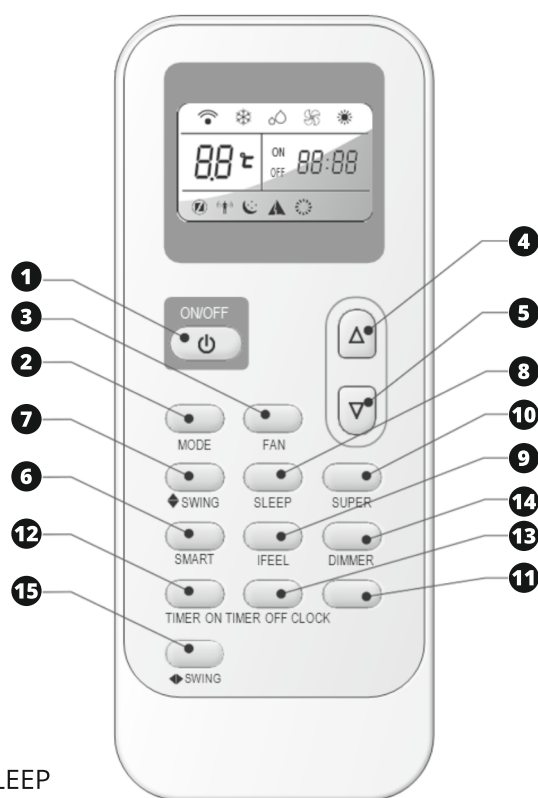

Индикация дисплея

	Охлаждение		Скорость: AUTO		Индикатор SLEEP 1		Индикатор QUIET		Передача сигнала
	Осушение		Скорость: HIGH		Индикатор SLEEP 2		Индикатор SMART		Заряд батареи
	Вентиляция		Скорость: MED		Индикатор SLEEP 3		Индикатор ECONOMY	ON 88:88	Дисплей таймера
	Обогрев		Скорость: LOW		Индикатор SLEEP 4		Индикатор SUPER	OFF 88:88	Дисплей времени
					Индикатор SLEEP 5		Ifeel	88°C	Дисплей установки температуры

Описание пульта ДУ

Как вставлять батарейки

- Снимите крышку отсека по направлению стрелки. Вставьте новые батарейки соблюдая полярность. Закройте крышку отсека батареек.
- Примечание: Используйте 2 LR03 AAA (1,5В) батарейки. Не используйте аккумуляторы. Замените батарейки, когда дисплей начнет мигать.

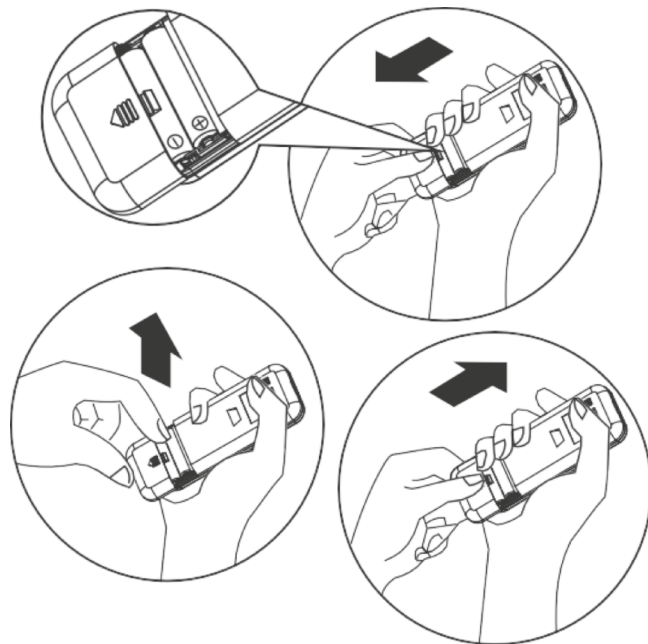

Хранение пульта ДУ и советы по использованию

- Пульт может быть закреплен на стене с помощью держателя.

Как использовать

- Для управления кондиционером с помощью пульта ДУ, направьте пульт на кондиционер. Пульт ДУ будет управлять кондиционером с расстояния до 7 м при отсутствии преград.

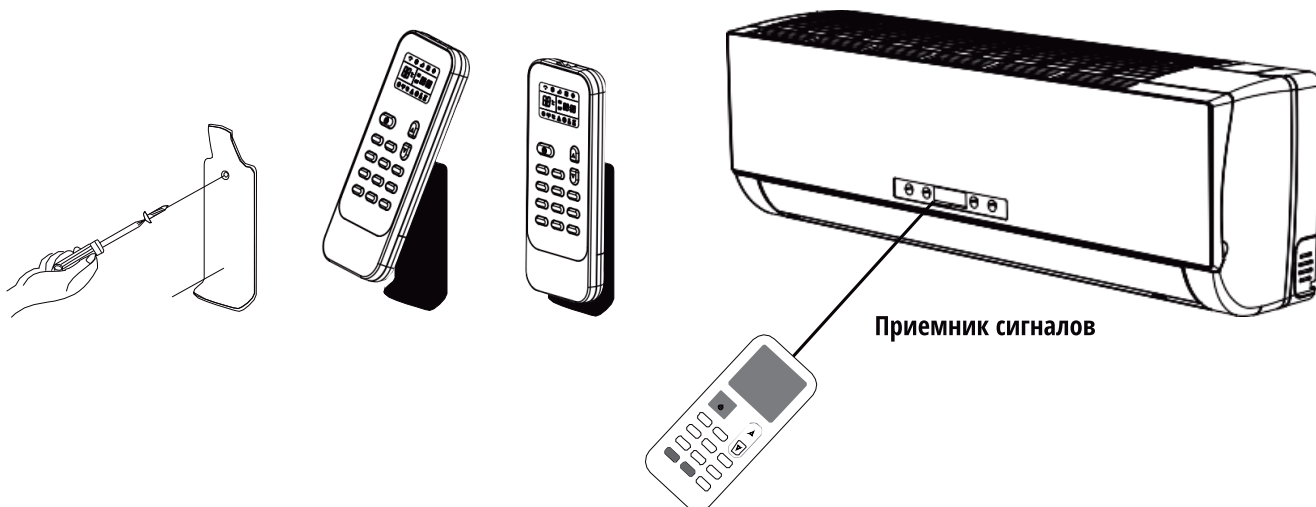

Для того, чтобы получить соответствующий сигнал передачи между пультом дистанционного управления и внутренним блоком, следует держать приемник сигналов вдали от следующих устройств:

- Прямой солнечный свет или другие сильные лучи или тепло
- Телевизор с плоским экраном или другие электроприборы, которые реагируют на пульт дистанционного управления

Кроме того, кондиционер не будет работать в том случае, если шторы, двери или другие материалы блокируют сигналы, которые поступают на внутренний блок от пульта дистанционного управления.

Режимы работы

1) Выбор режима

Каждый раз нажатие кнопки **MODE** сменяет режим в следующем порядке:

→ Охлаждение → Осушение → Вентиляция → Обогрев



Режим **Обогрев** недоступен в моделях «только холод»

2) Скорость вращения

Каждый раз нажатие кнопки **FAN** сменяет скорость вращения в следующем порядке:

→ Auto → High → Medium → Low



В режиме «вентиляция», доступны только скорости «High», «Medium» и «Low» доступны.

В режиме «Осушение» скорость вентилятора устанавливается на «AUTO», кнопка «FAN» недоступна.

3) Установка температуры

▲ Нажмите 1 раз, чтобы увеличить значение на 1°C

▼ Нажмите 1 раз, чтобы уменьшить значение на 1°C

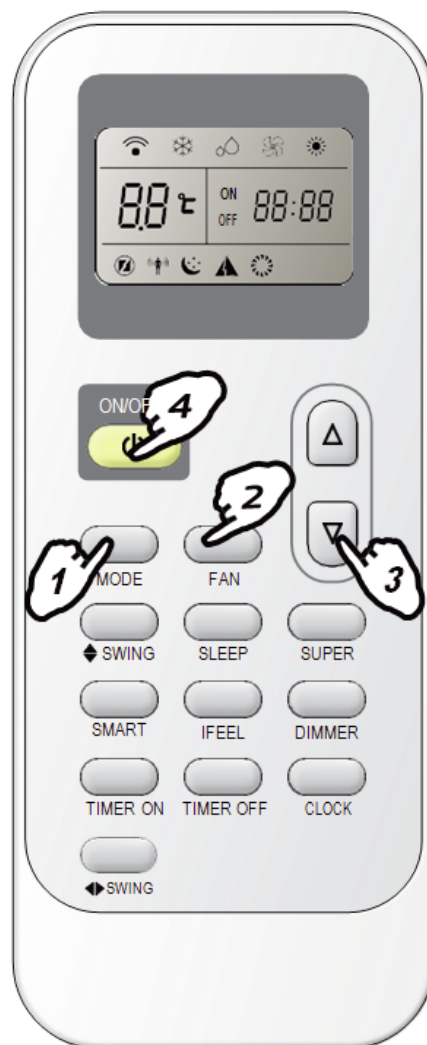

Эффективный диапазон настройки температуры

*НАГРЕВ, ОХЛАЖДЕНИЕ

16°C~ 30°C

ОСУШЕНИЕ

-7 ~ 7

ТОЛЬКО ВЕНТИЛЯТОР

нельзя настроить



*Примечание: Режим **Обогрев** недоступен в моделях «только холод».

**Примечание: В режиме «осушение», уменьшение или увеличение до 7°C (может быть установлено с пульта ДУ, если Вам по-прежнему некомфортно).

4) Включение

Нажмите  когда прибор получит сигнал, загорится индикатор работы на внутреннем блоке



• Иногда блок не распознает смену режимов во время работы. Подождите 3 минуты.

• Во время режима «обогрев», воздушный поток не подается сначала. После 2-5 минут воздушный поток будет подан, когда прогреется теплообменник внутреннего блока.

• Подождите 3 минуты перед повторным включением прибора.

Управление воздушным потоком

Вертикальный поток (Горизонтальный поток) автоматически устанавливается в определенном положении в зависимости от режима работы при включении кондиционера.

Режим работы	Направление
ОХЛАЖДЕНИЕ /ОСУШЕНИЕ	Горизонтально
ОБОГРЕВ /ВЕНТИЛЯЦИЯ	Вниз

Направление потока также может быть изменено нажатием на пульте ДУ клавиши



Управление вертикальным потоком (с пульта ДУ)

Использование пульта ДУ для установки произвольного положения жалюзи.

Качание жалюзи

Нажмите « SWING», вертикальные жалюзи начнут качаться вверх-вниз.

Установка положения

Снова нажмите « SWING», во время качания жалюзи, чтобы зафиксировать их в определенном положении.



Управление горизонтальным потоком (с пульта ДУ)

Использование пульта ДУ для установки произвольного положения жалюзи.

Качание жалюзи

Нажмите « SWING», горизонтальные жалюзи начнут качаться влево-вправо.

Установка положения

Снова нажмите « SWING», во время качания жалюзи, чтобы зафиксировать их в определенном положении.

1) Не поворачивайте жалюзи вручную, это может привести к поломке. Если это случилось, отключите блок, отключите питание, включите питание снова.



2) Не рекомендуется использовать вертикальное положение жалюзи в режимах «охлаждение» и «осушение» это может привести к образованию на них конденсата.

3) Лучше не допускать, чтобы горизонтальные жалюзи были наклонены вниз в течение длительного времени в режиме COOL или DRY для предотвращения выпадения конденсата.

Режим SMART

Нажмите кнопку SMART, блок перейдет в режим SMART (режим нечеткой логики) независимо от того, включен прибор или нет. В этом режиме температура и скорость вентилятора автоматически выставляются в зависимости от температуры в помещении.

Параметры работы в зависимости от температуры в помещении

Модели с тепловым насосом

Внутренняя температура	Режим работы	Целевая температура
21°C или ниже	Обогрев	22°C
21-23°C или ниже	Вентиляция	
23-26°C	Осушение	Температура в помещении ПОНИЗИТСЯ на 1,5°C за 3 минуты
Свыше 26°C	Охлаждение	26°C

Модели «только охлаждение»

Внутренняя температура	Режим работы	Целевая температура
23°C или ниже	Вентиляция	
23-26°C	Осушение	Температура в помещении ПОНИЗИТСЯ на 1,5°C за 3 минуты
Свыше 26°C	Охлаждение	26°C



Кнопка SMART неактивна в режиме SUPER.





Примечание: в режиме SMART температура и воздушный поток контролируются автоматически. Однако, для моделей on/off, вы можете выставить значение температуры на 2 градуса больше или меньше от поддерживаемого, для инверторов вы можете выставить значение температуры на 7 градусов больше или меньше от померживаемого, если по-прежнему ощущаете дискомфорт.

Что можно делать в режиме SMART

Ощущение	Кнопка	Порядок работы
Некомфортно из-за недостаточного воздушного потока.		Скорость вращения будет изменяться с каждым нажатием данной кнопки.
Некомфортно из-за неправильного воздушного направления потока.		Нажмите кнопку, жалюзи начнут качаться, кнопку чтобы повторно нажмите кнопку чтобы зафиксировать положение.

Кнопка CLOCK



Вы можете установить текущее время нажав кнопку CLOCK, затем нажмите  и  чтобы установить точное время, нажмите CLOCK чтобы установить выбранное время.

Режим таймера

Удобно установить таймер, чтобы подготовить микроклимат в помещении к Вашему приходу. Так же можно установить таймер, чтобы подготовить помещение к моменту Вашего пробуждения.

КАК ВКЛЮЧИТЬ ТАЙМЕР

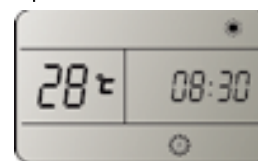

Кнопка TIMER ON используется для того, чтобы запрограммировать прибор на включение в нужное время.

1) Нажмите кнопку TIMER ON, «ON 12:00» загорится на дисплее, затем Вы можете нажать кнопки  и  чтобы выбрать желаемое время.



Нажмите  или  чтобы уменьшить или увеличить значение на 1 минуту.

Нажмите  или  в течение 1,5 секунды чтобы увеличить или уменьшить значение на 10 минут.

Нажмите  или  более длительно, чтобы изменить значение на 1 час.

! **Примечание: если Вы не нажимаете кнопки после нажатия кнопки TIMER ON в течение 10 секунд, пульт автоматически выйдет из режима установки таймера.**

2) Когда желаемое время отобразится на дисплее, нажмите кнопку TIMER ON для подтверждения.

! **Будет слышен сигнал. «ON» перестанет мигать. Индикатор TIMER загорится на внутреннем блоке.**

3) Установленное время таймера будет отображаться на пульте в течение 5 секунд, после этого будут отображаться часы и текущее установленное время.

КАК ОТКЛЮЧИТЬ ФУНКЦИЮ TIMER ON

Нажмите кнопку TIMER ON снова, будет слышен звуковой сигнал и индикатор таймера пропадет. Режим таймера отключен.

! **Примечание: Таким же образом устанавливается функция таймера отключения (TIMER OFF).**

Режим таймера

Режим SLEEP доступен в режимах охлаждения, нагрева или осушения. Эти параметры обеспечат более комфортные условия для сна. Прибор остановится после 8 часов работы.

- Скорость вентилятора автоматически устанавливается на уровень LOW.
- Каждый раз при нажатии кнопки SLEEP режим меняется:

▶ SLEEP 1 → SLEEP 2 → SLEEP 3 → SLEEP 4 → QUIET SLEEP MODE ◀

SLEEP mode 1:

- Установленная температура поднимется на 2°C если прибор работает на охлаждение на протяжении 2 часов. Потом температура зафиксирована.
- Установленная температура снизится на 2°C если прибор работает на обогрев на протяжении 2 часов. Потом температура зафиксирована.



Примечание: В режиме охлаждения, если температура равна 26°C или выше, установленная температура меняться не будет.

Примечание: Режим обогрева недоступен для кондиционеров «только холод».

Режим SUPER

- Режим SUPER используется для быстрого нагрева или охлаждения помещения. Быстрое охлаждение: Температура 16°C, скорость вентилятора высокая. Быстрый нагрев: скорость вентилятора АВТО, температура 30°C.
- Режим SUPER может быть включен, когда прибор работает или подключен к электросети.
- В режиме SUPER можно установить таймер или направление потока. Для выхода нажмите кнопку SUPER, MODE, FAN, ON/OFF, SLEEP или измените температуру.



Примечание: Кнопка SMART недоступна в режиме SUPER. Прибор работает в режиме SUPER в течение 15 минут, если Вы до этого не нажали кнопку.

Уход и техническое обслуживание

Очистка передней панели

- 1) Перед отключением питания отключите прибор с пульта питания ДУ.
- 2) Для снятия панели зафиксируйте ее в верхнем положении и тяните на себя.
- 3) Протрите панель мягкой и сухой тряпкой. При сильных загрязнениях промойте теплой водой (до 40°C).
- 4) Запрещается использовать растворители, бензин и абразивные чистящие средства для чистки поверхностей прибора.
- 5) Никогда не брызгайте и не лейте воду непосредственно на блок.
- 6) Установите закройте панель

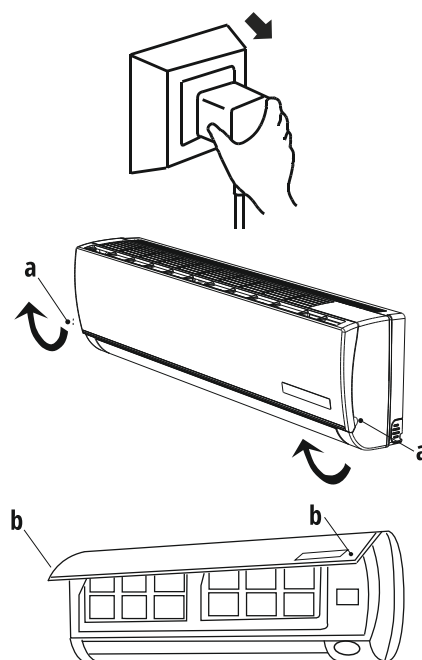

Чистка и замена воздушного фильтра

Необходимо производить очистку воздушного фильтра каждые 100 часов работы.

1) Отключите прибор и снимите фильтр

1. Откройте переднюю панель
2. Аккуратно потяните за рычаг фильтра
3. Извлеките фильтр

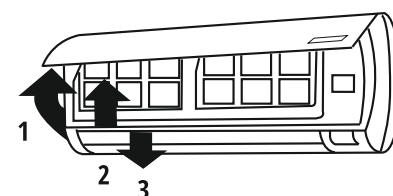

2) Произведите очистку фильтра и установите очистку его обратно во внутренний блок

Промойте фильтр в теплой воде при необходимости. Просушите фильтр при в тени. Установите фильтр обратно.

3) Закройте переднюю панель.



Производите очистку фильтра каждые две недели при эксплуатации прибора в загрязненном помещении.

Устранение неисправностей

Следующие случаи не всегда являются признаками поломок. Пожалуйста, попробуйте использовать для устранения ошибок следующие рекомендации, прежде чем обратится в Сервисный центр.

Ошибка	Возможные причины и пути устранения ошибок
Прибор не работает	Подождите 3 минуты и включите прибор. Возможно прибор был отключен защитным устройством. Возможно разряжены аккумуляторы пульта ДУ Проверьте подключение к сети питания
Отсутствует подача теплого /холодного воздуха (в зависимости от выбранного режима)	Проверьте степень загрязнения фильтра Проверьте, не перекрыты ли отверстия воздухозабора и воздухоиздачи внутреннего воздуха Проверьте, корректно ли установлена температура воздуха на пульте ДУ Проверьте, закрыты ли окна, двери
Задержка при переключении режима работы	Смена режимов работы в ходе эксплуатации может занимать до 3-х минут
При работе слышен звук журчащей воды	Данный звук может быть вызван движением хладагента. Это нормальный режим работы. Данный звук также характерен для прибора в режима Размораживания наружного блока при работе в режиме Отопления
Слышно потрескивание	Данный звук может возникать под влиянием изменения температуры корпуса.
Возникновение конденсата в виде тумана	Туман может возникать при снижении температуры воздуха в помещении и высокой влажности
Индикатор компрессора горит ПОСТОЯННО, а внутренний вентилятор не работает	Режим работы кондиционера был изменен с режима нагревания на режим охлаждения. Индикатор погаснет в течение 10 минут и вернется в режим нагревания.

! Если после всех попыток устранения неполадок проблема не решена, обратитесь в авторизованный сервисный центр в вашем регионе либо к торговому представителю.

Условия эксплуатации

Диапазон эксплуатационных температур

Устройство защиты может автоматически отключить прибор при эксплуатации при температурах, указанных ниже:

Режим отопления	Наружная температура воздуха выше +24°C
	Наружная температура ниже -7°C (-10°C – для модели с инверторным мотором)
	Температура воздуха в помещении выше +27°C
Режим охлаждения	Наружная температура воздуха выше +43°C
	Температура воздуха в помещении ниже +21°C
Режим осушения	Температура воздуха в помещении ниже +18°C



При эксплуатации кондиционера в режиме ОХЛАЖДЕНИЕ или ОСУШЕНИЕ в течении длительного времени при влажности воздуха выше 80% возможно возникновение конденсата на выходе воздуха (виде тумана).

Особенности работы защитного устройства

- Возобновить работу кондиционера после ее прекращения в результате срабатывания защитного устройства можно через 3 минуты.
- После подключения к питаю кондиционер начинает работу не раньше чем через 20 сек.
- При отключении в результате срабатывания защитного устройства для включения нажмите кнопку ON/OFF.
- При отключении кондиционера от защитного устройства все настройки Таймера сбрасываются.

Особенности работы в режиме Отопления

- После запуска режима ОТОПЛЕНИЕ кондиционер начинает подавать теплый воздух не ранее чем через 2-5 минут.
- При работе в режиме ОТОПЛЕНИЯ периодически активируется режим Размораживания наружного блока. Процесс занимает от 2-5 минут. Во время размораживания прекращается работа вентиляторов внутреннего блока.

Технические характеристики

Модель	АС-700	АС-900	АС-1200	АС-1800	АС-2440	АС-929 inverter
Производительность (BTU)	7000	9000	12000	18000	24000	9000
Энергоэффективность (охлаждение/нагрев)	A/A	A/A	A/A	A/A	A/A	A/A
Воздухообмен м3/мин	1000/900/800	1200/1100/1000/900	1100/1000/900	1250/1050/850	1300/1100/900	1100/940/800
Производительность (охлаждение/нагрев)	2100/2200 Вт	2500/2550 Вт	3200/3200 Вт	5000/5200 Вт	6800/7100 Вт	2600/2650 Вт
Мощность (охлаждение/нагрев)	655/610 Вт	780/705 Вт	995/885 Вт	1555/1440 Вт	2115/1965 Вт	810/730 Вт
Ток (охлаждение/нагрев)	2,9/2,7 А	3,5/3,2 А	4,5/4,0 А	7/6,5 А	9,5/8,8 А	3,7/3,3 А
Номинальная мощность (охлаждение/нагрев)	1200/1200 Вт	1100/1100 Вт	1400/1400 Вт	2250/1800 Вт	3100/2600 Вт	1450/1500 Вт
Номинальный ток (охлаждение/нагрев)	6,3/6,3 А	5,1/5,1 А	7,3/7,3 А	12,4/10,0 А	17,0/14,0 А	7,0/7,3 А
Напряжение / Частота	220-240 В, 50 Гц	220-240 В, 50 Гц	220-240 В, 50 Гц	220-240 В, 50 Гц	220-240 В, 50 Гц	220-240 В, 50 Гц
Макс. давление на входе/выходе	1,6 МПа / 4,15 МПа	1,6 МПа / 4,15 МПа	1,6 МПа / 4,15 МПа	1,6 МПа / 4,15 МПа	1,6 МПа / 4,15 МПа	1,6 МПа / 4,15 МПа
Хладагент	R410A, 0,55 кг	R410A, 0,63 кг	R410A, 0,71 кг	R410A, 1,19 кг	R410A, 1,52 кг	R410A, 0,54 кг
Воздушный поток	460 м3/час	600 м3/час	500 м3/час	1050 м3/час	1050 м3/час	550 м3/час
Шум (внутренний/внешний блок)	38 дБ / 53 дБ	38 дБ / 52 дБ	39 дБ / 55 дБ	46 дБ / 58 дБ	46 дБ / 58 дБ	38 дБ / 51 дБ
Класс защиты от тока	I	I	I	I	I	I
Класс защиты от влаги и пыли	IPX4	IPX4	IPX4	IPX4	IPX4	IPX4
Масса внутреннего блока	8	8	8	12	12,5	7,7
Масса внешнего блока	21,5	23	26	36	45	22,9

Дополнительная информация

Основной импортер товара Leran в России: ООО «ЛЕРАН».

На прибор предоставляется 1 год гарантийного обслуживания.

Срок службы: 5 лет со дня покупки, при использовании в строгом соответствии с настоящей инструкцией по эксплуатации и применимыми техническими стандартами.

Информацию об авторизованных сервисных центрах Вы можете узнать на веб-сайте www.leran.pro.

Если в Вашем городе отсутствует авторизованный сервисный центр, Вам следует обратиться в магазин, где Вы приобрели наш товар, и он организует ремонт или замену.

Страна происхождения – Китай.

Изготовитель: «ХАЙСЕНС (ГУАНДУН) ЭЙР КОНДИЦИОНИНГ КО., ЛТД».

Адрес: НО.8, ХАЙСЕНС СТРИТ, ДЗЯНША ДЕМОНСТРЭЙШН ПАРК ОФ ЭДВАНСД МЭНУФЭКТУРИНГ ИНДАСТРИ, ДЗЯНМЭНЬ СИТИ, ГУАНДУН ПРОВИНС, КНР

По заказу ООО «Леран». Адрес: Россия, 454008, г. Челябинск, ул. Автодорожная, дом 19-а, строение 4, офис 1.

АСЦ в Челябинске: 454008, ул. Производственная, 8Б

Настоящая информация является частью сопроводительной технической документации, прилагаемой к товару. Изготовитель постоянно работает над совершенствованием конструкции и технических характеристик выпускаемой продукции, в том числе над улучшением энергетической эффективности. По истечении срока службы прибора сервисный центр вправе отказать в поставке запчастей и ремонте техники. Дальнейшая эксплуатация не рекомендуется.

Товар необходимо передать специализированным компаниям, которые занимаются утилизацией данного вида продукции.

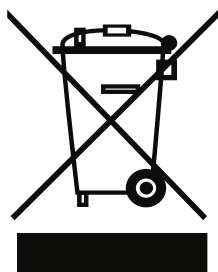

Упаковка изготовлена из экологически чистых материалов, которые можно без ущерба для окружающей среды подвергать переработке, складировать на специальных полигонах для хранения отходов и утилизировать. Упаковочные материалы имеют соответствующую маркировку.

Символ на изделии или его упаковке означает, что оно не подлежит утилизации в качестве бытовых отходов. Изделие следует сдать в соответствующий пункт приема электронного и электрооборудования для последующей утилизации. Соблюдая правила утилизации изделия, Вы сможете предотвратить причинение ущерба окружающей среде и здоровью людей, который возможен вследствие неподобающего обращения с подобными отходами.



ГАРАНТИЙНЫЕ УСЛОВИЯ

1. Гарантийный срок составляет 12 месяцев от даты продажи.
2. Срок службы товара – 5 лет.
3. Гарантийные обязательства не действуют, если неисправность явилась следствием нарушения инструкции по эксплуатации, механического воздействия, нарушения пломбировки (если такая предусмотрена), проникновения влаги, неквалифицированного вмешательства, ремонта в неавторизованных сервисных центрах, форс-мажорных обстоятельств.
4. После осуществления ремонта в случаях, указанных в п. 3, гарантийные обязательства прекращаются.

Наименование товара: _____

Серийный номер: _____

Дата продажи: «___» _____ 20___ года

Подпись продавца
(Без печати действительна)

МП

Произведено в Китае компанией ХАЙСЕНС (ГУАНДУН) ЭЙР КОНДИЦИОНИНГ КО., ЛТД
Адрес: НО.8, ХАЙСЕНС СТРИТ, ДЗЯНША ДЕМОНСТРЭЙШН ПАРК ОФ ЭДВАНСД МЭНУФЭКТУРИНГ ИНДАСТРИ,
ДЗЯНМЭНЬ СИТИ, ГУАНДУН ПРОВИНС, КНР

По заказу ООО «Леран»

Адрес: Россия, 454008, г. Челябинск, ул. Автодорожная, дом 19-а, строение 4, офис 1
АСЦ в Челябинске: 454008, ул. Производственная, 8Б

Бесплатный телефон сервисной службы: 8-800-333-5556

www.leran.pro