



Руководство по эксплуатации

VCB 2490 BL

**Пылесос с мешком
для сбора пыли**

Производитель оставляет за собой право вносить изменения в конструкцию, комплектацию и характеристики изделия без предварительного уведомления.

СОДЕРЖАНИЕ

Меры предосторожности	3
Описание прибора	4
Эксплуатация прибора	5
Управление прибором	6
Регулировка мощности всасывания	7
Регулировка при помощи ручки	8
Замена мешка для пыли	9
Возможные неисправности и их устранение	10
Технические характеристики	11
Дополнительная информация	12
Гарантийные условия	13

Меры предосторожности

1. Используйте прибор исключительно внутри помещений. Не используйте пылесос для уборки жидкостей.
2. Никогда не оставляйте без присмотра пылесос с подключенным к электросети шнуром питания. Никогда не проводите чистку или техническое обслуживание пылесоса с подключенным к электросети шнуром питания.
3. Не позволяйте детям играть с прибором. Особую осторожность проявляйте при уборке поверхностей возле маленьких детей.
4. Используйте пылесос строго в соответствии с данным руководством (инструкциями производителя).
5. В случаях, если прибор не работает должным образом, был подвержен падению, имеет повреждения, длительное время находился на открытом воздухе или погружался в воду, его необходимо отнести на обслуживание и ремонт в сервисный центр.
6. Не тяните и не поднимайте прибор за шнур питания. Так же не используйте шнур питания в качестве ручки, не закрывайте крышку при помощи шнура, не задевайте шнуром острые углы или края стен, не давите шнур колесиками пылесоса, а так же не оставляйте шнур питания вблизи горячих поверхностей.
7. Не используйте удлинители или розетки с недостаточной пропускной способностью.
8. Перед отключением из розетки сетевого шнура отключите все элементы управления (кнопки).
9. Во избежание повреждения сетевого шнура пылесоса отсоединяйте пылесос от розетки держа за вилку, а не за шнур.
10. Не прикасайтесь к пылесосу мокрыми руками.
11. Не допускайте попадания посторонних предметов в отверстия пылесоса. Не используйте пылесос с закрытыми или забитыми отверстиями; не допускайте попадания в отверстия пыли, волокон ткани, волос и всего, что может уменьшить поток воздуха.
12. Пылесос обладает высокой втягивающей силой. Не допускайте попадания в пылесос волос или одежды. Не прикасайтесь пальцами или другими частями тела к отверстиям или к подвижным элементам пылесоса.
13. Ставьте пылесос на пол, а так же отключайте прибор от сети, во время смены насадок.
14. Никогда не используйте пылесос для уборки горячих предметов, например: угольков, пепла, непогашенных окурков и т.д.
15. Не используйте без мешка для пыли, фильтров и защитных экранов.
16. Не используйте для сбора легковоспламеняющихся или горючих жидкостей, таких как бензин, а так же в местах их присутствия.
17. Храните пылесос в прохладном, сухом месте.
18. Обязательно включайте освещение в местах уборки.
19. Во время уборки бытовых приборов обязательно отключайте и сети.

Описание прибора



Не подключайте пылесос к сети до тех пор, пока он не будет полностью собран в соответствии с приведенными ниже инструкциями, а так же пока Вы внимательно не ознакомитесь со всеми инструкциями и руководствами.

1. Ручка
2. Отверстие для подсоединения гибкого шланга
3. Передняя крышка
4. Кнопка включения/выключения
5. Колесо
6. Регулятор мощности
7. Кнопка сматывания шнура
8. Сетевой шнур с вилкой
9. Металлическая труба
10. Ручка с пультом управления
11. Щетка для ковра/пола (Основная насадка)
12. Щелевая насадка
13. Насадка для мягкой мебели
14. Насадка для жестких поверхностей

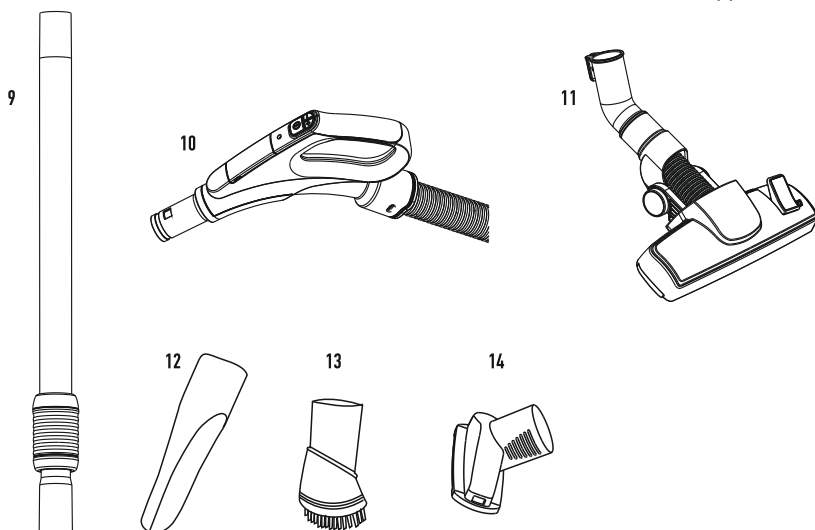
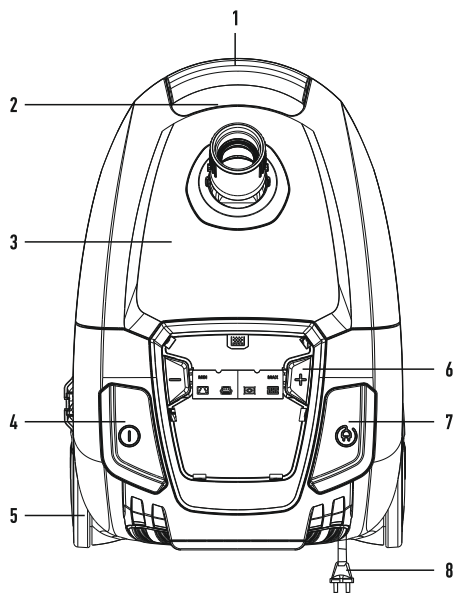

Эксплуатация прибора

Перед первым использованием: перед началом использования пылесоса, пожалуйста, поместите батарею в отсек ручки с пультом управления.

Откройте крышку отсека для батареек на ручке с пультом управления. Поместите две батарейки AAA 1,5 В в отсек. Закройте крышку отсека для батареек.

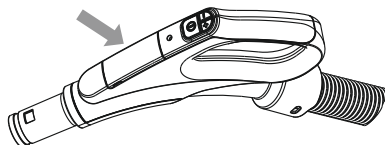
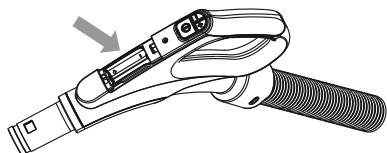

Примечание: Убедитесь, что «+» и «-» батареек находятся в правильном положении. Если пылесос не используется в течение длительного времени, выньте батарейки из пульта.

Установка и использования аксессуаров пылесоса.

Присоединение шланга к корпусу пылесоса. Для этого вставьте и закрутите втулку гибкого шланга в воздухоприемное отверстие. Отсоединение шланга от пылесоса. Для этого нажмите фиксаторы на шланге и выкрутите его.

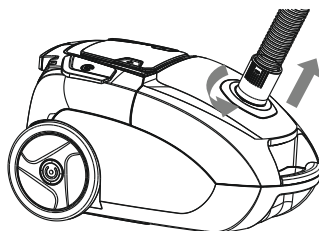
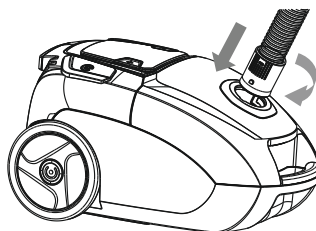

Соедините металлическую расширительную трубку к гибкому шлангу с ручкой-пультом. Прикрепите к трубе различные насадки в зависимости от объекта и целей уборки.

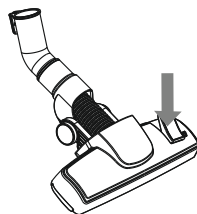
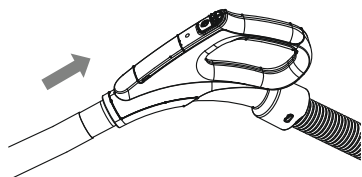

Управление пылесосом

1. Включение: вставьте вилку шнура в розетку (требования к розетке указаны на соответствующей пометке на пылесосе) и нажмите кнопку включения пылесос начнет работать.

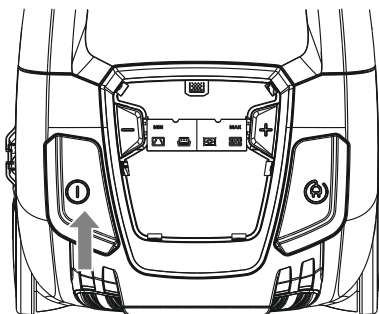

2. После использования пылесоса для того чтобы убрать сетевой шнур, выньте вилку шнура из розетки и нажмите кнопку автоматической смотки шнура.

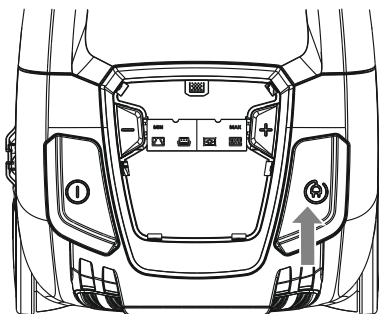

Регулировка мощности всасывания

Руководствуясь символами на дисплее. Вы можете нажимать «+» или «-» для регулировки мощности всасывания пылесоса. Существуют четыре режима мощности. Так же Вы можете регулировать мощность при помощи пульта управления на ручке.

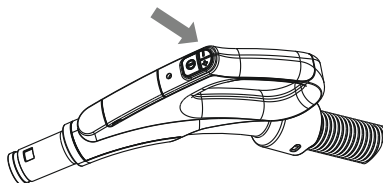
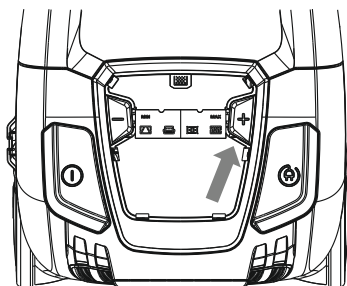

Уровни мощности

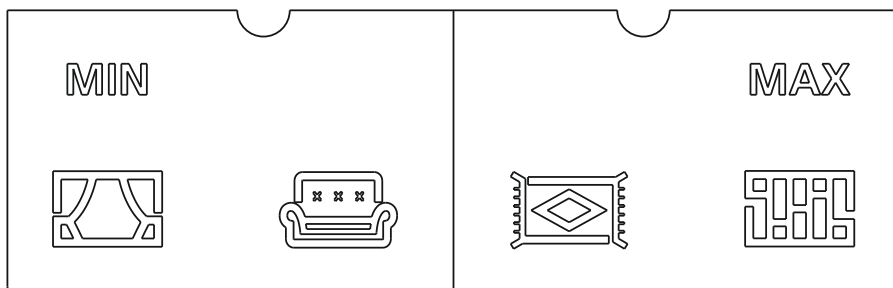

Режим «Шторы»

Режим для
мягкой мебели

Режим для
ковровых покрытий

Режим для твердых
напольных покрытий

! Примечание. Чтобы установить желаемую настройку мощности, нажмите кнопку «+» (увеличьте мощность) или кнопку «-» (уменьшите мощность) несколько раз, пока требуемая настройка не загорится на дисплее пылесоса.

Регулировка мощности при помощи ручки

На ручке с пультом правления имеются три кнопки. Кнопки «+» и «-» для управления мощностью, и третья — для перехода в режим ожидания.

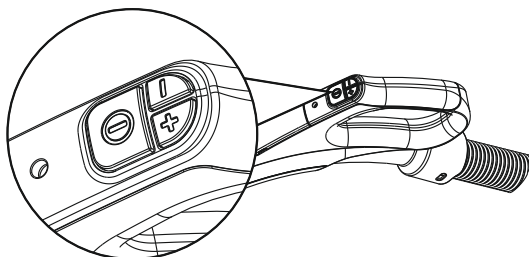

! Примечание. На выключенном пылесосе пульт не работает.

■ Примечание. Замените батарейки в пульте на ручке, если индикаторная лампа не включается при нажатии любой из кнопок. При замене батареек обратитесь к пункту «Перед первым использованием».

Замена мешка для пыли

1. Замена мешка-пылесборника: если индикатор наполнения мешка-пылесборника загорится красным светом, значит, мешок наполнен и его необходимо заменить.

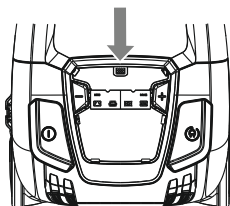

2. Откройте переднюю крышку пылесоса, выньте держатель мешка и извлеките мешок-пылесборник.

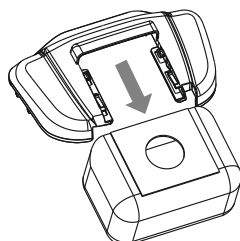
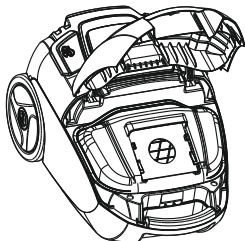
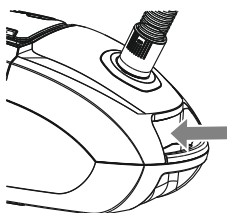

Очистка фильтра

Фильтр защиты двигателя следует извлекать и промывать не реже одного раза в год. После высыхания его можно продолжить использовать. Если фильтр поврежден, его следует заменить на новый. Вымойте или замените HEPA-фильтр: откройте заднюю крышку пылесоса и извлеките фильтр. После очистки установите его на прежнее место.

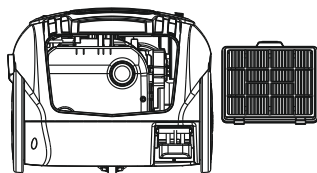
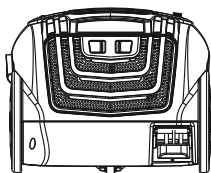
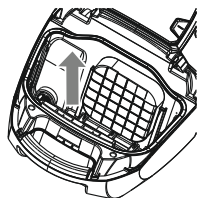

Возможные неисправности и их устранение

Неисправности и ремонт:

Внимательно ознакомьтесь с информацией ниже. При возникновении неполадок, попробуйте сначала исправить их с помощью данного руководства. Если неполадки не устранены, обратитесь в авторизованный сервисный центр для диагностики и ремонта.

Описание неисправности	Решение
Прибор не работает	<ol style="list-style-type: none">1. Проверьте подключение к электросети. Выньте вилку из розетки и подключите её снова.2. Проверьте, подключена ли розетка к электричеству3. Проверьте, включен ли прибор.
Слабая мощность всасывания	<ol style="list-style-type: none">1. Возможно мешок, ручка или шланг неправильно зафиксированы.2. Возможно фильтр загрязнился, прочистите фильтр (губку и HEPA)3. Возможно пылесборник заполнен, опустошите его
Пыль вылетает из прибора	<ol style="list-style-type: none">1. Проверьте, правильно ли установлен фильтр2. Проверьте, не мокрый ли фильтр и высушите его
Нехарактерный шум	<ol style="list-style-type: none">1. Немедленно прекратите использовать прибор2. Проверьте, не заблокированы ли щетка, шланг и основная трубка, прочистите их, если необходимо.

Технические характеристики

Напряжение	220-240В ~ 50/60Гц
Потребляемая мощность	2400 Вт
Мощность всасывания	490 Вт
Объем контейнера для сбора пыли	3 л
Щелевая насадка	+
Телескопическая трубка	+
Щетка для пола/ковровых покрытий	+
Насадка для пола	+
Насадка для мягкой мебели	+

Дополнительная информация

Основной импортер товара Doffler в России: ООО «Леран»

На прибор предоставляется 1 год гарантийного обслуживания.
Срок службы: 5 лет со дня покупки, при использовании в строгом соответствии с настоящим руководством и применимыми техническими стандартами.

Информацию об авторизованных сервисных центрах Вы можете узнать на web-сайте www.leran.pro в разделе «Установка и ремонт».

Если в Вашем городе отсутствует авторизованный сервисный центр, Вам следует обратиться в магазин, где Вы приобрели наш товар, и он организует ремонт или замену.

Страна происхождения – Китай

Изготовитель: JIANGSU MIDEA CLEANING APPLIANCES CO., LTD.

Адрес: NO. 39 CAOJU AVENUE, XIANGCHENG ECONOMIC DEVELOPMENT ZONE, SUZHOU, JIANGSU, CHINA.

Настоящая информация является частью сопроводительной технической документации, прилагаемой к товару. Изготовитель постоянно работает над совершенствованием конструкции и технических характеристик выпускаемой продукции, в том числе над улучшением энергетической эффективности. По истечении срока службы прибора сервисный центр вправе отказать в поставке запчастей и ремонте техники. Дальнейшая эксплуатация не рекомендуется. Товар необходимо передать специализированным компаниям, которые занимаются утилизацией данного вида продукции.

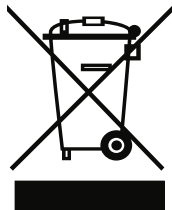

Утилизация упаковки.

Упаковка изготовлена из экологически чистых материалов, которые можно без ущерба для окружающей среды подвергать переработке, складировать на специальных полигонах для хранения отходов и утилизировать. Упаковочные материалы имеют соответствующую маркировку. Символ на изделии или его упаковке указывает, что оно не подлежит утилизации в качестве бытовых отходов. Изделие следует сдать в соответствующий пункт приема электронного и электрооборудования для последующей утилизации. Соблюдая правила утилизации изделия, Вы сможете предотвратить причинение ущерба окружающей среде и здоровью людей, который возможен вследствие неподобающего обращения с подобными отходами.



ГАРАНТИЙНЫЕ УСЛОВИЯ

1. Гарантийный срок составляет 12 месяцев от даты продажи.
2. Срок службы товара – 5 лет.
3. Гарантийные обязательства не действуют, если неисправность явилась следствием нарушения инструкции по эксплуатации, механического воздействия, нарушения пломбировки (если такая предусмотрена), проникновения влаги, неквалифицированного вмешательства, ремонта в неавторизованных сервисных центрах, форс-мажорных обстоятельств.
4. После осуществления ремонта в случаях, указанных в п. 3, гарантийные обязательства прекращаются.

Наименование товара: _____

Серийный номер: _____

Дата продажи: « ____ » _____ 20 ____ года

Подпись продавца
(Без печати действительна)

МП

Произведено в Китае компанией JIANGSU MIDEA CLEANING APPLIANCES CO., LTD.
Адрес: NO.39 SAOHU AVENUE, XIANGCHENG ECONOMIC DEVELOPMENT ZONE, SUZHOU, JIANGSU, CHINA.
Сделано по заказу ООО «Леран»

Адрес: Россия, 454091, г. Челябинск, ул. Пушкина, д. 65, пом. 6

Информацию об авторизованных сервисных центрах вы можете узнать на web-сайте www.leran.pro
в разделе «Установка и ремонт»

Бесплатный телефон сервисной службы: 8-800-755-3-755

