

LERAN®

Руководство по эксплуатации

Микроволновая печь

Модель:
FMO 25IV95 B

Прибор электрический бытовой.

Производитель оставляет за собой право вносить изменения в конструкцию, комплектацию и характеристики изделия без предварительного уведомления.

Содержание

Меры предосторожности	3
Описание прибора	5
Установка	6
Эксплуатация	7
Настройка часов	7
Настройка таймера	7
Готовка	7
Разморозка по весу	8
Разморозка по времени	8
Экспресс готовка	8
Поэтапное приготовление	8
Функция запроса	8
Функция блокировки от детей	8
Автоматическое меню	9
Функция отключения звука	9
Спецификация	9
Посуда, которую можно использовать в микроволновой печи	10
Посуда, которую нельзя использовать в микроволновой печи	11
Очистка	11
Устранение неисправностей	12
Технические характеристики	13
Дополнительная информация	14
Гарантийные условия	15

Меры предосторожности

1. Перед первым использованием полностью удалите все упаковочные материалы, снимите защитную пленку.
2. Устанавливайте прибор на ровную, твердую, устойчивую поверхность.
3. Используйте данный прибор только в бытовых целях и в соответствии с руководством по эксплуатации. Изготовитель не несёт ответственности за возможный ущерб из-за неправильной эксплуатации прибора.
4. Прибор не предназначен для установки в трейлерах, фургонах и других транспортных средствах.
5. Прибор предназначен для приготовления и разогревания пищи и напитков. Сушка пищевых продуктов или одежды, подогрев грелок, домашних тапок, губок, влажных тканей, спонжей может привести к возгоранию.
6. Прибор не предназначен для использования детьми, людьми с ограниченными физическими и умственными способностями без присмотра лица, отвечающего за их безопасность.
7. Запрещено использовать прибор детям младше 8 лет.
8. Детям запрещено использовать прибор в качестве игрушки.
9. Перед включением микроволновой печи убедитесь, что напряжение в сети соответствует напряжению, указанному на задней стенке прибора. Розетка должна быть заземлена.
10. Розетка должна быть расположена в непосредственной близости от печи, чтобы в случае необходимости можно было немедленно отключить печь от сети.
11. Не используйте микроволновую печь без установленного вращающегося стола (для моделей с вращающимся столом).
12. Не используйте пустую печь. Это может привести к поломке прибора.
13. Запрещено готовить пищу непосредственно на вращающемся столе (для моделей с вращающимся столом). Перед приготовлением продукты необходимо поместить в специальную посуду.
14. Не разогревайте продукты и жидкости в контейнерах и упаковках с плотно закрытой крышкой (например, бутылках).
15. Для снижения риска возгорания в камере печи рекомендуется снимать зажимы с пластиковых и бумажных упаковок, прежде чем ставить их в печь.
16. Не нагревайте масло или жир до высокой температуры.
17. Аккуратно открывайте пакеты с попкорном, приготовленным в печи. Пар, выходящий из пакета при открывании, очень горячий!
18. Крышка волновода рекомендуется регулярно очищать от остатков продуктов и жира и протирать сухой тряпкой. Остатки жира на крышке могут сильно нагреваться и выделять дым.
19. При появлении дыма прибор необходимо отключить от сети. Во избежание распространения пламени дверцу прибора открывать не следует.
20. Запрещено пользоваться прибором, если дверца, защелки дверцы или уплотнители имеют повреждения.
21. Регулярно проверяйте сетевой кабель на отсутствие повреждений. При обнаружении дефектов сетевого кабеля обращайтесь в авторизованный сервисный центр.
22. Запрещается отключать устройство от сети выдергиванием сетевой вилки из розетки за сетевой кабель.

- При отключении устройства от сети следует держаться за сетевую вилку.
23. Не храните продукты питания и другие предметы в микроволновой печи.
 24. Запрещено использовать аксессуары, не рекомендованные производителем.
 25. Запрещено готовить в микроволновой печи сырые яйца, а также разогревать вареные яйца, так как они могут взорваться даже после завершения разогревания.
 26. Необходимо помнить, что микроволновая печь нагревает продукты сильнее, чем посуду. Пар, выделяемый разогретой в приборе пищей, очень горячий!
 27. Прибор не оснащен пультом дистанционного управления.
 28. Снятие корпуса печи, защищающего от воздействия СВЧ-волн, очень опасно. Все работы по обслуживанию или ремонту печи, связанные со снятием корпуса, должны выполняться квалифицированным специалистом в сервисном центре.
 29. Не рекомендуется употреблять пищу сразу после разогрева, особенно, если разогревается детское питание. Перед употреблением пищу необходимо перемешать для равномерного распределения температуры.
 30. Разогревание жидкостей может привести к замедленному закипанию. Во избежание получения ожогов емкость с разогретой жидкостью рекомендуется оставить в печи на 30-60 секунд.
 31. Для извлечения посуды из печи используйте рукавицы.
 32. Не используйте прибор на открытом воздухе.
 33. Запрещено помещать замороженные продукты на горячую поверхность вращающегося стола (для моделей с вращающимся столом).
 34. Запрещено помещать горячие продукты на холодную поверхность вращающегося стола (для моделей с вращающимся столом).
 35. Посуда не должна касаться стенок камеры при приготовлении.
 36. Соблюдайте особую осторожность при работе печи в комбинированном режиме, так как в этом режиме происходит возрастание температуры.
 37. Необходимо регулярно очищать камеру печи и уплотнитель дверцы от остатков продуктов. Несоблюдение этого правила может привести к повреждению поверхности и сокращению срока службы прибора.
 38. Запрещено использование пароочистителя.
 39. Во время работы нагревательный элемент и внешние части печи сильно нагреваются! Соблюдайте осторожность!
 40. Храните прибор в недоступном для детей месте.
 41. Плата преобразования частоты остается заряженной даже после отключения, используйте отвертку для того, чтобы разрядить ее.
 42. При обслуживании прибора необходимо снять такие детали, как магнетрон, высоковольтный трансформатор, высоковольтный конденсатор, высоковольтный диод, высоковольтный предохранитель. Необходимо обеспечить доступ электрическим потенциалам выше 250 В к земле.
- Хранение и транспортировка:
1. Перед хранением убедитесь, что прибор отключен от сети и полностью остыл.
 2. Рекомендуется хранить прибор в сухом прохладном месте.
 3. Транспортировка должна осуществляться в условиях, исключающих повреждения.

Описание прибора

Извлеките и удалите полиэтиленовую пленку с корпуса печи, если она наклеена, а также удалите пленку, находящуюся между дверцей и камерой микроволновой печи.

1. Замок дверцы
2. Окошко
3. Уплотнительная прокладка дверцы
4. Панель управления
5. Дверца

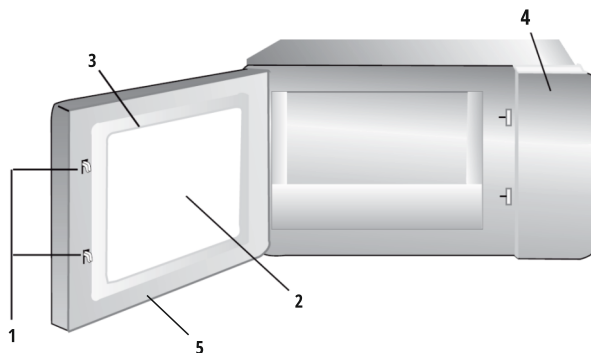

Установка

Удалите все упаковочные материалы и извлеките аксессуары. Осмотрите печь на предмет повреждений, таких как вмятины или поломки. Не устанавливайте печь, если на ней имеются следы повреждений.

Снимите защитную пленку с поверхности корпуса микроволновой печи. Не снимайте светло-коричневую слюдяную крышку, прикрепленную к полости печи, чтобы защитить магнетрон.

1. Выберите ровную поверхность, обеспечивающую достаточно открытого пространства для функционирования впускных и/или выпускных отверстий печи.

а) Минимальная высота установки составляет 85 см.

б) Задняя поверхность прибора должна быть установлена у стены.

Оставьте минимальный зазор 30 см над печью. Минимальный зазор между печью и любыми соседними предметами должен составлять 20 см

в) Не снимайте ножки с нижней части печи.

г) Блокировка впускных и/или выпускных отверстий может привести к повреждениям печи.

д) Поставьте печь как можно дальше от радио и телевизора. Работа микроволновой печи может вызвать помехи для вашего радио или телевизора.

2. Подключите печь к обычной бытовой розетке.

Убедитесь, что напряжение и частота совпадают с напряжением и частотой, указанной на паспортной табличке.

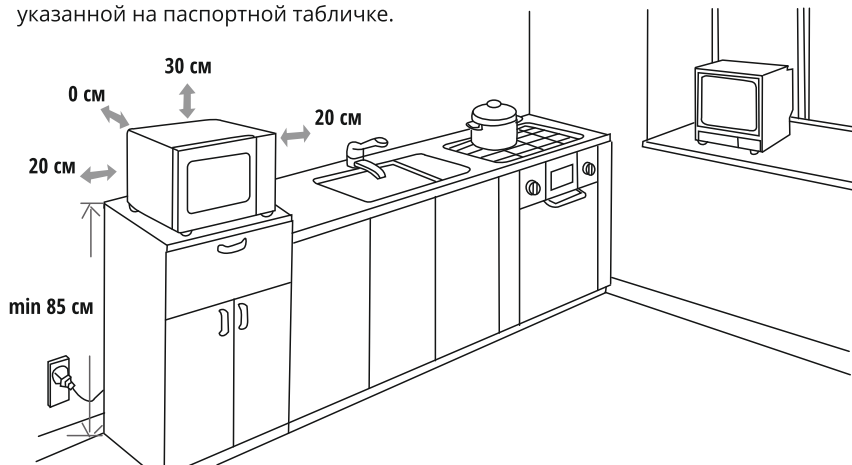

! **Внимание! Не устанавливайте печь на плиту или другое устройство, выделяющее тепло. При установке рядом с источником тепла или над ним печь может получить повреждения аннулирующие гарантию.**

! **Поверхность печи может нагреваться во время работы.**

Эксплуатация

Микроволновая печь оснащена современным электронным управлением для регулировки параметров приготовления для лучшего удовлетворения ваших потребностей в приготовлении пищи.

Настройка часов

После подключения микроволновой печи к электросети, зуммер издаст сигнал один раз.

1. Нажмите **Часы**, чтобы настроить время. На дисплее начнут мигать цифры (часы).
2. Нажмите + или -, чтобы установить нужный час. Часы устанавливаются в пределах 0–23.
3. Нажмите **Часы** еще раз. На дисплее начнут мигать цифры, означающие минуты.
4. Нажимая + или -, установите нужные минуты. Минуты устанавливаются в пределах 0–59.
5. Нажмите **Часы** еще раз, чтобы завершить настройку часов.

Примечание:

- Часы не будут работать, если они не установлены при включении.
- Если во время установки часов вы нажмете **Стоп/Отмена**, духовка автоматически вернется к предыдущим параметрам настройки.

Настройка таймера

1. Нажмите **Таймер**, для установки времени таймера. На дисплее отобразится «00:00».
2. Нажимая + или -, установите время таймера (максимальная настройка – 95 минут).
3. Нажмите **Старт/ + 30 с / Подтвердить**, чтобы подтвердить настройку.

4. Когда истечет время на таймере, зуммер зазвонит 5 раз.
Если часы были установлены (24-часовая система), по окончании работы таймера на экране отобразится текущее время.

Готовка

1. Нажмите **Мощность** один раз, на экране отобразится «P100».
2. Нажмите **Мощность** несколько раз или нажмите + или -, чтобы выбрать мощность микроволн от P100 до P 10.
3. Нажмите **Старт/ + 30 с / Подтвердить**, чтобы подтвердить уровень мощности.
4. Нажмите + или -, чтобы настроить время приготовления. (установка времени должна быть в пределах от 0:05 до 95:00).
5. Нажмите **Старт/ + 30 с / Подтвердить**, чтобы начать готовку.

Примечание: величина шага настройки времени следующие:

Время	Величина шага
0–1 мин	5 с
1–5 мин	10 с
5–10 мин	30 с
10–30 мин	1 мин
30–95 мин	5 мин

Настройка мощности:

Число нажатий	Дисплей
1	P100
2	P 80
3	P 50
4	P 30
5	P 10

Разморозка по весу

1. Нажмите **Разморозка по весу**. На дисплее появится «dEF1».
2. Используя + и – выберите вес продукта. Вес должен быть от 100 до 2000 г.
3. Нажмите **Старт / +30 с / Подтвердить** для запуска разморозки.

Разморозка по времени

1. Нажмите **Разморозка по времени**. На дисплее отобразится «dEF2».
2. Нажмите + или –, чтобы выбрать время размораживания. Максимальное время разморозки — 95 минут.
3. Нажмите **Старт / + 30 с / Подтвердить**, чтобы начать размораживание.

Экспресс готовка

1. В режиме ожидания нажмите **Старт / +30 сек / Подтвердить**, чтобы готовить со 100% уровнем мощности в течение 30 секунд. Каждое повторное нажатие на кнопку увеличивает время приготовления на 30 секунд. Максимальное время приготовления составляет 95 минут.
2. При установленном времени приготовления, каждое нажатие кнопки **Старт / +30 с / Подтвердить**, увеличивает заданное время приготовления на 30 секунд.
3. Нажмите + или –, чтобы настроить время приготовления. Нажмите **Старт / +30 сек / Подтвердить**, чтобы начать приготовление на 100% уровне мощности.

Примечание: эта функция не доступна при размораживании по весу и в меню автоматического приготовления.

Поэтапное приготовление

Максимально можно устанавливать два этапа. Если один из этапов — разморозка, он будет автоматически установлен как первый этап. Микроволновая печь подаст сигнал один раз после каждого этапа.

Примечание: автоматические программы не доступны при поэтапном приготовлении.

Пример: если вы хотите размораживать еду в течение 5 минут, а затем готовить на 80% мощности в течение 7 минут, то выполните следующие шаги:

1. Нажмите **Разморозка по времени**. На дисплее отобразится «dEF2».
2. Нажмите + или –, чтобы установить время разморозки на 5 минут.
3. Нажмите дважды кнопку **Мощность**, чтобы установить мощность на 80%.
4. Нажмите **Старт / + 30 с / Подтвердить**, чтобы подтвердить настройку.
5. Нажмите + или –, чтобы установить время готовки на 7 минут.
6. Нажмите **Старт / + 30 с / Подтвердить**, чтобы начать приготовление.

Функция запроса

1. В режиме приготовления нажмите **Мощность** — на дисплее в течение 3 секунд будет отображаться текущая мощность.
2. Во время приготовления нажмите **Часы**, чтобы проверить текущее время. Время будет отображаться на дисплее в течение 3 секунд.

Функция блокировки от детей

Установка блокировки: в режиме ожидания нажмите и удерживайте кнопку **Стоп/Отмена** в течение 3 с. Прозвучит длинный звуковой сигнал, обозначающий переход в состояние блокировки от детей. Если часы были настроены, на дисплее будет отображаться текущее время. В противном случае будет отображаться «**[: :]**».

Отключение блокировки: в режиме блокировки нажмите и удерживайте кнопку **Стоп/Отмена** в течение 3 с. Прозвучит длинный звуковой сигнал, означающий, что блокировка снята.

Автоматическое меню

1. В режиме ожидания нажмите **+**, чтобы выбрать автоматическое меню.
2. Нажмите **+** или **-**, чтобы выбрать необходимую программу.
3. Нажмите **Старт / + 30 с / Подтвердить** для подтверждения.
4. Нажмите **+** или **-**, чтобы выбрать вес блюда.
5. Нажмите **Старт / + 30 с / Подтвердить**, чтобы начать приготовление.

Программа	Вес	Дисплей
А-1 Пицца	200 г	200
	400 г	400
А-2 Мясо	250 г	250
	350 г	350
	450 г	450
А-3 Овощи	200 г	200
	300 г	300
	400 г	400
А-4 Паста	50 (с 450 г хол. воды)	50
	100 г (с 800 г хол. воды)	100
А-5 Картофель	200 г	200
	400 г	400
	600 г	600
А-6 Рыба	250 г	250
	350 г	350
	450 г	450
А-7 Напиток	1 чаша (120 мл)	1
	2 чаши (240 мл)	2
	3 чаши (360 мл)	3
А-8 Попкорн	50 г	50
	85 г	85
	100 г	100

Функция отключения звука

В режиме ожидания нажмите и удерживайте кнопку **Стоп/Отмена**, затем нажмите **Старт / + 30 с / Подтвердить**. Один раз прозвучит зуммер, и печь перейдет в режим отключения звука. Все операции больше не будут сопровождаться звуковыми сигналами. В режиме ожидания нажмите и удерживайте кнопку **Стоп/Отмена**, затем нажмите **Старт / + 30 с / Подтвердить**. Один раз прозвучит зуммер, и печь выйдет из режима отключения звука.

Спецификация

1. Нажмите **Старт / + 30 с / Подтвердить**, чтобы продолжить приготовление пиццы, если во время приготовления дверца открыта.
2. После того, как программа приготовления была установлена, в течение одной минуты нажатие кнопки **Старт / + 30 с / Подтвердить** будет недоступно. Текущее время будет отображаться на дисплее. Настройка будет отменена.
3. Звуковой сигнал звучит один раз при каждом нажатии на кнопку. Неэффективное нажатие кнопки не будет сопровождаться звуковым сигналом.
4. Зуммер прозвучит пять раз, чтобы напомнить вам, когда закончится приготовление пиццы.

Посуда, которую можно использовать в микроволновой печи

Посуда	Примечание
Противень для зажаривания	Следуйте инструкциям производителя.
Тарелка	Только для микроволновых печей. Следуйте инструкциям производителя. Не используйте треснувшие или сколотые тарелки.
Стекланные банки	Всегда снимайте крышку. Используйте только для разогрева пищи до тех пор, пока она не станет теплой. Большинство стеклянных банок не являются термостойкими и могут разбиться.
Изделия из стекла	Только термостойкое стекло для духовки. Убедитесь, что нет металлической отделки. Не используйте треснувшие или сколотые блюда.
Пакеты для запекания в духовке	Следуйте инструкциям производителя. Не закрывайте металлической пленкой. Сделайте прорези, чтобы испарился пар.
Бумажные тарелки и чаши	Используйте только для кратковременного приготовления/разогрева. Не оставляйте печь без присмотра во время приготовления.
Бумажные полотенца	Используйте для покрытия пищи и поглощения жира при разогревании пищи. Используйте только для кратковременного приготовления под присмотром.
Пергаментная бумага	Используйте в качестве покрытия, чтобы предотвратить разбрызгивание, а так же для обертывания при приготовлении на пару.
Пластиковая посуда	Можно использовать только допустимый пластик для микроволновых печей. Следуйте инструкциям производителя. Посуда должна иметь пометку о том, что ее можно использовать в СВЧ печи. Некоторые пластиковые контейнеры размягчаются, так как пища нагревается.
Пластиковая упаковка	Можно использовать только допустимый пластик для микроволновых печей. Используйте для покрытия пищи во время приготовления, чтобы сохранить влагу. Не допускайте контакта пластиковой упаковки с пищей.
Термометры	Разрешается использовать только специальные градусники для микроволновых печей (термометры для мяса и конфет).
Восковая бумага	Используйте в качестве покрытия для предотвращения разбрызгивания и сохранения влаги

Посуда, которую нельзя использовать в микроволновой печи

Посуда	Примечание
Алюминиевый лоток	Может вызвать искрение.
Пищевая коробка с металлической ручкой	Может вызвать искрение.
Металлическая или металлизированная посуда	Металл защищает пищу от микроволновой энергии. Металлическая отделка может вызвать искрение.
Металлические завязки	Может вызвать искрение и возгорание в духовке.
Бумажные пакеты	Может вызвать возгорание в духовке.
Пенопласт	Пластиковая пена может расплавиться и загрязнить пищу при воздействии высокой температуры.
Дерево	При использовании в микроволновой печи древесина может высохнет и расколоться или треснуть.

Если вы сомневаетесь, вы можете проверить посуду, следуя следующей процедуре:

1. Поставьте ее в центр стеклянного блюда. Рядом с посудой поставьте стакан с водой.
2. Включите печь на полную мощность на 1 мин.
3. По истечении этого времени ни одна часть посуды не должна быть горячей на ощупь. Только такую посуду можно использовать в печи.

Очистка

При очистке обязательно отсоединяйте прибор от источника питания.

1. Очистите полость печи слегка влажной тканью.
2. Очистите аксессуары в мыльной воде.
3. Дверца, уплотнение и соседние с ними детали должны быть тщательно очищены влажной тряпкой, если они загрязнены.
4. Не используйте жесткие абразивные чистящие средства или острые металлические скребки для чистки стекла дверцы духовки, так как они могут поцарапать поверхность, что может привести к разрушению стекла.
5. Совет: для облегчения очистки стенок полости печи, к которых могут касаться приготовленные продукты: поместите половину лимона в миску, добавьте 300 мл воды и нагрейте на 100% микроволновой печи в течение 10 минут. Протрите духовку чистой мягкой сухой тканью.



Внимание! Все работы по обслуживанию и ремонту прибора, связанные со снятием крышек, обеспечивающих защиту от воздействия микроволновой энергии, должны выполняться только специалистами!

Устранение неисправностей

Неисправность	Возможная причина	Устранение
Работа печи отрицательно влияет на изображение телевизора.	Работающая печь может отрицательно влиять на сигнал телевизора и радио. Аналогичные помехи вызывают также иные приборы мелкой бытовой техники, например миксеры, пылесосы, фены и т.д. Это нормально.	
Лампы печи светят тускло.	При работе на низкой мощности лампы могут начать сиять тусклым светом. Это нормально.	
На дверце оседает испарение, а из вентиляционных отверстий исходит горячий воздух.	При приготовлении продуктов часто образуется пар. Большая часть пара, как правило, выходит через вентиляционные отверстия. Но часть может скапливаться в прохладных местах, таких как дверца печи.	
Случайно нажали кнопку «Старт» без продуктов внутри печи.	Запрещается включать прибор без продуктов внутри корпуса печи. Это может быть опасно.	
Микроволновая печь не включается.	Неправильно вставлена вилка в розетку.	Выньте вилку и затем снова вставьте через 10 секунд.
	Сработал предохранитель или выключатель.	Замените предохранитель или переключите выключатель.
	Розетка неисправна.	Проверьте розетку при помощи специального инструмента.
Печь не производит тепла.	Не полностью закрыта дверца.	Закройте дверцу надлежащим образом.

Технические характеристики

Микроволновая печь предназначена для приготовления и разогрева пищи. Устройство предназначено для бытовых нужд, не связанных с осуществлением предпринимательской деятельности.

Модель	ФМО 25IV95 В
Номинальное напряжение	230 В ~ 50 Гц
Номинальная входная мощность	1270 Вт
Номинальная выходная мощность	800 Вт
Микроволновая частота	2450 МГц
Объем	23 л
Внешние размеры	502×420×302 мм
Количество уровней мощности	5
Таймер	95 мин
Количество этапов для функции «поэтапная готовка»	2

Дополнительная информация

На прибор предоставляется 1 год гарантийного обслуживания.
Срок службы: 5 лет со дня покупки, при использовании в строгом соответствии с настоящим руководством и применимыми техническими стандартами.

Лампы в приборе являются расходным материалом и гарантия на них не распространяется.

Специальные условия реализации не установлены.

При обнаружении неисправностей в работе прибора следует немедленно прекратить его использование, отключить от электросети и передать в ближайший авторизованный сервисный центр.

Информацию об авторизованных сервисных центрах вы можете узнать на веб-сайте www.leran.pro в разделе «Установка и ремонт». Если в вашем городе отсутствует авторизованный сервисный центр, вам следует обратиться в магазин, где вы приобрели наш товар, и он организует ремонт или замену.

Настоящая информация является частью сопроводительной технической документации, прилагаемой к товару. Изготовитель постоянно работает над совершенствованием конструкции и технических характеристик выпускаемой продукции, в том числе над улучшением энергетической эффективности. По истечению срока службы прибора сервисный центр вправе отказать в поставке запчастей и ремонте техники.

Производитель оставляет за собой право вносить изменения в конструкцию, комплектацию и характеристики изделия без предварительного уведомления.

Утилизация изделия

Отслужившее изделие нужно сделать непригодным для использования. Для этого отсоедините его от электросети и обрежьте кабель, так как он может представлять опасность для играющих детей.



Данный символ на изделии или его упаковке указывает, что оно не подлежит утилизации в качестве бытовых отходов. Изделие следует сдать в соответствующий пункт приема электронного и электрооборудования для последующей утилизации.

Утилизация упаковочных материалов



Упаковочные материалы подлежат вторичной переработке и содержат соответствующий знак. Тем не менее, отдельные части упаковки должны быть утилизированы согласно правилам местной администрации, касающимся ликвидации отходов.



ГАРАНТИЙНЫЕ УСЛОВИЯ

1. Гарантийный срок составляет 12 месяцев от даты продажи.
2. Срок службы товара — 5 лет.
3. Гарантийные обязательства не действуют, если неисправность явилась следствием нарушения инструкции по эксплуатации, механического воздействия, нарушения пломбировки (если такая предусмотрена), проникновения влаги, неквалифицированного вмешательства, ремонта в неавторизованных сервисных центрах, форс-мажорных обстоятельств.
4. После осуществления ремонта в случаях, указанных в п. 3, гарантийные обязательства прекращаются.

Наименование товара: _____

Серийный номер: _____

Дата изготовления: _____

Дата продажи: «___» _____ 20___ года

Подпись продавца
(Без печати действительна)

МП

Произведено в Китае компанией GUANGDONG MIDEA KITCHEN APPLIANCES MANUFACTURING CO., LTD.

Адрес: FOSHAN, NO.6, YONG AN ROAD, BEIJIAO, SHUNDE, FOSHAN, GUANGDONG, CHINA.

Сделано по заказу ООО «Леран»

Адрес: Россия, 454091, г. Челябинск, ул. Пушкина, д. 65, пом. 6

Информацию об авторизованных сервисных центрах вы можете узнать на web-сайте www.leran.pro в разделе «Установка и ремонт»

Бесплатный телефон сервисной службы: 8-800-755-3-755

www.leran.pro