

**LERAN** | Делаем комфорт  
доступным

# Руководство по эксплуатации

## **МИНИ-ПЕЧЬ**

электрическая

Модель:  
ТО 3530 В

Прибор электрический бытового назначения.  
Производитель оставляет за собой право вносить изменения в конструкцию,  
комплектацию и характеристики изделия без предварительного уведомления.

# СОДЕРЖАНИЕ

---

Меры предосторожности.....	3
Описание прибора.....	5
Первое использование.....	5
Функции мини-печи.....	7
Технические характеристики.....	10
Обслуживание и уход.....	10
Гарантийные условия.....	11

## МЕРЫ ПРЕДОСТОРОЖНОСТИ

---

1. Прочитайте инструкцию полностью.
2. Не прикасайтесь к горячим поверхностям. Всегда используйте ручки.
3. При использовании любого прибора детьми или рядом с ними необходим тщательный надзор.
4. Для защиты от поражения электрическим током не погружайте шнур, вилку или какие-либо части духовки в воду или любые другие жидкости.
5. Не допускайте, чтобы шнур свисал с края стола и касался горячих поверхностей.
6. Не используйте прибор с поврежденным шнуром или вилкой, а также после того, как прибор вышел из строя или был поврежден каким-либо образом. Верните прибор в ближайший авторизованный сервисный центр для осмотра, ремонта или регулировки.
7. Использование дополнительных приспособлений, не рекомендованных производителем прибора, может привести к возникновению опасности или травм.
8. Не ставьте мини-печь на горячую газовую или электрическую плиту или рядом с ней.
9. Задняя поверхность приборов, согласно инструкциям, должна располагаться у стены.
10. Вынимайте вилку из розетки, когда мини-печь не используется, и перед чисткой. Дайте остыть деталям перед надеванием или снятием, а также перед чисткой.
11. Для отключения поверните таймер в положение ВЫКЛ., затем выньте вилку. Всегда вынимайте за вилку и никогда не тяните за шнур.
12. При перемещении поддона с горячим маслом или другими горячими жидкостями необходимо соблюдать крайнюю осторожность.
13. Не накрывайте ни одну часть мини-печи металлической фольгой. Это может привести к перегреву духовки.
14. Будьте предельно осторожны при извлечении поддона, полка или при извлечении горячего жира или других горячих жидкостей.
15. Не чистите внутреннюю поверхность мини-печи металлическими губками, кусочки могут отколоться от губки и коснуться электрических деталей, что может привести к поражению электрическим током.
16. В мини-печь нельзя помещать крупногабаритные продукты или металлическую посуду, так как это может привести к возгоранию или поражению электрическим током.
17. Будьте внимательны при закрытии мини-печи или прикосновении к легко воспламеняющимся материалам, включая шторы, обои и тому подобное, когда мини-печь работает. Во время работы прибора не кладите на него никакие предметы.

18.Следует соблюдать крайнюю осторожность при использовании емкостей для приготовления пищи или выпечки, изготовленных не из металла или жаропрочного стекла.

19.Следите за тем, чтобы ничто не касалось верхних или нижних нагревательных элементов мини-печи.

20.Не кладите в мини-печь ни один из следующих материалов: картон, пластик, бумагу или что-либо подобное.

21.Не храните в мини-печи никаких материалов, кроме принадлежностей, рекомендованных производителем, когда она не используется.

22.Всегда надевайте защитные изолированные перчатки для духовки, вставляя или вынимая продукты из горячей мини-печи.

23.Этот прибор оснащен дверцей из закаленного стекла. Стекло прочнее обычного и более устойчиво к поломке. Закаленное стекло все равно может разбиться по краям. Избегайте царапин на поверхности двери или зазубрин на краях.

24.Этот прибор **ВЫКЛЮЧЕН**, когда таймер находится в положении «ВЫКЛ».

25.Не использовать на открытом воздухе.

26.Не используйте прибор не по назначению.

27.Поверхность прибора может нагреваться во время использования

28.Во время работы прибора дверца или внешняя поверхность могут нагреваться.

29.Бытовые приборы не предназначены для управления с помощью внешнего таймера или отдельной системы дистанционного управления.

30.Данным прибором могут пользоваться дети в возрасте от 8 лет и старше, а также лица с ограниченными физическими, сенсорными или умственными способностями или с недостатком опыта и знаний, если они находятся под присмотром или проинструктированы относительно безопасного использования прибора и понимают связанные с этим опасности. Дети не должны играть с прибором.

31.Храните прибор и его шнур питания в местах, недоступных для детей младше 8 лет.

32.Если шнур питания поврежден, он должен быть заменен производителем, его сервисным агентом или специалистом аналогичной квалификации во избежание опасности.

33.Данный прибор предназначен для использования в только бытовых целях.

## ОПИСАНИЕ ПРИБОРА

---

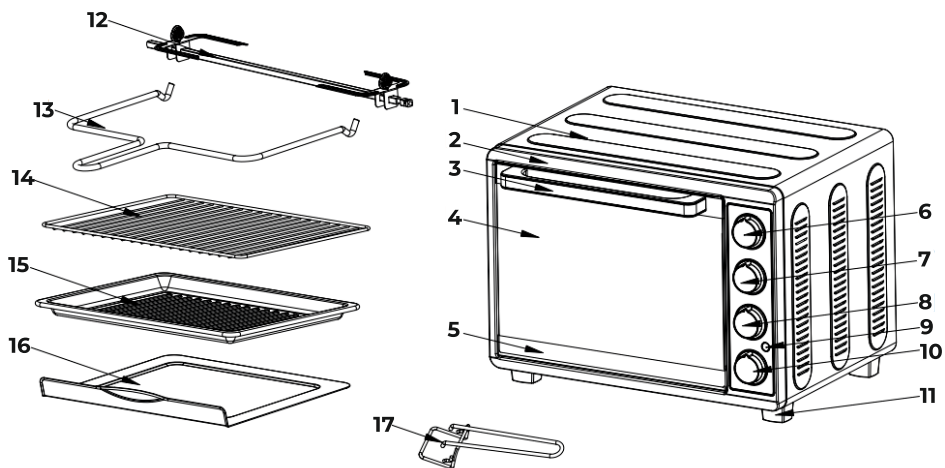

- |                            |                               |
|----------------------------|-------------------------------|
| 1 - Корпус                 | 10. - Таймер                  |
| 2 - Передняя панель        | 11. - Ножки                   |
| 3 - Ручка                  | 12. - Зажимы вертела          |
| 4 - Стеклопанель           | 13. - Ручка вертела           |
| 5. - Нижняя рама           | 14. - Решетка                 |
| 6. - Регулятор температуры | 15. - Противень для запекания |
| 7. - Регулятор нагрева     | 16. - Лоток для крошек        |
| 8. - Регулятор режима      | 17. - Ручка для подноса       |
| 9. - Индикатор             |                               |

## ПЕРВОЕ ИСПОЛЬЗОВАНИЕ

---

Перед первым использованием мини-печи с функцией запекания и конвекции обязательно:

1. Прочитайте все инструкции, включенные в данное руководство.
2. Убедитесь, что мини-печь отключена от сети, а таймер находится в положении «ВЫКЛЮЧЕНО».
3. Вымойте все принадлежности в горячей воде с мылом или в посудомоечной машине.
4. Тщательно высушите все принадлежности и снова соберите в мини-печи, подключите ее к розетке, и мини-печь готова к использованию.
5. После повторной сборки мини-печи мы рекомендуем включить функцию поджаривания при самой высокой температуре (230 °C) примерно на 15 минут, чтобы удалить остатки от упаковки, которые могут остаться после отправки. Это также удалит все следы изначально присутствующего запаха.

**! ПРИ ПЕРВОНАЧАЛЬНОМ ЗАПУСКЕ МОГУТ БЫТЬ ЗАПАХ И ДЫМ (ОКОЛО 15 МИНУТ). ЭТО НОРМАЛЬНО И БЕЗВРЕДНО. ЭТО ПРОИСХОДИТ ИЗ-ЗА ЗАЩИТНОГО ВЕЩЕСТВА, НАНЕСЕННОГО НА НАГРЕВАТЕЛЬНЫЕ ЭЛЕМЕНТЫ НА ЗАВОДЕ.**

Пожалуйста, ознакомьтесь со следующими функциями мини-печи и аксессуарами перед первым использованием:

**КОНТРОЛЬ ТЕМПЕРАТУРЫ:** выберите желаемую температуру от 90 °C до 230 °C для запекания или поджаривания.

**РЕГУЛИРОВКА ВРЕМЕНИ:** при включении активируйте таймер на панели управления, поверните вправо (по часовой стрелке) для поджаривания или используйте в качестве таймера. Эта функция также включает в себя сигнал по истечении запрограммированного времени.

**УПРАВЛЕНИЕ:** четыре ступени переключения функций:

Выкл/Верхний нагрев  / Нижний нагрев  / Верхний и нижний нагрев .

**УПРАВЛЕНИЕ ФУНКЦИЯМИ:** четырехступенчатый переключатель выбора функций:

Выкл/Гриль  / Конвекция  Гриль и конвекция .

**ПОДСВЕТКА ПИТАНИЯ:** загорается при включении мини-печи.

**ФОРМА ДЛЯ ЗАПЕКАНИЯ:** предназначена для запекания мяса, птицы, рыбы и различных других продуктов. Она также может удерживать капли от продуктов или масла при приготовлении на гриле.

**РУЧКА ДЛЯ ПРОТИВНЯ:** позволяет поднимать решетку и противень для выпечки, когда они горячие.

# ФУНКЦИИ МИНИ-ПЕЧИ



---

## ФУНКЦИЯ ГРИЛЬ

1. Насадите первый вертел на шампур, направив внутрь. Закрепите первый вертел прилагаемым винтом.
2. Поместите шпатель поперек центра блюда, которое вы собираетесь готовить. Убедитесь, что блюдо находится в центре, прежде чем насаживать второй вертел на шпатель. Закрепите второй вертел.
3. Вставьте конец шампура в гнездо для привода, а другой конец (квадратной формы) положите на подставку для шампуров.
4. Вы можете установить противень на нижнюю решетку, чтобы в него стекало масло.
5. Поверните регулятор нагрева в нужное положение.
6. Поверните регулятор режима в положение .
7. Выберите необходимую температуру приготовления.
8. Включите питание и поверните ручку таймера на желаемое время приготовления.
9. Цикл завершается, когда ручка таймера достигает положения "ВЫКЛ."
10. Чтобы вынуть блюдо, пожалуйста, поднимите шампур с помощью держателя вертела.
11. Убедитесь, что оба крючка равномерно расположены по краям шампура. Пожалуйста, сначала поднимите конец, который опирается на подставку, и медленно извлеките шампур.
12. Выложите продукты на разделочную доску или тарелку и снимите шампур, сняв вертел.

Если вам одновременно нужна функция конвекции, пожалуйста, установите регулятор режима в положение , которое позволяет выполнять как функцию конвекции, так и функцию приготовления на гриле.

## ФУНКЦИЯ КОНВЕКЦИЯ

1. Установите съемную решетку для запекания с продуктами и противень для запекания.
2. Поверните регулятор нагрева в нужное положение.
3. Поверните регулятор режима в положение .
4. Выберите необходимую температуру приготовления.
5. Включите питание, когда поверните ручку таймера на желаемое время приготовления.
6. Цикл завершается, когда ручка таймера достигает положения "ВЫКЛ."
7. Если вам одновременно нужна функция приготовления на гриле, пожалуйста, установите регулятор режима в положение , которое позволяет выполнять функции как конвекции, так и приготовления на гриле.

## ФУНКЦИЯ ЗАПЕКАНИЯ

1. Установите съемную стойку в нужное положение.
2. Вставьте противень с продуктами и закройте дверцу духовки.
3. Поверните ручку таймера на желаемое время приготовления.
4. Поверните регулятор режима в положение **«ВЫПЕКАТЬ»** .
5. Выберите температуру до желаемого значения.
6. По окончании выпечки раздастся сигнал, оповещающий об окончании цикла выпекания.
7. Вы также можете перевести таймер в положение **«ВЫКЛ»**, чтобы выключить минипечь.

## ФУНКЦИЯ ЖАРКИ

1. Установите съемную решетку для запекания с продуктами и противень для запекания.
2. Закройте стеклянную дверь.
3. Поверните ручку выбора функции в положение .
4. Выберите температуру и таймер.
5. Вы также можете перевести таймер в положение **«ВЫКЛ»**, чтобы выключить минипечь.
6. По окончании запекания раздастся оповещение, сигнализирующее об окончании цикла поджаривания.

## ТОСТЫ

1. Установите съемную решетку для запекания с продуктами и противень для запекания.
2. Закройте стеклянную дверь.
3. Поверните регулятор режима в положение поджаривания .
4. Выберите температуру и таймер.
5. По окончании поджаривания раздастся звонок, сигнализирующий об окончании цикла поджаривания.
6. Вы также можете перевести таймер в положение **«ВЫКЛ»**, чтобы выключить минипечь.



**РЕШЕТКУ СЛЕДУЕТ УСТАНОВЛИВАТЬ ПОСЕРЕДИНЕ ДУХОВКИ УГЛУБЛЕНИЯМИ ВНИЗ.**

## РАСПОЛОЖЕНИЕ РЕШЕТКИ ДЛЯ ЗАПЕКАНИЯ

- Печенье – Используйте нижние и средние направляющие для поддержки.
- Слоеные коржи – используйте только нижнюю направляющую (выпекайте по одному).
- Пирог – Используйте нижние и средние опорные направляющие.

## ДОПОЛНИТЕЛЬНАЯ ИНФОРМАЦИЯ

---

На прибор предоставляется 1 год гарантийного обслуживания. Срок службы: 3 года со дня передачи товара потребителю, при использовании в строгом соответствии с настоящим руководством и применимыми техническими стандартами.

---

Специальные условия реализации не установлены.

---

При обнаружении неисправностей в работе прибора следует немедленно прекратить его использование, отключить от электросети и передать в ближайший авторизованный сервисный центр.

---

Информацию об авторизованных сервисных центрах вы можете узнать на веб-сайте [www.leran.pro](http://www.leran.pro) в разделе «Установка и ремонт». Если в вашем городе отсутствует авторизованный сервисный центр, вам следует обратиться в магазин, где вы приобрели наш товар, и он организует ремонт или замену.

---

Настоящая информация является частью сопроводительной технической документации, прилагаемой к товару. Изготовитель постоянно работает над совершенствованием конструкции и технических характеристик выпускаемой продукции, в том числе над улучшением энергетической эффективности. По истечению срока службы прибора сервисный центр вправе отказать в поставке запчастей и ремонте техники.

---

Производитель оставляет за собой право вносить изменения в конструкцию, комплектацию и характеристики изделия без предварительного уведомления.

---

### УТИЛИЗАЦИЯ ИЗДЕЛИЯ

Отслужившее изделие нужно сделать непригодным для использования. Для этого отсоедините его от электросети и обрежьте кабель, так как он может представлять опасность для играющих детей.



Данный символ на изделии или его упаковке указывает, что оно не подлежит утилизации в качестве бытовых отходов. Изделие следует сдать в соответствующий пункт приема электронного и электрооборудования для последующей утилизации.

### УТИЛИЗАЦИЯ УПАКОВОЧНЫХ МАТЕРИАЛОВ



Упаковочные материалы подлежат вторичной переработке и содержат соответствующий знак. Тем не менее, отдельные части упаковки должны быть утилизированы согласно правилам местной администрации, касающимся ликвидации отходов.



## ТЕХНИЧЕСКИЕ ХАРАКТЕРИСТИКИ

---

Модель	ТО 3530 В	Максимальная температура	230°C
Мощность	1500 Вт	Дверца	2 слоя
Объем	35 л	Подсветка	+
Вертел	+	Поддон для крошек	+
Решетка+ухват	+	Поддон для запекания	+
Конвекция	+	Таймер	60 мин

## ОБСЛУЖИВАНИЕ И УХОД

---

**! ПЕРЕД ЧИСТКОЙ ОБЯЗАТЕЛЬНО ОТКЛЮЧИТЕ МИНИ-ПЕЧЬ ОТ СЕТИ И ДАЙТЕ ЕЙ ОСТЫТЬ.**

Любые брызги, образующиеся во время приготовления и попадающие на сплошное покрытие, окисляются во время работы мини-печи. При желании протрите стены влажной губкой, тканью или губкой с мягким моющим средством.

**Не используйте губки из стальной ваты, абразивные чистящие средства и не скребите стены металлической посудой, поскольку все эти методы могут повредить покрытие.**

Все принадлежности следует мыть в горячей мыльной воде. Дверцу можно протереть влажной губкой, а затем насухо вытереть бумажным или тканевым полотенцем. Очистите наружную поверхность влажной губкой.

**Не используйте абразивные чистящие средства, так как это может повредить внешнюю отделку.**

**Не используйте абразивные чистящие средства или губку из стальной ваты для чистки поддона, так как это может повредить покрытие фарфоровой эмалью. перед включением мини-печи в розетку и использованием дайте всем деталям и поверхностям полностью высохнуть.**

# ГАРАНТИЙНЫЕ УСЛОВИЯ

1. Гарантийный срок составляет 12 месяцев со дня передачи товара потребителю.
2. Срок службы товара – 5 лет
3. Гарантийные обязательства не действуют, если неисправность явилась следствием нарушения инструкции по эксплуатации, механического воздействия, нарушения пломбировки (если такая предусмотрена), проникновения влаги, неквалифицированного вмешательства, ремонта в неавторизованных сервисных центрах, форс-мажорных обстоятельств. Если прибор использовался в целях, не соответствующих его прямому назначению, в результате действия непреодолимой силы (стихия, пожар, молния, и.т.п.) или неосторожного действия потребителя или третьих лиц. Если обнаружены повреждения, вызванные попаданием внутрь прибора посторонних предметов, веществ, жидкостей, насекомых, и.т.п.
4. После осуществления ремонта в случаях, указанных в п. 3, гарантийные обязательства прекращаются.

Наименование товара:

---

Серийный номер:

---

Дата изготовления:

---

Дата продажи: «\_\_\_» \_\_\_\_\_ 20\_\_\_ года

---

Подпись продавца  
(Без печати недействительна)

---

МП

Произведено в Китае компанией GUANGDONG KEJIALIN ELECTRICAL APPLIANCE MANUFACTURE CO., LTD  
Адрес: THE 6TH ACROSS ROAD EAST, RONGBIAN TIANHE INDUSTRIAL PARK, RONGGUI TOWN,  
SHUNDE, FOSHAN CITY, GUANGDONG, CHINA.

Сделано по заказу ООО «Компания РБТ»

Адрес: Россия, 454008, г. Челябинск, ул. Производственная, д. 8Б, оф. 303

Информацию об авторизованных сервисных центрах вы можете узнать на web-сайте [www.leran.pro](http://www.leran.pro)  
в разделе «Установка и ремонт».

**Бесплатный телефон сервисной службы: 8-800-755-3-755**

[www.leran.pro](http://www.leran.pro)