

LERAN | Делаем комфорт
доступным

Руководство
по эксплуатации

МИНИ-ПЕЧЬ

электрическая

Модель:

TO 4685 GC EU

МЕРЫ ПРЕДОСТОРОЖНОСТИ

При использовании вашей мини-печи всегда следует соблюдать основные меры предосторожности:

1. Прочитайте инструкцию полностью.
2. Не прикасайтесь к горячим поверхностям. Всегда используйте ручки.
3. При использовании любого прибора детьми или рядом с ними необходим тщательный надзор.
4. Для защиты от поражения электрическим током не погружайте шнур, вилку или какие-либо части духовки в воду или любые другие жидкости.
5. Не допускайте, чтобы шнур свисал с края стола и касался горячих поверхностей.
6. Не используйте прибор с поврежденным шнуром или вилкой, а также после того, как прибор вышел из строя или был поврежден каким-либо образом. Верните прибор в ближайший авторизованный сервисный центр для осмотра, ремонта или регулировки.
7. Использование дополнительных приспособлений, не рекомендованных производителем прибора, может привести к возникновению опасности или травм.
8. Не ставьте мини-печь на горячую газовую или электрическую плиту или рядом с ней.
9. Задняя поверхность приборов, согласно инструкциям, должна располагаться у стены.
10. Вынимайте вилку из розетки, когда мини-печь не используется, и перед чисткой. Дайте остыть деталям перед надеванием или снятием, а также перед чисткой.
11. Для отключения поверните таймер в положение ВЫКЛ., затем выньте вилку. Всегда вынимайте за вилку и никогда не тяните за шнур.
12. При перемещении поддона с горячим маслом или другими горячими жидкостями необходимо соблюдать крайнюю осторожность.
13. Не накрывайте ни одну часть мини-печи металлической фольгой. Это может привести к перегреву духовки.
14. Будьте предельно осторожны при извлечении поддона, полка или при извлечении горячего жира или других горячих жидкостей.
15. Не чистите внутреннюю поверхность мини-печи металлическими губками, кусочки могут отколоться от губки и коснуться электрических деталей, что может привести к поражению электрическим током.
16. В мини-печь нельзя помещать крупногабаритные продукты или металлическую посуду, так как это может привести к возгоранию или поражению электрическим током.
17. Следите за тем, чтобы ничто не касалось верхних или нижних элементов мини-печи.

18. Будьте внимательны при закрытии мини-печи или прикосновении к легко воспламеняющимся материалам, включая шторы, обои и тому подобное, когда мини-печь работает. Во время работы прибора не кладите на него никакие предметы.

19. Следует соблюдать крайнюю осторожность при использовании емкостей для приготовления пищи или выпечки, изготовленных не из металла или жаропрочного стекла.

20. Не кладите в мини-печь ни один из следующих материалов: картон, пластик, бумагу или что-либо подобное.

21. Не храните в мини-печи никаких материалов, кроме принадлежностей, рекомендованных производителем, когда она не используется.

22. Всегда надевайте защитные изолированные перчатки для духовки, вставляя или вынимая продукты из горячей мини-печи.

23. Этот прибор оснащен дверцей из закаленного стекла. Стекло прочнее обычного и более устойчиво к поломке. Закаленное стекло все равно может разбиться по краям. Избегайте царапин на поверхности двери или зазубрин на краях.

24. Этот прибор **ВЫКЛЮЧЕН**, когда таймер находится в положении "ВЫКЛ."

25. Не использовать на открытом воздухе.

26. Не используйте прибор не по назначению.

27. Поверхности могут нагреваться во время использования

28. Во время работы прибора дверца или внешняя поверхность могут нагреваться.

29. Бытовые приборы не предназначены для управления с помощью внешнего таймера или отдельной системы дистанционного управления.

30. Данным прибором могут пользоваться дети в возрасте от 8 лет и старше, а также лица с ограниченными физическими, сенсорными или умственными способностями или с недостатком опыта и знаний, если они находятся под присмотром или проинструктированы относительно безопасного использования прибора и понимают связанные с этим опасности. Дети не должны играть с прибором.

31. Храните прибор и его шнур питания в местах, недоступных для детей младше 8 лет.

32. Если шнур питания поврежден, он должен быть заменен производителем, его сервисным агентом или специалистом аналогичной квалификации во избежание опасности.

33. Данный прибор предназначен для использования в бытовых и аналогичных целях

При использовании вашей электрической мини-печи всегда следует соблюдать основные меры предосторожности, в том числе следующие.

ЭЛЕКТРОБЕЗОПАСНОСТЬ:

1. Установка и подключение нового прибора должны выполняться только квалифицированным персоналом.
2. Ремонт прибора должен выполняться только уполномоченным персоналом. Ремонт, выполняемый неопытными лицами, может привести к травмам или серьезным сбоям в работе. Если ваш прибор нуждается в ремонте, пожалуйста, обратитесь в местный сервисный центр.
3. Такое подключение может быть достигнуто путем обеспечения доступа к штекеру или путем включения выключателя в проводку в соответствии с правилами подключения.
4. Пожалуйста, следуйте этим инструкциям, в противном случае гарантия не распространяется на любой возможный ущерб.
5. В случае неисправности или поломки вашего прибора: – выключите все конфорки и духовку, и обратитесь в авторизованный сервисный центр.
6. Если на поверхности появились трещины, выключите прибор во избежание поражения электрическим током. Не используйте мини-печь повторно, пока не будет заменена стеклянная поверхность.
7. При использовании конфорки никогда не используйте алюминиевую фольгу, продукты, завернутые в алюминиевую фольгу, или продукты глубокой заморозки в алюминиевой посуде.
8. Если шнур питания поврежден, он должен быть заменен производителем, его сервисным агентом или другими квалифицированными специалистами во избежание опасности.

БЕЗОПАСНОСТЬ ДЕТЕЙ:

Данное устройство не предназначено для использования маленькими детьми.

Необходимо следить за маленькими детьми, чтобы они не играли с прибором.

ПРЕДУПРЕЖДЕНИЕ: Во время использования детали могут нагреться. Следует держать подальше от них маленьких детей. Во время приготовления конфорки будут нагреваться. Поэтому всегда держите маленьких детей подальше от прибора.

БЕЗОПАСНОСТЬ ПРИ ИСПОЛЬЗОВАНИИ:

Этот прибор можно использовать только для обычного приготовления пищи и жарки на сковороде в домашних условиях. Он не предназначен для коммерческих или промышленных целей.

Не используйте конфорку для обогрева помещения.

Будьте осторожны при подключении электроприборов рядом с конфоркой. Соединительные провода не должны соприкасаться с горячей поверхностью. Перегретые жиры и масла быстро воспламеняются. При приготовлении продуктов на жире или масле вы должны контролировать процесс приготовления.

После использования выключайте конфорки.

Всегда содержите панели управления в чистоте и сухости.

Никогда не кладите на конфорки горячие предметы.

Служебные кабели от электроприборов не должны касаться горячих конфорок. Это может привести к повреждению изоляции конфорки и кабеля.

БЕЗОПАСНОСТЬ ПРИ УБОРКЕ:

Всегда выключайте прибор перед чисткой.

В целях безопасности не чистите прибор струей пара.

Очистите конфорку в соответствии с инструкциями по техническому обслуживанию и чистке, приведенными в данном руководстве.

Не используйте жесткие абразивные чистящие средства или острые металлические губки для очистки стекла дверцы духовки, поскольку они могут поцарапать поверхность, что может привести к разбитию стекла.

КАК ИЗБЕЖАТЬ ПОВРЕЖДЕНИЯ ПРИБОРА:

Не используйте конфорки в качестве рабочей поверхности или места для хранения.

Пожалуйста, будьте осторожны с краями при перемещении кастрюль и сковородок.

Не включайте конфорки с пустыми противнями или без кастрюль или сковородок на них.

Керамическое стекло очень прочное и невосприимчиво к резким перепадам температуры, но не является небьющимся. Оно может быть повреждено, если на него упадут тяжелые или острые предметы.

Будьте очень осторожны при использовании кастрюль из чугуна или других кастрюль с шероховатыми краями. Их перемещение может привести к появлению царапин на стекле.

Если сахар или смесь, содержащая сахар, попадет на горячую зону приготовления и расплавится, немедленно уберите сахар, пока он еще горячий. Если оставить остывать сахар, это может повредить поверхность при снятии.

Важно: При использовании скребка для стекла на горячей конфорке присутствует риск обжечься! Держите предметы или материалы, способные расплавиться, подальше от стеклокерамической поверхности, например пластиковую посуду, алюминиевую фольгу или обертки для приготовления пищи. Если на стеклокерамической поверхности расплавились какие-либо другие материалы или пищевые продукты, их также следует немедленно убрать.

УТИЛИЗАЦИЯ СТАРОЙ БЫТОВОЙ ТЕХНИКИ:

1. Предупреждение: Перед утилизацией старых приборов, пожалуйста, приведите их в неработоспособное состояние, чтобы они не могли быть источником опасности.
2. Для этого попросите квалифицированного специалиста отключить прибор от электросети дома.
3. Для защиты окружающей среды важно правильно утилизировать изношенные приборы.
4. Запрещается выбрасывать прибор вместе с бытовым мусором.
5. Информацию о датах сбора или местах захоронения общественного мусора Вы можете получить местном в отделе по охране окружающей среды.
6. Примечание: Влага вытекает из конфорки или появляется вокруг нее. Влага могла поступать от древесины и конфорки при первоначальном включении конфорки или после длительного простоя. Это не неисправность конфорки.

ОПИСАНИЕ ПРИБОРА

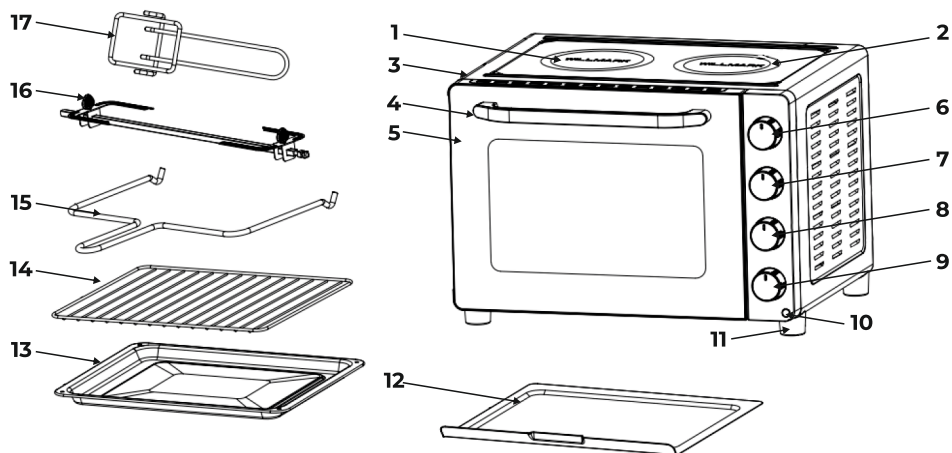

1 - Левая конфорка
2 - Правая конфорка

3 - Корпус

4 - Ручка

5 - Дверца

6 - Регулятор нагрева

7 - Переключатель функций

8 - Регулятор левой конфорки

9 - Регулятор правой конфорки

10. - Индикатор

11. - Ножки

12. - Поддон для крошек

13. - Противень для запекания

14. - Решетка

15. - Ручка вертела

16. - Зажимы вертела

17. - Ухват для противня

Иллюстрации могут отличаться от реального продукта.

ПЕРВОЕ ИСПОЛЬЗОВАНИЕ

Пожалуйста, ознакомьтесь со следующими функциями мини-печи и аксессуарами перед первым использованием:

КОНТРОЛЬ ТЕМПЕРАТУРЫ ДУХОВКИ

1.1 Выберите желаемую температуру от 90°C до 230°C для запекания, режима гриль или поджаривания.

УПРАВЛЕНИЕ ТАЙМЕРОМ

2.1 Таймер с настройкой 0-60 минут только для мини-печи.

При включении активируйте функцию таймера на панели управления, поверните вправо (по часовой стрелке), чтобы поджарить или использовать в качестве таймера. Эта функция также включает в себя оповещение по истечении запрограммированного времени.

УПРАВЛЕНИЕ ФУНКЦИЯМИ



верхний нагрев



нижний нагрев



верхняя и нижняя обжарка



верхний нагрев и гриль



верхний и нижний нагрев и конвекция



верхний нагрев и гриль+конвекция

Управление левой конфоркой: Для выбора большой конфорки есть 5 ступеней.
ВЫКЛЮЧЕНО: 1/2/3/4/5(100°C-500°C)

Управление правой конфоркой: Для выбора маленькой конфорки есть 5 ступеней.
ВЫКЛЮЧЕНО: 1/2/3/4/5(100°C-500°C)

СТЕКЛОКЕРАМИЧЕСКАЯ КОНФОРКА:

3.1 Левая или правая конфорки могут работать отдельно.

3.2 Левая и правая конфорки и мини-печь не могут работать вместе.

ВНУТРЕННЯЯ ЛАМПА:

Лампа продолжает гореть, когда мини-печь работает, и позволяет пользователям лучше видеть ее изнутри.

Индикатор включения : загорается при включении мини-печи.

АКСЕССУАРЫ:

Решетка: Для запекания мяса, курицы, хлеба, пирогов и т.д.

Форма для выпечки: Для приготовления на гриле, запекания мяса, птицы, рыбы и других различных. продуктов.

Ручка для противня: Позволяет поднимать решетку и противень для выпечки, когда они горячие.

ПРЕДУПРЕЖДЕНИЕ: Во избежание травм или ожогов не прикасайтесь к горячей поверхности во время использования мини-печи. Всегда пользуйтесь прихватками.

! **ВНИМАНИЕ:** Всегда будьте предельно осторожны при извлечении противни, решетки или любого другого контейнера для выпечки из горячей мини-печи. Вынимая горячие блюда из мини-печи, всегда пользуйтесь ручкой для подставки или прихваткой для мини-печи.

ПЕРЕД ПЕРВЫМ ИСПОЛЬЗОВАНИЕМ МИНИ-ПЕЧИ ОБЯЗАТЕЛЬНО:

1. Прочитайте все инструкции, включенные в данное руководство.
2. Убедитесь, что мини-печь отключена от сети, а таймер находится в положении “ВЫКЛЮЧЕНО”.
3. Вымойте все принадлежности в горячей воде с мылом или в посудомоечной машине.
4. Тщательно высушите все принадлежности и снова соберите в мини-печи, подключите мини-печь к розетке, и мини-печь готова к работе.
5. После повторной сборки мини-печи мы рекомендуем включить функцию поджаривания при самой высокой температуре (230°C) примерно на 15 минут, чтобы удалить остатки от упаковки, которые могут остаться после отправки. Это также удалит все следы изначально присутствующего запаха.

! При первоначальном запуске может быть запах и дым (около 15 минут). Это нормально и безвредно. Это происходит из-за возгорания защитного вещества, нанесенного на нагревательные элементы на заводе.

ВЫБИРАЙТЕ ПОСУДУ

1. В подходящей кастрюле блюда получаются вкуснее.
2. Вы можете распознать хорошие кастрюли и сковородки по их основанию. Основа должна быть как можно более толстой и плоской.
3. При покупке новых кастрюль и сковород обращайте особое внимание на диаметр основания. Большинство производителей часто указывают только диаметр обода.
4. Кастрюли с алюминиевым или медным дном могут стать причиной обесцвечивания стеклокерамической поверхности, которое очень трудно или невозможно удалить.
5. Будьте очень осторожны при использовании чугунных кастрюль или кастрюль с поврежденным основанием, которое шероховатое и/или имеет заусенцы. Царапины могут возникнуть, если они скользили по поверхности.
6. В холодном состоянии основание кастрюли обычно слегка выгнуто (вогнуто). Они ни в коем случае не должны быть изогнутыми наружу (выпуклыми).
7. Если вы используете специальные кастрюли и сковородки (например, скороварку, сковороду для тушения, вок и т.д.), пожалуйста, соблюдайте инструкции производителя.

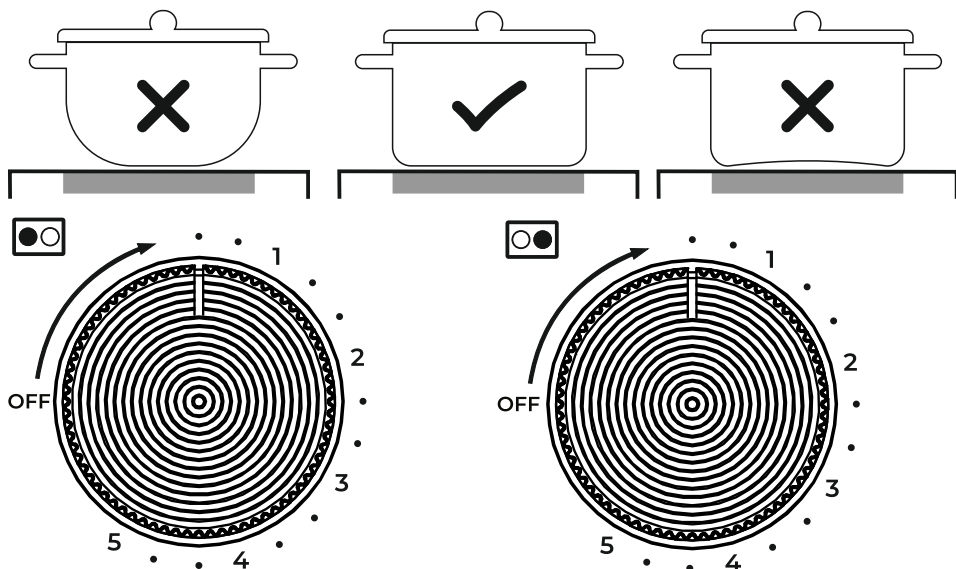

ЛЕВАЯ КОНФОРКА :

1. Поставьте посуду на конфорку.
2. Поверните левую конфорку на желаемую температуру с “ВЫКЛЮЧЕНО” to 1-5.
3. Когда закончите приготовление, переведите переключатель в положение “OFF”, чтобы выключить конфорку.
4. Выньте вилку из розетки мини-печи.

ПРАВАЯ КОНФОРКА:

1. Поставьте посуду на конфорку.
2. Поверните правую конфорку до желаемой температуры в положение “ВЫКЛ” to 1-5.
3. Когда закончите приготовление, переведите переключатель в положение “OFF”, чтобы выключить конфорку.
4. Выньте вилку из розетки мини-печи.

ФУНКЦИИ МИНИ-ПЕЧИ

КАК ГОТОВИТЬ В РЕЖИМЕ ГРИЛЬ

1. Вставьте съемную решетку для выпечки или противень для выпечки.
2. Выложите на нее продукты и закройте духовку.
3. Поверните регулятор режима в режим «Гриль».
4. Выберите желаемую температуру и время приготовления.
5. Звонок возвещает об окончании приготовления.
6. По окончании приготовления, переведите таймер в положение “ВЫКЛ.”, чтобы выключить мини-печь.

КАК ГОТОВИТЬ ТОСТЫ

1. Установите съемную решетку для выпечки или противень для выпечки в нужное положение.
2. Положите на нее продукты для поджаривания и закройте дверцу мини-печи.
3. Выберите верхний или нижний режим запекания.
4. Выберите желаемую температуру и время приготовления.
5. Прозвонит звонок, оповещающий об окончании цикла приготовления.
6. По окончании приготовления переведите таймер в положение "ВЫКЛ.", чтобы выключить мини-печь.

КАК ЗАПЕКАТЬ

1. Установите съемную решетку для выпечки или противень для выпечки в нужное положение.
2. Выложите на нее продукты для поджаривания и закройте дверцу мини-печи.
3. Установите нижний режим запекания.
4. Выберите желаемую температуру и время приготовления.
5. Раздастся сигнал, сигнализируя об окончании цикла выпечки.
6. По окончании выпечки переведите таймер в положение "ВЫКЛ.", чтобы выключить мини-печь.

РАСПОЛОЖЕНИЕ РЕШЕТКИ ДЛЯ ЗАПЕКАНИЯ

Печенье – Используйте нижние и средние направляющие для поддержки.

Слоеные коржи – используйте только нижнюю направляющую (выпекайте по одному).

Пирог – Используйте нижние и средние опорные направляющие.



Решетку следует устанавливать посередине духовки углублениями вниз.

ТЕХНИЧЕСКИЕ ХАРАКТЕРИСТИКИ

Модель TO 4685 GC EU

- 1800 Вт
- 46 литров
- EU Стандарт безопасности печи: конструкция дверцы с вентиляцией и доводчиком, утолщенные стенки
- 2 в 1: духовка и плита со стеклокерамическими конфорками
- Камень для пиццы в комплекте
- Двойная стеклянная дверь
- Конвекция
- Подсветка
- С поддоном для запекания
- Решетка + ухват
- Поддон для крошек
- Вертел
- Антипригарное покрытие
- 90-230°C
- Таймер на 60 минут

ЧИСТКА И УХОД

! ПЕРЕД ЧИСТКОЙ ОБЯЗАТЕЛЬНО ОТКЛЮЧИТЕ МИНИ-ПЕЧЬ ОТ СЕТИ И ДАЙТЕ ЕЙ ОСТЫТЬ.

Любые брызги, образующиеся во время приготовления и попадающие на сплошное покрытие, окисляются во время работы мини-печи. При желании протрите стены влажной губкой, тканью или губкой с мягким моющим средством.

Не используйте губки из стальной ваты, абразивные чистящие средства и не скребите стены металлической посудой, поскольку все эти методы могут повредить покрытие.

Все принадлежности следует мыть в горячей мыльной воде. Дверцу можно протереть влажной губкой, а затем насухо вытереть бумажным или тканевым полотенцем. Очистите наружную поверхность влажной губкой.

Не используйте абразивные чистящие средства, так как это может повредить внешнюю отделку.

Не используйте абразивные чистящие средства или губку из стальной ваты для чистки поддона, так как это может повредить покрытие фарфоровой эмалью. перед включением мини-печи в розетку и использованием дайте всем деталям и поверхностям полностью высохнуть.

ДОПОЛНИТЕЛЬНАЯ ИНФОРМАЦИЯ

На прибор предоставляется 1 год гарантийного обслуживания. Срок службы: 5 лет со дня передачи товара потребителю, при использовании в строгом соответствии с настоящим руководством и применимыми техническими стандартами.

Специальные условия реализации не установлены.

При обнаружении неисправностей в работе прибора следует немедленно прекратить его использование, отключить от электросети и передать в ближайший авторизованный сервисный центр.

Информацию об авторизованных сервисных центрах вы можете узнать на web-сайте www.leran.pro в разделе «Установка и ремонт». Если в вашем городе отсутствует авторизованный сервисный центр, вам следует обратиться в магазин, где вы приобрели наш товар, и он организует ремонт или замену.

Настоящая информация является частью сопроводительной технической документации, прилагаемой к товару. Изготовитель постоянно работает над совершенствованием конструкции и технических характеристик выпускаемой продукции, в том числе над улучшением энергетической эффективности. По истечению срока службы прибора сервисный центр вправе отказать в поставке запчастей и ремонте техники.

Производитель оставляет за собой право вносить изменения в конструкцию, комплектацию и характеристики изделия без предварительного уведомления.

УТИЛИЗАЦИЯ ИЗДЕЛИЯ

Отслужившее изделие нужно сделать непригодным для использования. Для этого отсоедините его от электросети и обрежьте кабель, так как он может представлять опасность для играющих детей.



Данный символ на изделии или его упаковке указывает, что оно не подлежит утилизации в качестве бытовых отходов. Изделие следует сдать в соответствующий пункт приема электронного и электрооборудования для последующей утилизации.

УТИЛИЗАЦИЯ УПАКОВОЧНЫХ МАТЕРИАЛОВ



Упаковочные материалы подлежат вторичной переработке и содержат соответствующий знак. Тем не менее, отдельные части упаковки должны быть утилизированы согласно правилам местной администрации, касающимся ликвидации отходов.



ГАРАНТИЙНЫЕ УСЛОВИЯ

1. Гарантийный срок составляет 12 месяцев со дня передачи товара потребителю.
2. Срок службы товара – 5 лет
3. Гарантийные обязательства не действуют, если неисправность явилась следствием нарушения инструкции по эксплуатации, механического воздействия, нарушения пломбировки (если такая предусмотрена), проникновения влаги, неквалифицированного вмешательства, ремонта в неавторизованных сервисных центрах, форс-мажорных обстоятельств. Если прибор использовался в целях, не соответствующих его прямому назначению, в результате действия непреодолимой силы (стихия, пожар, молния, и.т.п.) или неосторожного действия потребителя или третьих лиц. Если обнаружены повреждения, вызванные попаданием внутрь прибора посторонних предметов, веществ, жидкостей, насекомых, и.т.п.
4. После осуществления ремонта в случаях, указанных в п. 3, гарантийные обязательства прекращаются.

Наименование товара:

Серийный номер:

Дата изготовления:

Дата продажи: «___» _____ 20___ года

Подпись продавца
(Без печати недействительна)

МП

Произведено в Китае компанией GUANGDONG KEJIALIN ELECTRICAL APPLIANCE MANUFACTURE CO., LTD
Адрес: THE 6TH ACROSS ROAD EAST, RONGBIAN TIANHE INDUSTRIAL PARK, RONGGUI TOWN,
SHUNDE, FOSHAN CITY, GUANGDONG, CHINA.

Сделано по заказу ООО «Компания РБТ»

Адрес: Россия, 454008, г. Челябинск, ул. Производственная, д. 8Б, оф. 303

Информацию об авторизованных сервисных центрах вы можете узнать на web-сайте www.leran.pro
в разделе «Установка и ремонт».

Бесплатный телефон сервисной службы: 8-800-755-3-755

www.leran.pro

Прибор электрический бытового назначения.

Производитель оставляет за собой право вносить изменения в конструкцию, комплектацию и характеристики изделия без предварительного уведомления.