

RU

KZ

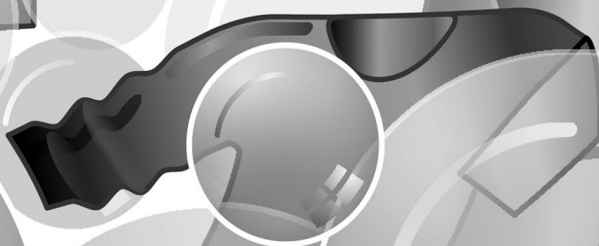
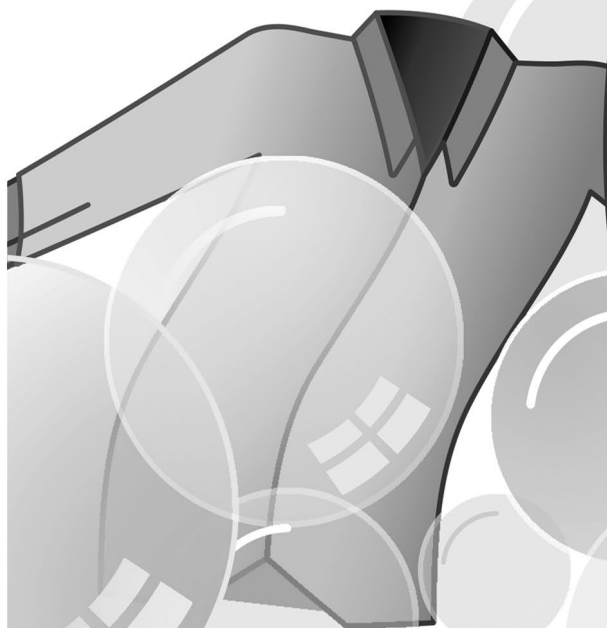

CANDY

СВИДЕТЕЛЬСТВО О ПРИЕМКЕ И ПРОДАЖЕ



Машина стиральная автоматическая бытовая торговой марки Candy
типа СМА - 4ФБ модели:

AQUE 1043D-07 № 31019422 _____

AQUE 1043DR-07 № 31019744 _____

AQUE 1043DB-07 № 31020498 _____

(в нужной графе проставить номер машины)

соответствует техническим условиям ТУ 5156-002-46092527-2005

Дата выпуска " ____ " _____ 20 ____ г.

Штамп ОТК (клеймо приемщика)

Продана _____
(наименование торгующей организации адрес)

Продавец _____

(Ф.И.О.) (подпись)

Штамп _____ Дата " ____ " _____ 20 ____ г.

Ремонтное предприятие, осуществляющее установку, гарантийный
ремонт и сервисное обслуживание машины:

(наименование предприятия, адрес, телефон)

Благодарим за выбор нашей техники! Мы гордимся тем, что можем предложить вам идеальный продукт и широкий выбор техники для дома, которая помогает быстрее и проще справляться с домашними делами.

Внимательно прочтите данное руководство для того чтобы правильно и безопасно использовать и обслуживать свою машину.



Используйте машину только после того, как внимательно прочтете эту инструкцию. Рекомендуется хранить это руководство под рукой и сохранить его в хорошем состоянии для возможных будущих владельцев.

Следует проверить, что электроприбор поставлен вместе с настоящим руководством по эксплуатации, гарантийным сертификатом и этикеткой энергоэффективности. Также следует проверить, что в комплект машины входят заглушки, лоток для жидкого моющего средства или отбеливающего средства (только для некоторых моделей). Мы рекомендуем Вам сохранить все эти компоненты.

Каждая машина имеет 16-разрядный индивидуальный, идентификационный код. (серийный номер), который напечатан на этикетке, наклеенной на электроприборе (под загрузочным люком).

- Первые 8 цифр – код модели.
- Следующие 4 цифры – дата производства (год, неделя).
- Последние 4 цифры – порядковый номер в партии.

Этот код является своего рода идентификационной картой изделия, и Вы должны будете зарегистрировать его при обращении в сервисный центр.

Условия окружающей среды



Данный электроприбор промаркирован в соответствии с Европейской директивой 2012/19/EU относительно Отходов от электрического и электронного оборудования (ОЭЭО).

ОЭЭО содержат как загрязняющие вещества (которые могут оказывать негативное воздействие на окружающую среду) так и компоненты, которые могут использоваться повторно. ОЭЭО обязательно должны подвергаться специальной обработке для того, чтобы правильно удалить и утилизировать все загрязняющие природу вещества и восстановить и повторно использовать все материалы пригодные для повторного использования. Люди могут играть важную роль в защите окружающей среды от вредного воздействия на нее ОЭЭО; для этого нужно соблюдать несколько основных правил:

- ОЭЭО не должны утилизироваться как бытовые отходы;
- ОЭЭО должны отправляться на соответствующие пункты сбора, управляемые муниципальными властями или зарегистрированными компаниями. В некоторых странах для крупногабаритных ОЭЭО может быть организован их сбор на дому.

Содержание

- 1. ОБЩИЕ ПРАВИЛА БЕЗОПАСНОСТИ**
- 2. УСТАНОВКА**
- 3. ВЫДВИЖНАЯ КАССЕТА ДЛЯ МОЮЩЕГО СРЕДСТВА**
- 4. ПРАКТИЧЕСКИЕ СОВЕТЫ**
- 5. ОБСЛУЖИВАНИЕ И ЧИСТКА**
- 6. КРАТКОЕ РУКОВОДСТВО ПОЛЬЗОВАТЕЛЯ**
- 7. ОРГАНЫ УПРАВЛЕНИЯ И ПРОГРАММЫ**
- 8. УСТРАНЕНИЕ НЕИСПРАВНОСТЕЙ И ГАРАНТИЙНЫЕ ОБЯЗАТЕЛЬСТВА**

1. ОБЩИЕ ПРАВИЛА БЕЗОПАСНОСТИ

● Данный электроприбор предназначен для бытовых и подобных им применений, например:

- Кухонные помещения для персонала в магазинах, офисах, и другие рабочие помещения;
- Загородные дома;
- Использование клиентами в отелях, мотелях, других жилых помещениях;
- В гостиницах типа "постель и завтрак".

Использование данного электроприбора для применений, отличных от бытовых, например, для коммерческих применений с участием специалистов или обученных пользователей, запрещается. Использование данного электроприбора для применений, отличных от домашних, может привести к снижению срока службы электроприбора, а также к отмене гарантии производителя. Производитель не несет предусмотренной законом ответственности за любые повреждения электроприбора или другие повреждения или потери, связанные с тем, что электроприбор использовался для применений отличных от домашних или бытовых (даже если он установлен в жилом доме или в бытовом помещении).

● Данный электроприбор может использоваться детьми, начиная с 8 лет, и лицами с нарушенными физическими или умственными

способностями, а также лицами, не обладающими достаточным опытом и знаниями, если за их действиями наблюдает ответственное лицо, или если эти лица были проинструктированы относительно безопасной эксплуатации электроприбора и осознают опасности, связанные с его работой. Не разрешайте детям играть с электроприбором. Чистка и обслуживание не должны выполняться детьми без наблюдения взрослых.

- Следите за тем, чтобы дети не играли с электроприбором.
- Дети младше 3 лет не должны находиться рядом с машиной или должны находиться под постоянным наблюдением взрослых.
- Если шнур питания поврежден, его необходимо заменить специальным шнуром или узлом шнура питания в сборе, поставляемым изготовителем или его сервисным представителем.
- Следует использовать только те шланги, которые поставляются вместе с электроприбором. (Не используйте старые шланги).
- Давление воды должно быть в пределах от 0,05 МПа до 1 МПа.
- Убедитесь в том, что под основанием машины нет ковра, и что ковер не загораживает вентиляционные отверстия машины.
- Электроприбор должен быть установлен так, чтобы

обеспечивался свободный доступ к электрической розетке.

- Максимальная загрузка сухого белья зависит от используемой модели (см. панель управления).
- Справочный листок технических данных изделия можно найти на веб-сайте производителя.

Электрические подключения и правила безопасности

- Технические характеристики (напряжение питания и потребляемая мощность) указаны на паспортной табличке изделия.
- Необходимо проверить заземление электрической системы согласно применимым правилам, а также то, что (электрическая) розетка соответствует типу вилки устройства. В противном случае обратитесь за помощью к квалифицированному специалисту.
- Использование преобразователей, розеток с несколькими гнездами или удлинителей настоятельно не рекомендуется.
- Перед выполнением чистки или обслуживания машины отсоедините шнур питания от электрической розетки, и закройте водопроводный кран.
- При отсоединении шнура питания от электрической розетки не держитесь за шнур, а держитесь за вилку.
- Перед тем как открыть загрузочный люк машины, убедитесь в том, что в барабане машины нет воды.



ПРЕДУПРЕЖДЕНИЕ:
во время цикла стирки вода может нагреваться до очень высокой температуры.

- Не подвергайте машину воздействию дождя, прямого солнечного света, и другим погодным воздействиям.
- При перемещении машины не поднимайте машину за ручки управления или за выдвижную кассету для моющего средства. Во время транспортировки загрузочный люк не должен опираться на тележку. Рекомендуется поднимать машину при участии двух человек.
- В случае возникновения неисправности и/или при нарушении нормальной работы, выключите машину, закройте водопроводный кран и не пытайтесь отремонтировать электроприбор самостоятельно. Немедленно свяжитесь с сервисным центром и используйте только фирменные запчасти. Невыполнение этих требований может привести к снижению безопасности электроприбора.



ПРЕДУПРЕЖДЕНИЕ:
Не подключайте прибор к сети, пока не будут выполнены операции, описанные в разделе «Установка» этого буклета.

2. УСТАНОВКА

- Вывинтите **2** верхних **винта (А)**, снимите крышку, сдвинув ее горизонтально (**рис. 1**) и извлеките картонные защитные элементы.
- Выкрутите **2** **скрепляющие связи (В)** на крестовине (гаечным ключом **Н. 19**) и выньте полистироловые прокладки (**С**) под ней (**рис. 2**).



ПРЕДУПРЕЖДЕНИЕ:
Не вставляйте **2** скрепляющие связи (**В**) обратно.
Не убирайте прокладки (**Д**) над крестовиной.

- Наклоните машину вперед и извлеките пластиковые пакеты с **2** **полистироловыми блоками** по бокам, потянув их назад (**рис. 3**).
- Установите крышку на место, закрепив **2** **винтами (А)**. При установке верхней крышки удостоверьтесь, что штифты-фиксаторы правильно вставлены в соответствующие отверстия в боковинах корпуса, как показано на **рис. 4**.



ПРЕДУПРЕЖДЕНИЕ:
Храните упаковочные материалы в недоступном для детей месте.

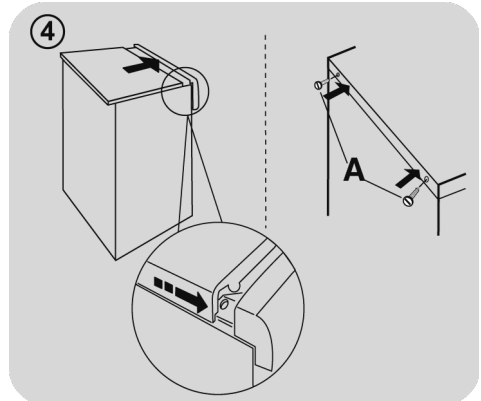
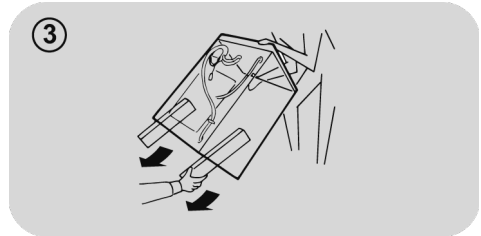
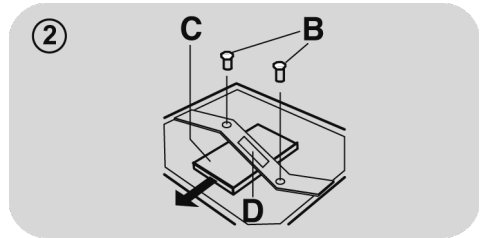
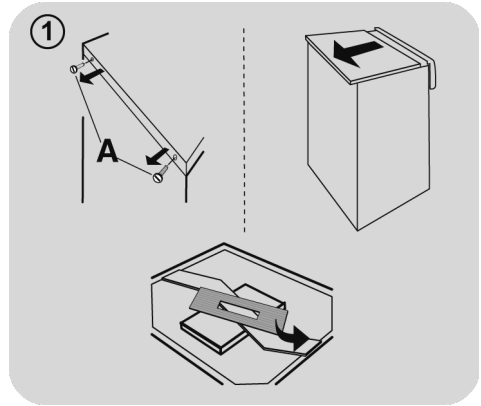

- Расположите волнистый листовой пластик в основании устройства, как показано на **рис. 5**.

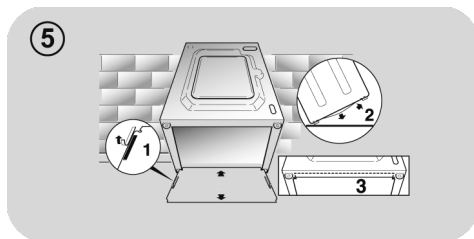

Подключение к водопроводной линии

Подключите заливной шланг к крану (**рис. 6**) используя только новый шланг, поставляемый с бытовым устройством (не используйте старые шланги).

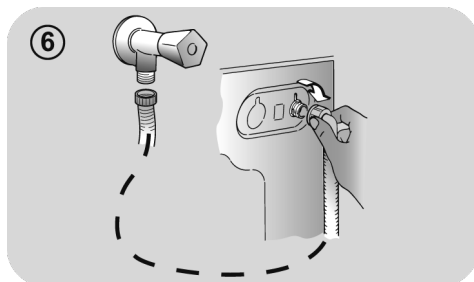

AQUASTOP (рис. 7)

(имеется только в некоторых моделях)

В шланге подачи воды установлено устройство, которое при повреждении шланга подачи воды прекращает подачу воды в машину; в этом случае в окне **(A)** появляется красная метка, что указывает на то, что шланг нужно заменить. Чтобы отвернуть гайку, нужно нажать на фиксатор **(B)**.

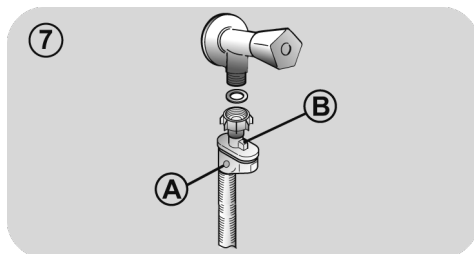

Установка

- Проследите за тем, чтобы не было перегибания или деформации шланга в пространстве между машиной и стеной. Поместите конец сливного шланга в ванну или подсоедините его к сливному отверстию в стене (предпочтительно), расположенному на высоте не менее 50 см от пола. Диаметр сливного шланга должен быть больше диаметра шланга подачи воды (рис. 8).

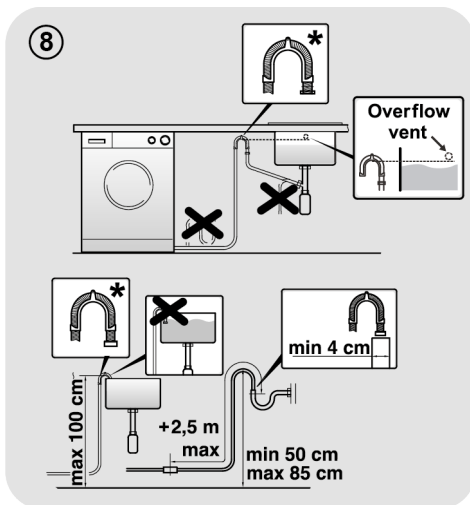

- Отрегулируйте горизонтальный уровень машины с помощью ножек, как показано на рис. 9:

- а. поверните гайку по часовой стрелке, чтобы освободить винт;
 - б. поверните ножку, чтобы она поднялась или опустилась до соприкосновения с полом;
 - с. зафиксируйте ножку с помощью гайки так, чтобы гайка вошла в контакт с дном машины.
- Подключите машину к электросети.

* Принадлежности продаются отдельно (код крючка сливного шланга 92689587)

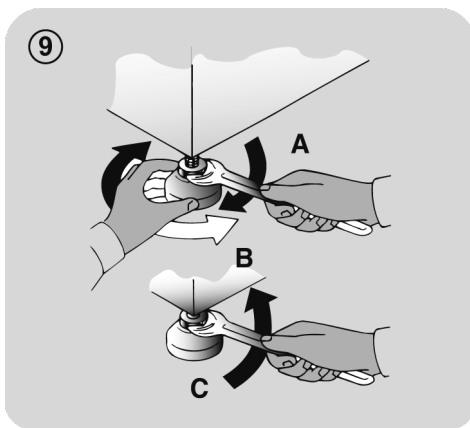

ПРЕДУПРЕЖДЕНИЕ:

Если нужно заменить сетевой шнур, свяжитесь с сервисным центром.

При неправильной установке изготовитель не дает никакой гарантии и не несет ответственности за любые вызванные повреждения.

3. ВЫДВИЖНАЯ КАССЕТА ДЛЯ МОЮЩЕГО СРЕДСТВА

Выдвижная кассета для моющего средства имеет два отсека, как показано на **рис. 10**:

- **отсек "1"**: для моющего средства.
- **отсек "2"**: для специальных добавок, смягчителей воды, крахмала, ароматизаторов, и т. п;



ПРЕДУПРЕЖДЕНИЕ:

Жидкие средства можно заливать только в отсек "2".

Стиральная машина настроена на автоматическое дозирование добавок в каждом цикле во время последнего полоскания.



ПРЕДУПРЕЖДЕНИЕ:

Помните, что некоторые жидкие моющие средства не используются в отделении дозатора для моющих средств. В этом случае рекомендуем использовать специальный контейнер, который помещают с моющим средством непосредственно в барабан (продается вместе со средством).

10

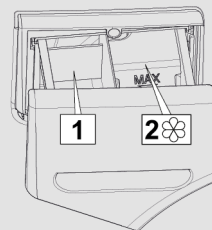

4. ПРАКТИЧЕСКИЕ СОВЕТЫ

Советы относительно загрузки белья

При сортировке белья следует проверить, что:

- из белья для стирки удалены металлические предметы, такие как, например, шпильки и монеты;
- пуговицы и молнии застегнуты, пояса и ленты завязаны;
- со штор сняты ролики;
- следует внимательно прочесть информацию на ярлыках с указаниями относительно стирки;
- следует удалить стойкие пятна с помощью специальных моющих средств.

- при стирке ковриков, покрывал и других тяжелых тканей не рекомендуется использовать отжим.

- Перед стиркой изделий из шерсти необходимо убедиться в том, что данное изделие предназначено для стирки в машине. Для этого проверьте информацию на этикетке ткани, которую планируете стирать.

- Осторожно закройте дверцу. Убедитесь, что белье не оказалось зажатым. Зжатое дверцей белье приведет повреждению манжеты люка. Данное повреждение не покрывается гарантией.

- Когда машина не используется, оставляйте дверцу приоткрытой, чтобы избежать образования неприятных запахов внутри прибора.

Полезные советы для экономии

Рекомендации, которые позволят экономить деньги и беречь окружающую среду при эксплуатации вашей машины.

- Максимально загружайте машину в соответствии с таблицей программ – это позволит ЭКОНОМИТЬ воду и электроэнергию.

- Шум и остаточная влажность белья зависят от скорости отжима: при отжиге с большей скоростью машина производит больше шума, а белье будет суше.

- Самые эффективные программы с точки зрения потребления и воды, и электроэнергии – это обычно более длительные циклы стирки при пониженной температуре.

Загружайте в машину максимальное рекомендованное количество белья.

- Обеспечьте наилучшее использование электроэнергии, воды, моющего средства и времени с помощью максимальной рекомендованной загрузки вашей машины. При полной загрузке машины экономится 50% электроэнергии по сравнению с двумя половинными загрузками.

Вам нужна предварительная стирка?

- Только для очень грязного белья! ЭКОНОМЬТЕ мощное средство, время, воду, и от 5 до 15% электроэнергии, не используя режим предварительной стирки (Prewash) для стирки не очень сильно загрязненного белья.

Требуется стирка в горячей воде?

- Предварительно обработайте пятна пятновыводителем или замочите сухое белье с пятном в воде перед стиркой, чтобы уменьшить необходимость стирки в горячей воде. Снижайте потребление электроэнергии путем использования программы стирки при низкой температуре.

Перед использованием программы сушки (СТИРАЛЬНО-СУШИЛЬНЫЕ МАШИНЫ)

- Перед использованием программы сушки уменьшите количество воды в белье, выбрав высокую скорость вращения барабана. Это обеспечит ЭКОНОМИЮ электроэнергии и времени.

Дозирование средства для стирки

Ниже приведено краткое руководство с советами и рекомендациями по использованию средства для стирки.

- Используйте только средства, предназначенные для машинной стирки.
- Выбирайте средство для стирки, соответствующее типу тканей (хлопок, деликатные ткани, синтетика, шерсть, шелк и т.д.), цвету, виду и степени загрязненности, а также запрограммированной температуре стирки.
- Чтобы правильно определять нужное количество средства для стирки, кондиционера или других добавок, каждый раз тщательно соблюдайте инструкции производителя: **правильная эксплуатация прибора с надлежащей дозой средств для стирки позволит избежать чрезмерного потребления ресурсов и сократить воздействие на окружающую среду.**

При стирке сильно загрязненных белых тканей мы рекомендуем вам пользоваться программами для хлопчатобумажных тканей с температурой 60°C или выше и использовать при этом обычный стиральный порошок (для стирки сильно загрязненных вещей), содержащий отбеливающие вещества, который при умеренных/высоких температурах обеспечивает превосходные результаты.

Для стирки при температуре от 40°C до 60°C тип используемого моющего средства должен соответствовать типу ткани и уровню ее загрязнения. Обычные стиральные порошки хорошо подходят для "белых" и цветных тканей с прочной краской, а жидкие моющие средства или "защищающие цвет" стиральные порошки хорошо подходят для стирки цветных тканей с небольшими уровнями загрязнения.

Для стирки при температуре ниже 40°C мы рекомендуем использовать жидкие моющие средства, или моющие средства, на которых указано, что они могут применяться для стирки при низкой температуре.

Для стирки изделий из шерсти или шелка пользуйтесь только специальными моющими средствами, предназначенными для этих тканей.

- Чрезмерное количество средства для стирки ведет к избыточному пенообразованию, что может препятствовать надлежащему выполнению цикла. Это также может снизить качество стирки и ополаскивания.

Использование экологически безопасных моющих средств без фосфатов может вызывать следующие эффекты:

- **мутная вода, сливаемая во время полоскания:** это связано с взвешенными в воде цеолитами, которые не оказывают отрицательного влияния на эффективность полоскания.
- **белый порошок (цеолиты) на белье после стирки:** это нормальное явление, порошок не абсорбируется тканью и не изменяет ее цвет.
- **пена в воде при последнем полоскании:** это не обязательно указывает на плохое полоскание.
- **обильная пена:** Это часто связано с присутствием анионных поверхностно-активных веществ, содержащихся в моющих средствах, которые трудно удалить из белья. В этом случае не применяйте полоскание: Оно не поможет.

Если проблема не устраняется или вы предполагаете нарушение работоспособности машины, немедленно свяжитесь с Авторизованным центром обслуживания клиентов.

5. ОБСЛУЖИВАНИЕ И ЧИСТКА

Правильный уход за прибором может увеличить срок его службы.

Очистка внешних поверхностей прибора

- Отсоедините машину от источника электропитания.
- Вытрите корпус прибора снаружи влажной тканью, **НЕ ИСПОЛЬЗУЯ АБРАЗИВОВ, СПИРТА И (ИЛИ) РАСТВОРИТЕЛЕЙ.**

Чистка выдвижной кассеты для моющих средств

- Рекомендуется регулярно мыть распределитель средств для стирки во избежание накопления остатков этих средств и добавок.
- Осторожно и в то же время твердо извлеките распределитель.
- Вымойте распределитель средств для стирки под струей проточной воды и снова установите в соответствующий отсек.

Очистка фильтра насоса

- Прибор оснащен специальным фильтром для улавливания крупных частиц, которые могут заблокировать сливную систему, например, пуговиц либо монет.

Рекомендуется проверять и чистить фильтр 5 или 6 раз в год.

- Отсоедините машину от источника электропитания.

- Перед выворачиванием фильтра рекомендуется положить под него кусок впитывающей воду ткани, чтобы сохранить пол сухим.

- Поверните фильтр против часовой стрелки до ограничителя.

- Снимите и очистите фильтр; затем установите его на место, повернув по часовой стрелке.

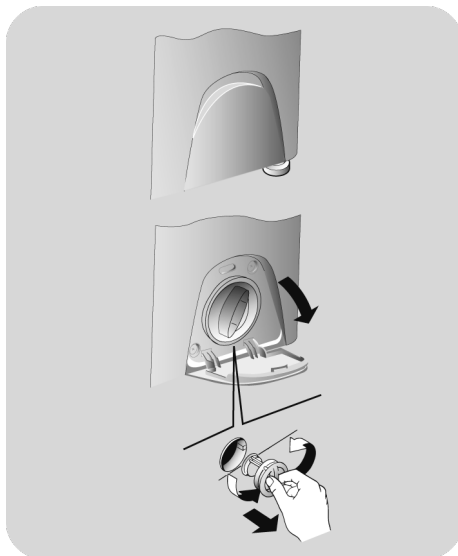

Советы относительно перемещения машины и длительного ее хранения

- Если прибор в течение длительного времени хранится в неотапливаемом помещении, всю оставшуюся воду следует полностью слить из труб.

- Отсоедините машину от розетки сети электропитания.

- Снимите со шланга фиксирующую ленту и опустите шланг, чтобы полностью слить воду в контейнер.

- Закрепите сливной шланг с помощью ленты.

6. КРАТКОЕ РУКОВОДСТВО ПОЛЬЗОВАТЕЛЯ

В данной машине уровень воды автоматически регулируется в соответствии с типом и количеством стираемого в ней белья. Эта система снижает потребление электроэнергии и время стирки.

Выбор программы

- Включите машину и выберите нужную программу стирки.
- В случае необходимости выберите температуру стирки и нажмите нужную кнопку "опции".
- Чтобы начать стирку нажмите кнопку **СТАРТ/ПАУЗА**.

Если во время работы машины произойдет сбой электропитания, то когда оно будет восстановлено, машина повторно запустится с начала той фазы, в которой она находилась, когда электропитание исчезло.

- После завершения программы на дисплее появится сообщение "End" («конец»), или, у некоторых моделей, включатся все световые индикаторы цикла стирки.

Подождите, пока не погаснет световой индикатор блокировки открывания загрузочного люка: приблизительно через 2 минуты после окончания программы.

- Выключите машину.

Для выполнения любого типа стирки обратитесь к таблице программ стирки и выполните указанные операции.

Технические характеристики

Давление в гидравлической системе:
min 0,05 Мпа / max 1 МПа

Скорость вращения центрифуги:
См. Таблицу технических характеристик.

Потребляемая мощность/ эл. предохранитель/ Напряжение в сети:
См. Таблицу технических характеристик.

7. ОРГАНЫ УПРАВЛЕНИЯ И ПРОГРАММЫ

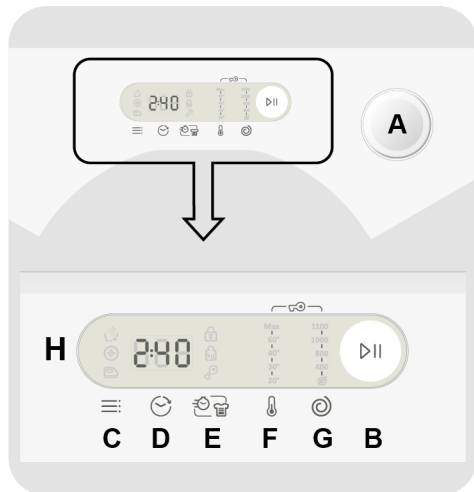

A Переключатель выбора программы с положением OFF (ВЫКЛ.)

B Кнопка **СТАРТ/ПАУЗА**

C Кнопка **ФУНКЦИИ**

D Кнопка **ОТЛОЖЕННЫЙ СТАРТ**

E Кнопка **УРОВЕНЬ ЗАГРЯЗНЕНИЯ/ БЫСТРАЯ**

F Кнопка **ВЫБОР ТЕМПЕРАТУРЫ**

G Кнопка **ВЫБОР ОТЖИМА**

F+G **БЛОКИРОВКА КНОПОК**

H Цифровой дисплей



ПРЕДУПРЕЖДЕНИЕ:

не дотрагивайтесь до кнопок, когда вы вставляете вилку шнура питания в электрическую розетку, так как в течение первых нескольких секунд машина калибрует систему: касание кнопок нарушит нормальную работу машины. В этом случае выньте вилку шнура питания из розетки и повторите операцию.

- После включения прибора необходимо подождать несколько секунд до запуска программы.

ПРОДОЛЖИТЕЛЬНОСТЬ ПРОГРАММЫ

- Когда программа выбрана, на дисплее автоматически отобразится длительность цикла duration, которая может меняться в зависимости от выбранных опций.
- Как только программа запущена, вы будете постоянно видеть, сколько времени остается до окончания стирки.
- Машина рассчитывает время до окончания стирки, основываясь на стандартной загрузке белья. В течение цикла машина корректирует время, исходя из размеров и состава загруженного белья.

Переключатель выбора программы с положением OFF (ВЫКЛ.)

- После поворота переключателя выбора программы загорается дисплей, на котором отображаются установки для выбранной программы.
- Выключите машину, повернув переключатель выбора программы в положение **OFF (ВЫКЛ.)**.

ЗАВЕРШЕНИЕ ПРОГРАММЫ

- Когда на дисплее появится сообщение о том, что программа завершена, а световой индикатор **БЛОКИРОВКА ДВЕРЦЫ** погаснет, можно открывать дверцу.
- Выключите машину, повернув переключатель выбора программы в положение **OFF (ВЫКЛ.)**.

Кнопка СТАРТ/ПАУЗА

Перед нажатием кнопки **СТАРТ/ПАУЗА** закройте дверцу.

- Чтобы начать цикл с автоматически заданными параметрами, нажмите кнопку **СТАРТ/ПАУЗА**. Во время работы на дисплее отображается оставшееся до конца программы время.
- Если вы хотите изменить параметры выбранной программы, нажмите на кнопки желаемых функций, измените заводские автоматические настройки и затем нажмите на кнопку **СТАРТ/ПАУЗА**, чтобы запустить цикл.

Переключатель выбора программы должен возвращаться в положение OFF (ВЫКЛ.) в конце каждого цикла стирки, или при запуске последующего цикла стирки перед выбором и запуском следующей программы.

Скапливание воды в нижней части манжеты люка и лотке для моющих средств является нормальным явлением.

Могут быть выбраны только совместимые с заданной программой функции.

РЕЖИМ ПАУЗА

- Во время выполнения цикла машину можно приостановить, просто нажав кнопку **СТАРТ/ПАУЗА**.

По соображениям безопасности на некоторых этапах цикла стирки дверца может открываться только в том случае, если уровень воды ниже ее нижнего края и если температура ниже 45°C. Если эти условия соблюдены, дождитесь выключения индикатора **БЛОКИРОВКА ДВЕРЦЫ**, прежде чем открывать дверцу.

- Нажмите кнопку **СТАРТ/ПАУЗА** еще раз, чтобы возобновить программу с той фазы цикла, на которой она была прервана.

ОТМЕНА ПРОГРАММЫ

- Чтобы отменить программу, установите переключатель выбора программы в положение **OFF (ВЫКЛ.)**.
- Перед тем как открыть дверцу, нужно дождаться, пока индикатор **БЛОКИРОВКА ДВЕРЦЫ** не погаснет.

Кнопка ФУНКЦИИ

Эта кнопка позволяет выбирать между различными опциями (в зависимости от выбранной программы):

- ДОПОЛНИТЕЛЬНОЕ ПОЛОСКАНИЕ

- Эта опция позволяет добавить еще один цикл полоскания после окончания цикла стирки и была предусмотрена для людей с нежной и чувствительной кожей, у которых даже незначительные остатки моющего средства могут вызвать раздражение или аллергию.
- Эту функцию также рекомендуется применять при стирке детских вещей и в случае использования большого количества моющего средства при стирке очень грязных вещей, волокна которых обычно удерживают моющее средство.

- ГИГИЕНА +

Эту опцию можно использовать только в том случае, если вы задали температуру 60°C и более. Данная опция позволяет проводить гигиеническую обработку одежды за счет того, что в течение всего цикла стирки будет поддерживаться постоянная температура.

- ЛЕГКАЯ ГЛАЖКА

Эта функция сводит к минимуму образование складок на ткани путем отмены промежуточных отжимов или с помощью уменьшения интенсивности последнего отжима.

Эти опции необходимо выбрать перед нажатием кнопки **СТАРТ/ПАУЗА**.

Если выбран вариант, который не совместим с выбранной программой, индикатор варианта мигнет и выключится.

Кнопка ОТЛОЖЕННЫЙ СТАРТ

- Эта кнопка позволяет вам задержать запуск выбранного цикла стирки на время до **24 часов**.
- Для задержки запуска цикла стирки выполните описанные ниже действия:

- Выберите нужную программу.

- Нажмите кнопку один раз, чтобы активировать функцию отложенного старта, затем нажмите ее еще раз (или удерживайте), чтобы установить желаемое время отсрочки. Время отсрочки увеличивается с каждым нажатием кнопки до **24 часов**, после чего повторное нажатие кнопки приведет к сбросу времени отсрочки старта на ноль.

- Подтвердите с помощью нажатия кнопки **СТАРТ/ПАУЗА**. Начинается обратный отсчет времени, и когда он закончится, программа запустится автоматически.

- Отложенный старт можно отменить, повернув переключатель программ в положение **OFF (ВЫКЛ)**.

Если во время работы машины произойдет сбой электропитания, машина повторно запустится с начала той фазы, в которой она находилась, когда электропитание исчезло.

Кнопка УРОВЕНЬ ЗАГРЯЗНЕНИЯ/ БЫСТРАЯ

Эта кнопка позволяет выбирать между различными опций (в зависимости от выбранной программы):

- УРОВЕНЬ ЗАГРЯЗНЕНИЯ

- После выбора программы автоматически отобразится продолжительность цикла стирки, установленная для этой программы.
- Эта опция позволяет выбрать один из трех уровней интенсивности стирки в зависимости от степени загрязнения тканей, посредством изменения продолжительности программы (**может использоваться только для некоторых программ, как показано в таблице программ**).

- БЫСТРАЯ

Данная кнопка становится активной при установке ручки на программу **БЫСТРАЯ 14'30'44'** и позволяет выбрать одну из указанных продолжительностей цикла стирки.

Кнопка ВЫБОР ТЕМПЕРАТУРЫ

- Эта кнопка позволяет изменять температуру циклов стирки.
- Во избежание повреждения тканей превышение максимального значения температуры, допустимого для каждой программы, невозможно.

- Если вы хотите, чтобы стирка проходила в холодной воде, все индикаторы должны быть выключены.

Кнопка ВЫБОР ОТЖИМА

- Нажатием этой кнопки можно уменьшить максимальную скорость или, при желании, отменить цикл отжима.
- При отсутствии конкретной информации на этикетке одежды можно использовать максимальную скорость отжима, предполагаемую в программе.

Во избежание повреждения ткани превышение максимальной скорости отжима, установленного для каждой программы, невозможно.

- Для повторного включения цикла отжима нажимайте кнопку до тех пор, пока не установите желаемую скорость отжима.
- Скорость отжима можно изменять без приостановки машины.

Передозировка моющего средства может привести к избыточному пенообразованию. Если устройство обнаруживает наличие избыточной пены, оно может отменить фазу отжима или увеличить продолжительность программы и расход воды.

Машина оборудована специальным электронным устройством, которое отменяет цикл отжима, если загруженное белье не сбалансировано. Это позволяет уменьшить шум и вибрацию машины и продлевает срок ее службы.

БЛОКИРОВКА КНОПОК



- Одновременное нажатие кнопок **"ВЫБОР ТЕМПЕРАТУРЫ"** и **"ВЫБОР ОТЖИМА"** в течение **трех секунд** позволяет вам заблокировать кнопки. Тем самым вы исключаете возможность случайных или непреднамеренных изменений при случайном нажатии кнопок на дисплее во время выполнения цикла.
- Отменить блокировку клавиш можно повторным одновременным нажатием двух кнопок или выключением и включением машины.

Цифровой дисплей

С помощью дисплея вы имеете возможность постоянно получать информацию относительно состояния машины.

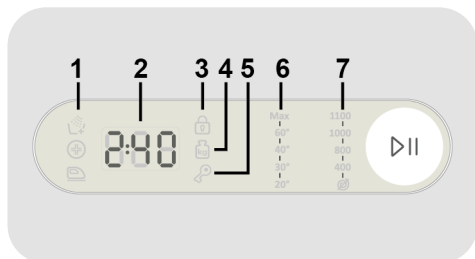

1) ИНДИКАТОРЫ ФУНКЦИЙ

Индикаторы показывают функции, выбранные при нажатии соответствующей кнопки.

2) ПРОДОЛЖИТЕЛЬНОСТЬ ЦИКЛА

- После выбора программы на дисплее автоматически появляется продолжительность цикла стирки, которая может изменяться в зависимости от выбранной функции.
- После того как начнется выполнение программы, вы будете постоянно получать информацию относительно времени, оставшегося до конца стирки.

- Машина вычисляет время до конца выбранной программы на основании стандартной загрузки. Во время выполнения цикла стирки машина корректирует время до конца выбранной программы в соответствии с весом и составом загрузки.

3) СВЕТОВОЙ ИНДИКАТОР БЛОКИРОВКА ДВЕРЦЫ

- Эта пиктограмма указывает на то, что дверца машины закрыта.

Перед нажатием кнопки СТАРТ/ПАУЗА закройте дверцу.

- После нажатия кнопки **СТАРТ/ПАУЗА** на машине с закрытой дверцей, индикатор будет мигать короткое время, а затем будет гореть ровным светом.

Если дверца машина не закрыта полностью, индикатор будет продолжать мигать в течение приблизительно 7 секунд. После этого команда пуска будет автоматически отменена. В этом случае правильно закройте дверцу и нажмите кнопку СТАРТ/ПАУЗА.

- Перед тем как открыть дверцу, нужно дождаться, пока индикатор **БЛОКИРОВКА ДВЕРЦЫ** не погаснет.

4) ИНДИКАТОР Kg Detector (Проверка веса) - активно только в определенных программах

- Индикатор **"Kg Detector"** будет гореть в течение нескольких первых минут цикла стирки. В это время интеллектуальный датчик будет взвешивать загруженное в машину белье и будет регулировать продолжительность цикла, а также расход воды и электроэнергию.

- На каждой стадии стирки "**Kg Detector**" позволяет контролировать информацию относительно веса загрузки в барабане машины, и на первых минутах стирки он:
 - регулирует необходимое количество воды;
 - определяет продолжительность цикла стирки;
 - регулирует полоскание в соответствии с выбранным типом стираемой ткани;
 - регулирует скорость вращения барабана в соответствии с типом стираемой ткани;
 - определяет наличие мыльной пены, и, в случае необходимости, увеличивает количество расходуемой воды во время выполнения полоскания;
 - регулирует скорость вращения барабана в соответствии с загрузкой, предотвращая тем самым нарушение балансировки загрузки в барабане.

5) ИНДИКАТОР БЛОКИРОВКИ КНОПОК

Этот индикатор показывает, что кнопки заблокированы.





6) ИНДИКАТОРЫ ВЫБОР ТЕМПЕРАТУРЫ

Показывает температуру стирки выбранной программы, которая может быть изменена (где это допустимо) нажатием соответствующей кнопки. Если вы хотите, чтобы стирка проходила в холодной воде, все индикаторы должны быть выключены.

7) ИНДИКАТОРЫ ВЫБОР ОТЖИМА

Показывает скорость отжима для выбранной программы, которая может быть изменена или пропущена посредством нажатия соответствующей кнопки.

Таблица выбора программ

 ПРОГРАММА	 (МАКС.)* (смотри панель управления)		1)  (МАКС.)			
	3,5 kg	4 kg		1	2 	
Рубашки 2)	2	2	30°	●	●	
Белый хлопок 2)	3,5	4	75°	●	●	
Спорт + 39'	1,5	1,5	30°	●	●	
Хлопок**	3,5	4	60°	●	●	
Еco Mix 20°C 2)	3,5	4	20°	●	●	
Синтетика 2)	2	2	60°	●	●	
Полоскание	-	-	-		●	
Слив + Отжим	-	-	-			
Джинсы	2	2	40°	●	●	
Гигиена	3	3	60°	●	●	
Шерсть/Ручная	1	1	30°	●	●	
Деликатная	2	2	40°	●	●	
Смешанные и цветные 59'	3,5	4	40°	●	●	
Быстрая 3) 14'30'44'	14'	1	1	40°	●	●
	30'	1,5	1,5	40°	●	●
	44'	2	2	40°	●	●
Идеальный Хлопок 59'	2	2	40°	●	●	

Прочтите эти примечания:

* Максимальная загрузка сухого белья зависит от используемой модели (см. панель управления).

- 1) После выбора программы на дисплее отображается рекомендуемая температура стирки, которая может быть изменена (если это разрешено) с помощью соответствующей кнопки, однако превышение допустимого максимального значения температуры недопустимо.
- 2) Для показанных программ вы можете регулировать продолжительность и интенсивность стирки с помощью кнопки **УРОВЕНЬ ЗАГРЯЗНЕНИЯ**.
- 3) Выбрав программу **БЫСТРАЯ** с помощью переключателя выбора программы, вы можете с помощью кнопки **БЫСТРАЯ** выбрать одну из трех имеющихся программ: 14, 30 и 44 минуты.

**** СТАНДАРТНЫЕ ПРОГРАММЫ ДЛЯ СТИРКИ ХЛОПЧАТОБУМАЖНЫХ ТКАНЕЙ В СООТВЕТСТВИИ С ДИРЕКТИВАМИ ЕС № 1015/2010 И № 1061/2010.**

ПРОГРАММА ДЛЯ СТИРКИ ХЛОПЧАТОБУМАЖНЫХ ТКАНЕЙ ПРИ ТЕМПЕРАТУРЕ 60°C.

ПРОГРАММА ДЛЯ СТИРКИ ХЛОПЧАТОБУМАЖНЫХ ТКАНЕЙ ПРИ ТЕМПЕРАТУРЕ 40°C.

Эти программы хорошо подходят для стирки не слишком грязного белья из хлопчатобумажных тканей и являются наиболее эффективными программами в плане экономии расхода электроэнергии и воды при стирке хлопчатобумажных тканей. Эти программы соответствуют температуре, указанной на ярлыке изделия, а фактическая температура может немного отличаться от указанной температуры цикла стирки.

Описание программ

Для стирки различных видов ткани с различной степенью загрязнения разработаны специальные программы стирки, удовлетворяющие любые запросы (см. таблицу программ).

Выберите программу в соответствии с инструкциями по стирке на этикетках, в особенности для максимальной рекомендованной температуры.



ПРЕДУПРЕЖДЕНИЕ: ВАЖНЫЕ РЕКОМЕНДАЦИИ для ЭФФЕКТИВНОЙ СТИРКИ.

- Новые цветные вещи следует стирать отдельно не менее 5 или 6 раз.
- Некоторые большие темные вещи, например, джинсы и полотенца, следует всегда стирать отдельно.
- Никогда не смешивайте ткани с НЕУСТОЙЧИВЫМ ОКРАШИВАНИЕМ.

Рубашки

Данный цикл стирки предназначен для уменьшения количества складок при сохранении отличной эффективности стирки. Можно также снизить скорость вращения в целях облегчения дальнейшего глажения.

Белый хлопок

Для превосходных результатов стирки. Финальный отжим на максимальной скорости дает наиболее эффективное удаление воды.

Спорт + 39'

Разработана для удаления загрязнений со специализированной одежды, используемой для тренировок и спорта. Стирка ведется в течение 39 минут при низкой температуре. Рекомендуется для синтетических тканей и малой загрузки.

Хлопок

Эти программы подходят для стирки хлопкового белья обычной степени загрязнения и являются наиболее энергоэффективными с точки зрения потребления энергии и воды.

ЕcoMix 20°

Эта инновационная программа позволяет вам одновременно стирать изделия из различных тканей и изделия разных цветов, например, изделия из хлопка, синтетических тканей, и комбинированных тканей при температуре всего лишь 20°C и добиваться при этом превосходных результатов стирки. Потребление электроэнергии при использовании этой программы составляет всего лишь 40% от потребления электроэнергии при использовании обычной стирки изделий из хлопка при температуре 40°C.

Синтетика

Эта программа позволяет стирать ткани различных цветов и структур вместе. Оптимизированы вращательные движения барабана и уровень воды во время во время фазы ополаскивания. Аккуратный отжим обеспечивает сокращение сминания ткани.

Полоскание

Эта программа выполняет 3 ополаскивания с промежуточным отжимом (который может быть уменьшен или отключен соответствующей кнопкой). Используется для ополаскивания любых тканей, например, для ополаскивания после стирки вручную.

Слив + Отжим

Эта программа осуществляет слив и максимальный отжим. С помощью кнопки Выбор отжима возможно отключить или уменьшить обороты отжима.

Джинсы

Эта программа обеспечивает превосходную стирку тканей, таких как прочные джинсовые ткани, и идеально подходит для удаления грязи без снижения эластичности волокон ткани.

Гигиена

Эта программа предназначена для стирки прочных тканей и позволяет вам дезинфицировать белье. Для повышения эффективности дезинфицирования белья рекомендуется использовать стиральный порошок.

Шерсть/Ручная

Эта программа выполняет цикл стирки, разработанный для шерстяных тканей, которые можно стирать в стиральной машине, вещей, которые следует стирать вручную, либо вещей из шелка, или изделий, на этикетке которых указано «Стирать как изделия из шелка».

Деликатная

Эта программа прерывается остановками и очень подходит для стирки деликатных тканей. Стирка и полоскание выполняются при высоком уровне воды в машине, что обеспечивает получение наилучших результатов.

Смешанные и цветные 59'

Эта программа дает возможность стирать ткани всех видов и нелиняющих

цветов вместе при полной загрузке с отличным результатом всего за 59 минут. Эта программа со стиркой при средней температуре рекомендована для вещей без особых загрязнений.

Быстрая 14'30'44'

Экономия без компромиссов! Эта новая программа экономит воду, электроэнергию, средство для стирки и время, позволяя получить отличные результаты стирки. Стирка ведется при средней температуре, подходящей для всех типов тканей. Рекомендуется для малой загрузки и незначительно загрязненных вещей.

Идеальный Хлопок 59'

Программа гарантирует отличные результаты при стирке хлопка. Эта опция была разработана для сокращения времени стирки хлопкового белья средней степени загрязнения при средних температурах. Для наилучших результатов загрузите машину наполовину.

8. УСТРАНЕНИЕ НЕИСПРАВНОСТЕЙ И ГАРАНТИЙНЫЕ ОБЯЗАТЕЛЬСТВА

Если вы видите, что машина не работает надлежащим образом, то обратитесь к краткому руководству, приведенному ниже и содержащему несколько практических советов о том, как решать наиболее распространенные проблемы.

СООБЩЕНИЕ ОБ ОШИБКЕ

- **Модели с дисплеем:** ошибка обозначается цифрой, перед которой стоит буква “E” (например: Ошибка 2 = E2).
- **Модели без дисплея:** на ошибку указывает мигание всех светодиодных индикаторов в количестве, равном коду ошибки, после чего следует 5-секундная пауза (например: Ошибка 2 = два мигания - пауза 5 секунд - 2 мигания - и т.д.).

Отображенная ошибка	Возможные причины и практические решения
E2 (с дисплеем) 2 мигания индикаторов (без дисплея)	Машина не может набрать воду. Убедитесь в том, что водяной вентиль открыт. Убедитесь в том, что шланг подачи воды не перегнут, не сплюснен и не пережат. Сливной шланг расположен на недостаточной высоте (см. раздел, посвященный установке). Закройте кран подачи воды, отверните фильтрующий шланг на задней стороне машины и убедитесь в том, что фильтр защиты от песка чист и не забит. Проверьте, чтобы фильтр не был засорен, и в отделении фильтра не было посторонних предметов, которые могут препятствовать нормальному потоку воды.
E3 (с дисплеем) 3 мигания индикаторов (без дисплея)	Машина не сливает воду. Проверьте, чтобы фильтр не был засорен, и в отделении фильтра не было посторонних предметов, которые могут препятствовать нормальному потоку воды. Убедитесь в том, что шланг подачи воды не перегнут, не сплюснен и не пережат. Убедитесь в том, что канализационная система не засорена, и что сток воды происходит без препятствий. Попробуйте слить воду в раковину.
E4 (с дисплеем) 4 мигания индикаторов (без дисплея)	Слишком много пены и/или воды. Убедитесь в том, что вы не использовали избыточное количество стирального порошка или стиральный порошок, не подходящий для применения в стиральных машинах.
E7 (с дисплеем) 7 миганий индикаторов (без дисплея)	Проблема с дверцей. Убедитесь в том, что дверца закрыта надлежащим образом. Убедитесь в том, что одежда внутри машины препятствует закрытию дверцы. Если дверца заблокирована, выключите машину и отключите ее от сети питания, подождите 2-3 минуты и попробуйте снова открыть дверцу.
Любой другой код	Выключите машину, отключите ее от сети питания и подождите одну минуту. Включите машину и запустите программу. Если ошибка повторится, обратитесь в Авторизованный сервисный центр.

Проблема	Возможные причины и практические решения
<p>Машина не работает/не запускается</p>	<p>Убедитесь в том, что шнур питания машины включен в розетку электросети.</p> <p>Убедитесь в том, что питание включено.</p> <p>Убедитесь в наличии напряжения в розетке, проверив его с помощью другого устройства, например лампы.</p> <p>Дверца может быть неправильно закрыта: откройте и снова закройте ее.</p> <p>Проверьте правильность выбора желаемой программы и повторно нажмите кнопку пуска.</p> <p>Проверьте, не находится ли машина в режиме паузы.</p>
<p>На пол вблизи машины проливается вода</p>	<p>Это может быть вызвано протечкой в прокладке между краном и шлангом подачи воды; в этом случае замените прокладку и затяните трубу и кран.</p> <p>Убедитесь в том, что фильтр закрыт надлежащим образом.</p>
<p>Машина не выполняет отжим</p>	<p>Из-за неправильного размещения одежды в барабане машина может:</p> <ul style="list-style-type: none"> • Попытаться сбалансировать загруженную одежду, увеличив время отжима. • Уменьшить скорость отжима для уменьшения вибрации и шума. • Отменить отжим для защиты машины. <p>Убедитесь в том, что загруженная одежда равномерно распределена внутри барабана. Если нет, заново разложите ее и повторно запустите программу.</p> <p>Это может быть вызвано тем, что вода была не полностью слита: подождите несколько минут. При сохранении проблемы обратитесь к указаниям раздела Ошибка 3.</p> <p>Некоторые модели имеют функцию «без отжима»: убедитесь, что эта функция не включена.</p> <p>Убедитесь в том, что некоторые опции, которые могут регулировать скорость отжима, не включены.</p> <p>Использование чрезмерного стирального порошка может воспрепятствовать началу цикла отжима.</p>
<p>Сильная вибрация/ шум во время работы центрифуги</p>	<p>Машина может быть не полностью выровнена: при необходимости проведите регулировку ножек, как указано в соответствующем разделе.</p> <p>Убедитесь в том, что с машины были сняты транспортные винты, резиновые прокладки и распорные трубки.</p> <p>Убедитесь в том, что внутри барабана нет посторонних предметов (монет, крючков, пуговиц и т.п.).</p>

Стандартная гарантия изготовителя распространяется на неисправности, вызванные электрическими или механическими дефектами изделия, вызванными действиями или бездействием производителя. Если причиной неисправности будут являться факторы, не имеющие касательства к поставленному изделию, неправильное использование или если она вызвана несоблюдением указаний по применению, за устранение таких неисправностей может взиматься плата.

Рекомендуется всегда использовать оригинальные запасные части, которые имеются в наличии в Авторизованном центре обслуживания клиентов.

Гарантия / Сервис

Машина поставляется с гарантийным сертификатом, который позволяет пользоваться услугами авторизованного Сервисного Центра в течение одного года от даты покупки.

Для подтверждения гарантийного периода (1 год), установленного на данный товар, нужно предъявить товарный/кассовый чек на покупку товара или правильно заполненный гарантийный сертификат, прилагаемый к товару (с подписью и печатью магазина).

Сохраните чек или квитанцию продавца, для предъявления их мастерам сервисного центра при необходимости произвести ремонт.

Если машина имеет признаки неисправности, перед тем как обратиться в сервисный центр, рекомендуем произвести проверку в соответствии с таблицей по устранению неисправностей.

Если же неисправности продолжают даже после рекомендованной проверки, обратитесь в авторизованный Сервисный Центр.

Сообщите номер модели машины и серийный номер, которые Вы найдете на табличке, находящейся под загрузочным люком машины или в гарантийном талоне (16 разрядов, начинающиеся с цифры 3). Сделав это, Вы будете обеспечены более эффективным сервисом.

Срок службы машины -7 лет.

Техническое обслуживание и ремонт машины в течение всего срока службы должны проводиться квалифицированными специалистами авторизованного Сервисного Центра.

Производитель не принимает никаких претензий относительно опечаток в инструкции, поставляемой с этим изделием. Кроме этого, производитель оставляет за собой право вносить изменения в конструкцию выпускаемой им продукции, которые не изменяют важных характеристик изделия.

ТЕХНИЧЕСКИЕ ХАРАКТЕРИСТИКИ

Напряжение в сети		220-240 В , частотой 50 Гц
Электрический предохранитель в сети	А	10
Давление в гидравлической системе	Мпа	мин. 0,05 макс. 0,8
Класс защиты от поражения электрическим током		I (первый)
Степень защиты		IPX4
Класс энергетической эффективности		A
Макс. скорость вращения на отжиме,	об/мин	
AQUE 1043D-07, AQUE 1043DR-07		1000
AQUE 1043DB-07		1000
Макс. загрузка сухого белья,	кг	
AQUE 1043D-07, AQUE 1043DR-07, AQUE 1043DB-07		4,0
Потребление энергии *		
(программа хлопок 60°C),	кВт·ч	
AQUE 1043D-07, AQUE 1043DR-07, AQUE 1043DB-07		0,76
Габаритные размеры ,		
(высота x ширина x глубина корпуса),	см	
AQUE 1043D-07, AQUE 1043DR-07, AQUE 1043DB-07		70 x 51 x 43
Потребляемая мощность	Вт	**смотри на табличке машины

Примечание * - Потребление электроэнергии определено по стандартной методике в лабораторных условиях на программе «Хлопок 60°C» при регламентированных параметрах: загрузке стандартного белья, температуре окружающей среды, температуре заливаемой воды и т.д.

Примечание. ** Электрические параметры модели машины указаны на табличке, расположенной на передней стенке за люком.

ГАРАНТИЙНЫЕ УСЛОВИЯ

Уважаемый покупатель!

Корпорация Haier, находящаяся по адресу: Room S401, Haier Brand building, Haier Industry park, Hi-tech Zone, Laoshan District, Qingdao, Китай, благодарит Вас за Ваш выбор, гарантирует высокое качество и безупречное функционирование данного изделия при соблюдении правил его эксплуатации. Официальный срок службы на изделия бытовой техники, предназначенные для использования в быту: на телевизоры, микроволновые печи — 5 лет, на планшетные компьютеры, ноутбуки и приставки телевизионные — 3 года, на пылесосы — 4 года, на мобильные телефоны и гироскутеры — 2 года, на остальные товары — 7 лет со дня передачи изделия конечному потребителю. Учитывая высокое качество продукции, фактический срок службы может значительно превышать официальный. Рекомендуем по окончании срока службы обратиться в Авторизованный сервисный центр для проведения профилактических работ и получения рекомендаций. Вся продукция изготовлена с учетом условий эксплуатации и соответствует требованиям технических регламентов Евразийского экономического (Таможенного) союза.

Во избежание недоразумений, убедительно просим Вас при покупке внимательно изучить эксплуатационную документацию, условия гарантийных обязательств. Данное изделие представляет собой технически сложный товар бытового назначения. Если купленное Вами изделие требует специальной установки и подключения, настоятельно рекомендуем Вам обратиться в Авторизованные сервисные центры Candy.

Корпорация Haier подтверждает принятие на себя обязательств по удовлетворению требований потребителей, установленных действующим законодательством о защите прав потребителей, иными нормативными актами в случае обнаружения недостатков изделия. Однако Корпорация Haier оставляет за собой право отказать в гарантийном обслуживании изделия в случае несоблюдения изложенных ниже условий.

Условия гарантийного обслуживания

Корпорация Haier устанавливает гарантийный срок 12 месяцев со дня передачи товара потребителю. Во избежание возможных недоразумений, сохраняйте в течение срока службы документы, прилагаемые к изделию при его продаже (товарный чек, кассовый чек, эксплуатационная документация).

Гарантийное обслуживание производится исключительно Авторизованными сервисными центрами Candy. Полный список Авторизованных сервисных центров вы можете узнать в Информационном центре Candy по телефонам:

8-800-250-65-74 — для Потребителей из России (бесплатный звонок из регионов России)

8-820-0071-65-74 — для Потребителей из Беларуси (бесплатный звонок из регионов Беларуси)

или на сайте: <https://candy-home.ru/> или сделав запрос по электронной почте: help@candy-home.ru.

Данные Авторизованных сервисных центров могут быть изменены, за справками обращайтесь в Информационный центр Candy.

Гарантийное обслуживание не распространяется на изделия, недостатки которых возникли вследствие:

- нарушения потребителем условий и правил эксплуатации, хранения и/или транспортировки товара;
- неправильной установки и/или подключения изделия;
- нарушения технологии работ с холодильным контуром и электрическими подключениями, как и привлечение к монтажу Изделия лиц, не имеющих соответствующей квалификации, подтвержденной документально;
- отсутствия своевременного технического обслуживания Изделия в том случае, если этого требует эксплуатационная документация;
- избыточного или недостаточного давления в водопроводной сети;
- применения моющих средств, несоответствующих данному типу изделия, а также превышения рекомендуемой дозировки моющих средств;
- использования изделия в целях, для которых оно не предназначено;
- действий третьих лиц: ремонт или внесение несанкционированных изготовителем конструктивных или схемотехнических изменений неуполномоченными лицами;
- отклонений от стандартов и норм питающих сетей;
- действия непреодолимой силы (стихия, пожар, молния т. п.);
- несчастных случаев, умышленных или неосторожных действий потребителя или третьих лиц;
- если обнаружены повреждения, вызванные попаданием внутрь изделия посторонних предметов, веществ, жидкостей, насекомых, продуктов жизнедеятельности насекомых;
- срабатывания термозащиты в следствии включения не заполненного/не полностью заполненного водой бака водонагревателя.

Гарантийное обслуживание не распространяется на следующие виды работ:

- установка и подключение изделия на месте эксплуатации;
- инструктаж и консультирование потребителя по использованию изделия;
- очистка изделия снаружи либо изнутри.

Гарантийному обслуживанию не подлежат нижеперечисленные расходные материалы и аксессуары:

- фильтры для кондиционеров;
- фильтры, шланги для подвода /слива воды для стиральных и посудомоечных машин;
- шланги, трубки, щетки, насадки, пылесборники, фильтры для пылесосов;
- тарелки, вертелы, решетки, блюда и подставки для микроволновых печей;
- фильтры, поглотители запахов, лампочки, полки, ящики, подставки и другие емкости для хранения продуктов в холодильниках;
- пульта управления, аккумуляторные батареи, элементы питания, внешние блоки питания и зарядные устройства;
- документация, прилагаемая к изделию.

Периодическое обслуживание изделия (замена фильтров и т. д.) производится по желанию потребителя за дополнительную плату.

Важно! Отсутствие на приборе серийного номера делает невозможной для Производителя идентификацию прибора и, как следствие, его гарантийное обслуживание. Запрещается удалять с прибора заводские идентифицирующие таблички. Повреждение или отсутствие заводских табличек может стать причиной отказа выполнения гарантийных обязательств.

ОБСЛУЖИВАНИЕ КЛИЕНТОВ

Мы рекомендуем обращаться в службу поддержки Candy, а также использовать оригинальные запасные части. Если у вас возникли проблемы с вашей бытовой техникой, пожалуйста, сначала изучите раздел «Устранение неисправностей».

Если вы не нашли решения проблемы, пожалуйста, обратитесь:

— к вашему официальному дилеру или

— в наш колл-центр:

8-800-250-65-74 (РФ),

8-820-0071-65-74 (РБ),

— на сайт <https://candy-home.ru/>, где вы можете оставить заявку на обслуживание, а также найти ответы на часто задаваемые вопросы.

Обращаясь в наш сервисный центр, пожалуйста, подготовьте следующую информацию, которую вы можете найти на паспортной табличке и в чеке:

Модель _____

Серийный номер _____

Дата продажи _____

Также, пожалуйста, проверьте наличие гарантии и документов о продаже.

Важно! Отсутствие на приборе серийного номера делает невозможной для Производителя идентификацию прибора и, как следствие, его гарантийное обслуживание. Запрещается удалять с прибора заводские идентифицирующие таблички. Отсутствие заводских табличек может стать причиной отказа выполнения гарантийных обязательств.

Дата изготовления зашифрована в серийном номере изделия.

Серийный номер продукта состоит из 16 цифр (пример 390004851249XXXX), где:

1. Первые 8 цифр составляют заводской код продукта;
2. Следующие 4 цифры обозначают дату производства.
Например, 1249, где: 12 – год производства (2012 год), 49 – 49-ая неделя года;
3. Последние четыре цифры – номер продукта в партии.

Продукция соответствует требованиям технических регламентов Евразийского экономического (Таможенного) Союза:

— ТР ТС 004/2011 «О безопасности низковольтного оборудования»;

— ТР ТС 020/2011 «Электромагнитная совместимость технических средств»;

— ТР ЕАЭС 037/2016 «Об ограничении применения опасных веществ в изделиях электротехники и радиоэлектроники».

Получить копию разрешительной документации вы можете у продавца или написав запрос на электронную почту help@candy-home.ru.

Изготовитель: АО «Веста», 610035, Россия, г. Киров, ул. Производственная, 24

Уполномоченная организация: ООО «ХАР», 121099, город Москва, Новинский бульвар, дом 8, этаж 16, офис 1601.

Тел.: 8-800-250-65-74, адрес эл. почты: help@candy-home.ru.

Уполномоченная организация в Республике Казахстан: ТОО «Хайер Мидл Эйжа», 050000, город Алматы, Медеуский район, Проспект Достык, дом 210.

Тел.: 8-800-070-03-29, адрес эл. почты: support-kz@haieronline.kz

Сделано в России

ҚАБЫЛДАУ ЖӘНЕ САТУ ТУРАЛЫ КУӘЛІК



Candy маркалы CMA түрінің 4FB моделіндегі автоматты тұрмыстық кір жуғыш машина:

AQUE 1043D-07 № 31019422 _____

AQUE 1043DR-07 № 31019744 _____

AQUE 1043DB-07 № 31020498 _____

(қажетті бағанға машина нөмірін енгізіңіз)

ТУ 5156-002-46092527-2005 техникалық сипаттамаларына сәйкес келеді

Шығарылған күні «___» _____ 20 __ж.

Сапаны бақылау бөлімінің мөрі (алушының белгісі)

Сатып алушы _____
(сауда ұйымының атауы, мекенжайы)

Сатушы _____
(Аты-жөні, қолы)

Мөр Күні «___» _____ 20 __ж.

Машинаны орнатуды, кепілдік бойынша жөндеуді және техникалық қызмет көрсетуді жүзеге асыратын жөндеуші компания:

(компания атауы, мекенжайы, телефоны)

Біздің техниканы таңдағаныңыз үшін алғысымызды білдіреміз!

Біз сізге үй шаруасын жылдам әрі оңай атқаруға көмектесетін тамаша өнім мен тұрмыстық техниканың кең ауқымын ұсына алатынымызды мақтан тұтамыз.

Машинаңызды дұрыс әрі қауіпсіз пайдалану және техникалық қызмет көрсету үшін осы нұсқаулықты мұқият оқып шығыңыз.



Машинаны осы нұсқаулықты мұқият оқып шыққаннан кейін ғана пайдаланыңыз. Бұл нұсқаулықты қолыңызда ұстап, ықтимал болашақ иелері үшін жақсы жағдайда сақтаған жөн.

Электр құралының осы пайдалану жөніндегі нұсқаулықпен, кепілдік талонымен, және энергия тиімділігі заттаңбасымен бірге жеткізілгенін тексеру қажет. Сондай-ақ машинаның жинағына тығындар, сұйық жуғыш құралға немесе ағартқыш құралға арналған науаның (тек кейбір модельдер үшін) кіретінін тексеру керек. Осы компонент-тердің барлығын сақтауға кеңес береміз.

Әр машинада электр құралындағы (тиегіш люктің астында) жапсырмада басып шығарылған бірегей 16 разрядтық сәйкестендіру коды (сериялық нөмір) болады.

- Алғашқы 8 сан — модель коды.

- Келесі 4 сан — өндірілген күні (жыл, апта).

- Соңғы 4 сан — бумадағы реттік нөмір.

Бұл код өнімнің сәйкестендіру картасының бір түрі болып табылады және оны қызмет көрсету орталығына хабарласқан кезде тіркеуіңіз керек болады.

Қоршаған орта жағдайлары



Бұл электр құрал Электрлік және электрондық жабдықтардың қалдықтарына (ЭЭЖҚ) қатысты 2012/ 19/EU еуропалық директивасына сәйкес таңбаланған.

ЭЭЖҚ құрамында ластаушы заттар да (қоршаған ортаға теріс әсер етуі мүмкін), сондай-ақ қайта пайдалануға болатын құрамдастар да бар. Табиғатты ластайтын барлық затты дұрыс жойып, кәдеге жарату және қайта пайдалануға жарамды барлық материалды қалпына келтіріп, қайта пайдалану үшін ЭЭЖҚ міндетті түрде арнайы өңдеуден өтуі тиіс. Адамдар қоршаған ортаны ЭЭЖҚ-ның зиянды әсерінен қорғауда маңызды рөл атқара алады; ол үшін бірнеше негізгі ережені сақтау керек:

- ЭЭЖҚ тұрмыстық қалдықтар ретінде кәдеге жаратылмауы тиіс;
- ЭЭЖҚ муниципалды билік немесе тіркелген компаниялар басқаратын тиісті жинау пункттеріне жіберілуі тиіс. Кейбір елдерде ірі габаритті ЭЭЖҚ үшін оларды үйде жинау ұйымдастырылуы мүмкін.

Мазмұны

1. **ЖАЛПЫ ҚАУІПСІЗДІК ЕРЕЖЕЛЕРІ**
2. **ОРНАТУ**
3. **ЖУҒЫШ ҚҰРАЛҒА АРНАЛҒАН ТАРТЫЛАТЫН КАССЕТА**
4. **ТӘЖІРИБЕЛІК КЕҢЕСТЕР**
5. **ТЕХНИКАЛЫҚ ҚЫЗМЕТ КӨРСЕТУ ЖӘНЕ ТАЗАЛАУ**
6. **ПАЙДАЛАНУШЫНЫҢ ҚЫСҚАША НҰСҚАУЛЫҒЫ**
7. **БАСҚАРУ ОРГАНДАРЫ МЕН БАҒДАРЛАМАЛАР**
8. **АҚАУЛАРДЫ ЖОЮ ЖӘНЕ КЕПІЛДІК МІНДЕТТЕМЕЛЕРІ**

1. ЖАЛПЫ ҚАУІПСІЗДІК ЕРЕЖЕЛЕРІ

● Бұл электр құралы тұрмыстық және соған ұқсас мақсатта қолдануға арналған, мысалы:

- Дүкендердегі, кеңселердегі қызметкерлерге арналған ас үй жайлары және басқа да жұмыс үй-жайлары;
- Қала сыртындағы үйлер;
- Клиенттердің қонақ үйлерде, мотельдерде, басқа тұрғын үй-жайларда пайдалануы;
- «Төсек және таңғы ас» түріндегі қонақ үйлерде.

Бұл электр құралын тұрмыстық емес мақсатта қолдану үшін пайдалану, мысалы, мамандардың немесе дайындықтан өткен пайдаланушылардың қатысуымен коммерциялық қолдану үшін пайдалануға тыйым салынады. Бұл электр құралын үй жағдайынан басқа мақсатта қолдану үшін пайдаланғанда, электр құралының қызмет ету мерзімі қысқаруы, сондай-ақ өндіруші кепілдігінің күші жойылуы мүмкін. Өндіруші электр құралының үй немесе тұрмыстық емес (тіпті ол тұрғын үйде немесе тұрмыстық үй-жайда орнатылған болса да) қолданыс үшін пайдаланылуына байланысты электр құралынан туындаған кез келген зақым немесе басқа да зақымдар не шығындар үшін заң бойынша жауапты болмайды.

● Бұл электр құралын 8 жастан асқан балалар және физикалық немесе ақыл-ой қабілеттері шектеулі, сондай-ақ жеткілікті тәжірибесі мен білімі жоқ адамдар (егер олардың іс-әрекеттерін жауапты адам бақыласа немесе осы адамдар электр құралын қауіпсіз пайдалануға қатысты нұсқау алған болса және оның жұмысына байланысты қауіптерді түсінетін болса) пайдалана алады. Балалардың электр құралымен ойнауына жол бермеңіз. Балалар тазалау және қызмет көрсету жұмыстарын ересектердің бақылауынсыз орындамауы керек.

● Балалардың электр құралымен ойнамауын қадағалаңыз.

● 3 жасқа толмаған балаларды машинаның жанында қалдырмау керек немесе үнемі ересектердің бақылауында болуы керек.

● Егер қуат сымы зақымдалған болса, оны өндіруші немесе оның қызмет көрсету өкілі жеткізетін жинақтағы арнайы сым немесе қуат сымының түйінімен ауыстыру керек.

● Тек электр құралымен бірге жеткізілетін құбыршектерді пайдалану керек. (Ескі құбыршектерді пайдаланбаңыз).

● Судың қысымы 0,05-1 МПа аралығында болуы керек.

● Машина негізінің астында кілем жоқ екеніне және оның машинаның желдету саңылауларын жауып тұрмағанына көз жеткізіңіз.

- Электр құрал электр розеткасына еркін қол жеткізу қамтамасыз етілетіндей орнатылуы керек.
- Құрғақ кірдің максималды жүктемесі қолданылатын модельге байланысты (басқару тақтасын қараңыз).
- Бұйымның техникалық деректерінің анықтамалық парағын өндірушінің веб-сайтынан табуға болады.

Электрлік қосылымдар және қауіпсіздік ережелері

- Техникалық сипаттамалар (қуат кернеуі және тұтынылатын қуат) бұйымның паспорттық тақтайшасында көрсетілген.
- Электр жүйесінің қолданыстағы ережелерге сәйкес жерге тұйықталғанын және (электр) розетка құрылғы ашасының түріне сәйкес келетінін тексеру қажет. Олай болмаса, көмек алу үшін білікті маманға хабарласыңыз.
- Түрлендіргіштерді, бірнеше ұясы бар розеткаларды немесе ұзартқыштарды пайдалану қатаң түрде ұсынылмайды.
- Машинаны тазалау немесе оған қызмет көрсету алдында қуат сымын электр розеткасынан ажыратып, су шүмегін жабыңыз.
- Қуат сымын электр розеткасынан ажыратқан кезде сымнан емес, ашадан ұстаңыз.
- Машинаның жүктеу люгін ашпас бұрын, машинаның барабанында су жоқ екеніне көз жеткізіңіз.



ЕСКЕРТУ:

жуу циклі кезінде су өте жоғары температураға дейін қызуы мүмкін.

- Машинаны жаңбырға, тікелей күн сәулесіне немесе басқа ауа райының әсеріне ұшыратпаңыз.
- Машинаны жылжытқан кезде машинаны басқару тұтқаларынан немесе жуғыш құралға арналған тартылатын кассетадан көтермеңіз. Тасымалдау кезінде жүктеу люгі арбаға тірелмауы керек. Машинаны екі адам көтергені жөн.
- Ақау туындаған жағдайда және/немесе қалыпты жұмыс бұзылған кезде, машинаны өшіріңіз, су шүмегін жабыңыз және электр құралын өзіңіз жөндеуге тырыспаңыз. Дереву қызмет көрсету орталығына хабарласыңыз және тек түпнұсқа қосалқы бөлшектерді пайдаланыңыз. Бұл талаптарды сақтамау электр құралы қауіпсіздігінің төмендеуіне әкелуі мүмкін.



ЕСКЕРТУ:

Осы кітапшаның «Орнату» бөлімінде сипатталған процедураларды орындамайынша, құрылғыны электр желісіне қоспаңыз.

2. ОРНАТУ

- Үстіңгі **2 бұранданы (А)** бұрап алып, қақпақты көлденең сырғыту арқылы алыңыз (**1-сурет**) және картоннан жасалған қорғаныс элементтерін алыңыз.
- Айқастағы **2 бекіткішті (В)** шығарып алыңыз (**Н. 19** кілтімен) және оның астындағы полистирол тығыздағыштарды (**С**) алыңыз (**2-сурет**).



ЕСКЕРТУ:

2 бекіткішті (В) қайта орнына салмаңыз.

Айқастың үстіндегі тығыздатқыштарды (D) алып тастамаңыз.

- Машинаны алға еңкейтіңіз де, бүйірлерінде **2 полистирол блогы** бар полиэтилен пакеттерді артқа тарту арқылы шығарып алыңыз (**3-сурет**).
- Қақпақты **2 бұрандамен (А)** бекіту арқылы орнатыңыз. Үстіңгі қақпақты орнатқан кезде, **4-суретте** көрсетілгендей, бекіткіш түйреуіштердің корпусының бүйірлеріндегі сәйкес саңылауларға дұрыс салынғанына көз жеткізіңіз.



ЕСКЕРТУ:

Қаптама материалдарын балалардың қолы жетпейтін жерде сақтаңыз.

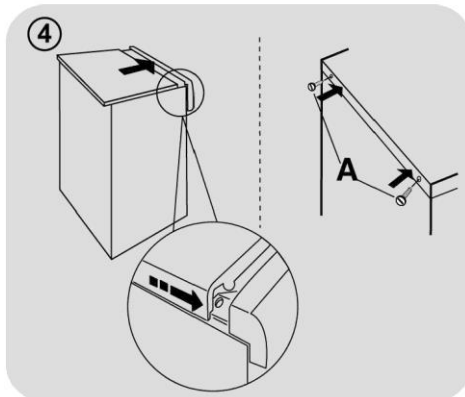
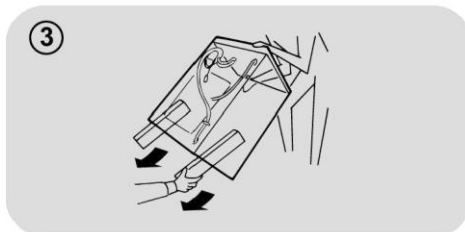
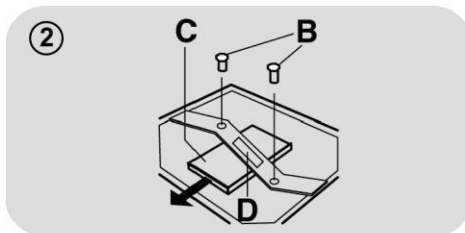
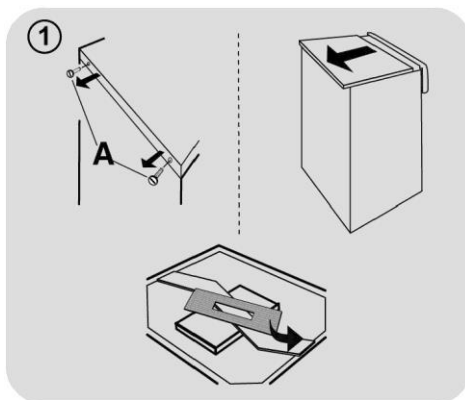

- Гофрленген пластмасса парағын құрылғының негізіне **5-суретте** көрсетілгендей орналастырыңыз.

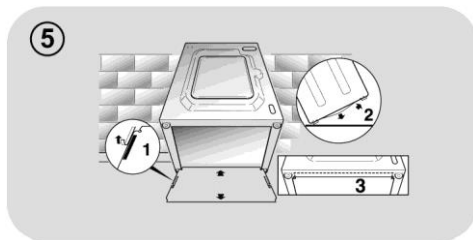

Су құбыры желісіне қосылу

Су құятын құбыршекті шүмекке (**6-сурет**) тұрмыстық құрылғымен бірге берілетін жаңа құбыршекті ғана пайдалану (ескі құбыршектерді пайдаланбаңыз) арқылы қосыңыз.

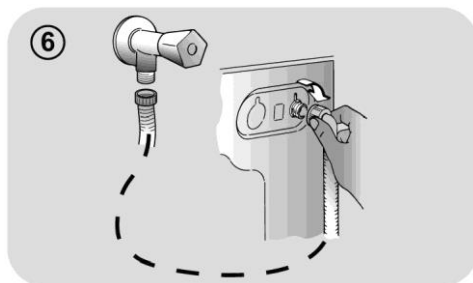

AQUASTOP (СУ БЕРУДІ ТОҚТАТУ) (7-сурет)

(кейбір модельдерде ғана қолжетімді)

Су беру құбыршегінде ол зақымдалған кезде машинаға су беруді тоқтататын құрылғы орнатылған; бұл жағдайда «**A**» терезесінде қызыл белгі пайда болады, бұл құбыршекті ауыстыру керек екенін көрсетеді. Гайканы бұрап алу үшін «**B**» бекіткішін басу керек.

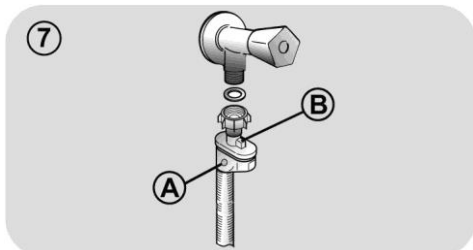

Орнату

● Машина мен қабырға арасындағы кеңістікте құбыршектің майыспағанына немесе деформацияға ұшырамағанына көз жеткізіңіз. Су ағызу құбыршегінің ұшын ваннаға салыңыз немесе оны еденнен кемінде 50 см биіктікте орналасқан қабырғадағы су ағызатын саңылауға (дұрысырақ) қосыңыз. Су ағызу құбыршегінің диаметрі су жіберетін құбыршектің диаметрінен үлкен болуы керек (**8-сурет**).

● Машинаның көлденең деңгейін **9-суретте** көрсетілгендей аяқтардың көмегімен реттеңіз:

- бұранданы босату үшін, гайканы сағат тілі бағытымен бұраңыз;
 - аяқты еденге тигенше жоғары немесе төмен болатындай етіп бұраңыз;
 - гайка машинаның түбімен байланыста болатындай етіп, аяқты гайкамен бекітіңіз.
- Машинаны электр желісіне қосыңыз.



ЕСКЕРТУ:

Желілік сымды ауыстыру қажет болса, қызмет көрсету орталығына хабарласыңыз.

Қате орнатылған жағдайда өндіруші ешқандай кепілдік бермейді және келтірілген кез келген зақым үшін жауап бермейді.

8

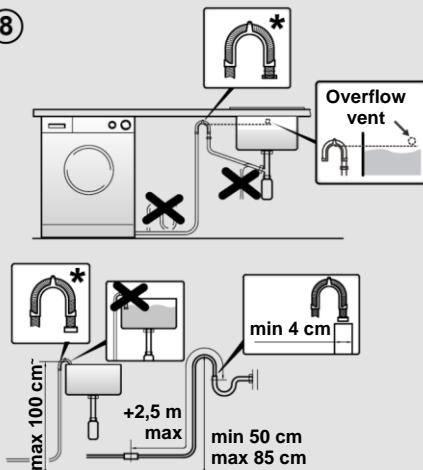

* Керек-жарақтар бөлек сатылады (ағызу құбыршегінің ілмек коды 92689587)

9

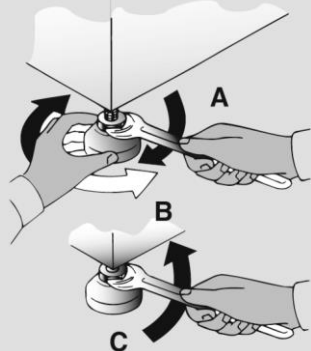

3. ЖУҒЫШ ҚҰРАЛҒА АРНАЛҒАН ТАРТЫЛАТЫН КАССЕТА

Жуғыш құралға арналған тартылатын кассетада **10-суретте** көрсетілгендей үш бөлім бар:

- **1-бөлік:** жуғыш құрал үшін.
- **2-бөлік:** арнайы қоспалар, су жұмсартқыштар, крахмал, хош иістендіргіштер және т. б. үшін;



ЕСКЕРТУ:

Кейбір жуғыш құралдардың сұйық түрін жуғыш құралға арналған мөлшерлегіштің бөлігінде пайдалануға болмайтынын ескеріңіз. Бұл жағдайда жуғыш құралмен тікелей барабанға салынған арнайы контейнерді пайдалануды ұсынамыз (жуғыш құралмен сатылады).



ЕСКЕРТУ:

Сұйықтықтарды тек 2-бөлікке құюға болады.

Кір жуғыш машина соңғы шаю кезінде әр циклде қоспаларды автоматты түрде мөлшерлейтіндей реттелген.

10

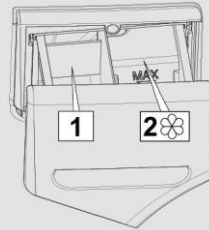

4. ТӘЖІРИБЕЛІК КЕҢЕСТЕР

Кірді жүктеу туралы кеңестер

Кірді сұрыптау кезінде мыналарды тексеру керек:

- жуылатын кірден түйреуіштер мен тиындар сияқты металл заттар алынып тасталған;
- түймелер мен сыдырмалар түймеленіп, белдіктер мен баулар байланған;
- перделерден роликтер алынған;
- жууға қатысты нұсқаулары бар затбелгілердегі ақпаратты мұқият оқып шығу керек;
- кетуі қиын дақтарды арнайы жуғыш құралдармен кетіру керек.

- кілемшелерді, төсек жапқыштарды және басқа да ауыр маталарды жуу кезінде сығуды қолдану ұсынылмайды.
- Жүннен жасалған бұйымдарды жуар алдында бұл бұйымның машинада жууға арналғанына көз жеткізу қажет. Ол үшін жуғалы жатқан матаның затбелгісіндегі ақпаратты тексеріңіз.
- Есікті абайлап жабыңыз. Заттардың есікпен қысылмағанына көз жеткізіңіз. Бұл есіктің манжетін зақымдауы мүмкін. Бұл зақым кепілдікпен өтелмейді.
- Машина пайдаланылмайтын уақытта оның ішінде жағымсыз иістердің пайда болуына жол бермеу үшін есікті сәл ашық қалдырыңыз.

Үнемдеу бойынша пайдалы кеңестер

Машинаны пайдалану кезінде ақша үнемдеуге және қоршаған ортаны қорғауға мүмкіндік беретін ұсыныстар.

- Машинаны бағдарлама кестесіне сәйкес барынша жүктеніз. Бұл су мен электр энергиясын ҮНЕМДЕЙДІ.
- Шу деңгейі және кірдің ылғалды болып қалуы сығу жылдамдығына байланысты: жоғары жылдамдықпен сығу кезінде машинаның шу деңгейі жоғарылайды, ал кір құрғақ болады.

- Суды да, энергияны да тұтыну тұрғысынан ең тиімді бағдарламалар әдетте төмен температурада ұзағырақ жуу циклдері болып табылады.

Машинаға максималды ұсынылған кір мөлшерін салыңыз.

- Машинаны максималды ұсынылған жүктеу арқылы электр энергиясын, суды, жуғыш құралды және уақытты тиімді пайдалануды қамтамасыз етіңіз. Кірді машинаға бір рет толық жүктеп жуу кірді екіге бөліп жуғанмен салыстырғанда электр энергиясының 50%-на дейін үнемдейді.

Сізге алдын ала жуу қажет пе?

- Тек өте лас кір үшін! Өте қатты ластанбаған кірді жуу үшін алдын ала жуу режимін (Prewash) пайдаланбай, жуғыш құралды, уақытты, суды және 5-тен 15%-ға дейін электр қуатын ҮНЕМДЕҢІЗ.

Ыстық суда жуу қажет пе?

- Ыстық суда жуу қажеттілігін азайту үшін дақтарды дақ кетіргішпен алдын ала өңдеңіз немесе кір жуар алдында дағы бар құрғақ кірді суда жібітіңіз. Төмен температурада жуу бағдарламасын қолдану арқылы электр энергиясын тұтынуды азайтыңыз.

Кептіру бағдарламасын пайдалану алдында (КІР ЖУҒЫШ-КЕПТІРГІШ МАШИНАЛАР)

- Кептіру бағдарламасын пайдаланбас бұрын, барабанның жоғары айналу жылдамдығын таңдау арқылы кірдегі су мөлшерін азайтыңыз. Бұл электр энергиясы мен уақытты ҮНЕМДЕУГЕ мүмкіндік береді.

Жуғыш құралды мөлшерлеу

Төменде кір жуғыш құралды пайдалану бойынша кеңестер мен ұсыныстарды қамтитын қысқаша нұсқаулық берілген.

- Тек машинада жууға болатын құралдарды пайдаланыңыз.
- Матаның типіне (мақта, нәзік маталар, синтетика, жүн, жібек және т. б.), түсіне, түріне және ластану деңгейіне, сондай-ақ бағдарламаланған жуу температурасына сәйкес келетін жуғыш құралды таңдаңыз.
- Кір жуғыш құралдың, жұмсартқыштың немесе басқа қоспалардың қажетті мөлшерін дұрыс анықтау үшін әрқашан өндірушінің нұсқауларын мұқият орындаңыз: **машинаны кір жуғыш құралдың тиісті дозасымен дұрыс пайдалану ресурстарды шамадан тыс тұтынуға жол бермейді және қоршаған ортаға әсерді азайтады.**

Қатты ластанған ақ маталарды жуған кезде 60°C немесе одан жоғары температурада мақта-маталарға арналған бағдарламаларды пайдалануға және бұл ретте орташа/жоғары температурада тамаша нәтиже беретін құрамында ағартқыш заттары бар кәдімгі кір жуғыш ұнтақты (қатты ластанған заттарды жуу үшін) қолдануға кеңес береміз.

40°C және 60°C аралығындағы температурада жуу үшін қолданылатын жуғыш құралдың түрі матаның түріне және оның ластану деңгейіне сәйкес келуі керек. Кәдімгі кір жуғыш ұнтақтар «ақ» және ұзақ тұратын бояумен боялған түсті маталарға жақсы сәйкес келеді, ал сұйық жуғыш құралдар немесе «түсті қорғайтын» кір жуғыш ұнтақтар ластану деңгейі төмен түрлі-түсті маталарды жууға жақсы сәйкес келеді.

40°C-ден төмен температурада жуу үшін сұйық жуғыш құралдарды немесе төмен температурада жуу үшін қолдануға болатындығы көрсетілген жуғыш құралдарды қолдануды ұсынамыз.

Жүннен немесе жібектен жасалған бұйымдарды жуу үшін тек осы маталарға арналған арнайы жуғыш құралдарды пайдаланыңыз.

- Жуғыш құралдың шамадан тыс мөлшері кірді қатты көпіндетеді, бұл циклдің дұрыс орындалуына кедергі келтіруі мүмкін. Бұл сонымен қатар жуу және шаю сапасын төмендетуі мүмкін.

Фосфатсыз экологиялық таза жуғыш құралдарды қолдану келесідей әсер етуі мүмкін:

- **шаю кезінде ағызылатын бұлыңғыр су:** бұл шаю өнімділігіне теріс әсер етпейтін судағы цеолиттерге байланысты.
- **жуғаннан кейін кірдегі ақ ұнтақ (цеолиттер):** бұл қалыпты жағдай, ұнтақ матаға сіңбейді және оның түсін өзгертпейді.
- **соңғы шаю кезінде судағы көбік:** бұл міндетті түрде нашар шаюды білдірмейді.
- **көп көбік:** Бұл көбінесе жуғыш құралдарда кездесетін, кірден кетіру қиын анионды беттік белсенді заттардың болуына байланысты болып табылады. Бұл жағдайда шаюға болмайды: бұл көмектеспейді.

Егер мәселе шешілмесе немесе машина дұрыс жұмыс істемеуі мүмкін деп күдіктенсеңіз, тұтынушыларға қызмет көрсететін уәкілетті орталыққа дереу хабарласыңыз.

5. ТЕХНИКАЛЫҚ ҚЫЗМЕТ КӨРСЕТУ ЖӘНЕ ТАЗАЛАУ

Құралға дұрыс күтім жасау оның қызмет ету мерзімін ұзарта алады.

Құралдың сыртқы беттерін тазалау

- Машинаны электр қуаты көзінен ажыратыңыз.
- Құрылғының корпусын дымқыл шүберекпен сүртіңіз, **АБРАЗИВТЕРДІ, АЛКОГОЛЬДІ ЖӘНЕ (НЕМЕСЕ) ЕРІТКІШТЕРДІ ҚОЛДАНБАҢЫЗ.**

Жуғыш құралға арналған тартылатын кассетаны тазалау

- Жуғыш құрал қалдықтары мен қоспалардың жиналуына жол бермеу үшін жуғыш құрал үлестіргішін үнемі тазалап тұру ұсынылады.
- Үлестіргішті абайлап, мықтап тартып шығарыңыз.
- Жуғыш құрал үлестіргішін ағынды сумен жуыңыз және оны тиісті бөлікке қайта салыңыз.

Сорғы сүзгісін тазалау

- Құрылғы су ағызу жүйесін бітеуі мүмкін түймелер немесе тиындар сияқты үлкен бөлшектерді ұстауға арналған арнайы сүзгімен жабдықталған.

Сүзгіні жылына 5 немесе 6 рет тексеріп, тазалап тұру ұсынылады.

- Машинаны электр қуаты көзінен ажыратыңыз.

- Сүзгіні ішке айналдырмас бұрын, еденді құрғақ ұстау үшін астына сіңіргіш мата-ның бір бөлігін қойған жөн.
- Сүзгіні сағат тіліне қарсы соңына дейін бұраңыз.
- Сүзгіні алып, тазалаңыз; содан кейін оны сағат тілімен бұрап орнына қойыңыз.

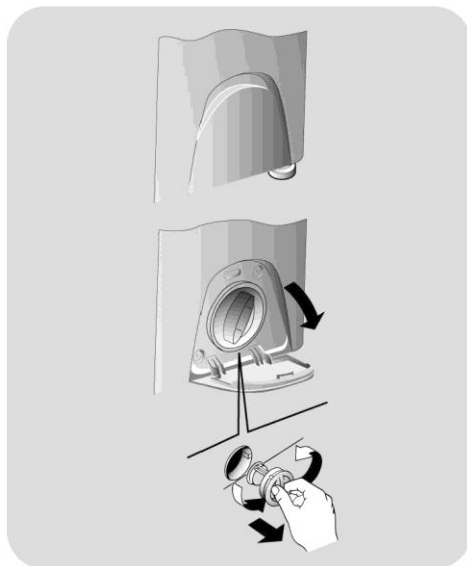

Машинаны жылжытуға және оны ұзақ уақыт сақтауға қатысты кеңестер

- Құрылғы ұзақ уақыт бойы жылытылмайтын бөлмеде сақталса, қалған суды құбырлардан толығымен ағызу керек.
- Машинаны электр қуатының розеткасынан ажыратыңыз.
- Суды контейнерге толығымен ағызу үшін құбыршектен бекіту таспасын алыңыз және құбыршекті төмен түсіріңіз.
- Ағызу құбыршегін таспаның көмегімен бекітіңіз.

6. ПАЙДАЛАНУШЫНЫҢ ҚЫСҚАША НҰСҚАУЛЫҒЫ

Бұл машинада су деңгейі ондағы кірдің түрі мен мөлшеріне сәйкес автоматты түрде реттеледі. Бұл жүйе электр қуатын тұтынуды және жуу уақытын азайтады.

Бағдарламаны таңдау

- Машинаны қосып, қажетті жуу бағдарламасын таңдаңыз.
- Қажет болса, жуу температурасын таңдап, қажетті «опциялар» түймесін басыңыз.
- Жууды бастау үшін **БАСТАУ/КІДІРТУ** түймесін басыңыз.

Егер машина жұмыс істеп тұрған кезде электр қуатының бұзылуы орын алса, онда ол қалпына келтірілген кезде электр қуат көзі жоғалған фазаның басынан бастап машина іске қосылады.

- Бағдарлама аяқталғаннан кейін дисплейде «End» (Аяқталды) хабары пайда болады немесе кейбір модельдерде жуу циклінің барлық жарықтық индикаторы қосылады.

Жүктеу люгінің ашылуын бұғаттаудың жарықтық индикаторы сөнгенше күтіңіз: бағдарлама аяқталғаннан кейін шамамен 2 минуттан кейін.

- Машинаны өшіріңіз.

Кез келген жуу түрін орындау үшін жуу бағдарламасының кестесін қараңыз және көрсетілген әрекеттерді орындаңыз.

Техникалық сипаттамалары

Гидравликалық жүйедегі қысым:
мин. 0,05 МПа / макс. 1 МПа

Центрифуганың айналу жылдамдығы:
Техникалық сипаттамалар кестесін қараңыз.

Тұтынылатын қуат/эл. сақтандырғыш/желідегі кернеу:
Техникалық сипаттамалар кестесін қараңыз.

7. БАСҚАРУ ОРГАНДАРЫ МЕН БАҒДАРЛАМАЛАР

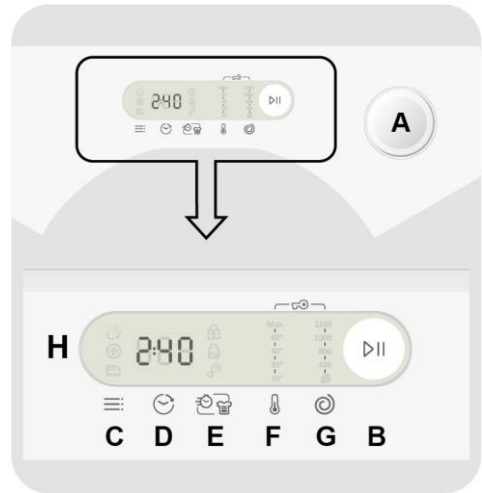

- A OFF (ӨШІРУЛІ) күйіндегі бағдарлама таңдау қосқышы**
- B БАСТАУ/КІДІРТУ түймесі**
- C «ФУНКЦИЯЛАР» түймесі**
- D «КЕЙІНГЕ ҚАЛДЫРЫЛҒАН ІСКЕ ҚОСУ» түймесі**
- E ЛАСТАНУ ДЕҢГЕЙІ/ЖЫЛДАМ түймесі**
- F ТЕМПЕРАТУРАНЫ ТАҢДАУ түймесі**
- G «СЫҒУДЫ ТАҢДАУ» түймесі**
- F+G ТҮЙМЕЛЕРДІ БҰҒАТТАУ**
- H Сандық дисплей**



ЕСКЕРТУ:

қуат сымының ашасын электр розеткасына қосқан кезде түймеге қолыңызды тигізбеңіз, өйткені алғашқы бірнеше секунд ішінде машина жүйені калибрлейді: түймеге тиіп кету машинаның қалыпты жұмысын бұзады. Бұл жағдайда қуат сымының ашасын розеткадан шығарып, әрекетті қайталаңыз.

OFF (ӨШІРУЛІ) күйіндегі бағдарлама таңдау қосқышы

- Бағдарлама таңдау қосқышын бұрғаннан кейін, дисплей жанып, таңдалған бағдарлама параметрлері көрсетіледі.
- Бағдарлама таңдау қосқышын **OFF (ӨШІРУЛІ)** күйіне бұру арқылы машинаны өшіріңіз.

БАСТАУ/КІДІРТУ түймесі

БАСТАУ/КІДІРТУ түймесін баспас бұрын есікті жабыңыз.

- Циклді автоматты түрде орнатылған параметрлермен бастау үшін **БАСТАУ/КІДІРТУ** түймесін басыңыз. Жұмыс кезінде дисплейде бағдарламаның соңына дейін қалған уақыт көрсетіледі.
- Таңдалған бағдарламаның параметрлерін өзгерткіңіз келсе, қажетті функция түймелерін басыңыз, зауыттық автоматты параметрлерді өзгерткіңіз, содан кейін циклді бастау үшін **БАСТАУ/КІДІРТУ** түймесін басыңыз.

Тек көрсетілген бағдарламамен үйлесімді функцияларды таңдауға болады.

- Құрылғыны қосқаннан кейін, бағдарлама іске қосылғанша бірнеше секунд күту керек.

БАҒДАРЛАМАНЫҢ ҰЗАҚТЫҒЫ

- Бағдарлама таңдалған кезде дисплей автоматты түрде цикл ұзақтығын (duration) көрсетеді, ол таңдалған опцияларға байланысты өзгеруі мүмкін.
- Бағдарлама іске қосылғаннан кейін, жуу аяқталғанға дейін қалған уақыт үнемі сізге көрсетіліп тұрады.
- Машина кірдің стандартты жүктемесіне қарай жуу аяқталғанға дейінгі уақытты есептейді. Цикл кезінде машина уақытты жүктелген кірдің мөлшері мен құрамына қарай реттейді.

БАҒДАРЛАМАНЫҢ АЯҚТАЛУЫ

- Дисплейде бағдарламаның аяқталғаны және **ЕСІКТІ БҰҒАТТАУ** индикаторы сөнетіні туралы хабар пайда болған кезде, есікті ашуға болады.
- Бағдарлама таңдау қосқышын **OFF (ӨШІРУЛІ)** күйіне бұру арқылы машинаны өшіріңіз.

Бағдарлама таңдау қосқышы әр жуу циклінің соңында немесе келесі бағдарламаны таңдап, іске қоспас бұрын келесі жуу циклі басталарда OFF (ӨШІРУЛІ) күйіне оралуы керек.

Қалыпты жағдай-манжетте және жуғыш заттарға арналған контейнерде судың жиналуы.

КІДІРТУ РЕЖИМІ

- Цикл барысында машинаны **БАСТАУ/КІДІРТУ** түймесін жай ғана басу арқылы кідіруге болады.

Қауіпсіздік мақсатында жуу циклінің кейбір кезеңдерінде су деңгейі төменгі жиектен төмен болса және температура 45°C-тан төмен болса ғана есік ашылады. Егер бұл шарттар орындалса, есікті ашпас бұрын **ЕСІКТІ БҰҒАТТАУ** индикаторы сөнгенше күтіңіз.

- Бағдарламаны циклдің үзілген фазасынан жалғастыру үшін **БАСТАУ/КІДІРТУ** түймесін қайта басыңыз.

БАҒДАРЛАМАДАН БАС ТАРТУ

- Бағдарламадан бас тарту үшін бағдарлама таңдау қосқышын **OFF (ӨШІРУЛІ)** күйіне қойыңыз.
- Есікті ашпас бұрын **ЕСІКТІ БҰҒАТТАУ** индикаторы сөнгенше күту керек.

«ФУНКЦИЯЛАР» түймесі

Бұл түйме әртүрлі опцияларды таңдауға мүмкіндік береді (**таңдалған бағдарламаға байланысты**):

- ҚОСЫМША ШАЮ

- Бұл опция жуу циклі аяқталғаннан кейін тағы бір шаю циклін қосуға мүмкіндік береді және терісі нәзік және сезімтал, жуғыш құралдың шамалы қалдықтары да тітіркену немесе аллергия тудыруы мүмкін адамдарға арналған.
- Бұл функцияны балалар заттарын жуу кезінде және талшықтары әдетте жуғыш құралды ұстап қалатын өте лас заттарды жууғанда жуғыш құралды көп пайдаланған кезде қолдану ұсынылады.

- ГИГИЕНА +

Бұл опцияны 60°C және одан жоғары температураны орнатқан жағдайда ғана пайдалануға болады. Бұл опция бүкіл жуу циклі бойы тұрақты температураның сақталуына байланысты киімді гигиеналық тұрғыдан өңдеуге мүмкіндік береді.

- ОҢАЙ ҮТІКТЕУ

Бұл функция сығудың аралық процестерін алып тастау немесе соңғы сығу қарқындылығын азайту арқылы матада қатпарлардың пайда болуын азайтады.

Бұл опцияларды **БАСТАУ/КІДІРТУ** түймесін баспас бұрын таңдау керек. Таңдалған бағдарламамен үйлесімді емес опция таңдалса, опция индикаторы жыпылықтап, өшеді.

«КЕЙІНГЕ ҚАЛДЫРЫЛҒАН ІСКЕ ҚОСУ» түймесі

- Бұл түйме таңдалған жуу циклінің іске қосылуын **24 сағатқа** дейін кейінге қалдыруға мүмкіндік береді.
- Жуу циклінің іске қосылуын кейінге қалдыру үшін төмендегі қадамдарды орындаңыз:
 - Қажетті бағдарламаны таңдаңыз.
 - Кейінге қалдырылған іске қосу функциясын белсендіру үшін түймені бір рет басыңыз, содан кейін қажетті кейінге қалдыру уақытын орнату үшін оны қайтадан басыңыз (немесе ұстап тұрыңыз). Түймені әр басқан сайын кейінге қалдыру уақыты **24 сағатқа** дейін артады, содан кейін түймені қайта басу кейінге қалдырылған іске қосу уақытын нөлге қайтарады.
 - **БАСТАУ/КІДІРТУ** түймесін басу арқылы растаңыз. Уақыттың кері санағы басталып, ол аяқталғаннан кейін, бағдарлама автоматты түрде іске қосылады.

- Кейінге қалдырылған іске қосу функциясынан бағдарлама қосқышын **OFF (ӨШІРУЛІ)** күйіне бұру арқылы бас тартуға болады.
- Егер суық сумен жуғыңыз келсе, барлық индикатор өшірулі болуы керек.

Егер машина жұмыс істеп тұрған кезде электр қуатының бұзылуы орын алса, онда ол қалпына келтірілген кезде электр қуат көзі жоғалған фазаның басынан бастап машина іске қосылады.

ЛАСТАНУ ДЕҢГЕЙІ/ЖЫЛДАМ түймесі

Бұл түйме әртүрлі опцияларды таңдауға мүмкіндік береді (**таңдалған бағдарламаға байланысты**):

- ЛАСТАНУ ДЕҢГЕЙІ

- Бағдарламаны таңдағаннан кейін, сол бағдарлама үшін орнатылған жуу циклінің ұзақтығы автоматты түрде көрсетіледі.
- Бұл опция бағдарламаның ұзақтығын өзгерту арқылы матаның ластану дәрежесіне байланысты жуу қарқындылығының үш деңгейінің бірін таңдауға мүмкіндік береді (**бағдарлама кестесінде көрсетілгендей кейбір бағдарламалар үшін ғана қолданылуы мүмкін**).

- ЖЫЛДАМ

Бұл түйме тұтқаны **ЖЫЛДАМ 14'30'44'** бағдарламасына орнатқан кезде белсенді болады және жуу циклінің көрсетілген ұзақтықтарының бірін таңдауға мүмкіндік береді.

ТЕМПЕРАТУРАНЫ ТАҢДАУ түймесі

- Бұл түйме жуу циклдерінің температурасын өзгертуге мүмкіндік береді.
- Маталардың зақымдалуына жол бермеу мақсатында әр бағдарлама үшін рұқсат етілген температураның максималды мәнінен асып кету мүмкін емес.

РЕЖИМ ТАҢДАУ түймесі

- Осы түймені басу арқылы максималды жылдамдықты азайтуға немесе қажет болса, циклден бас тартуға болады.
- Киім жапсырмасында нақты ақпарат болмаған жағдайда, бағдарламада қарастырылған максималды сығу жылдамдығын пайдалануға болады.

Маталардың зақымдалуына жол бермеу мақсатында әр бағдарлама үшін рұқсат етілген сығу жылдамдығының максималды мәнінен асып кету мүмкін емес.

- Сығу циклін қайта қосу үшін қажетті сығу жылдамдығын орнатқанша түймені басыңыз.
- Сығу жылдамдығын машинаны тоқтатпай өзгертуге болады.

Жуғыш құралды шамадан тыс қолдану шамадан тыс көбіктің пайда болуына әкелуі мүмкін. Құрылғы артық көбік барын анықтаса, ол сығу фазасын тоқтатуы немесе бағдарлама ұзақтығын және су шығынын арттыруы мүмкін.

Машина арнайы электрондық құрылғымен жабдықталған, егер жүктелген кір теңдестірілмеген болса, сығу циклін болдырмайды. Бұл машинаның шуы мен дірілін азайтып, оның қызмет ету мерзімін ұзартады.

ТҮЙМЕЛЕРДІ БҰҒАТТАУ



● «ТЕМПЕРАТУРА ТАНДАУ» және «СЫҒУДЫ ТАНДАУ» түймелерін үш секунд бойы бір уақытта басып тұру түймелерді құлыптауға мүмкіндік береді. Осылайша, циклді орындау кезінде дисплейдегі түймелерді кездейсоқ басқан кезде кездейсоқ немесе байқаусызда өзгеру мүмкіндігін жоясыз.

● Жоғарыда аталған екі түймені бір уақытта қайтадан басу немесе машинаны өшіру және қосу арқылы түймені бұғаттаудан бас тартуға болады.

Сандық дисплей

Дисплейдің көмегімен сізде машинаның күйіне қатысты ақпаратты үнемі алып отыру мүмкіндігі бар.

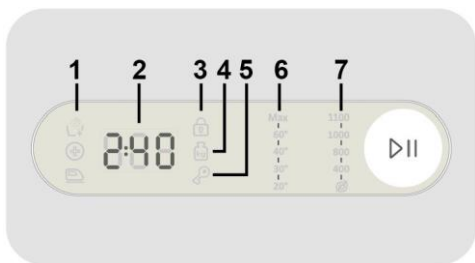

1) ФУНКЦИЯ ИНДИКАТОРЛАРЫ

Индикаторлар тиісті түймені басқан кезде таңдалған функцияларды көрсетеді.

2) ЦИКЛ ҰЗАҚТЫҒЫ

● Бағдарлама таңдағаннан кейін дисплей таңдалған функцияға байланысты өзгеру мүмкін жуу циклінің ұзақтығын автоматты түрде көрсетеді.

● Бағдарламаны іске қосқаннан кейін сіз жуу аяқталғанға дейін қалған уақыт туралы үнемі ақпарат аласыз.

● Машина стандартты жүктеу негізінде таңдалған бағдарламаның соңына дейінгі уақытты есептейді. Жуу циклі кезінде машина таңдалған бағдарламаның соңына дейінгі уақытты салмақ пен жүктеме құрамына сәйкес реттейді.

3) ЕСІКТІ БҰҒАТТАУ ИНДИКАТОРЫ

● Бұл пиктограмма машинаның есігі жабық екенін көрсетеді.

БАСТАУ/КІДІРТУ түймесін баспас бұрын есікті жабыңыз.

● Есігі жабық машинада **БАСТАУ/КІДІРТУ** түймесін басқаннан кейін, индикатор жылдам жыпылықтайды, содан кейін біркелкі жанып тұрады.

Машинаның есігі толығымен жабылмаса, индикатор шамамен 7 секунд жыпылықтап тұрады. Содан кейін іске қосу пәрменінен автоматты түрде бас тартылады. Бұл жағдайда есікті дұрыстап жауып, **БАСТАУ/КІДІРТУ** түймесін басыңыз.

● Есікті ашпас бұрын **ЕСІКТІ БҰҒАТТАУ** индикаторы сөнгенше күту керек.

4) Kg Detector (Салмақ тексеру) ИНДИКАТОРЫ — функция белгілі бағдарламаларда ғана белсенді

● «Kg Detector» (Кг детекторы) индикаторы жуу циклінің алғашқы бірнеше минутында жанып тұрады. Бұл уақытта интеллектуалды датчик машинаға салынған кірдің салмағын өлшеп, цикл уақытын, сондай-ақ су мен электр энергиясын тұтынуды реттейді.

● Жуудың әрбір кезеңінде «Kg Detector» (Kg детекторы) функциясы машина барабанындағы жүктеменің салмағы туралы ақпаратты және оны жуудың алғашқы минуттарында бақылауға мүмкіндік береді:

- судың қажетті мөлшерін реттейді;
- жуу циклінің ұзақтығын анықтайды;
- шаюды жуылып жатқан матаның таңдалған түріне сәйкес реттейді;
- барабанның айналу жылдамдығын жуылатын матаның түріне сәйкес реттейді;
- сабын көбігінің болуын анықтайды және қажет болған жағдайда шаю кезінде жұмсалатын судың мөлшерін арттырады;
- барабанның айналу жылдамдығын жүктемеге сәйкес реттейді, осылайша барабаңдағы жүктеме теңгерімінің бұзылуына жол бермейді.

5) ТҮЙМЕЛЕРДІ БҰҒАТТАУ ИНДИКАТОРЫ

Бұл индикатор түймелердің бұғатталғанын көрсетеді.

6) ТЕМПЕРАТУРАНЫ ТАҢДАУ ИНДИКАТОРЛАРЫ





Таңдалған бағдарламаның жуу температурасын көрсетеді, оны тиісті түймені басу арқылы өзгертуге болады (мүмкін болса). Егер суық сумен жуғыңыз келсе, барлық индикатор өшірулі болуы керек.

7) СЫҒУДЫ ТАҢДАУ ИНДИКАТОРЛАРЫ

Таңдалған бағдарлама үшін сығу жылдамдығын көрсетеді, оны тиісті түймені басу арқылы өзгертуге немесе өткізіп жіберуге болады.

Бағдарлама таңдау кестесі

KZ

 БАҒДАРЛАМА	 (МАКС.)* (басқару тақтасын қараңыз)	1)				
		 °C (МАКС.)	1	2 		
Жейделер ²⁾	3,5 kg	4 kg	30°	●	●	
Ақ мақта ²⁾	3,5	4	75°	●	●	
Спорт + 39'	1,5	1,5	30°	●	●	
Мақта**	3,5	4	60°	●	●	
Есо Mix 20°C ²⁾	3,5	4	20°	●	●	
Синтетика ²⁾	2	2	60°	●	●	
Шаю	-	-	-		●	
Ағызу + Сығу	-	-	-			
Джинс	2	2	40°	●	●	
Гигиена	3	3	60°	●	●	
Жүн/қолмен	1	1	30°	●	●	
Нәзік	2	2	40°	●	●	
Аралас және түсті 59'	3,5	4	40°	●	●	
Жылдам ³⁾ 14'30'44'	14'	1	40°	●	●	
	30'	1,5	1,5	40°	●	●
	44'	2	2	40°	●	●
Керемет мақта 59'	2	2	40°	●	●	

Мына ескертпелерді оқып шығыңыз:

* Құрғақ кірдің максималды жүктемесі қолданылатын модельге байланысты (басқару тақтасын қараңыз).

- 1) Бағдарламаны таңдағаннан кейін дисплейде ұсынылған жуу температурасы көрсетіледі, оны сәйкес түйменің көмегімен өзгертуге болады (рұқсат етілсе), бірақ рұқсат етілген ең жоғары температура мәнінен асып кетуге жол берілмейді.
- 2) Көрсетілген бағдарламалар үшін ЛАСТАНУ ДЕҢГЕЙІ түймесінің көмегімен жуудың ұзақтығы мен қарқындылығын реттеуге болады.
- 3) Бағдарлама таңдау қосқышының көмегімен ЖЫЛДАМ бағдарламасын таңдап, қолжетімді үш бағдарламаның бірін таңдау үшін ЖЫЛДАМ түймесін пайдалануға болады. 14, 30 және 44 минут.

**** № 1015/2010 ЖӘНЕ № 1061/2010 ЕО ДИРЕКТИВАЛАРЫНА СӘЙКЕС МАҚТА МАТАЛАРДЫ ЖУУҒА АРНАЛҒАН СТАНДАРТТЫ БАҒДАРЛАМАЛАР.**

МАҚТА МАТАЛАРДЫ 60°C ТЕМПЕРАТУРАДА ЖУУ БАҒДАРЛАМАСЫ.

МАҚТА МАТАЛАРДЫ 40°C ТЕМПЕРАТУРАДА ЖУУ БАҒДАРЛАМАСЫ.

Бұл бағдарламалар қатты лас емес мақта маталарынан жасалған кірлерді жууға өте ыңғайлы және мақта маталарын жуу кезінде электр қуаты мен суды үнемдеуге арналған ең тиімді бағдарламалар болып табылады. Бұл бағдарламалар бұйымның жапсырмасында көрсетілген температураға сәйкес келеді және нақты температура көрсетілген жуу циклінің температура-сынан сәл өзгеше болуы мүмкін.

Бағдарламалардың

Әртүрлі ластану дәрежесі бар матаның әртүрлі түрлерін жуу үшін кез келген қажеттіліктерді қанағаттандыратын арнайы жуу бағдарламалары әзірленген (бағдарламалар кестесін қараңыз).

Жапсырмалардағы жуу нұсқауларына сәйкес бағдарламаны таңдаңыз, әсіресе ұсынылған максималды температура үшін.



ЕСКЕРТУ:
ТИІМДІ ЖУУҒА АРНАЛҒАН МАҢЫЗДЫ КЕҢЕСТЕР.

- Жаңа түсті заттарды кем дегенде 5 немесе 6 рет бөлек жуу керек.
- Джинсы және сүлгілер сияқты кейбір үлкен, қара түсті заттарды әрқашан бөлек жуу керек.
- Ешқашан **БОЯУЫ ОҢАҚ** маталарды араластырмаңыз.

Жейделер

Бұл жуу циклі жуудың тамаша өнімділігін сақтай отырып, қатпарларды азайтуға арналған. Әрі қарай үтіктеуді жеңілдету үшін сығу жылдамдығын азайтуға да болады.

Ақ мақта

Жуудың керемет нәтижелері үшін. Максималды жылдамдықтағы соңғы сығу циклі суды ең тиімді түрде кетіреді.

Спорт + 39'

Жаттығу және спорт үшін қолданылатын арнайы киімдегі кірлерді кетіруге арналған. Жуу циклі төмен температурада 39 минут орындалады. Синтетикалық маталар мен шағын жүктемелер үшін ұсынылады.

Мақта

Бұл бағдарламалар қалыпты деңгейде ластанған мақта матадан жасалған бұйымдарды жууға жарамды және электр энергиясы мен суды тұтыну тұрғысынан өте тиімді үнемдейді.

ЕcoMix 20°

Бұл инновациялық бағдарлама мақта, синтетикалық және аралас маталар сияқты құрылымы мен түсі әртүрлі маталарды бар болғаны 20°C температурада жууға және жуудың керемет нәтижесіне қол жеткізуге мүмкіндік береді. Бұл бағдарламаны пайдалану кезінде тұтынылатын электр энергиясы 40°C температурада мақта бұйымдарын әдеттегі жуу кезінде тұтынылатын электр энергиясының тек 40%-ын құрайды.

Синтетика

Бұл бағдарлама түрлі-түсті және құрылымы әр түрлі маталарды бірге жууға мүмкіндік береді. Шаю фазасындағы барабанның айналмалы қозғалысы мен су деңгейі оңтайландырылған. Ақырын сығу матаның қатпарларын азайтады.

Шаю

Бұл бағдарлама аралық сығу процесін қамтитын 3 аралық шаю циклін орындайды (оны тиісті батырмамен азайтуға немесе өшіруге болады). Кез келген маталарды шаю үшін, мысалы, қолмен жуғаннан кейін шаю үшін қолданылады.

Ағызу + Сығу

Бұл бағдарлама ағызуды және максималды сығуды орындайды. Сығуды таңдау түймесінің көмегімен сығу жылдамдығын өшіруге немесе азайтуға болады.

Джинс

Бұл бағдарлама джинс сияқты қатты маталарды тамаша жуып шығады және мата талшықтарының серпімділігін бұзбай, кірді кетіруге өте ыңғайлы болып табылады.

Гигиена

Бұл бағдарлама тезімді маталарды жууға арналған және кірді дезинфекциялауға мүмкіндік береді. Кірді дезинфекциялаудың тиімділігін арттыру үшін кір жуғыш ұнтақты пайдалану ұсынылады.

Жүн/қолмен

Бұл бағдарлама кір жуғыш машинада жууға болатын жүн маталарға, қолмен жуу қажет заттарға, жібектен жасалған заттарға немесе жапсырмасында «Жібектен жасалған бұйым ретінде жуу» деп жазылған бұйымдарға арналған жуу циклін орындайды.

Нәзік

Бұл бағдарлама аялдаулармен тоқтап қалады және нәзік маталарды жууға өте ыңғайлы. Жуу және шаю машинадағы судың жоғары деңгейі кезінде орындалады, бұл ең жақсы нәтижелерді алуды қамтамасыз етеді.

Аралас және түсті 59'

Бұл бағдарлама матаның барлық түрін және оңғақ емес түстерді бірге толық жүктемеде тамаша нәтижелермен 59 минутта жууға мүмкіндік береді.

Орташа температурада жууға арналған бұл бағдарлама қатты ластанбаған заттарға ұсынылады.

Жылдам 14'30'44'

Үнемдеуге басымдық беріледі. Бұл жаңа бағдарлама жуудың тамаша нәтижелері үшін суды, электр энергиясын, жуғыш құралды және уақытты үнемдейді. Жуу матаның барлық түріне жарамды орташа температурада жүзеге асырылады. Кішігірім жүктемелер мен жеңіл ластанған заттар үшін ұсынылады.

Керемет мақта 59'

Бағдарлама мақта бұйымдарын жуу кезінде керемет нәтижелерге кепілдік береді. Бұл опция орташа температурада қалыпты деңгейде ластанған мақтадан жасалған бұйымдардан тұратын кірлерді жуу уақытын азайту үшін әзірленген. Жуудың жақсы нәтижесін алу үшін машинаны тек жартылай жүктеңіз.

8. АҚАУЛАРДЫ ЖОЮ ЖӘНЕ КЕПІЛДІК МІНДЕТТЕМЕЛЕРІ

Егер машинаның дұрыс жұмыс істемей тұрғанын көрсеңіз, төменде келтірілген және ең жиі кездесетін мәселелерді қалай шешуге болатындығы туралы бірнеше практикалық кеңестен тұратын қысқаша нұсқаулықты қараңыз.

ҚАТЕ ТУРАЛЫ ХАБАР

- **Дисплейі бар модельдер:** қате алдында «E» әрпі бар санмен көрсетіледі (мысалы, 2-қате = E2).
- **Дисплейі жоқ модельдер:** қате барлық жарық диодты индикатордың қате кодына тең санында жыпылықтауымен көрсетіледі, содан кейін 5 секундтық кідіріс пайда болады (мысалы: 2-қате = екі рет жыпылықтау, 5 секундтық кідіріс, 2 рет жыпылықтау және т. б.).

Көрсетілген қате	Ықтимал себептер мен практикалық шешімдер
E2 (дисплеймен) индикатор 2 рет жыпылықтайды (дисплейсіз)	<p>Машина су жинай алмайды.</p> <p>Су шұрасының ашық екеніне көз жеткізіңіз.</p> <p>Су жіберу құбыршегінің бүгілмегеніне, тегістелмегеніне және қысылмағанына көз жеткізіңіз.</p> <p>Ағызу құбыршегі жеткіліксіз биіктікте орналасқан (орнатуға арналған бөлімді қараңыз).</p> <p>Су жіберу шүмегі жауып, машинаның артындағы сүзгі құбыршегін бұраңыз және құмнан қорғайтын сүзгі таза екендігіне және бітелмегеніне көз жеткізіңіз.</p> <p>Сүзгінің бітелмегенін және сүзгі бөлімінде судың қалыпты ағуына кедергі келтіретін бөгде заттардың жоқ екенін тексеріңіз.</p>
E3 (дисплеймен) индикатор 3 рет жыпылықтайды (дисплейсіз)	<p>Машина суды ағызбайды.</p> <p>Сүзгінің бітелмегенін және сүзгі бөлімінде судың қалыпты ағуына кедергі келтіретін бөгде заттардың жоқ екенін тексеріңіз.</p> <p>Су жіберу құбыршегінің бүгілмегеніне, тегістелмегеніне және қысылмағанына көз жеткізіңіз.</p> <p>Кәріс жүйесінің бітелмегеніне және судың ағып кетуіне кедергі келтірмейтініне көз жеткізіңіз. Суды шұңғылшаға ағызып көріңіз.</p>
E4 (дисплеймен) индикатор 4 рет жыпылықтайды (дисплейсіз)	<p>Көбік және/немесе су тым көп.</p> <p>Кір жуғыш құралды немесе кір жуғыш машиналарда қолдануға жарамсыз кір жуу ұнтағын артық пайдаланбағаныңызға көз жеткізіңіз.</p>
E7 (дисплеймен) индикатор 7 рет жыпылықтайды (дисплейсіз)	<p>Есікке қатысты мәселе.</p> <p>Есіктің дұрыс жабылғанына көз жеткізіңіз. Машинаның ішіндегі киімнің есіктің жабылуына жол бермейтініне көз жеткізіңіз.</p> <p>Егер есік бұғаттаулы болса, машинаны өшіріп, оны қуат көзінен ажыратыңыз, 2-3 минут күтіңіз және есікті қайта ашып көріңіз.</p>
Кез келген басқа код	<p>Машинаны өшіріп, қуат көзінен ажыратып, бір минут күтіңіз. Машинаны қосып, бағдарламаны іске қосыңыз. Қате қайталанса, уәкілетті қызмет көрсету орталығына хабарласыңыз.</p>

ҚАЛЫПТЫ ЖҰМЫС РЕЖИМІНІҢ БАСҚА ДА БҰЗЫЛУЛАРЫ

Мәселе	Ықтимал себептер мен практикалық шешімдер
Машина жұмыс істемейді/іске қосылмайды	<p>Машина қуат сымының электр желісі розеткасына қосылғанына көз жеткізіңіз.</p> <p>Қуат қосулы екеніне көз жеткізіңіз.</p> <p>Розеткада кернеу бар екеніне көз жеткізіңіз, оны шам сияқты басқа құрылғымен тексеріңіз.</p> <p>Есік дұрыс жабылмаған болуы мүмкін: оны ашып, қайта жабыңыз.</p> <p>Қажетті бағдарламаның дұрыс таңдалғанын тексеріп, бастау түймесін қайта басыңыз.</p> <p>Машинаның кідіріс режимінде екенін тексеріңіз.</p>
Машинаның жанындағы еденге су төгіледі	<p>Бұған шүмек пен су жіберу құбыршегі арасындағы тығыздағыштағы ағып кету жағдайы себеп болуы мүмкін; бұл жағдайда тығыздағышты ауыстырып, құбыр мен шүмекті қатайтыңыз.</p> <p>Сүзгінің дұрыс жабылғанына көз жеткізіңіз.</p>
Машина сығу циклін орындамайды	<p>Барабанға киім дұрыс орналастырылмағандықтан, машина:</p> <ul style="list-style-type: none"> • Сығу уақытын арттырып, жүктелген киімді теңдестіруге тырысады. • Діріл мен шуды азайту үшін сығу жылдамдығын азайта алады. • Машинаны қорғау үшін сығуды болдырмайды. <p>Жүктелген киімнің барабанның ішіне біркелкі үлестірілгеніне көз жеткізіңіз. Олай болмаса, оны қайта орналастырып, бағдарламаны қайта іске қосыңыз.</p> <p>Бұл судың толығымен төгілмеуіне байланысты болуы мүмкін: бірнеше минут күтіңіз. Мәселе шешілмесе, 3-қате бөліміндегі нұсқауларды қараңыз.</p> <p>Кейбір модельдерде «сығусыз» функциясы бар: бұл функцияның қосылмағанына көз жеткізіңіз.</p> <p>Сығу жылдамдығын реттейтін кейбір опциялардың қосылмағанына көз жеткізіңіз.</p> <p>Шамадан тыс кір жуғыш құралын қолдану сығу циклінің басталуына жол бермеуі мүмкін.</p>
Центрифуганың жұмысы кезіндегі қатты діріл/шү	<p>Машина толығымен тураланбауы мүмкін: қажет болса, тиісті бөлімде көрсетілгендей аяқтарын реттеңіз.</p> <p>Көлік бұрандаларының, резеңке тығыздағыштардың және аралық түтіктердің машинадан шығарылғанына көз жеткізіңіз.</p> <p>Барабанның ішінде бөгде заттардың (тиындар, ілмектер, түймелер және т. б.) жоқ екеніне көз жеткізіңіз.</p>

Өндірушінің стандартты кепілдігі өндірушінің іс-әрекетінен немесе әрекетсіздігінен туындаған өнімнің электрлік немесе механикалық ақауларынан туындаған ақауларға таралады. Егер ақаудың себебі жеткізілген өнімге қатысты болмайтын факторлар болса, дұрыс пайдаланбау болса немесе егер ол қолдану жөніндегі нұсқауларды сақтамаудан туындаса, мұндай ақауларды жою үшін ақы алынуы мүмкін.

Әрқашан уәкілетті клиенттерге қызмет көрсету орталығында қолжетімді түпнұсқа қосалқы бөлшектерді пайдалану ұсынылады.

Кепілдік / Қызмет

Машина сатып алынған күннен бастап бір жыл ішінде уәкілетті қызмет көрсету орталығының қызметтерін пайдалануға мүмкіндік беретін кепілдік сертификатымен бірге келеді.

Осы тауарға белгіленген кепілдік мерзімін (1 жыл) растау үшін тауарды сатып алу жөніндегі тауарлық/кассалық чекті немесе тауарға қоса берілген, дұрыс толтырылған кепілдік сертификатын (дүкен өкілінің қолы қойылып, мөрі басылған) көрсету қажет.

Жөндеу жұмыстарын жүргізу қажет болған кезде, қызмет көрсету орталығының шеберлеріне ұсыну үшін сатушының чегін немесе түбіртегін сақтаңыз.

Егер машинада ақау белгілері болса, қызмет көрсету орталығына жүгінбес бұрын, ақауларды жою кестесіне сәйкес тексеруді ұсынамыз. Ұсынылған тексеруден кейін де ақаулар жалғаса берсе, уәкілетті қызмет көрсету орталығына хабарласыңыз.

Машинаның жүктеу люгінің астында орналасқан тақтайшада немесе кепілдік талонныңда (3 санынан басталатын 16 сан) табылатын машина моделінің нөмірін және сериялық нөмірін көрсетіңіз. Сонда сізге тиімдірек қызмет көрсетіледі.

Машинаның қызмет ету мерзімі — 7 жыл.

Машинаға бүкіл қызмет ету мерзімі ішінде техникалық қызмет көрсету және жөндеу жұмыстарын уәкілетті қызмет көрсету орталығының білікті мамандары жүргізуі керек.

Өндіруші осы өніммен бірге жіберілетін нұсқаулықтағы қателіктерге қатысты ешқандай шағым қабылдамайды. Сонымен қатар өндіруші өнім құрылымына өнімнің маңызды сипаттамаларын өзгертпейтін өзгерістер енгізу құқығын өзіне қалдырады.

ТЕХНИКАЛЫҚ СИПАТТАМАЛАРЫ

Желілік кернеу		220-240 В, жиілігі 50 Гц
Желідегі электр сақтандырғыш	A	10
Гидравликалық жүйедегі қысым	МПа	мин. 0,05 макс. 0,8
Электр тогының соғуынан қорғау класы		I (бірінші)
Қорғаныс дәрежесі		IPX4
Энергия тиімділігі класы		A
Сығу кезіндегі максималды айналу жылдамдығы,	айн/мин	
AQUE 1043D-07, AQUE 1043DR-07		1000
AQUE 1043DB-07		1000
Құрғақ кірдің максималды жүктемесі,	кг	
AQUE 1043D-07, AQUE 1043DR-07, AQUE 1043DB-07		4,0
Энергия тұтыну * («Мақта 60°C» бағдарламасы),	кВт/сағ	
AQUE 1043D-07, AQUE 1043DR-07, AQUE 1043DB-07		0,76
Жалпы өлшемдер, (биіктігі x ені x корпусының тереңдігі),	см	
AQUE 1043D-07 , AQUE 1043DR-07, AQUE 1043DB-07		70 x 51 x 43
Қуат тұтыну	Вт **	машина тақтайшасын қараңыз

Ескертпе* - Электр энергиясын тұтыну зертханалық жағдайда стандартты әдістер бойынша «Мақта 60°C» бағдарламасында реттелетін параметрлерде анықталған: кірдің стандартты жүктемесі, қоршаған орта температурасы, құйылатын судың температурасы және т. б.

Ескертпе. ** *Машина моделінің электрлік параметрлері люктің артындағы алдыңғы қабырғада орналасқан тақтайшада көрсетілген.*

КЕПІЛДІК ШАРТТАРЫ

Құрметті сатып алушы!

Haier корпорациясы мына мекенжай бойынша орналасқан: Room S401, Haier Brand building, Haier Industry park, Hi-tech Zone, Laoshan District, Qingdao, Қытай, Сізге таңдауыңыз үшін алғыс айтады білдіреді және пайдалану ережелерін ұстанған кезде осы бұйымның жоғары сапасы мен мінсіз жұмыс атқаратындығына кепілдік береді. Тұрмыс пайдалану үшін арналған тұрмыстық бұйымның жұмысқа жарамды ресми мерзімі: бұйым кесімді тұтынушыға табысталған күннен бастап теледидарларға, микротолқынды пештер — 5 жыл, планшеттік компьютерлерге, ноутбуктерге және теледидарлық приставкаларға — 3 жыл, шаңсорғыштарға — 4 жыл, ұялы телефондар мен гироскутерлерге — 2 жыл, қалған тауарларға — 7 жыл. Өнімнің жоғары сапасын ескере отырып, нақты қызмет ету мерзімі ресми қызмет ету мерзімінен әлдеқайда ұзағырақ болуы мүмкін. Қызмет ету мерзімі аяқталғаннан кейін профилактикалық жұмыстарды жүргізу үшін және ұсынымдар алу үшін Авторландырылған сервистік орталыққа жүгінуіңізді сұраймыз. Барлық өнім пайдалану шарттарын ескере отырып өндірілген және Еуразиялық экономикалық (кеңендік) одақтың техникалық регламенттерінің талаптарына сәйкес келеді.

Түсінбеушіліктерді болдырмау үшін сатып алу кезінде пайдалану құжаттамасы мен кепілдік шарттарын мұқият оқып шығуыңызды сұраймыз. Осы бұйым тұрмыстық мақсаттағы техникалық күрделі тауар болып табылады. Егер Сіз сатып алған бұйым арнайы орнатуды және іске қосуды талап еткен болса, Біз сізге Candy уәкілетті қызмет көрсету орталығына хабарласуды ұсынамыз.

Haier Корпорациясы бұйымның кемшіліктері анықталған жағдайда тұтынушылар құқықтарын қорғау туралы қолданыстағы заңнамамен, басқа нормативтік актілермен бекітілген тұтынушылар талаптарын қанағаттандыру бойынша міндеттемелерді өзіне алғаным растайды. Алайда, Haier Корпорациясы төменде мазмұндалған шарттар сақталмаған жағдайда кепілдікті қызмет көрсетуден бас тарту құқығын өзіне қалдырады.

Кепілдікті қызмет көрсетудің шарттары

Haier Корпорациясы тауар тұтынушыға табыс етілген күннен бастап 12 ай кепілдік мерзімді орнатады. Ұқтимал жаңсақтықтарға жол бермеу үшін қызмет ету мерзімі ішінде бұйымға сатылған кезде қоса тіркелетін құжаттарды (сату квитанциясы, кассалық чек, пайдалану құжаттамасы) сақтап қойыңыз.

Кепілдікті тек уәкілетті Candy қызмет көрсету орталықтары көрсетеді. Уәкілетті қызмет көрсету орталықтарының толық тізімін алу үшін келесі нөмірлерге қоңырау шалу арқылы Haier байланыс орталығына хабарласыңыз:

8-800-070-03-29 — Қазақстаннан келген тұтынушылар үшін (Қазақстан өңірлерінен тегін қоңырау шалу)

немесе сайтта: <https://haieronline.kz/> немесе келесі электрондық пошта арқылы сұрату жасап біле аласыз: support-kz@haieronline.kz.

Уәкілетті қызмет көрсету орталықтары өзгеруі мүмкін, толық ақпарат алу үшін Candy байланыс орталығына хабарласыңыз.

Кепілдік міндеттемелер ақаулықтары келесілердің салдарынан пайда болған бұйымдарға қатысты болмайды:

- тұтынушының тауарды пайдалану, сақтау және/немесе тасымалдау жағдайлары мен ережелерін бұзуы;
- бұйымды қате орнату, баптау және/немесе іске қосу;
- тоңазытқыш сұлбамен жұмыстар технологияларын және электрлік қосылуларды бұзу, сонымен қатар Бұйымды монтаждауға құжатпен расталған тиісті біліктілігі жоқ тұлғаларды тарту;
- пайдалану бойынша нұсқаулық талап еткен жағдайда Бұйымға уақтылы техникалық қызмет көрсетілмегенде;
- су құбырларының желісіндегі артық немесе жеткіліксіз қысымнан;
- бұйымның осы түріне сәйкес келмейтін жуғыш құралдарды пайдалану, сонымен қатар жуғыш құралдардың ұсынылған мөлшерлемесінен асып кеткенде;
- бұйымды ол арналмаған мақсаттарда пайдаланғанда;
- үшінші тұлғалардың әрекеттерінен: уәкілеттері жоқ тұлғалардың жөндеуі немесе өндіруші рұқсат етпеген құрылымдық немесе сызбалы техникалық өзгерістерді енгізуі;
- Стандарттардан және қуат беру желілердің нормаларынан ауытқу;
- еңсерілмейтін күш әрекеттерінен (апат, өрт, найзағай және т. б.);
- жазатайым оқиғалардан, тұтынушының немесе үшінші тұлғалардың қасқана немесе абайсыз әрекеттерінен
- бұйымның ішіне бөгде заттардың, заттектердің, сұйықтықтардың, жәндіктердің, жәндіктердің тіршілік әрекеттерінің өнімдерінің түсуінен пайда болған бұзылулар анықталса;
- су жылытқыштың толтырылмаған толық толтырылмаған бағының іске қосылуының салдарынан термоқорғаудың іске қосылуы

Кепілдікті қызмет көрсету жұмыстардың келесі түрлеріне қатысты болмайды:

- бұйымды пайдаланатын жерде орнату іске қосуға;
- тұтынушыға бұйымды пайдалану жөнінде нұсқау және кеңес беруге;
- бұйымды сыртынан немесе ішінен тазартуға.

Кепілдікті қызмет көрсетуге төменде аталған шығыс материалдар мен керек-жарақтар жатпайды:

- кондиционерлерге арналған сүзгілер;
- кір және ыдыс жуғыш машиналарға арналған сүзгілерге, суды жеткізу/ағуызуға арналған құбыршектерге;
- шаңсорғыштарға арналған құбыршектер, шөткелер, саптамалар, шаң жинағыштар, сүзгілер;
- микротолқынды пештерге арналған тәрелкелер, істекшелер, торлар, табақшалар және қойғыштар;
- сүзгілер, иісті жұтқыштар, шамдар, сөрелер, жәшіктер, қойғыштар және тоңазытқышта азық-түлікті сақтауға арналған басқа ыдыстар;
- басқару пульстері, аккумуляторлық батареялар, қуат беру элементтері, қуат берудің сыртқы блоктары және зарядтау құрылғылары;
- бұйымға қосымша тіркелетін құжаттама.

Бұйымға мерзімдік қызмет (сүзгілерді ауыстыру және т. б.) тұтынушының қалауы бойынша қосымша ақыға жүргізіледі.

Маңызды! Аспапта сериялық нөмірдік болмауы Өндірушіге аспапты сәйкестендіруге, және де, нәтиже ретінде, оған кепілдікті қызмет көрсетуге мүмкіндік бермейді. Аспаптан зауыттық сәйкестендіруші тақтайшаларды алып тастауға тыйым салынады. Зауыттық тақтайшалардың болмауы кепілдікті міндеттемелерді орындаудан бас тартудың себебіне айналуы мүмкін.

ТҰТЫНУШЫЛЫҚ ҚЫЗМЕТІ

Candy қолдау көрсету қызметіне, сондай-ақ түпнұсқалық қосалқы бөлшектерді пайдалануға кеңес береміз. Егер сіздің тұрмыстық техникамен қиындықтарыңыз болса, алдымен «Ақауларды жою» бөлімін оқып шығыңыз.

Егер де сіз проблемаңыздың шешімін таба алмаған болсаңыз, мынаған жүгініңіз:

— біздің ресми дилерімізге немесе

— колл-орталыққа қоңырау шалыңыз:

8-800-070-03-29 (РҚ),

— <https://haieronline.kz/> сайтына кіріңіз, онда сіз қызмет көрсету туралы сұрау жібере аласыз және жиі қойылатын сұрақтарға жауап таба аласыз.

Қызмет көрсету орталығына хабарласқан кезде, төмендегі ақпаратты дайындаңыз, ол сіз телтеушінің атына және тексеруге болады:

Үлгісі _____

Сериялық нөмір _____

Сатылған күні _____

Сонымен қатар, кепілдігінің және сатылғаны туралы құжаттардың болуын тексеріңіз.

Маңызды! Құралда сериялық нөмірдің болмауы өндіруші үшін құралды сәйкестендіруді және нәтижесінде кепілдік қызметін көрсетуді мүмкін емес етеді. Құралдан зауыттық сәйкестендіру тақтайшаларын алып тастауға тыйым салынады. Зауыттық тақтайшалардың болмауы кепілдік міндеттемелерді орындаудан бас тартуға себеп болуы мүмкін.

Дайындалған күні өнімнің сериялық нөмірінде шифрланған.

Өнімнің сериялық нөмірі 16 саннан тұрады (мысал 390004851249XXXX), мұнда:

1. Алғашқы 8 сан зауыттық өнім кодын құрайды;

2. Келесі 4 сан өндірілген күнін білдіреді.

Мысалы, 1249, мұнда: 12 – өндірілген жылы (2012 жыл), 49 – жылдың 49-шы аптасы;

3. Соңғы төрт сан – партиядағы өнім нөмірі.

Өнім Еуразиялық экономикалық (Кеден) одағы техникалық регламенттерінің талаптарына сәйкес келеді:

— ТР ТС 004/2011 «Төмен вольтты жабдықтың қауіпсіздігі туралы»;

— ТР ТС 020/2011 «Техникалық құралдардың электромагниттік үйлесімділігі»;

— ТР ЕАЭС 037/2016 «Электротехника және радиоэлектроника бұйымдарында қауіпті заттарды қолдануды шектеу туралы».

Сіз рұқсат құжаттамасының көшірмесін сатушыдан немесе support-kz@haieronline.kz электрондық поштасына сұраныс жазу арқылы ала аласыз.

Өндіруші: "Веста" АҚ, 610035, Ресей, Киров қ., Продужственная к-сі, 24

Қазақстан Республикасындағы уәкілетті ұйым/ импорттаушы: «Хайер Мидл Эйжа» ЖШС, 050000, Алматы қаласы, Медеу ауданы, Достық даңғылы, 210 ғимарат.

Тел.: 8-800-070-03-29, эл.поштаның мекенжайы: support-kz@haieronline.kz

Ресейде жасалған

