

РУКОВОДСТВО ПО ЭКСПЛУАТАЦИИ

СУШИЛЬНАЯ МАШИНА
автоматическая бытовая

DHM 77187 CWD3

СОДЕРЖАНИЕ

Меры предосторожности	4
Описание прибора	8
Внешний вид	
Комплектация	
Установка	9
Выбор места установки	
Удаление транспортировочных болтов	
Регулировка ножек	
Установка дренажной трубки	
Подключение к источнику питания	
Эксплуатация	13
Советы по сушке	
Подготовка одежды	
Загрузка	
Панель управления	15
Опции	16
Селектор выбора программ	
Старт/Пауза	
Время	
Антисминание	
Режим сушки	
Отложенный старт	
Блокировка от детей	
Беззвучный режим	
Дисплей	
Программы	20
Обслуживание и уход	21
Устранение неисправностей	24
Технические характеристики	27
Дополнительная информация	28
Гарантийные условия	29

МЕРЫ ПРЕДОСТОРОЖНОСТИ

- ▶ Перед началом эксплуатации прибора внимательно ознакомьтесь с данным руководством и сохраните его для дальнейшего использования.
- ▶ Данное устройство предназначено для бытовых нужд, не связанных с осуществлением предпринимательской деятельности.
- ▶ Чтобы снизить риск возгорания, пожара, поражения электрическим током, травм, ожогов или смерти людей при использовании данного прибора, соблюдайте основные меры предосторожности, указанные в данном руководстве.

УСТАНОВКА

- ▶ Прибор должен устанавливаться таким образом, чтобы ничто не препятствовало полному открыванию дверцы.
- ▶ Производитель не несет ответственности за любые травмы и повреждения, вызванные некачественным ремонтом и/или несоблюдением правил эксплуатации.
- ▶ После установки сушильная машина должна стоять неподвижно в течение 2х часов, прежде чем ее подключать к электросети.
- ▶ Для установки сушильной машины на стиральную машину требуется не менее 2х человек.
- ▶ Используйте только воздуховоды и шланги, поставляемые с прибором.
- ▶ Прибор должен быть установлен в сухом месте с температурой окружающей среды в диапазоне 10-25°C, вдали от любых источников тепла и в не зоны действия прямых и солнечных лучей.

- ▶ Установите сушильную машину на ровное и устойчивое твердое (бетонное) основание.
- ▶ Никогда не перекрывайте вентиляционные отверстия.
- ▶ Не ставьте сушильную машину на ковер с длинным ворсом, так как это может затруднить циркуляцию воздуха.
- ▶ Воздух в помещении с сушильной машиной не должен содержать частиц пыли.
- ▶ Прибор не должен соприкасаться со стеной или соседней мебелью.
- ▶ Данный прибор нельзя хранить или использовать на открытом воздухе.
- ▶ Необходимо обеспечить надлежащую вентиляцию, чтобы избежать обратного потока газов в помещение от приборов, работающих на других видах топлива, включая открытый огонь.

ЭЛЕКТРИЧЕСКАЯ БЕЗОПАСНОСТЬ

- ▶ Поврежденный шнур питания должен быть своевременно заменен. Замена может проводиться только квалифицированным электриком.
- ▶ Не удлинняйте шнур питания и не подключайте прибор в удлинители и разветвители с другими электроприборами.
- ▶ Перед включением убедитесь, что параметры сети соответствуют параметрам, указанным на шильдике прибора.
- ▶ Розетка должна быть заземлена. В случае неисправности или поломки заземление снизит риск поражения электрическим током.

- ▶ Если у вас есть сомнения относительно того, правильно ли заземлен прибор, обратитесь к квалифицированному электрику.
- ▶ Сушильная машина защищена системой автоматического отключения в случае перегрева. Эта система выключит сушильную машину, если температура будет слишком высокой.
- ▶ Если фильтр засорен, может быть активирована система автоматического отключения от перегрева. Очистите фильтр, подождите, пока сушильная машина остынет, и попробуйте запустить ее снова. Если прибор по-прежнему не запускается, обратитесь в авторизованный сервисный центр.
- ▶ Питание прибора не должно осуществляться через внешнее коммутационное устройство, такое как таймер, или подключаться к цепи, которая регулярно включается и выключается коммунальными службами.
- ▶ Регулярно проверяйте устройство на наличие видимых повреждений.
- ▶ Никогда не используйте прибор, если он поврежден.
- ▶ Убедитесь, что шнур питания не перегнут и не пережат, а также что он не соприкасается с источниками тепла или острыми краями.

БЕЗОПАСНОСТЬ ДЕТЕЙ

- ▶ Люди с ограниченными физическими или умственными способностями (включая детей) и лица, не имеющие достаточного опыта или знаний, НЕ ДОЛЖНЫ пользоваться данным устройством, если их действия не контролируются если они предварительно не проконсультированы

о правилах использования прибора лицом, отвечающим за их безопасность.

- ▶ Не позволяйте детям играть с прибором.
- ▶ Данное устройство может использоваться детьми старше 8 лет только после проведения инструктажа по безопасному использованию электроприбора, дающего им предоставление об опасности, сопряженной с его эксплуатацией. Использование должно проходить под присмотром лица, отвечающего за их безопасность.
- ▶ Прибор должен находиться вне зоны досягаемости детей младше 3х лет, если они не находятся под постоянным присмотром.
- ▶ Не допускайте попадание детей и домашних животных в барабан сушильной машины. Прежде чем закрыть дверцу сушильной машины и запустить программу, убедитесь что в барабане нет ничего, кроме белья.
- ▶ Не оставляйте дверцу прибора открытой. Дети могут повиснуть на дверце или залезть внутрь прибора, что может привести к повреждению или травме.

ИСПОЛЬЗОВАНИЕ

- ▶ Сушильная машина не должна использоваться, если для стирки применялись промышленные химикаты.
- ▶ Уловитель ворса необходимо регулярно очищать.
- ▶ Не сушите в устройстве нестиранные вещи.
- ▶ Такие предметы, как поролон, шапочки для душа, непромокаемый текстиль, изделия с резиновой основой и одежда или подушки, снабженные прокладками из поролона, не следует сушить в сушильной машине.

- ▶ Предметы, загрязненные такими вещами как растительное масло, ацетон, спирт, бензин, керосин, средства для удаления пятен, скипидар, воски и средства для удаления воска, следует промывать в горячей воде с добавлением дополнительного количества моющего средства перед сушкой в сушильной машине.
- ▶ Извлеките из карманов все предметы, такие как зажигалки и спички.
- ▶ Предметы, загрязненные маслом могут самопроизвольно воспламениться в сушильной машине. Накопление, складирование или хранение предметов, подверженных воздействию масла, может создавать опасность пожара.
- ▶ Если необходимо поместить в сушильную ткань, загрязненные растительными, кулинарными, техническими маслами, или средствами по уходу за волосами, их следует сначала постирать в горячей воде с добавлением моющего средства—это уменьшит, но устранил опасность.
- ▶ Если трубка для конденсата представлена или засорена, то работа сушильной машины автоматически останавливается.
- ▶ Очищайте фильтры сушильной машины после каждого цикла сушки. Если вы сняли фильтры, установите их перед следующим циклом сушки.
- ▶ Не используйте растворители или чистящие средства, которые могут повредить сушильную машину (пожалуйста, соблюдайте рекомендации и предупреждения производителей чистящих средств).
- ▶ Никогда не добавляйте химикаты или ароматы в резервуар для конденсата.
- ▶ По завершении цикла сушки отсоедините шнур питания сушилки от

электрической розетки.

- ▶ Во время работы сушильной машины компрессор будет периодически включаться. Его работа сопровождается более громким звуком (звук текущей жидкости). Этот звук возникает из-за циркуляции хладагента в контуре теплообменника. Он не является признаком неисправности и не повлияет на срок службы вашего устройства. Со временем этот шум станет тише.
- ▶ Не пытайтесь демонтировать какие-либо панели или разбирать прибор.
- ▶ Никогда не касайтесь движущихся элементов прибора во время его работы. Подождите, когда барабан полностью остановиться.
- ▶ Не используйте острые предметы, чтобы управлять прибором.
- ▶ В случае затопления отсоедините вилку питания и обратитесь в сервисный центр.
- ▶ Не надавливайте и не висните на дверце, когда она открыта.
- ▶ Не прикасайтесь мокрыми руками к вилке питания или элементам управления прибора.
- ▶ Не перегибайте чрезмерно кабель питания и не ставте на него тяжелые предметы.
- ▶ Следите за тем, чтобы под прибором и вокруг него не было горючих материалов, таких как пух, ворс, бумага, ткань, растворители, горючесмазочные материалы и т.д.
- ▶ Остатки воды в сушилке при отрицательных температурах могут замерзнуть и повредить устройство.
- ▶ Никогда не допускайте блокировки или перекрытия вентиляционных отверстий.
- ▶ Не повреждайте контур охлаждения.

► Извлекайте белье из барабана сразу после завершения сушки. Белье оставленное без надзора после завершения сушки, может привести к возгоранию. Извлеките белье сразу после высыхания, а затем развесьте или разложите, чтобы оно остыло.

► Прибор содержит хладагент R290, который, хотя и безвреден для окружающей среды, является легковоспламеняющимся. Несоблюдение правил утилизации может привести к пожару или отравлению.

► Утилизируйте прибор надлежащим образом и не повреждайте трубы в контуре хладагента.

ОПАСНОСТЬ ГОРЯЧИХ ПОВЕРХНОСТЕЙ

► При более высоких температурах сушки стекло дверцы будет нагреваться. Будьте осторожны, чтобы избежать ожогов. Следите за тем, чтобы дети не играли возле дверцы прибора.

► Задняя стенка сушилки может сильно нагреваться во время работы. Подождите, пока сушильная машина полностью остынет, прежде чем прикасаться к ее задней стенке.

► Если вы откроете дверцу сушилки во время процесса сушки, одежда может быть очень горячей и существует риск ожога.

СЕРВИС

► Производитель не несет ответственности за любые травмы и повреждения, вызванные не качественным ремонтом и /или несоблюдением правил эксплуатации.

Гарантия не распространяется на поломки, связанные с неправильным подключением, использованием или обслуживанием неавторизованными лицами.

► Гарантия не распространяется на расходные материалы, незначительные отклонения в цвете, повышенный шум, вызванный на функциональность сушилки, а также эстетические дефекты компонентов, которые не влияют на функциональность и безопасность сушилки.

ТРАНСПОРТИРОВКА И ХРАНЕНИЕ

► Перед перемещением сушильной машины отключите ее от сети и слейте воду, скапливающуюся в процессе работы в шлангах и фильтрах.

► Сушильная машина имеет большой вес, вы можете получить травму, пытаясь поднять ее. Не поднимайте сушильную машину самостоятельно.

► Вы можете порезать руки об острые края устройства. Будьте аккуратны и используйте перчатки при перемещении устройства.

► Выступающие части прибора, не предназначенные для переноски устройства, могут отломиться при попытке подъема или при сильном толчке.

► Дверца сушильной машины при транспортировке или перемещениях должна быть закрыта.

► Проверьте сушильную машину на наличие повреждений после транспортировки. Никогда не используйте сушильную машину, если она повреждена.

► Перед перемещением устройства или хранением его в неотапливаемом помещении в зимний период необходимо очистить и высушить резервуар для конденсата.

► Хранить машину следует в сухом отапливаемом помещении при температуре воздуха не ниже 5°C вдали от отопительных приборов.

ОПИСАНИЕ ПРИБОРА

1. РЕЗЕРВУАР ДЛЯ ВОДЫ
2. СЕЛЕКТОР ПРОГРАММ
3. ПАНЕЛЬ УПРАВЛЕНИЯ
4. ДВЕРЦА
5. КРЫШКА ДВЕРЦЫ ТЕПЛООБМЕННИКА
6. ВЕНТИЛЯЦИОННОЕ ОТВЕРСТИЕ
7. ФИЛЬТР

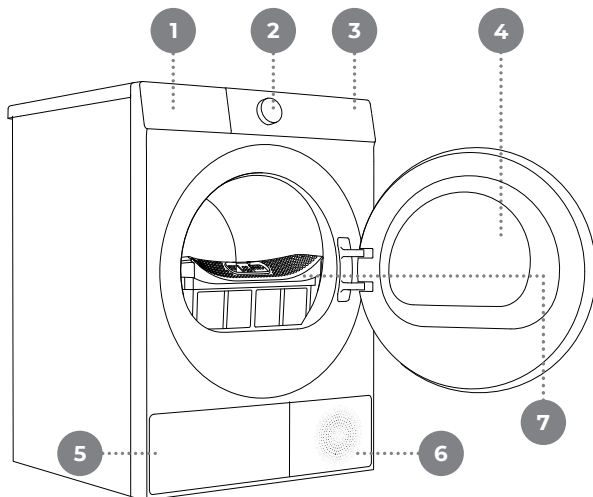

1. ШНУР ПИТАНИЯ
2. ШЛАНГ ДЛЯ ОТВОДА КОНДЕНСАТА
3. РЕГУЛИРУЕМЫЕ НОЖКИ

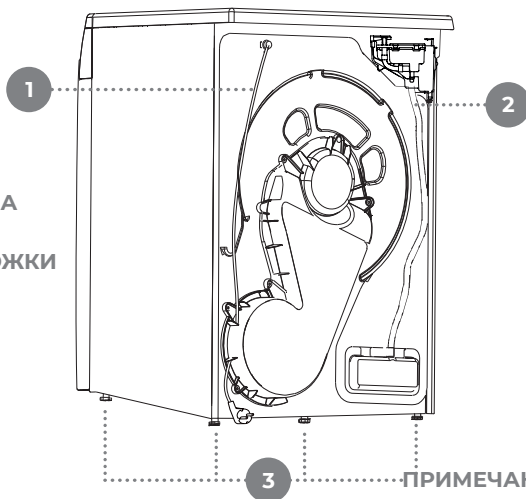

КОМПЛЕКТАЦИЯ



▼ ДРЕНАЖНАЯ ТРУБКА



▼ РУКОВОДСТВО ПО ЭКСПЛУАТАЦИИ

ПРИМЕЧАНИЕ:



изображение носит справочный характер, внешний вид вашей модели может незначительно отличаться

УСТАНОВКА

МЕРЫ ПРЕДОСТОРОЖНОСТИ ПЕРЕД УСТАНОВКОЙ

► Оставляйте достаточное пространство вокруг прибора для обеспечения нормальной циркуляции воздуха.

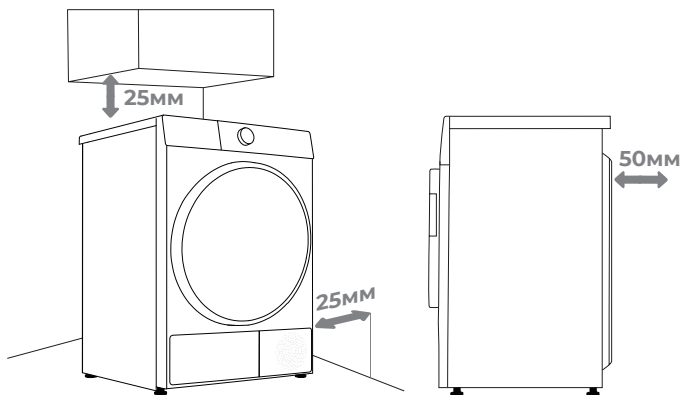

► Пожалуйста, установите сушильную машину в сухом и хорошо проветриваемом месте на ровный твердый пол. Допустимый угол наклона не более 1°. Не ставьте машинку на ковер, так как это может затруднить циркуляцию воздуха.

► Помещение в котором будет установлена сушильная машина, должно хорошо проветриваться, а температура должна быть от 10°C до 25°C.

► Во время транспортировки угол наклона сушилки не должен превышать 45°; после транспортировки она должна простоять в покое не менее 2х часов.

► Сушильная машина не должна располагаться рядом с духовкой, плитой и другим высокотемпературным оборудованием. Задняя часть машины должна иметь достаточный приток воздуха.

► Рекомендуются, чтобы сушильная и стиральная машины располагались близко друг к другу, чтобы облегчить сушку одежды после стирки.

ВАЖНО



Вентиляционные отверстия на задней стенке и отверстие для воздуха на передней стороне ни в коем случае не должны быть загорожены.



Сушильная машина выделяет тепло. Поэтому не устанавливайте ее в слишком теплом помещении, так как процесс сушки может занять больше времени из-за ограниченного количества воздуха.



Сушильная машина для белья должна быть правильно установлена квалифицированными специалистами для обеспечения безопасности использования. Пользователь несет ответственность за обслуживание, вызванное неправильной установкой.

ВЫРАВНИВАНИЕ

- ▶ Попробуйте покачать сушильную машину в месте установки, чтобы убедиться, что она стоит устойчиво.
- ▶ Если сушильная машина качается, отрегулируйте четыре ножки в основании, чтобы прибор стоял стабильно.
- ▶ Никогда не пытайтесь исправить какие-либо неровности на полу с помощью кусков дерева, картона или аналогичных материалов под прибором.

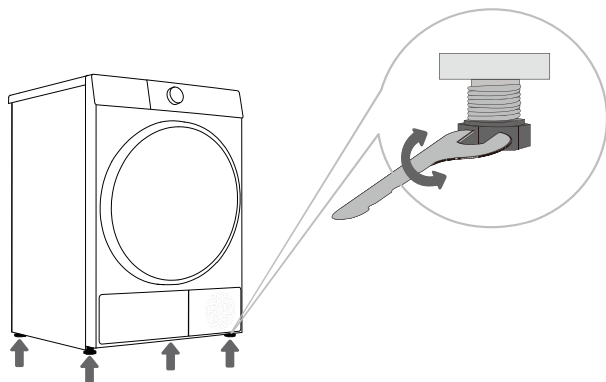

▼ РЕГУЛИРУЕМЫЕ НОЖКИ
Позволяют регулировать
высоту с шагом 1 см

▼ ПОСЛЕ РЕГУЛИРОВКИ ВЫСОТЫ
затяните стопорную гайку
против часовой стрелки с
помощью гаечного ключа

ПРИМЕЧАНИЕ:



Для регулировки используйте уровень и гаечный ключ на 22 мм.

УСТАНОВКА ДРЕНАЖНОЙ ТРУБКИ

Обычно конденсат после сушки хранится в резервуаре для воды, и его необходимо очищать после каждого цикла. Если место установки сушилки находится близко к канализации или сушильная машина установлена над стиральной машиной, можно установить дренажную трубку для отвода воды непосредственно в канализацию.

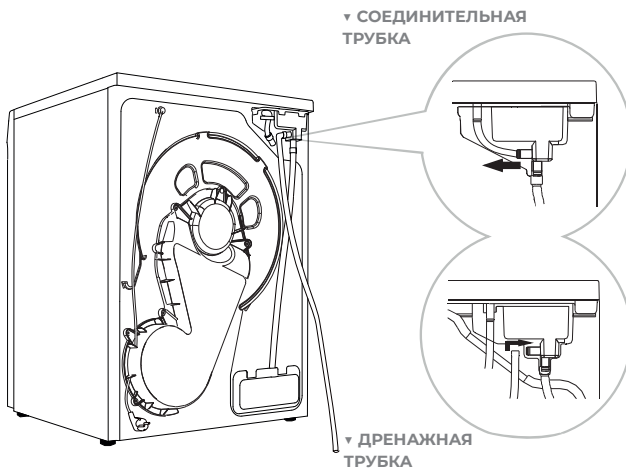

ОСТОРОЖНО



- ▶ Не перегибайте и не перекручивайте шланг
- ▶ Длина шланга не должна превышать высоту корпуса машинки, иначе слив воды будет невозможен. Если шланг слишком длинный, отрежьте лишнее.

- ▶ Снимите соединительный патрубок в задней части резервуара для воды и установите сливную трубку из прилагаемых аксессуаров как показано на рисунке. Пожалуйста, убедитесь в надежности подключения.
- ▶ Вставьте другой конец дренажной трубки в напольный слив, не перекручивая и не расплющивая. Если трубка слишком длинная, пожалуйста, отрежьте лишнюю часть.
- ▶ Выходной конец дренажной трубки не должен находиться выше входного конца, подключенного к сушильной машине. В противном случае слив воды будет невозможен. Выходной конец трубы не должен быть погружен в воду, это может привести к обратному всасыванию.
- ▶ После установки дренажной трубы весь конденсат будет сливаться непосредственно в канализацию. В этом случае очищать резервуар для конденсата после каждого использования не требуется.

ПОДКЛЮЧЕНИЕ К ИСТОЧНИКУ ПИТАНИЯ

- ▶ Перед включением прибора убедитесь что параметры сети соответствует параметрам, указанным на шильдике прибора.
- ▶ Розетка должна быть заземлена должным образом.
- ▶ Не подключайте прибор в удлинители с другими электроприборами.

ПРИМЕЧАНИЕ:



Всегда обесточивайте прибор после использования.

МНОГОУРОВНЕВАЯ УСТАНОВКА

- ▶ Сушильная машина может быть установлена вместе со стиральной машиной глубиной 470 мм
- ▶ При установке сушильной машины поверх стиральной машины, она должна быть надежно закреплена с помощью комплекта принадлежностей для многоуровневой установки. Пожалуйста, обратитесь к квалифицированному сервисному персоналу для установки.
- ▶ Установку должны осуществлять минимум 2 человека. Масса прибора и высота установки делают процедуру установки слишком рискованной для одного человека.
- ▶ Поверхность, на которую устанавливается прибор, необходимо очистить и выровнять по уровню.
- ▶ Штабель из стиральной и сушильной машины должен находиться на расстоянии 50-200 мм от стены.

КРОНШТЕЙН ДЛЯ ШТАБЕЛИРОВАНИЯ (ОПЦИЯ)

Сушильная и стиральная машины также могут быть закреплены с помощью кронштейна для штабелирования. Для получения информации о способе установки, пожалуйста, обратитесь к инструкциям по установке, прилагаемой к аксессуару.

ПРИМЕЧАНИЕ:



Некоторые модели продаются не со всеми доступными аксессуарами, возможно, вам потребуется сначала приобрести комплект для многоуровневой установки, если он не был предусмотрен для вашей модели. Пожалуйста, обратитесь в отдел послепродажного обслуживания для покупки.

ПРИМЕЧАНИЕ:



Пожалуйста, приобретите дополнительные аксессуары в отделе послепродажного обслуживания.

ИНСТРУКЦИЯ ПО СУШКЕ

СОВЕТЫ ПО СУШКЕ ОДЕЖДЫ

- ▶ Одежда должна быть отжата перед помещением в сушильную машину. В целях экономии энергии ,пожалуйста, увеличьте скорость отжима стиральной машины до 1000 оборотов в минуту или более.
- ▶ Встряхните отжатую одежду перед тем , как положить ее в сушильную машину.
- ▶ Для достижения идеального эффекта сушки, отсортируйте одежду по типам и выберите соответствующую программу сушки. каждая программа имеет свои требования к максимальной нагрузке. Не перегружайте сушильную машину.
- ▶ После сушки одежды своевременно очищайте сетку фильтра от ворса и мусора.
- ▶ При сушке небольшого количества одежды рекомендуется использовать программу с таймером.
- ▶ Не сушите накрахмаленную одежду, так как затвердевание слоя крахмала уменьшит эффект сушки.
- ▶ Одежда, которая легко линяет следует сушить отдельно.
- ▶ Загрузка смешанной ткани может привести к увеличению времени высыхания и приостановке отображения оставшегося времени на дисплее во время активной сушки. Отсчет оставшегося времени будет продолжаться, когда машина определит фактическое оставшееся время.

ПОДГОТОВКА ОДЕЖДЫ ПЕРЕД СУШКОЙ

- ▶ Проверьте ярлыки на одежде, чтобы убедиться, что она подходит для сушки в сушильной машине.
- ▶ Выверните карманы.
- ▶ Застегните пуговицы, застегните молнию и затяните пояс. Выверните одежду наизнанку, прежде чем класть ее в сушильную машину.
- ▶ Проверьте, слита ли вода из резервуара для воды и был ли очищен и установлен на место фильтр для ворса и мусора.

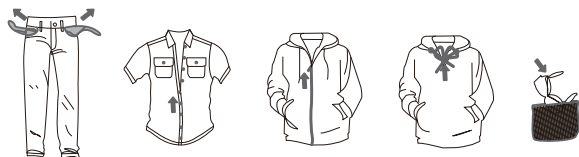

ПРИМЕЧАНИЕ:



- ▶ Время высыхания одежды будет автоматически регулироваться в соответствии со следующими факторами: тип одежды, загрузка, уровень влажности после отжима и температура окружающей среды.
- ▶ Обязательно проверьте бирки на одежде, чтобы убедиться, что ее можно сушить в сушильной машине. Это поможет избежать повреждения одежды.
- ▶ Одновременная сушка одежды разной плотности и толщины будет иметь разный эффект сушки.

ЗАГРУЗКА СУШИЛЬНОЙ МАШИНЫ

- ▶ Откройте дверцу машины, убедитесь в отсутствии посторонних предметов в барабане и аккуратно поместите белье в барабан.
- ▶ Закройте дверцу машины и услышите щелчок, указывающий на то, что дверца машины плотно закрыта.

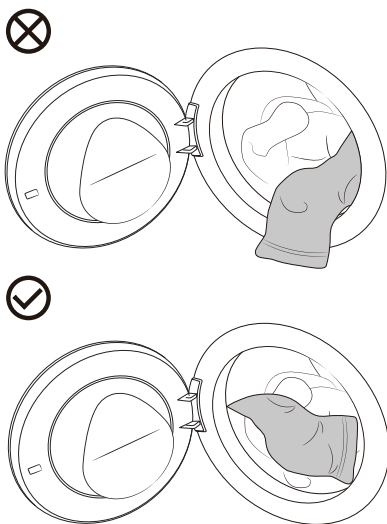

ПРИМЕЧАНИЕ:

- ▶ Не перегружайте барабан! Максимальную загрузку см в таблице программ. Если барабан переполнен, одежда будет мяться сильнее и сохнуть дольше.
- ▶ Во время работы сушилки вы можете легко открыть дверцу, чтобы добавить или вынуть одежду. После закрытия дверцы нажмите кнопку «Старт /Пауза», чтобы возобновить работу.
- ▶ Не кладите одежду в сушильную машину, не отжав ее (рекомендуемая минимальная скорость сушки -800 об/мин.)
- ▶ При сушке крупных вещей (постельного белья, одеял и т.д.) обязательно встряхните одежду перед тем, как поместить ее в сушилку.

ПАНЕЛЬ УПРАВЛЕНИЯ

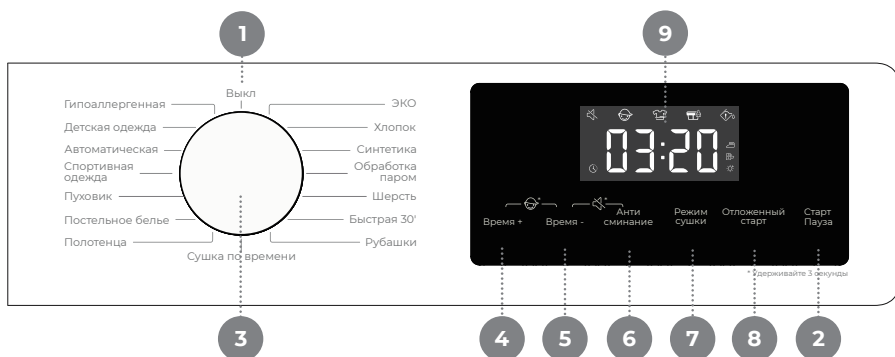

1 ВКЛЮЧЕНИЕ

Используется для включения/выключения машинки

2 СТАРТ / ПАУЗА

Используется для запуска/приостановки программы

3 СЕЛЕКТОР ВЫБОРА ПРОГРАММ

Используется для выбора программ

4 БОЛЬШЕ ВРЕМЕНИ

Эта функция увеличивает время сушки программы



5 МЕНЬШЕ ВРЕМЕНИ

Эта функция сокращает время сушки программы



6 АНТИ СМИНАНИЕ

Включает /выключает функцию предотвращения сминания



7 РЕЖИМ СУШКИ

Эта функция увеличивает время сушки программы

8 ОТЛОЖЕННЫЙ СТАРТ

Эта функция позволяет выбрать время окончания программы



9 ДИСПЛЕЙ

Используется для отображения оставшегося времени программы

4+5 БЛОКИРОВКА ОТ ДЕТЕЙ

Нажмите и удерживайте эти две кнопки одновременно



5+6 БЕЗ ЗВУКА

Нажмите и удерживайте эти две кнопки одновременно



ПАНЕЛЬ УПРАВЛЕНИЯ И ФУНКЦИИ

СЕЛЕКТОР ВЫБОРА ПРОГРАММ

Используется для включения/выключения, выбора программ. В случае отключения питания во время работы поверните ручку в положение «Выкл»

► Сушильная машина автоматически отключится после завершения программы. Если в течение 2 минут в режиме ожидания не будет произведено никаких действий, сушильная машина автоматически выключится.

СТАРТ/ПАУЗА

► Нажмите кнопку Старт/Пауза, чтобы приостановить или продолжить выполнение программы.

► Когда программа приостановлена, выбранные функции не могут быть изменены. Если во время работы необходимо изменить программу или функцию или во время работы питание было выключено и его необходимо снова включить, поверните его, чтобы выбрать необходимую программу и функцию, и, наконец, запустите ее.

ВРЕМЯ +

Используйте функцию пред запуском программы, чтобы добавить время сушки. Нажмите кнопку последовательно, чтобы циклически изменять время сушки. Разные программы имеют разное время выполнения.

ВРЕМЯ -

Используйте функцию пред запуском программы, чтобы уменьшить время сушки. Нажимайте кнопку последовательно, чтобы циклически изменять время сушки. Разные программы имеют разное время выполнения.

АНТИСМИНАНИЕ

► Если одежду нельзя вынуть вовремя после сушки, выберите программу разглаживания складок. Барабан будет периодически вращаться, чтобы предотвратить образование складок на одежде.

► Нажмите любую кнопку или откройте дверь, чтобы выйти из режима разглаживания складок. Если не будет произведено никаких действий, то время выполнения функции составит 12 часов.

РЕЖИМ СУШКИ

Предназначена для выбора эффективности сушки.



- Параметр по умолчанию

Нажмите, чтобы изменить уровень остаточной влажности белья.



- одежду можно складывать для хранения после завершения цикла.



- одежда остается слегка увлажненной, чтобы ее можно было гладить.



- одежду можно носить сразу после завершения цикла.



ОТЛОЖЕННЫЙ СТАРТ

С помощью этой функции вы сможете выбрать время окончания программы.

► Используйте функцию после выбора программ и функций. Нажмите кнопку, чтобы добавить или уменьшить время завершения. Время меняется на 1 час после каждого нажатия, максимальное дополнительное время составляет 24 часа.

► Отложенный старт устанавливает время окончания программы, включая время выполнения всей программы. Поэтому время окончания должно быть больше, чем время выполнения программы.

► До начала программы отложенный старт можно отменить, выбрав другую программу или используя функциональные кнопки.

► Чтобы сбросить таймер после запуска программы, выключите и перезапустите сушильную машину.



БЛОКИРОВКА ОТ ДЕТЕЙ

► Чтобы избежать неправильного использования детьми и обеспечить их безопасность, эта сушильная машина оснащена блокировкой от детей.

► После запуска программы одновременно нажмите и удерживайте кнопки «Время+» и «Время-», - блокировка от детей будет включена и загорится соответствующий символ. Блокировка от детей может быть снята с помощью той же операции.

► После включения функции блокировки от детей другие функциональные клавиши блокируются. В случае завершения программы или перезапуске после выключения питания установленная блокировка от детей сохраняется.

► После включения блокировки от детей нажмите кнопку «Старт/Пауза», чтобы отменить функцию в случае запроса на очистку ворса и мусор. Во время работы в режиме разглаживания необходимо вручную снять блокировку от детей, и функция разглаживания автоматически завершится.



БЕЗЗВУЧНЫЙ РЕЖИМ

Используется для отключения/включения звуковых сигналов за исключением сигнала об ошибке.

► После перехода в режиме ожидания или начала цикла нажмите и удерживайте клавиши «Меньше времени» и «Разглаживание складок», чтобы включить/выключить беззвучный режим.

► Беззвучный режим не отключается автоматически по завершении программы или отключении питания.





ДИСПЛЕЙ

Служит для отображения оставшегося времени отложенного старта, кодов ошибок и другой информации.

► Остаток времени, отображаемый на дисплее, может отличаться от фактического времени выполнения. В зависимости от типа одежды, загрузки, влажности после отжима и температуры окружающей среды фактическое время сушки будет автоматически скорректировано.

► По завершении программы на дисплее будет отображаться «End»

ОПИСАНИЕ ИКОНОК

	Отложенный старт. Когда значок светится, это означает, что функция отложенного старта включена.
	Разглаживание складок. Когда значок светится, это означает, что функция разглаживания складок включена.
	Значок очистки от ворса и мусора. Мигающий значок означает, что требуется произвести чистку фильтра от ворса и мусора.
	Значок очистки резервуара для воды. Мигающий значок означает, что требуется слить воду из резервуара.

ДРУГИЕ ФУНКЦИИ

- Подсветка барабана. Эта сушильная машина оснащена подсветкой барабана. В режиме ожидания, во время работы (поверните регулятор, нажмите любую кнопку или откройте дверцу), приостановки программы или ее завершения автоматически включится подсветка барабана. Она будет работать в течение одной минуты, а затем автоматически выключится.
- Автоматическая остановка при высыхании белья. Эта сушильная машина автоматически отключится, когда белье полностью высохнет. при малой загрузке, если белье уже высохло, а программа еще не завершена, сушильная машина автоматически отключится, чтобы предотвратить перерасход электроэнергии.

НАЗНАЧЕНИЕ ПРОГРАММ

ПРОГРАММА	ТИП БЕЛЬЯ	МАХ ЗАГРУЗКА
Хлопок ЭКО	Изделия из хлопчатобумажных и льняных тканей	7 кг
Синтетика	Одежда из синтетических волокон	3,5 кг
Сушка по времени	Время сушки задается вручную, автоматически не определяет влажность. Бережно относитесь к вещам требующих особого ухода.	
Полотенца	Полотенца	3,5 кг
Постельное белье	Постельное белье	2,5 кг
Пуховик	Пуховая одежда, которую можно сушить в машине	2 кг
Спортивная одежда	Спортивная одежда	2 кг
Автоматическая	Смешанная одежда из различных материалов	3,5 кг
Детская одежда	Детская одежда	2 кг
Гипоаллергенная	Удаление аллергенов, таких как клещи	2 кг
Быстрая 30 минут	Быстрая сушка легкой и тонкой одежды	0,5 кг
Рубашки	Программа для сушки рубашек из хлопка, льна, синтетики	2,0 кг
Обработка паром	Позволяет освежить вещи с помощью пара, удалить запахи и разгладить заломы.	
Шерсть	Программа для сушки изделий из шерсти и деликатных вещей см. требования к сушке на этикетке одежды)	1 кг

ПРИМЕЧАНИЕ:



► Вы можете выбрать подходящую программу в соответствии со своими предпочтениями. Если одежда не полностью высохла, можно выбрать дополнительную сушку по таймеру.

► При сушке крупных изделий, таких как простыни или стеганные одеяла, они могут сворачиваться, что повлияет на качество сушки. Извлеките изделия и встряхните, прежде чем продолжить сушку.

► Пред сушкой одежды, выверните ее наизнанку

ОБСЛУЖИВАНИЕ

Регулярное техническое обслуживание может продлить срок службы сушильной машины. Обязательно отключите источник питания перед обслуживанием прибора.

КОРПУС ПРИБОРА

- ▶ Очистите мягкой влажной тканью и протрите поверхность корпуса неагрессивным бытовым чистящим средством.
- ▶ Затем протрите его мягкой сухой тканью.

ДВЕРНОЙ УПЛОТНИТЕЛЬ

- ▶ Регулярно проверяйте уплотнитель двери и при необходимости протирайте его влажной тканью.
- ▶ После использования слегка приоткройте дверцу для проветривания и сушки.

ОЧИСТКА СЕТКИ ФИЛЬТРА ОТ ВОРСА И МУСОРА

- ▶ Ворс, пух и мусор, скопившиеся на сетчатом фильтре, негативно повлияют на эффективность сушки.
- ▶ Очищайте сетчатый фильтр после каждой сушки.
- ▶ После сушки обязательно установите фильтр на место.

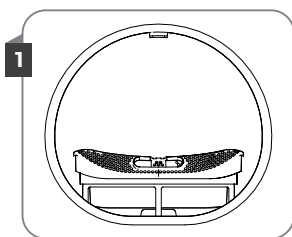

▼ ОТКРОЙТЕ ДВЕРЦУ И ИЗВЛЕКИТЕ СЕТЧАТЫЙ ФИЛЬТР ИЗ ПЕРЕДНЕЙ ПОДСТАВКИ

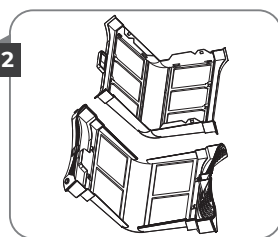

▼ ОТКРОЙТЕ СЕТЧАТЫЙ ФИЛЬТР И УДАЛИТЕ ЗАГРЯЗНЕНИЯ ВЛАЖНЫМ ПОЛОТЕНЦЕМ ИЛИ ПОД ПРОТОЧНОЙ ВОДОЙ

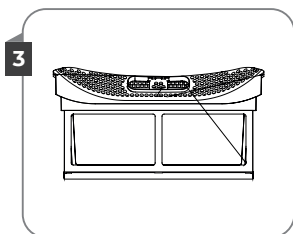

3 ▾ ПРОСУШИТЕ ФИЛЬТР И СОБЕРИТЕ ЕГО

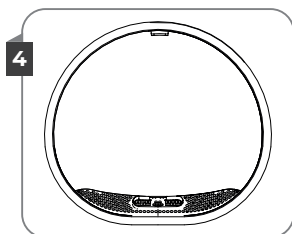

4 ▾ УСТАНОВИТЬ ФИЛЬТР ОБРАТНО В ПЕРЕДнюю ПОДСТАВКУ

ЧИСТКА РЕЗЕРВУАРА ДЛЯ ВОДЫ

- ▶ Если дренажная трубка не установлена, то конденсат после цикла сушки храниться в специальном резервуаре. Пожалуйста слейте его сразу после окончания программы.
- ▶ Если во время работы резервуар для воды заполнится, на дисплее начнет мигать соответствующий символ. Немедленно слейте воду из резервуара.
- ▶ Конденсированная вода непригодна для употребления в пищу.

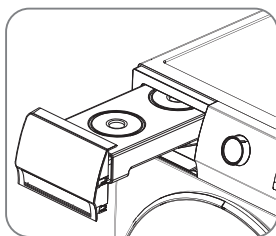

5 ▾ АККУРАТНО ИЗВЛЕКИТЕ РЕЗЕРВУАР, УДЕРЖИВАЙТЕ ЕГО В ГОРИЗОНТАЛЬНОМ ПОЛОЖЕНИИ, ЧТОБЫ НЕ ПРОЛИТЬ ВОДУ

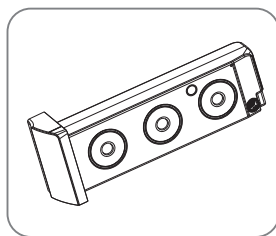

6 ▾ СЛЕЙТЕ ВОДУ И УСТАНОВИТЕ РЕЗЕРВУАР НА МЕСТО

ПРИМЕЧАНИЕ:



В нижней части передней опоры расположен датчик температуры. После того, как вы извлечете сетчатый фильтр, будьте осторожны и не прикасайтесь к нему, чтобы избежать царапин. При установке сетчатого фильтра будьте внимательны, устанавливайте его в правильном направлении в положении. Не используйте сушильную машину, если фильтр установлен неправильно.

ЧИСТКА ТЕПЛООБМЕННИКА

► Регулярно очищайте теплообменник, в противном случае это повлияет на производительность сушильной машины.

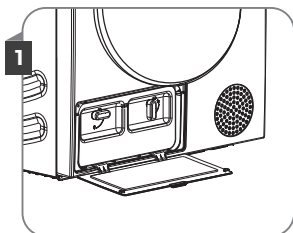

▼ НАЖМИТЕ НА ЗАЩЕЛКУ КРЫШКИ ДВЕРЦЫ ТЕПЛООБМЕННИКА В ЛЕВОМ НИЖНЕМ УГЛУ, ЧТОБЫ ОТКРЫТЬ КРЫШКУ ДВЕРЦЫ

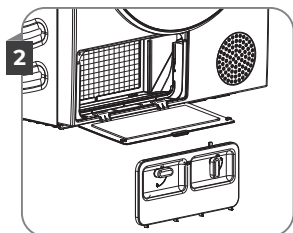

▼ ПОВОРНИТЕ РУЧКУ БЛОКИРОВКИ БАЗОВОГО ФИЛЬТРА В ПОЛОЖЕНИЕ РАЗБЛОКИРОВКИ. ЕСЛИ ПОСЛЕ ИСПОЛЬЗОВАНИЯ В ТЕЧЕНИЕ НЕКОТОРОГО ВРЕМЕНИ НА ТЕПЛООБМЕННИКЕ ПОЯВИЛАСЬ ПЫЛЬ, ПОЖАЛУЙСТА, УДАЛИТЕ ЕЕ С ПОМОЩЬЮ МЯГКОЙ ЩЕТКИ ИЛИ СТРУИ ВОЗДУХА. НЕ ПРИКАСАЙТЕСЬ НЕПОСРЕДСТВЕННО К ТЕПЛООБМЕННИКУ РУКАМИ, ЧТОБЫ ИЗБЕЖАТЬ ТРАВМ

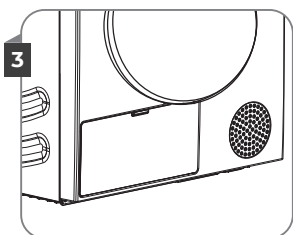

▼ УСТАНОВИТЕ ОЧИЩЕННЫЙ ФИЛЬТР И КРЫШКУ ФИЛЬТРА ОБРАТНО В ИСХОДНОЕ ПОЛОЖЕНИЕ, ЗАФИКСИРУЙТЕ РУЧКУ И ЗАКРОЙТЕ КРЫШКУ ДВЕРЦЫ ТЕПЛООБМЕННИКА

УСТРАНЕНИЕ НЕИСПРАВНОСТЕЙ

НЕИСПРАВНОСТЬ	СПОСОБ УСТРАНЕНИЯ
Сушильная машина не включается	<ul style="list-style-type: none"> ▶ Проверьте подключение к источнику питания ▶ Убедитесь, что нажата кнопка Старт/Пауза ▶ Проверьте что дверца хорошо закрыта ▶ Перегорел предохранитель в доме, сработал автоматической выключатель или произошло отключение электроэнергии
Сушильная машина не включается, на дисплее отображается «END»	<ul style="list-style-type: none"> ▶ Проверьте правильность настройки программы ▶ Убедитесь, что в барабане есть одежда
Увеличенное время сушки	<ul style="list-style-type: none"> ▶ Проверьте правильность настройки программы ▶ Проверьте, не слишком ли много одежды загружено в барабан ▶ Проверьте, чтобы сетчатый фильтр от ворса и мусора был чист ▶ В некоторых программах осуществляется подача воздуха для охлаждения после сушки
Слабый эффект сушки	<ul style="list-style-type: none"> ▶ Одежда перед сушкой должна быть отжата ▶ Проверьте правильность настройки программы ▶ Убедитесь, что в барабан загружено не слишком много одежды ▶ Белье не отстирано. Нельзя смешивать одежду, которую легко высушить с одеждой, которую высушить сложно ▶ Большая загрузка тяжелых тканей ▶ Проверьте, чтобы сетчатый фильтр от ворса и мусора был чист
Оставшееся время на дисплее увеличивается или не изменяется	На продолжительность сушки влияет множество факторов, таких как: тип ткани, загрузка влажность белья после отжима и температура окружающего воздуха.
Одежда помята	<ul style="list-style-type: none"> ▶ Одежда сушилась слишком долго. Сократите время сушки ▶ Одежда оставалась в барабане слишком долго после окончания цикла

ПРИМЕЧАНИЕ:

Когда машина работает не нормально, это не всегда свидетельствует о неисправности. Обратитесь к следующей таблице для устранения возникших неполадок. Если неисправность сохраняется, пожалуйста, обесточьте прибор и обратитесь в авторизованный сервисный центр.

Самостоятельный или непрофессиональный ремонт может послужить причиной в отказе в гарантийном ремонте..

НЕИСПРАВНОСТЬ	СПОСОБ УСТРАНЕНИЯ
Прибор работает слишком громко	<ul style="list-style-type: none"> ▶ Возможно в бак попали монеты, оторванные пуговицы, гвозди или другие предметы. Удалите их из бака. ▶ Проверьте, чтобы сетчатый фильтр от ворса и мусора был чист ▶ Убедитесь, что сушильная машина может гудеть из-за движения воздуха через барабан и вентилятор. Это нормально.
Одежда села	<ul style="list-style-type: none"> ▶ Не соблюдаются инструкции по уходу за одеждой. Используйте режим низкого нагрева или без него
Ворс остается на одежде	<ul style="list-style-type: none"> ▶ Не был очищен сетчатый фильтр от ворса и мусора ▶ Одежда не была отсортирована должным образом ▶ На некоторых тканях образуется больше ворса, и их следует сушить отдельно от тканей, к которым легко прилипает ворс ▶ Салфетки, бумага и т. д. были оставлены в карманах
Неприятный запах	<ul style="list-style-type: none"> ▶ Запах резины может исходить от деталей самого прибора. Он исчезнет после нескольких использований. ▶ При стирке одежды используйте моющее средство в соответствии с рекомендациями производителя. Избыток моющего средства, может не до конца растворяться и скапливаться на одежде и может стать причиной неприятного запаха. ▶ Неприятный запах от одежды может появиться, если она была оставлена в приборе после сушки ▶ Проверьте, не исходит ли подобный запах из стиральной машины. Если это так, очистите ее, обратившись к руководству пользователя стиральной машины ▶ Всегда следите за тем, чтобы оба фильтра для ворса были чистыми. Если после высухания в фильтре для ворса остались какие-либо остатки, это может вызвать неприятный запах. А также полностью высушите ворсовый фильтр после очистки

КОДЫ ОШИБОК

КОДЫ ОШИБОК	ПРОБЛЕМА	РЕКОМЕНДАЦИИ ПО УСТРАНЕНИЮ
F50/F51	Не исправность датчика	Пожалуйста, обратитесь в авторизованный сервисный центр
F21	Неисправность панели дисплея и платы питания	<ul style="list-style-type: none">▶ Поверните ручку в положение «Выкл», чтобы выключить устройство, и перезапустите ее через 10 секунд▶ Если неисправность не устранена, пожалуйста обратитесь в авторизованный сервисный центр.

ТЕХНИЧЕСКИЕ ХАРАКТЕРИСТИКИ

ГАБАРИТНЫЕ РАЗМЕРЫ

A	B	C	D	E	F
595	845	470	510	540	1030

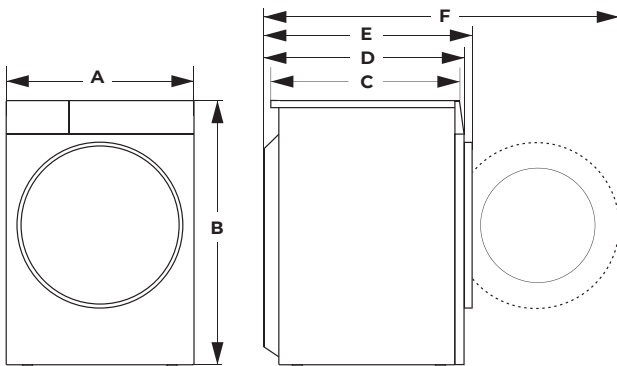

Сушильная машина предназначена для сушки текстильных изделий в автоматическом режиме. Устройство предназначено для бытовых нужд, не связанных с осуществлением предпринимательской деятельности.

МОДЕЛЬ	DHM 77187 CWD3
Масса нетто	41 кг
Максимальная загрузка	7,0 кг
Питание	220-240 В~ 50 Гц
Мощность	700 Вт
Хладагент	R290, 125 г

ДОПОЛНИТЕЛЬНАЯ ИНФОРМАЦИЯ

На прибор предоставляется 1 год гарантийного обслуживания. Срок службы: 5 лет со дня передачи товара потребителю, при использовании в строгом соответствии с настоящим руководством и применимыми техническими стандартами.

Специальные условия реализации не установлены.

При обнаружении неисправностей в работе прибора следует немедленно прекратить его использование, отключить от электросети и передать в ближайший авторизованный сервисный центр.

Информацию об авторизованных сервисных центрах вы можете узнать на веб-сайте www.leran.pro в разделе «Установка и ремонт». Если в вашем городе отсутствует авторизованный сервисный центр, вам следует обратиться в магазин, где вы приобрели наш товар, и он организует ремонт или замену.

Настоящая информация является частью сопроводительной технической документации, прилагаемой к товару. Изготовитель постоянно работает над совершенствованием конструкции и технических характеристик выпускаемой продукции, в том числе над улучшением энергетической эффективности. По истечению срока службы прибора сервисный центр вправе отказаться в поставке запчастей и ремонт техники.

Производитель оставляет за собой право вносить изменения в конструкцию, комплектацию и характеристики изделий без предварительного уведомления.

УТИЛИЗАЦИЯ ИЗДЕЛИЯ



Отслужившее изделие нужно сделать непригодным для использования. Для этого отсоедините его от электросети и обрежьте кабель, так как он может представлять опасность для играющих детей. Данный символ на изделии или его упаковке указывает, что оно не подлежит утилизации в качестве бытовых отходов.



Изделие следует сдать в соответствующий пункт приема электрооборудования для последующей утилизации.

УТИЛИЗАЦИЯ УПАКОВОЧНЫХ МАТЕРИАЛОВ



Упаковочные материалы содержат соответствующий знак и подлежат вторичной переработке. Тем не менее, отдельные части упаковки должны быть утилизированы в соответствии с федеральным или местным законодательством.

ГАРАНТИЙНЫЕ УСЛОВИЯ

1. Гарантийный срок составляет 12 месяцев со дня передачи товара потребителю.
2. Срок службы товара- 5 лет.
3. Гарантийные обязательства не действуют, если неисправность явилась следствием нарушения инструкции по эксплуатации, механического воздействия, нарушения пломбировки (если такая предусмотрена), проникновения влаги, неквалифицированного вмешательства, ремонта в неавторизованных сервисных центрах, форс-мажорных обстоятельств.
4. После осуществления ремонта в случаях, указанных в п. 3., гарантийные обязательства прекращаются.

Наименование товар _____

Серийный номер: _____

Дата изготовления: _____

Дата продажи: « _____ » _____ 20 _____ года

Подпись продавца
(Без печати действительна)

МП

Произведено в Китае компанией HISENSE (SHANDONG) REFRIGERATOR CO., LTD
Адрес: NO. 8 HISENSE ROAD, NANCUN TOWN, PINGDU, QINGDAO, SHANDONG, P.R. CHINA

Сделано по заказу ООО «Компания РБТ»
Адрес: Россия, 454008, г. Челябинск, ул. Производственная, д. 8Б, оф. 303

Информацию об авторизованных сервисных центрах вы можете узнать на web-сайте www.leran.pro в разделе «Установка и ремонт».

**БЕСПЛАТНЫЙ ТЕЛЕФОН СЕРВИСНОЙ СЛУЖБЫ:
8-800-755-3-755**

www.leran.pro

Производитель оставляет за собой право вносить изменения в конструкцию, комплектацию и характеристики изделия без предварительного уведомления.
Прибор предназначен только для бытового использования.