

Haier

РУКОВОДСТВО ПОЛЬЗОВАТЕЛЯ

СУШИЛЬНАЯ МАШИНА

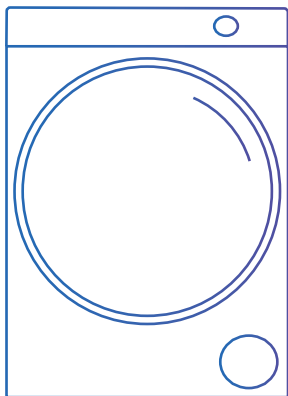

МОДЕЛЬ

HD100-A2387U1

ПОЖАЛУЙСТА, ВНИМАТЕЛЬНО ПРОЧИТАЙТЕ ДАННОЕ РУКОВОДСТВО ПЕРЕД ИСПОЛЬЗОВАНИЕМ УСТРОЙСТВА. ХРАНИТЕ ЭТО РУКОВОДСТВО В УДОБНОМ МЕСТЕ, ЧТОБЫ ВСЕГДА ИМЕТЬ ВОЗМОЖНОСТЬ ОБРАТИТЬСЯ К НЕМУ.

Благодарим вас за покупку бытовой техники Haier!

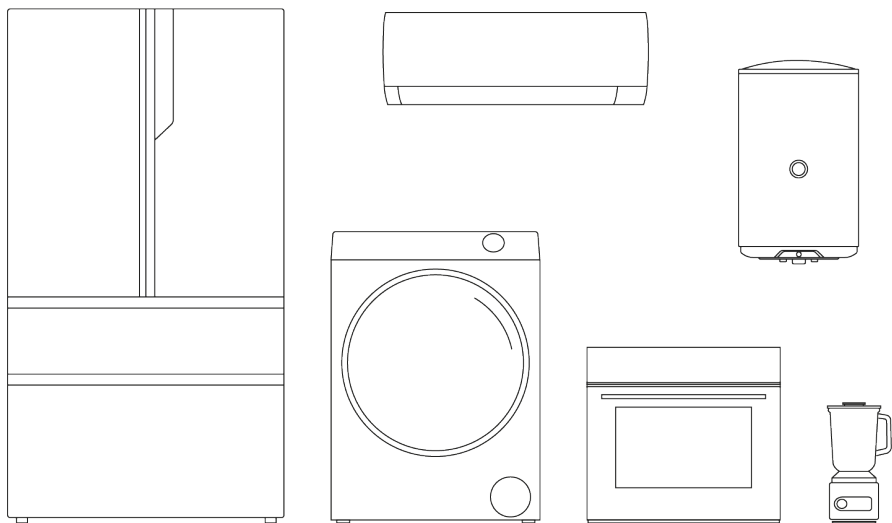

Haier

СОДЕРЖАНИЕ

1 ПРАВИЛА ТЕХНИКИ БЕЗОПАСНОСТИ

Правила техники безопасности 2

2 УСТАНОВКА

Установка 4

EVO 8

3 ПЕРЕД ПЕРВЫМ ИСПОЛЬЗОВАНИЕМ

Использование по назначению 10

Экологически ответственное использование 10

Описание устройства 11

4 ФУНКЦИИ

Панель управления 12

Программы 16

5 ЭКСПЛУАТАЦИЯ

Повседневное использование 18

Потребление ресурсов 21

Предложения и рекомендации 22

6 УХОД И ЧИСТКА

Уход и чистка 24

7 ОБРАТНАЯ СВЯЗЬ

Поиск и устранение неисправностей 26

Служба поддержки клиентов 28

Гарантийные условия 29

8 ТЕХНИЧЕСКАЯ ИНФОРМАЦИЯ

Технические характеристики 30

1. ПРАВИЛА ТЕХНИКИ БЕЗОПАСНОСТИ



ВНИМАНИЕ!

ПЕРЕД ПЕРВЫМ ИСПОЛЬЗОВАНИЕМ



- Убедитесь в отсутствии повреждений при транспортировке.
- Снимите всю упаковку и храните ее в недоступном для детей месте.
- В перемещении устройства должны участвовать как минимум два человека, поскольку устройство тяжелое.

ПОВСЕДНЕВНОЕ ИСПОЛЬЗОВАНИЕ



- Данную машину разрешается использовать детям в возрасте от 8 лет и старше и лицам с ограниченными физическими, сенсорными или умственными способностями или не имеющими соответствующего опыта и знаний, если они делают это под надзором или если им была предоставлена инструкция по безопасному использованию машины, и они понимают возможные опасности.
- Не подпускайте к машине детей младше 3 лет, если они не находятся под постоянным присмотром.
- Детям запрещается играть с машиной.
- Убедитесь, что помещение сухое и хорошо проветривается. Температура воздуха должна составлять от 5 °C до 35 °C.
- Не закрывайте вентиляционные отверстия в основании ковром или подобным предметом.
- Очищайте пространство вокруг устройства от пыли и ворсинок.
- Перед использованием убедитесь, что в устройстве находятся только вещи и нет домашних животных или детей.
- Прикасайтесь к сетевой вилке только сухими руками и не прикасайтесь к устройству и не пользуйтесь им, если вы босиком или у вас мокрые или влажные руки или ноги.
- Не сушите нестираные вещи в сушильной машине.
- Убедитесь, что нагрузка не превышает номинальную.
- Извлеките из карманов все предметы, такие как зажигалки и спички.
- Кондиционеры для белья или аналогичные продукты следует использовать в соответствии с инструкциями по их применению.
- Запрещается использовать и хранить легковоспламеняющиеся аэрозоли или горючие газы в непосредственной близости от устройства.
- Не размещайте на машине тяжелые предметы и источники тепла или влаги.
- При отключении машины от сети держитесь за вилку, а не за кабель.
- Не касайтесь задней стенки и барабана во время работы — они горячие.
- Не сушите в устройстве следующие предметы:

1. Вещи, которые не были выстираны.
2. Вещи, загрязненные легковоспламеняющимися веществами, такими как пищевое масло, ацетон, спирт, бензин, моторное топливо, керосин, пятновыводители, скипидар, воск, средства для удаления воска, или другими химическими веществами. Их пары могут вызвать пожар или взрыв. Эти вещи всегда необходимо стирать вручную в горячей воде с дополнительным количеством моющего средства, а затем сушить на открытом воздухе перед сушкой в сушильной машине.
3. Вещи, содержащие набивку или наполнитель (например, подушки, куртки), так как наполнитель может вылезти наружу с риском воспламенения в сушилке (за исключением вещей, которые содержат разрешающие сушку символы на этикетке).
4. Такие материалы, как пористая резина (латексная пенорезина), шапочки для душа, водонепроницаемые текстильные вещи, прорезиненные изделия и предметы одежды или подушки, оснащенные прокладками из пенорезины, не следует сушить в машине (за исключением вещей, которые содержат разрешающие сушку символы на этикетке).



ВНИМАНИЕ!

ПОВСЕДНЕВНОЕ ИСПОЛЬЗОВАНИЕ

- Запрещается пить конденсированную воду.
- Не используйте устройство без установленного фильтра для ворса или фильтра конденсатора, а также с поврежденным фильтром.
- Обратите внимание, что последняя часть цикла сушки происходит без нагрева (цикл охлаждения), чтобы одежда оставалась при такой температуре, которая не повреждает ее.
- Не оставляйте устройство без присмотра во время работы на долгое время. Если предполагается длительное отсутствие, цикл сушки необходимо прервать путем выключения машины и отсоединения от сети.
- Не выключайте устройство до окончания цикла сушки. Не выключайте устройство до окончания цикла сушки, если только вы не можете быстро вынуть все вещи и развесить их для рассеивания тепла.
- Выключайте устройство после каждой программы сушки для экономии электроэнергии и в целях безопасности.

ТЕХНИЧЕСКОЕ ОБСЛУЖИВАНИЕ И ОЧИСТКА

- Очищайте фильтр для ворса и фильтр конденсатора после каждого выполнения программы (см. УХОД И ЧИСТКА, стр. 24).
- Запрещается использовать для очистки машины распылитель воды или пар.
- Не используйте промышленные химикаты для чистки устройства.
- Во избежание травм и поражения электрическим током поврежденный кабель электропитания должен заменять производитель, представитель сервисного центра или другой квалифицированный специалист.
- Не пытайтесь отремонтировать устройство самостоятельно. В случае необходимости в ремонте обращайтесь в нашу службу поддержки клиентов.

УСТАНОВКА

- Обеспечьте место установки, в котором можно полностью открыть дверцу. Не устанавливайте устройство за запирающейся дверью, раздвижной дверью или дверью с петлями на противоположной стороне дверцы, поскольку это ограничивает полное открытие дверцы.
- Устанавливайте устройство в хорошо проветриваемом сухом месте.
- Не устанавливайте устройство вне помещения, во влажном месте или в зоне, которая может быть подвержена утечкам воды, например, под раковиной или рядом с ней. В случае утечки воды отключите электропитание и дайте машине высохнуть естественным путем.
- Устанавливайте и эксплуатируйте устройство только при температуре выше 5 °С.
- Не ставьте машину непосредственно на ковер, близко к стене или рядом с мебелью.
- Не подвергайте устройство воздействию мороза, тепла или прямых солнечных лучей и не устанавливайте вблизи источников тепла (например, печей, обогревателей).
- Убедитесь, что электрические характеристики, указанные на заводской табличке, соответствуют параметрам источника питания. В случае несоответствия обратитесь к электрику.
- Запрещается использовать тройники и удлинительные кабели.
- Следите за тем, чтобы не повредить электрический кабель и вилку. В случае повреждения обратитесь к электрику для замены.
- Используйте для источника питания отдельную заземленную розетку, к которой легко получить доступ после установки. Машина обязательно должна быть заземлена.

2. УСТАНОВКА

УСТАНОВКА

2.1 ПОДГОТОВКА

Сначала удалите все упаковочные материалы, включая основание из полистирола. Открывая упаковку, можно увидеть капли воды. Это нормальное явление, вызванное заводскими испытаниями.



Примечание: утилизация упаковки

Утилизируйте упаковку экологически безопасным способом. Для получения информации о текущих способах утилизации обратитесь к продавцу или в местные органы власти.



ВНИМАНИЕ!

После транспортировки и установки НЕОБХОДИМО оставить сушильную машину на два часа перед использованием.

2.2 ТРАНСПОРТИРОВКА И ВРЕМЯ ОЖИДАНИЯ

Транспортируйте машину только в горизонтальном положении. В корпусе компрессора находится масло для автоматической смазки. Это масло может перетекать по трубкам во время наклонной транспортировки. Перед подключением устройства к источнику питания необходимо подождать 2 часа, чтобы масло возвратилось в кожух.

2.3 УСТАНОВКА МАШИНЫ



Прибор следует размещать на плоской и твердой поверхности. Установите ножки на нужный уровень (рис. 2-1).

2.4 УСТАНОВКА ПОД СТОЛЕШНИЦУ

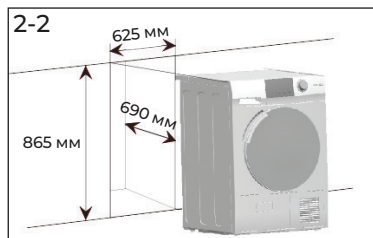

Размеры ниши должны как минимум соответствовать указанным размерам (рис. 2-2).

1. Поместите машину рядом с нишей. Убедитесь, что все соединения легко доступны и работают.
2. Точно отрегулируйте все ножки, чтобы добиться устойчивого ровного положения устройства.
3. Осторожно установите машину в нишу.
4. Обеспечьте достаточную вентиляцию.

ДОПОЛНИТЕЛЬНО: установите шумоизолирующие накладки

1. При вскрытии термоусадочной упаковки вы найдете три шумоизолирующие накладки. Они используются для снижения шума (рис. 2-3).
2. Положите сушильную машину на бок так, чтобы загрузочный люк был направлен вверх, а нижняя сторона – к лицу, выполняющему эти операции.
3. Выньте шумоизолирующие накладки и удалите с них двухстороннюю клейкую пленку; наклейте накладки на дно корпуса сушильной машины, как показано на рисунке 3 (длинная накладка в точке 1, две короткие накладки в точках 2 и 3). После установки накладок верните машину в вертикальное положение.

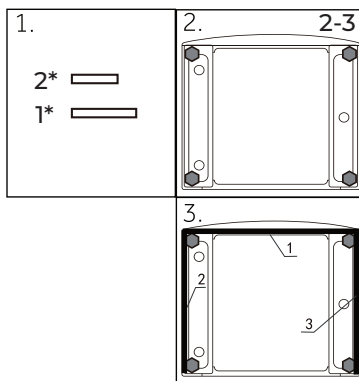

2.5 ПОДКЛЮЧЕНИЕ К СЕТИ ПИТАНИЯ

Перед каждым подключением убедитесь в следующем:

- параметры источника питания, розетки и предохранителя соответствуют заводской табличке;
- розетка не является частью удлинителя, разветвителя и заземлена;
- вилка и розетка строго соответствуют друг другу.

Вставьте вилку в розетку (рис. 2-4).



ВНИМАНИЕ!

При повреждении шнура питания его замену во избежание опасности должны производить изготовитель, сервисная служба или подобный квалифицированный персонал.

2.6 ИЗМЕНЕНИЕ НАПРАВЛЕНИЯ ОТКРЫВАНИЯ ДВЕРЦЫ

- Перед началом работы отключите сушильную машину от розетки.
- Обращайтесь с деталями осторожно, чтобы не поцарапать краску.
- Обеспечьте для дверцы рабочую поверхность, не оставляющую царапин.
- Инструменты, которые вам понадобятся: крестовая отвертка.
- Начав процесс, не передвигайте устройство, пока не завершите перенавешивание дверцы.
- Эти инструкции предназначены для замены петель с правой стороны на левую. Если вы хотите вернуть их на правую сторону, следуйте этим же инструкциям и поменяйте все действия с левой стороны на правую.

2.6.1 Снятие дверцы в сборе

Откройте дверцу. Открутите два винта, крепящих узел петель/дверцы к сушильной машине. Осторожно отложите в сторону дверь с петлями в сборе (рис. 2-5).

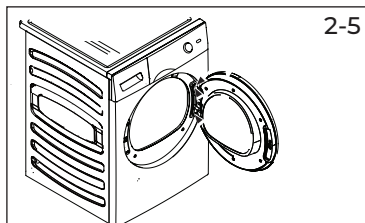

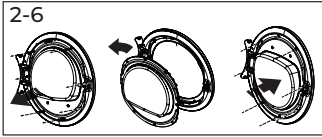

2.6.2 Снятие, поворот и замена внутренней дверцы

Снимите восемь этикеток и винтов, крепящих внутреннюю дверцу к внешней дверце.

Демонтируйте внутреннюю раму дверцы, поверните ее на 180° и установите обратно на внешнюю раму дверцы, используя те же восемь винтов и этикеток (рис. 2-6).

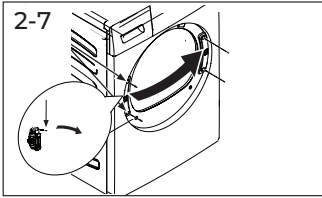

2.6.3 Снятие, поворот и замена дверного замка и ответной планки

Выкрутите два винта, удерживающих ответную планку, затем выкрутите один винт дверного замка, нажмите вниз и выньте замок, поверните на 180° и установите его на противоположную сторону, используя те же винты и ответные планки (рис. 2-7).

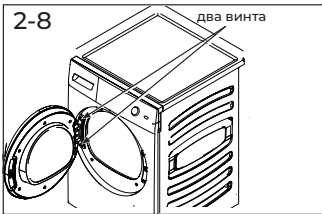

2.6.4 Поворот и замена узла петель/дверцы

Поверните дверцу с петлями в сборе и прикрутите ее к сушильной машине (рис. 2-8).

2.7 ВЫРАВНИВАНИЕ СУШИЛЬНОЙ МАШИНЫ

ВАЖНО выровнять машину, чтобы обеспечить ее эффективную работу с минимальным уровнем шума. Сушильную машину следует выровнять так, чтобы она устойчиво стояла на всех четырех ножках. убедитесь, что машина не качается;

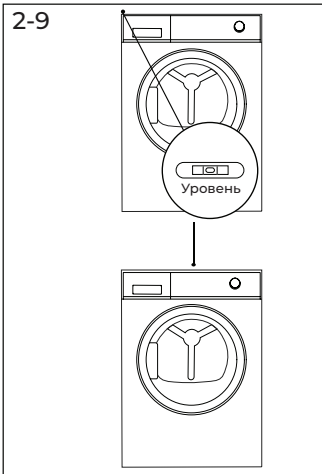

Выровняйте сушильную машину спереди назад (рис. 2-9):

- разместите уровень на левой стороне;
- отрегулируйте переднюю левую ножку (опустите вниз);
- повторите указанные шаги для правой ножки.

Выровняйте машину со всех сторон (рис. 2-10):

- разместите уровень по центру задней части машины;
- регулируйте положение задних ножек до тех пор, пока сушильная машина не выровняется;
- запрещается полностью вывинчивать ножки из корпуса.

Дважды проверьте, правильно ли сбалансирована сушильная машина:

- разместите уровень по центру передней части машины;
- убедитесь, что машина не качается;
- если машина не выровнена, повторите указанные выше действия.

После выравнивания углы сушильной машины не должны касаться пола, а сама машина не должна качаться.

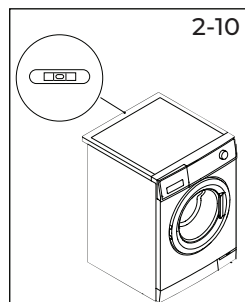
**2.8 СЛИВ**

Машина оснащена конденсатором, который накапливает воду во время цикла сушки. Эта вода собирается в съемном резервуаре для воды, который расположен в верхнем левом углу сушильной машины. Накопившуюся воду необходимо сливать после каждого цикла сушки, либо можно настроить автоматический слив с помощью сливного шланга, входящего в комплект.

Рекомендуем по возможности настраивать автоматический слив воды, особенно при полной загрузке — это избавит от необходимости опорожнять резервуар для воды во время цикла сушки.

Подсоединение сливного шланга

- Отсоедините черный шланг от крепления в задней части машины (рис. 2-11).
- Размотайте сливной шланг (входит в комплект поставки сушильной машины) и подсоедините его к черному шлангу (рис. 2-12).
- Поместите другой конец сливного шланга в ванну или канализационный стояк.

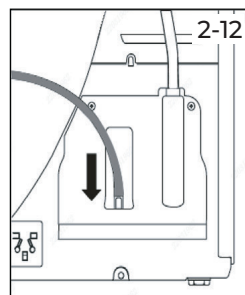
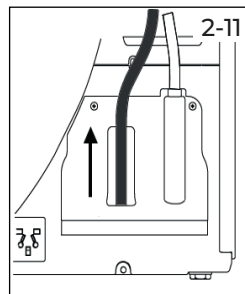
**2.9 Установка сушильной машины в колонну со стиральной машиной**

Стиральную и сушильную машину можно установить в колонну (Рис. 2-13). Не все стиральные машины подходят для такой установки. Информация о колонне и соответствующем монтажном комплекте доступна через местного продавца. В комплекте поставляются инструкция по монтажу, которые детально описывают этапы установки.

Модель стиральной машины : HW105-B14387U1.

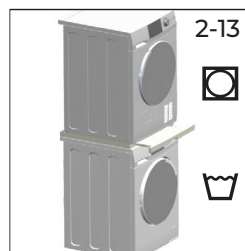

Подключение сушильной машины Haier HD100-A2387U1 к Wi-Fi

Подключите сушильную машину к Wi-Fi и вам станет доступно удаленное управление при помощи мобильного приложения.

Для этого:

1. Загрузите приложение EVO.

**Несколько важных советов:**

- Убедитесь, что частота домашней сети Wi-Fi составляет 2,4 ГГц. Это можно проверить в настройках вашего роутера.
 - Проверьте, включены ли Bluetooth и функция определения геолокации на вашем смартфоне.
 - Убедитесь, что подключаемое устройство находится в зоне покрытия вашей сети.
 - Подойдите поближе к подключаемому устройству.
2. Откройте приложение EVO на смартфоне, создайте новую учетную запись или авторизуйтесь.
 3. Включите сушильную машину.

4. Перейдите в раздел «Дом» и нажмите кнопку «Добавить устройство», либо кнопку «+» в правом верхнем углу.



5. Переведите подключаемое устройство в режим сопряжения, для этого на контрольной панели нажмите и удерживайте кнопку «Дист. управл.»  в течение 5 секунд, после чего приложение должно найти и определить ваше устройство. Выберите его.
6. Следуйте инструкциям в приложении, чтобы завершить настройку.
7. После успешного сопряжения устройства с приложением, вы сможете включать/выключать функцию удаленного управления нажав на кнопку «Дист. управл.»  на контрольной панели. При выключенной функции удаленного управления, функция отслеживания статуса программ, запущенных с контрольной панели устройства останется доступной в мобильном приложении, но функции управления и дистанционного запуска программ будут недоступны до повторного включения функции удаленного управления.

* Подключение и использование функции Wi-Fi, а также мобильного приложения возможно не для всех регионов (стран).
Возможность подключения и использования функции Wi-Fi, а также мобильного приложения для вашего региона (страны) уточняйте у продавца (уполномоченной организации).

3. ПЕРЕД ПЕРВЫМ ИСПОЛЬЗОВАНИЕМ

ИСПОЛЬЗОВАНИЕ ПО НАЗНАЧЕНИЮ

Устройство предназначено для сушки вещей, которые были постираны в водном растворе и имеют пометку на этикетке производителя как пригодные для сушки в барабане.

Машина предназначена исключительно для бытового использования внутри помещения. Она не предназначена для коммерческого или промышленного использования. Внесение изменений в конструкцию машины не допускается. Использование не по назначению может привести к возникновению опасных ситуаций и аннулированию всех гарантийных обязательств.

ЭКОЛОГИЧЕСКИ ОТВЕТСТВЕННОЕ ИСПОЛЬЗОВАНИЕ

- Тщательный отжим: Отожмите белье до как можно более сухого состояния при стирке в машине.
- Максимальная нагрузка: Используйте максимальное количество вещей для загрузки в соответствии с таблицей программ, но не перегружайте сушильную машину. Чтобы максимально использовать загрузку, вещи, которые должны быть высушены до состояния «Готово к носке», можно сначала слегка подсушить в режиме «Под утюг». По завершении программы извлеките вещи, предназначенные для глажки, и продолжите сушку оставшихся вещей до полного высыхания.
- Разглаживание вещей: Встряхните вещи перед тем, как положить их в сушильную машину.
- Избегайте излишней сушки: Следите за тем, чтобы вещи не сушились дольше, чем требуется. Выберите правильную программу и подходящую степень сушки.
- Добавление кондиционера необязательно: Не используйте кондиционер при стирке, так как белье в сушильной машине станет пушистым и мягким.
- Очистка фильтров для ворса: Очищайте фильтры для ворса после каждого цикла.
- Вентиляция: убедитесь, что обеспечена достаточная вентиляция устройства (см. раздел «Установка»).
- Повторное использование конденсированной воды: Собранный конденсат можно использовать для паровой глажки. Перед этим его следует процедить через мелкое сито или бумажный кофейный фильтр. Самые мелкие частицы останутся на фильтре.



Примечание

Из-за технических изменений и различных моделей иллюстрации в следующих главах могут отличаться от вашей модели.

3.1 ВНЕШНИЙ ВИД УСТРОЙСТВА

Вид спереди (рис. 3-1):

Вид сзади (рис. 3-2):

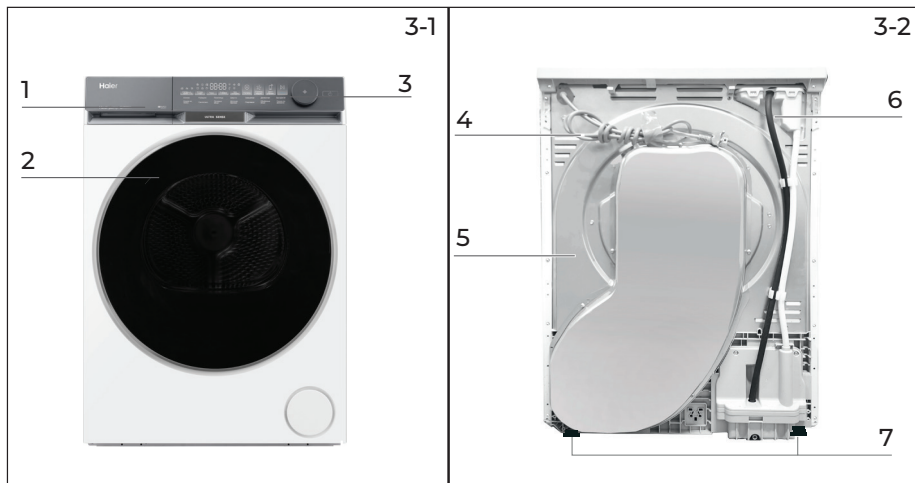

- 1 Резервуар для воды
- 2 Дверца сушильной машины
- 3 Панель управления

- 4 Шнур питания
- 5 Задняя пластина
- 6 Выпускное отверстие для слива
- 7 Регулируемые ножки

3.2 КОМПЛЕКТАЦИЯ

Проверьте комплектующие и документацию согласно данному списку (рис. 3-3):



Сливной шланг



Полка для сушки



Руководство пользователя



Шумоизолирующие накладки

4. ФУНКЦИИ

ПАНЕЛЬ УПРАВЛЕНИЯ

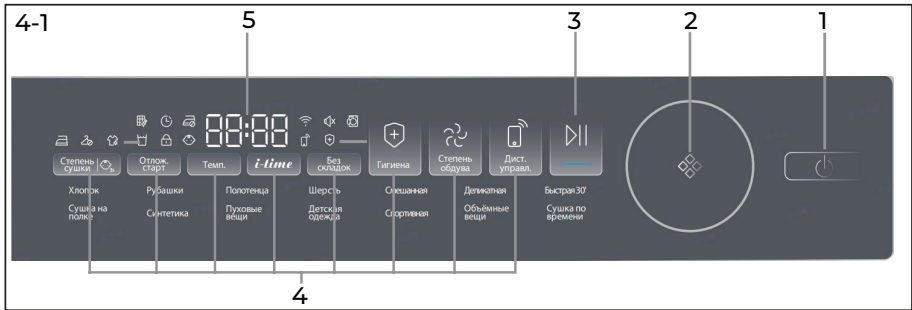

- | | | | |
|---|------------------------|---|----------------|
| 1 | Кнопка питания | 4 | Кнопки функций |
| 2 | Переключатель программ | 5 | Дисплей |
| 3 | Кнопка «Пуск/Пауза» | | |

4.1 КНОПКА ПИТАНИЯ



Нажмите кнопку подачи питания (рис. 4-2), чтобы включить или выключить сушильную машину.

4.2 ПЕРЕКЛЮЧАТЕЛЬ ПРОГРАММ

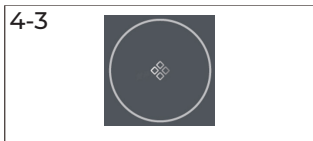

Выберите одну из 14 программ с помощью селектора (рис. 4-3). Загорится индикатор выбранной программы. Дополнительную информацию см. в разделе «4-Программы» на стр. 16.

4.3 КНОПКА «ПУСК/ПАУЗА»

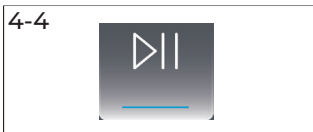

Нажмите кнопку «Пуск/Пауза» (рис. 4-4), чтобы начать цикл сушки. Нажмите кнопку еще раз, чтобы приостановить цикл сушки. Нажмите кнопку еще раз, чтобы продолжить.

4.4 КНОПКИ ФУНКЦИЙ

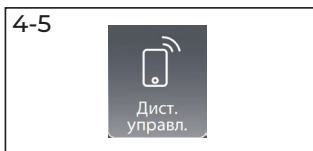

4.4.1 Кнопка дистанционного управления

Кратковременное нажатие этой кнопки активирует или деактивирует дистанционное управление устройством через приложение EVO (рис. 4-5).

4.4.2 Кнопка «Степень обдува»

Коснитесь кнопки (рис. 4-6), чтобы отрегулировать мощность потока воздуха. Можно выбрать один из 5 уровней, поворачивая ручку в зависимости от типа и количества одежды для лучшего ухода.

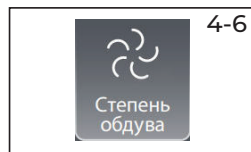

4.4.3 Кнопка «Гигиена»

Программа «Гигиена» предназначена для уничтожения бактерий, клещей и вирусов на одежде с помощью высокой температуры. Настройка программы автоматически переключается на максимальный уровень и температуру сушки.

После выбора функции «Гигиена» эта кнопка (рис. 4-7) будет гореть до начала цикла сушки. При переходе в гигиеническую фазу кнопка снова загорится, чтобы уведомить пользователя.

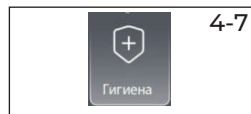

4.4.4 Кнопка «Степень сушки»

Нажмите кнопку (рис. 4-8) для установки конечной влажности белья по окончании цикла. Дисплей показан ниже:

Сушка в шкаф Готово к носке Сушка под утюг

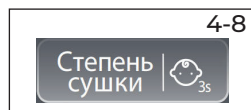

Примечание

Эту функцию следует настраивать после выбора всех опций, иначе при повороте ручки или нажатии кнопки функция будет автоматически сброшена.

4.4.5 Кнопка «Отложенный старт»

Функция отложенного старта позволяет отложить запуск цикла (от 1 до 12 часов). При активации загорается значок (рис. 4-9).

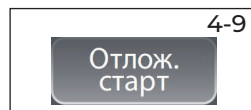

4.4.6 Кнопка «Температура»

Нажмите кнопку (рис. 4-10), чтобы установить температуру сушки для выбранной программы. На дисплее отобразится следующее:

- ⌋-3 Высокая температура.
- ⌋-2 Средняя температура.
- ⌋-1 Низкая температура.
- ⌋-0⌋ Холодный воздух.

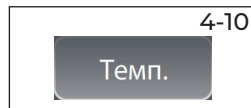

4.4.7 Кнопка «i-time»

При выборе программы «Сушка по времени» или «Отложенный старт» загорается индикатор *i-time*. Нажмите эту кнопку (рис. 4-11), чтобы увеличить или уменьшить время.



4.4.8 Кнопка антисминания

Это режим, при котором сушильная машина сушит одежду и периодически вращает барабан, чтобы вещи не скапливались внутри и не образовывались сильные складки.

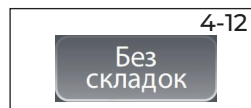

4-13



4.5 ДИСПЛЕЙ

4.5.1 Индикатор открытой дверцы

Если дверца открыта, загорится этот индикатор (рис. 4-13).

Пользователь должен закрыть дверцу, после чего можно запустить цикл сушки.



Примечание

По умолчанию время составляет 1 час.

4-14



4.5.2 Индикатор отключения звука

Зуммер включён по умолчанию. Чтобы отключить функцию зуммера, одновременно нажмите и удерживайте 2 кнопки («Темп.» и i-time) в течение 3 секунд, пока не услышите звуковой сигнал — индикатор (рис. 4-14) загорится. Чтобы снова включить зуммер, повторно нажмите и удерживайте те же две кнопки в течение 3 секунд.

4-15



4.5.3 Индикатор подключения к Wi-Fi

Этот индикатор показывает, подключено ли устройство к сети. Если подключение прошло успешно, индикатор (рис. 4-15) загорится.

4-16



4.5.4 Индикатор «Антисминание»

Функция «Антисминание» предназначена для разглаживания складок на одежде. После завершения цикла сушки барабан будет вращаться, чтобы расправить одежду, поэтому не стоит беспокоиться, если вы забыли ее вынуть.

По умолчанию функция «Антисминание» отключена. После выбора программы загорается соответствующий значок (рис. 4-16). После окончания цикла сушки барабан продолжает вращаться с подачей холодного воздуха еще от 1 до 12 часов. Пользователь может остановить этот процесс в любой момент, открыв дверцу или запустив новый цикл.

4-17



4.5.5 Индикатор отложенного старта

При выборе программы отложенного старта (рис. 4-17), загорится соответствующий индикатор.

4-18



4.5.6 Индикатор очистки фильтра

В обычных условиях индикатор не горит; если время сушки превышает 30 минут, после завершения программы начинается стадия END, и индикатор (рис. 4-18) мигает. Порядок очистки см. в разделе «Очистка фильтра для ворса» или «Очистка фильтра конденсатора» на стр. 24.

4-19



4.5.7 Индикатор слива из резервуара

Резервуар для воды должен быть опорожнен (рис. 4-19). Важно: опорожняйте резервуар для воды после каждого цикла сушки. См. раздел «Опорожнение резервуара для воды» данного руководства.

4.5.8 Индикатор защиты от детей

Чтобы активировать функцию защиты от детей после запуска цикла, нажмите кнопку «Уровень сушки» (рис. 4-20) и удерживайте в течение 3 секунд, пока не загорится индикатор. Чтобы отключить эту функцию, снова нажмите кнопку и удерживайте в течение 3 секунд. После активации защиты от детей все сенсорные кнопки, кроме кнопки выключения питания, становятся неактивными, а при попытке нажатия раздается звуковой сигнал. На цифровом дисплее появится индикатор (рис. 4-21). После установки защиты от детей она не может быть автоматически снята во время работы программы и должна быть отключена вручную. Если машина выключается и снова включается, защита от детей остается активной. Кроме того, если дверца была открыта во время работы и затем закрыта, перед повторным запуском машины необходимо снять защиту от детей. Однако после завершения программы защита от детей снимается автоматически.



Примечание

После запуска программы функция детского замка требует, чтобы пользователь слегка коснулся любой точки области функций, чтобы её разбудить, а затем выполнил операцию настройки детского замка.

По завершении цикла или при отключении питания функция не отключается автоматически.

4.5.9 Индикатор дистанционного управления

После успешной настройки дистанционного управления значок будет гореть. Нажмите кнопку «Пуск/пауза», чтобы выключить сушилую машину.



Инструкция по сбросу настроек сети

Чтобы удалить настройки сети, удерживайте кнопку «Дист. управл.» (> 3 сек.), пока на устройстве не появится сообщение «Сброс».

В течение одной минуты после появления подсказки:

- Если не предпринимать никаких действий, устройство автоматически перейдет в режим ожидания без удаления сетевой конфигурации.
- Если удерживать кнопку «Отложенный старт» (> 3 сек.), устройство выполнит удаление сетевой конфигурации, по завершении отобразит сообщение «Готово» и вернется в режим ожидания.

4.5.10 Индикатор «Гигиена»

После включения функции стерилизации этот значок (рис. 4-23) постоянно горит, гаснет во время работы и снова загорается при переходе к этапу стерилизации.



ПРОГРАММЫ

● Да, ○ Дополнительно*, / Нет

 Программа	Макс. загрузка, кг	 ВРЕМЯ СУШКИ	ДОСТУПНЫЕ ФУНКЦИИ						
			По умолчанию	Степень обдува	Гигиена	Анти-сминание	Степень сушки	Отложенный старт	i-time
Хлопок	10	03:09	○	●	/	●	●	/	○
Рубашки	3	00:56	○	/	●	●	●	/	○
Полотенца	6	01:34	○	/	/	●	●	/	○
Шерсть	1	02:00	○	/	/	/	●	/	○
Смешанные ткани	6	02:06	○	●	/	●	●	/	○
Деликатная	1	00:58	○	/	/	●	●	/	○
Быстрая 30'	1	00:30	○	/	/	/	●	●	○
Сушка на полке	1	00:30	●	/	/	/	●	/	○
Синтетика	4	01:33	○	/	/	●	●	/	○
Пуховые вещи	1 изделие	02:06	○	●	/	●	●	/	○
Детская одежда	3	01:11	○	●	/	●	●	/	○
Спортивная	4	01:18	○	●	/	●	●	/	●
Объемные вещи	5	01:45	○	●	/	●	●	/	○
Сушка по времени	/	00:40	●	/	/	/	●	●	/

*) «Опция» означает, что не все температурные режимы доступны. См. информацию на дисплее устройства.

**) Согласно настройкам тестовой программы EN61121, при сушке полного барабана в режиме «Хлопок» рекомендуется выводить конденсат наружу через сливной шланг. Благодаря этому не потребуются сливать воду из резервуара в процессе сушки.

Программа	Макс. загрузка	Рекомендуемые виды одежды
Хлопок	10 кг	Подходит для сушки термостойких изделий из хлопка и льна.
Рубашки	3 кг	Подходит для регулярной сушки рубашек из хлопка, льна и смесей полиэстера и хлопка. Для лучшего эффекта рекомендуется сушка небольшого количества вещей.
Полотенца	6 кг	Подходит для сушки полотенец.
Шерсть	1 кг	Подходит для сушки свитеров и других вещей, которые можно сушить в барабане. Время сушки можно выбрать. Не рекомендуется чрезмерная сушка. Шерстяные изделия, которые нельзя сушить обычным способом, можно разместить на полке для сушки и выбрать специальную программу сушки.
Смешанные ткани	6 кг	Подходит для сушки термостойкого хлопка, других выдерживающих высокую температуру материалов и смешанных тканей.
Деликатная	1 кг	Подходит для сушки легких и тонких изделий, таких как шифоновые рубашки, которые можно сушить в барабане.
Быстрая 30'	1 кг	Быстрая сушка за 30 минут. Время сушки изменить нельзя.
Сушка на полке	1 кг	Подходит для одежды, требующей подставки для сушки и т. п., время сушки можно выбирать.
Синтетика	4 кг	Подходит для рубашек и пальто из синтетических волокон, которые можно сушить при средней температуре.
Пуховые вещи	1 изделие	Подходит для сушки пуховиков, жилетов и другой одежды, которую можно сушить в барабане. Время сушки можно выбрать в зависимости от толщины и веса одежды.
Детская одежда	3 кг	Подходит для сушки термостойкой хлопковой детской одежды.
Спортивная	4 кг	Подходит для сушки толстовок, спортивной одежды и т. д. из термостойкого хлопка и его смесей.
Объемные вещи	5 кг	Подходит для сушки объемных изделий из термостойкого хлопка, льна и их смесей, таких как простыни и пододеяльники.
Сушка по времени	/	Подходит для сушки одежды в барабане (кроме шелка, шерсти и домашнего текстиля); время сушки можно выбрать в зависимости от веса и влажности одежды.

5. ЭКСПЛУАТАЦИЯ

ПОВСЕДНЕВНОЕ ИСПОЛЬЗОВАНИЕ

5.1 ПОДГОТОВКА УСТРОЙСТВА

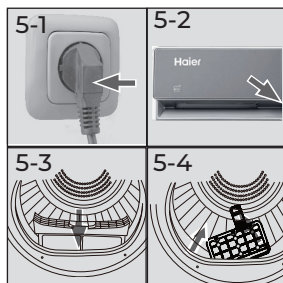

1. Подключите устройство к источнику питания (220–240 В~/50 Гц) (рис. 5-1). См. раздел «Установка».
2. Убедитесь, что:
 - резервуар для воды пуст и правильно установлен (рис. 5-2);
 - фильтр для ворса очищен и правильно установлен (рис. 5-3);
 - фильтр конденсатора очищен и правильно установлен (рис. 5-4).

5.2 ПОДГОТОВКА БЕЛЬЯ

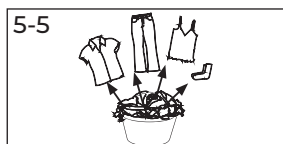

- Отсортируйте одежду по типу ткани (хлопок, синтетика, шерсть и т. д.).
- Можно сушить только отжатое белье.
- Вытащите из карманов все острые или легковоспламеняющиеся предметы, такие как ключи, зажигалки и спички. Снимите твердые декоративные предметы, например, броши.
- Застегните молнии и убедитесь, что пуговицы пришиты надежно. Мелкие вещи, такие как носки, бюстгалтеры и т. д., поместите в мешок для стирки.
- Разверните объемные вещи, например, простыни, скатерти и т.д.
- Следуйте инструкциям на этикетке белья и сушите только одежду, пригодную для сушки в машине.

РЕКОМЕНДАЦИИ:

- Отделите белые ткани от цветных.
- Постельное белье и наволочки должны быть застегнуты, чтобы мелкие вещи не застряли внутри.
- Застегните молнии и крючки и свяжите вместе болтающиеся ремни без металлических деталей, завязки фартука и т. д.
- Снимите плохо закрепленные металлические детали одежды перед тем, как положить ее в сушилку, например, металлические пуговицы.
- Не пересушивайте простое в уходе белье. Это может привести к образованию складок. Дайте вещам окончательно высохнуть на воздухе.
- Одежда, например трикотаж, иногда пересушивается. Рекомендуется всегда выбирать уровень «Сушка под утюг».
- Для предварительно высушенного, многослойного белья или для окончательной сушки следует выбрать программу «Сушка по времени».

Справочная информация по весу изделий	Состав	Средний вес одной единицы
Постыня (односпальная)	Хлопок	Прибл. 800 г
Одежда из смешанных тканей	/	Прибл. 800 г
Пиджаки	Хлопок	Прибл. 800 г
Джинсы	/	Прибл. 800 г
Рабочий комбинезон / халат	Хлопок	Прибл. 950 г
Пижама	/	Прибл. 200 г
Рубашки	/	Прибл. 300 г
Носки	Смешанная ткань	Прибл. 50 г
Футболки	Хлопок	Прибл. 300 г
Нижнее белье	Смешанная ткань	Прибл. 70 г

5.3 ЗАГРУЗКА БЕЛЬЯ

- Расправьте и загрузите предварительно отсортированное по типу белье.
- Не допускайте перегрузки.
- Осторожно закройте дверцу. Следите за тем, чтобы белье не защемлялось. Зажатое дверцей белье приведет повреждению манжеты люка. Данное повреждение не покрывается гарантией.

5.4 ИЗВЛЕЧЕНИЕ И ДОБАВЛЕНИЕ БЕЛЬЯ

Чтобы вынуть или добавить белье, программу можно в любой момент прервать:

- Цикл будет прерван при открытии дверцы. Соблюдайте осторожность при извлечении или добавлении белья. Внутренняя часть барабана или само белье могут быть горячими, что может привести к ожогам.
- Для продолжения программы нажмите кнопку «Пуск/Пауза» после закрытия дверцы.



ОСТОРОЖНО!

Нетканые элементы, а также мелкие, непрочно закрепленные и острые предметы могут привести к порче и повреждению одежды и устройства.



ВНИМАНИЕ!

Никогда не останавливайте работу машины до окончания цикла сушки. Это разрешается делать только в том случае, если быстро извлечь все вещи и развесить для рассеивания тепла.

5.5 ЗАГРУЗКА СУШИЛЬНОЙ МАШИНЫ

1. Равномерно уложите белье в барабан, не перегружая сушильную машину.
2. Включите сушильную машину, нажав кнопку подачи питания (рис. 5-7).



3. Настройте параметры, такие как температура, степень сушки, время отложенного старта. После этого нажмите кнопку «Пуск/Пауза» (рис. 5-8), чтобы запустить цикл сушки.

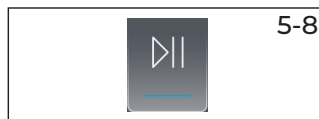

5.6 КОНЕЦ ЦИКЛА СУШКИ

Сушильная машина автоматически прекращает работу после завершения цикла сушки. На дисплее появится сообщение «End» примерно на 5 секунд. Откройте дверцу сушильной машины и выньте одежду.



1. Выключите сушильную машину, нажав кнопку подачи питания (рис. 5-9).

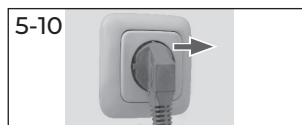

2. Отключите сушильную машину от сети (рис. 5-10).



3. Выливайте воду из резервуара после каждого цикла сушки (рис. 5-11).

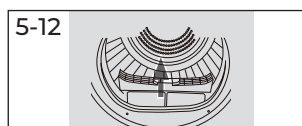

4. Очищайте фильтр для ворса после каждого цикла сушки (рис. 5-12).



5. Очищайте фильтр конденсатора после каждого цикла сушки (рис. 5-13).

5.7 ИСПОЛЬЗОВАНИЕ ПОЛКИ ДЛЯ СУШКИ

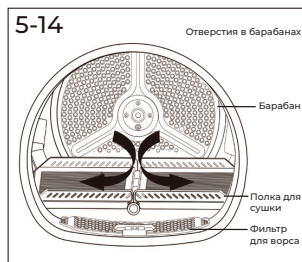

Полка для сушки предназначена для вещей, которые не рекомендуется сушить в барабане, например, кроссовок, свитеров или деликатного белья.

1. Откройте дверцу сушильной машины.
2. Убедитесь, что барабан пуст.
3. Поместите полку для сушки в барабан.
4. Убедитесь, что полка для сушки вставлена в отверстие фильтра и зафиксирована в барабане.



Примечание

- Не используйте данную полку для сушки, если в ней находится другая одежда.
- Во время сушки убедитесь, что вещи размещены на полке таким образом, чтобы не было риска запутаться в перегородках во время вращения барабана.
- Максимальный вес мокрых вещей: 1,5 кг.

ПОТРЕБЛЕНИЕ РЕСУРСОВ

Конденсационная сушильная машина с тепловым насосом отличается высокой энергоэффективностью. Это ориентировочные значения, определенные при стандартных условиях. Значения могут отличаться от указанных в зависимости от повышенного и пониженного напряжения, типа ткани, состава белья, подлежащего сушке, остаточной влажности ткани и размера загрузки.

Программа Хлопок / Белье	Скорость отжима, об/мин	Остаточная влажность, %	Время, ч:мин	Потребление электроэнергии, кВт
Экстрасухое	1000	прибл. 60	3:50	2,30
Сушка в шкаф	1000	прибл. 60	3:35	2,12
Готово к носке	1000	прибл. 60	3:20	1,63
Сушка под утюг	1000	прибл. 60	3:00	1,43

ЭКОЛОГИЧЕСКИ ОТВЕТСТВЕННОЕ ИСПОЛЬЗОВАНИЕ

- Перед загрузкой в сушильную машину отожмите белье до как можно более сухого состояния.
- Избегайте перегрузки сушильной машины.
- Перед загрузкой в сушильную машину встряхните белье.
- Выберите подходящую программу сушки. Следите за тем, чтобы белье не сушилось дольше, чем требуется.
- Убедитесь, что используете сушильную машину с очищенными фильтрами.

ПРЕДЛОЖЕНИЯ И РЕКОМЕНДАЦИИ

1. Накрахмаленное белье

Накрахмаленное белье оставляет на барабане крахмальную пленку и не подходит для использования в сушильной машине.

2. Кондиционер для белья

Не используйте при стирке кондиционер, так как белье в сушильной машине станет мягким и пушистым.

3. Мягкие салфетки

Использование «мягких салфеток» может привести к образованию налета на фильтрах для удаления ворса. Это может привести к засорению фильтров. Мы рекомендуем воздержаться от добавления мягких салфеток. В любом случае рекомендуется ознакомиться с инструкциями производителя.

4. Небольшая загрузка

При загрузке белья менее 1,0 кг следует выбирать программу «Сушка по времени», поскольку иногда невозможно определить уровень сухости белья из-за небольшой загрузки.

5. Внутреннее освещение барабана

Если устройство включено, подсветка барабана будет гореть даже при открытой дверце.

6. Сервисный лючок

Убедитесь, что сервисный лючок закрыт во время работы устройства.

7. Защита от образования складок

Если установлен режим антисминания, в конце цикла, если белье не вынута, барабан будет периодически вращаться, чтобы предотвратить образование складок.

8. Оставшееся время

На продолжительность программы влияют следующие факторы: тип ткани, загрузка, впитывающая способность, желаемая степень сушки, а также скорость отжима во время стирки. Эти факторы регистрируются электроникой во время выполнения программы, и оставшееся время будет скорректировано соответствующим образом.

9. Очень объемные вещи

Если желаемый уровень сушки не достигнут по окончании цикла, распределите белье и снова просушите его по программе «Сушка по времени».

10. Деликатные ткани

Текстиль, склонный к усадке или потере формы, а также шелковые чулки и нижнее белье не следует помещать в сушильную машину напрямую. Используйте программу «Деликатная» или «Шерсть» и избегайте пересушивания.

11. Вязаные вещи и трикотаж

Во избежание пересушивания одежды, например, вязаных вещей и трикотажа, рекомендуется использовать программу «Деликатная».

12. Выворачивание одежды

Перед сушкой рекомендуется застегнуть молнию и вывернуть одежду наизнанку, чтобы избежать пересушивания.

13. Металлическая фурнитура

Если на одежде используются металлические украшения и пластиковые кнопки, перед сушкой их следует тщательно обернуть, чтобы они не ударились о барабан и не повреждали его.

14. Звуковой сигнал

Звуковой сигнал подается в следующих случаях:

- когда резервуар для воды заполнен;
- в случае неисправности.

УКАЗАНИЯ ПО УХОДУ

Стирка					
	Стирка при температуре до 95 °С, обычный режим		Стирка при температуре до 60 °С, обычный режим		Стирка при температуре до 60 °С, мягкий режим
	Стирка при температуре до 40 °С, обычный режим		Стирка при температуре до 40 °С, мягкий режим		Стирка при температуре до 40 °С, очень мягкий режим
	Стирка при температуре до 30 °С, обычный режим		Стирка при температуре до 30 °С, мягкий режим		Стирка при температуре до 30 °С, очень мягкий режим
	Ручная стирка при температуре не более 40 °С		Не стирать		
Отбеливание					
	Отбеливание разрешено		Только кислородное отбеливание. Без хлора		Не отбеливать
Сушка					
	Сушка в барабане при нормальной температуре		Сушка в барабане при пониженной температуре		Не сушить в барабане
	Вертикальная сушка		Горизонтальная сушка		
Глажка					
	Гладить при макс. температуре до 200 °С		Гладить при средней температуре до 150 °С		Гладить при низкой температуре до 110 °С; без пара (глажение с паром может привести к необратимым повреждениям)
	Не гладить				

6. УХОД И ЧИСТКА

УХОД И ЧИСТКА

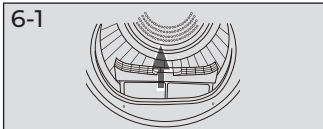

6-1



6-2

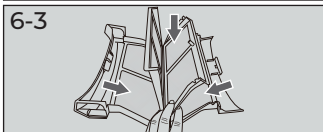

6-3

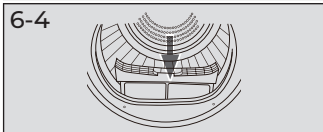

6-4

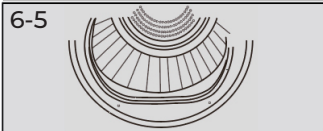

6-5

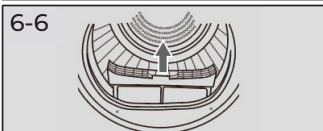

6-6

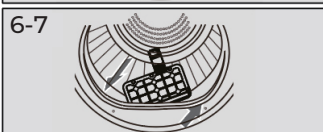

6-7

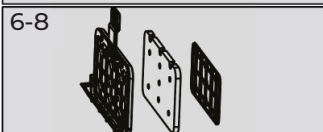

6-8

6.1 ОЧИСТКА ФИЛЬТРА ДЛЯ ВОРСА

Очищайте фильтр для ворса после каждого цикла сушки.

1. Снимите фильтр для ворса с барабана (рис. 6-1).
2. Откройте фильтр для ворса (рис. 6-2).
3. Удалите остатки ворса из фильтра (рис. 6-3).
4. Установите на место очищенный фильтр для ворса (рис. 6-4).

6.2 ОЧИСТКА ФИЛЬТРА КОНДЕНСАТОРА

Очищайте фильтр после каждого цикла сушки.

1. Откройте дверцу (рис. 6-5).
2. Извлеките фильтр для ворса из переднего воздуховода (рис. 6-6).
3. Извлеките фильтр конденсатора из воздуховода (рис. 6-7).
4. Отделите губчатый фильтр от фильтра конденсатора и очистите его от мусора (рис. 6-8).
5. Установите губку на фильтр конденсатора и вставьте его в воздуховод.



Примечание

Если фильтр конденсатора/фильтр для ворса сильно загрязнен, его можно очистить под проточной водой. Перед использованием дайте ему полностью высохнуть.

6.3 СЛИВ ВОДЫ ИЗ РЕЗЕРВУАРА

Во время работы пар конденсируется в воду, которая собирается в резервуаре для воды. Сливайте воду из резервуара после каждого цикла сушки.

1. Извлеките резервуар для воды из корпуса (рис. 6-9).



2. Слейте воду из резервуара (рис. 6-10).



3. Установите резервуар для воды в сушильную машину (рис. 6-11).



Примечание

Не используйте эту воду для питья или приготовления пищи.

6.4 СУШИЛЬНАЯ МАШИНА БАРАБАННОГО ТИПА

Протрите сушильную машину и панель управления снаружи влажной тканью. Не используйте какие-либо органические растворители или коррозионно-активные вещества, чтобы не повредить прибор.

6.5 БАРАБАН

По прошествии некоторого времени микроэлементы, такие как кальций и минеральные вещества, содержащиеся в воде, образуют невидимую пленку внутри барабана. Для ее удаления используйте влажную ткань с небольшим количеством моющего средства. Не используйте какие-либо органические растворители или коррозионно-активные вещества, чтобы не повредить прибор.

7. ОБРАТНАЯ СВЯЗЬ

ПОИСК И УСТРАНЕНИЕ НЕИСПРАВНОСТЕЙ

Многие возникающие проблемы можно решить самостоятельно, не обладая специальными знаниями.

В случае возникновения проблемы, проверьте все возможные варианты и следуйте приведенным ниже инструкциям, прежде чем обращаться в сервисную службу. См. раздел СЛУЖБА ПОДДЕРЖКИ КЛИЕНТОВ.



ВНИМАНИЕ!

- Перед проведением технического обслуживания выключите машину и отсоедините вилку кабеля питания от розетки.
- Обслуживание электрооборудования должно выполняться только квалифицированными электриками, поскольку неправильный ремонт может привести к значительным последующим повреждениям.
- При повреждении кабеля электропитания его замену во избежание опасности должны производить изготовитель, сервисная служба или подобный квалифицированный персонал.

7.1 ПОИСК И УСТРАНЕНИЕ НЕИСПРАВНОСТЕЙ ПО КОДУ ОШИБКИ НА ДИСПЛЕЕ

Код	Причина	Решение
F2	Неисправность сливного насоса / неисправность реле уровня воды.	Обратитесь в службу поддержки клиентов.
F32	NTC2 разомкнут или поврежден	Обратитесь в службу поддержки клиентов.
F33	NTC3 разомкнут или поврежден	Обратитесь в службу поддержки клиентов.
F4	Недостаточный нагрев	Обратитесь в службу поддержки клиентов.
FC0	Сама шина вышла из строя	Обратитесь в службу поддержки клиентов.
FC1	Сбой связи с двигателем	Обратитесь в службу поддержки клиентов.
FC2	Сбой связи с компьютерной платой	Обратитесь в службу поддержки клиентов.
F7	Неисправность двигателя	Обратитесь в службу поддержки клиентов.
FH	Сигнал тревоги о сбое конфигурации Интернета вещей	Обратитесь в службу поддержки клиентов.
FCB	Плата привода вентилятора неисправна	Обратитесь в службу поддержки клиентов.
FE	Автономный вентилятор неисправен и требует ремонта	Обратитесь в службу поддержки клиентов.

Если коды ошибок появляются снова даже после принятых мер, выключите устройство, отключите электропитание и обратитесь в службу поддержки клиентов.

7.2 ПОИСК И УСТРАНЕНИЕ НЕИСПРАВНОСТЕЙ ПО КОДУ ОШИБКИ НА ДИСПЛЕЕ

Проблема	Возможная причина	Возможное решение
Сушильная машина не работает.	<ul style="list-style-type: none"> • Плохое соединение с источником питания. • Отключение электроэнергии. • Программа сушки не задана. • Прибор не был включен. • Дверца закрыта неплотно. 	<ul style="list-style-type: none"> • Проверьте подключение к источнику питания. • Проверьте электропитание. • Установите программу сушки. • Включите прибор. • Правильно закройте дверцу.
Сушильная машина не работает, и на дисплее отображается сообщение END.	<ul style="list-style-type: none"> • Белье было высушено до заданного программой уровня. 	<ul style="list-style-type: none"> • Проверьте правильность настройки программы.
Слишком долгое время сушки и неудовлетворительный результат	<ul style="list-style-type: none"> • Неправильная настройка программы. • Засорился фильтр. • Испаритель заблокирован. • Сушильная машина перегружена. • Белье слишком мокрое. • Забит вентиляционный канал. 	<ul style="list-style-type: none"> • Убедитесь, что программа установлена правильно. • Очистите сетку фильтра. • Очистите испаритель. • Уменьшите количество белья. • Полностью отожмите белье перед сушкой. • Проверьте и очистите вентиляционный канал.
Оставшееся время на дисплее отображается с задержками или изменениями.	<p>Оставшееся время будет постоянно корректироваться с учетом следующих факторов:</p> <ul style="list-style-type: none"> • Тип ткани. • Загрузка. • Степень влажности белья. • Температура окружающего воздуха. 	<p>Автоматическая регулировка является нормальной операцией.</p>

СЛУЖБА ПОДДЕРЖКИ КЛИЕНТОВ

Мы рекомендуем обращаться в службу поддержки клиентов компании «Хайер», а также использовать оригинальные запасные части. Если у вас возникли проблемы с вашей бытовой техникой, пожалуйста, сначала изучите раздел «Устранение неисправностей».

Если вы не нашли решения проблемы, пожалуйста, обратитесь:

— к вашему официальному дилеру или

— в наш колл-центр:

8-800-250-43-05 (РФ),

8-10-800-2000-17-06 (РБ)

— на сайт <https://haieronline.ru>, где вы можете оставить заявку на обслуживание, а также найти ответы на часто задаваемые вопросы.

Обращаясь в наш сервисный центр, пожалуйста, подготовьте следующую информацию, которую вы можете найти на паспортной табличке и в чеке:

Модель _____

Серийный номер _____

Дата продажи _____



Также, пожалуйста, проверьте наличие гарантии и документов о продаже.

Важно! Отсутствие на сушильной машине серийного номера делает невозможной для Производителя идентификацию сушильной машины и, как следствие, его гарантийное обслуживание. Запрещается удалять с сушильной машины заводские идентифицирующие таблички. Отсутствие заводских табличек может стать причиной отказа выполнения гарантийных обязательств.

В настоящий документ могут быть внесены изменения без предварительного уведомления. Производитель оставляет за собой право вносить изменения в конструкцию и комплектацию изделия без дополнительного уведомления.

Перевозить и хранить продукт необходимо в заводской упаковке, согласно указанным на ней манипуляционным знакам.

При погрузке, разгрузке и транспортировке соблюдайте осторожность.

Условия транспортировки и хранения должны обеспечивать защиту продукта от атмосферных осадков и механических повреждений.

Уважаемый покупатель!

Корпорация Haier благодарит Вас за Ваш выбор, гарантирует высокое качество и безупречное функционирование данного изделия при соблюдении правил его эксплуатации. Официальный срок службы на изделия бытовой техники, предназначенные для использования в быту: на микроволновые печи — 5 лет, на пылесосы — 4 года, на остальные товары — 7 лет со дня передачи изделия конечному потребителю. Учитывая высокое качество продукции, фактический срок службы может значительно превышать официальный. Рекомендуем по окончании срока службы обратиться в Авторизованный сервисный центр для проведения профилактических работ и получения рекомендаций. Вся продукция изготовлена с учетом условий эксплуатации и соответствует требованиям технических регламентов Евразийского экономического (Таможенного) союза.

Во избежание недоразумений, убедительно просим Вас при покупке внимательно изучить эксплуатационную документацию, условия гарантийных обязательств. Данное изделие представляет собой технически сложный товар бытового назначения. Если купленное Вами изделие требует специальной установки и подключения, настоятельно рекомендуем Вам обратиться к Авторизованному сервисному центру Haier.

Корпорация Haier подтверждает принятие на себя обязательств по удовлетворению требований потребителей, установленных действующим законодательством о защите прав потребителей, иными нормативными актами в случае обнаружения недостатков изделия. Однако Корпорация Haier оставляет за собой право отказать в гарантийном обслуживании изделия в случае несоблюдения изложенных ниже условий.

Условия гарантийного обслуживания

Корпорация Haier устанавливает гарантийный срок 12 месяцев* со дня передачи товара потребителю. Во избежание возможных недоразумений, сохраняйте в течение срока службы документы, прилагаемые к изделию при его продаже (товарный чек, кассовый чек, эксплуатационная документация).

Гарантийное обслуживание производится исключительно Авторизованными сервисными центрами Haier. Полный список Авторизованных сервисных центров вы можете узнать в Информационном центре Haier по телефонам:

8-800-250-43-05 — для Потребителей из России (бесплатный звонок из регионов России)

8-10-800-2000-17-06 — для Потребителей из Беларуси (бесплатный звонок из регионов Беларуси)

или на сайте: <https://haieronline.ru> или сделав запрос по электронной почте: help@haieronline.ru.

Данные Авторизованных сервисных центров могут быть изменены, за справками обращайтесь в Информационный центр Haier.

Гарантийное обслуживание не распространяется на изделия, недостатки которых возникли вследствие:

- нарушения потребителем условий и правил эксплуатации, хранения и/или транспортировки товара;
- неправильной установки и/или подключения изделия;
- нарушения технологии работ с холодильным контуром и электрическими подключениями, как и привлечение к монтажу Изделия лиц, не имеющих соответствующей квалификации, подтвержденной документально;
- отсутствия своевременного технического обслуживания Изделия в том случае, если этого требует эксплуатационная документация;
- избыточного или недостаточного давления в водопроводной сети;
- применения моющих средств, несоответствующих данному типу изделия, а также превышения рекомендуемой дозировки моющих средств,— использование изделия в целях, для которых оно не предназначено;
- действий третьих лиц: ремонт или внесение несанкционированных изготовителем конструктивных или схемотехнических изменений неуполномоченными лицами;
- отклонений от стандартов и норм питающих сетей;
- действия непреодолимой силы (стихия, пожар, молния т. п.);
- несчастных случаев, умышленных или неосторожных действий потребителя или третьих лиц;
- если обнаружены повреждения, вызванные попаданием внутрь изделия посторонних предметов, веществ, жидкостей, насекомых, продуктов жизнедеятельности насекомых;
- срабатывание термозащиты в следствии включения не заполненного/не полностью заполненного водой бака водонагревателя.

Гарантийное обслуживание не распространяется на следующие виды работ:

- установка и подключение изделия на месте эксплуатации;
- инструктаж и консультирование потребителя по использованию изделия;
- очистка изделия снаружи либо изнутри.

Гарантийному обслуживанию не подлежат нижеперечисленные расходные материалы и аксессуары:

- фильтры для кондиционеров;
- фильтры, шланги для подвода /слива воды для стиральных и посудомоечных машин;
- шланги, трубки, щетки, насадки, пылесборники, фильтры для пылесосов;
- тарелки, вертелы, решетки, блюда и подставки для микроволновых печей;
- фильтры, поглотители запахов, лампочки, полки, ящики, подставки и другие емкости для хранения продуктов в холодильнике;
- пульта управления, аккумуляторные батареи, элементы питания, внешние блоки питания и зарядные устройства;
- документация, прилагаемая к изделию.

Периодическое обслуживание изделия (замена фильтров и т. д.) производится по желанию потребителя за дополнительную плату.

Важно! Отсутствие на приборе серийного номера делает невозможной для Изготовителя идентификацию прибора и, как следствие, его гарантийное обслуживание. Запрещается удалять с прибора заводские идентифицирующие таблички. Повреждение или отсутствие заводских табличек может стать причиной отказа выполнения гарантийных обязательств.

* Гарантийный срок на инверторный мотор стиральной/ сушильной/ посудомоечной машины, инверторный компрессор холодильника/ морозильника, компрессор сушильной машины — 12 лет с даты передачи товара Потребителю. На мотор стиральной/ сушильной машины с прямым приводом (статор, ротор) распространяется пожизненная гарантия.

8. ТЕХНИЧЕСКИЕ ХАРАКТЕРИСТИКИ

ТЕХНИЧЕСКИЕ ХАРАКТЕРИСТИКИ

8.1 СВЕДЕНИЯ ОБ УСТРОЙСТВЕ

Наименование поставщика	Haier
Идентификатор модели	HD100-A2387U1
Номинальная загрузка, кг	10
Технология сушки	Тепловой насос
Класс энергоэффективности	A++
Средневзвешенное годовое потребление энергии, кВтч/год ¹⁾	215
Сушильная машина барабанного типа с автоматическим управлением или без него	с автоматическим управлением
Расход электроэнергии при сушке в стандартной программе «Хлопок» ³⁾ при полной загрузке (кВт·ч/цикл)	1,82
Расход электроэнергии при сушке в стандартной программе «Хлопок» ³⁾ при частичной загрузке (кВт·ч/цикл)	0,97
Потребляемая мощность в выключенном состоянии (Вт)	0,3
Потребляемая мощность в режиме ожидания (Вт)	0,50
Продолжительность нахождения в режиме ожидания (мин) ²⁾	10
Стандартная программа сушки ³⁾	Хлопок
Взвешенное время стандартной программы сушки 3) при полной и частичной загрузке (мин)	159
Продолжительность стандартной программы «Хлопок» ³⁾ при полной загрузке (мин)	204
Продолжительность стандартной программы «Хлопок» ³⁾ при полной загрузке (мин)	125
Класс эффективности конденсации ⁴⁾	A
Взвешенная эффективность конденсации для стандартной программы «Хлопок» ³⁾ при полной и частичной загрузке (%)	91
Средняя эффективность конденсации для стандартной программы «Хлопок» ³⁾ при полной загрузке	91
Средняя эффективность конденсации для стандартной программы «Хлопок» ³⁾ при частичной загрузке	91
Взвешенный уровень звуковой мощности для стандартной программы «Хлопок» ³⁾ при полной загрузке, дБ	60
Тип установки	Отдельностоящая

- 1) Из расчета 160 циклов сушки по стандартной программе «Хлопок» при полной и частичной загрузке, а также потребления в режимах с низким энергопотреблением. Фактическое потребление энергии цикла зависит от того, как используется прибор.
- 2) В случае наличия системы управления электроэнергией.
- 3) Данная программа, используемая при полной и частичной загрузке, является стандартной программой сушки, к которой относится информация на этикетке и в листке технических данных. Программа подходит для сушки обычного влажного белья из хлопка и является наиболее эффективной с точки зрения энергопотребления.
- 4) Класс C является наименее эффективным, а класс A – наиболее эффективным.

8.2 ДОПОЛНИТЕЛЬНЫЕ СВЕДЕНИЯ

Номинальное напряжение / номинальная частота / номинальный ток / номинальная потребляемая мощность	(220–240) В / 50 Гц / 3,2 А / 600 Вт
Допустимая температура окружающей среды	от +5 °С до +35 °С
Хладагент	R290
Масса хладагента	0,150 кг

8.3 РАЗМЕРЫ ИЗДЕЛИЯ

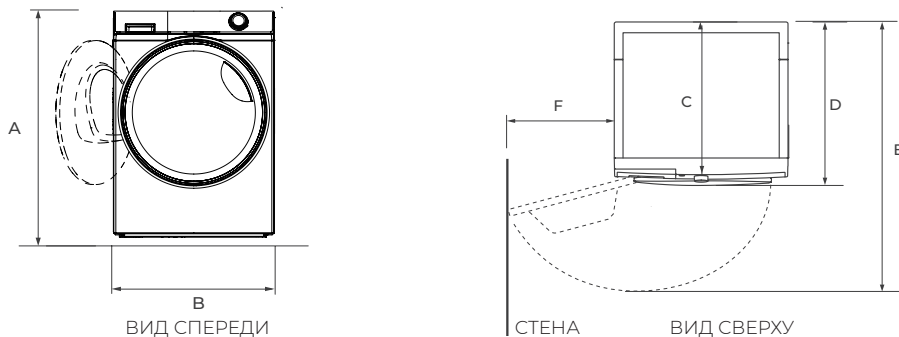

РАЗМЕРЫ ИЗДЕЛИЯ		HD100-A2387U1
A	Габаритная высота устройства, мм	845
B	Габаритная ширина устройства, мм	595
C	Габаритная глубина устройства (до основной панели управления), мм	640
D	Общая глубина устройства, мм	680
E	Глубина устройства с открытой дверцей загрузочного люка, мм	1170
F	Минимальный зазор между машиной и соседней стенкой для свободного открывания дверцы, мм	188



Примечание

Точная высота вашей машины зависит от того, насколько выкручены ножки из ее основания. Пространство, в котором вы устанавливаете машину, должно быть как минимум на 40 мм шире и на 20 мм глубже, чем ее размеры.

Haier

ПАЙДАЛАНУШЫ НҰСҚАУЛЫҒЫ

КЕПТІРУ МАШИНАСЫ

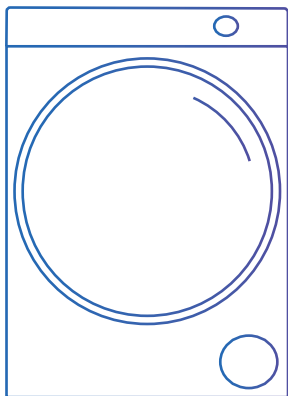

МОДЕЛІ

HD100-A2387U1

ҚҰРЫЛҒЫНЫ ҚОЛДАНАР АЛДЫНДА ОСЫ НҰСҚАУЛЫҚТЫ МҰҚИЯТ ОҚЫП ШЫҒЫҢЫЗ. БҰЛ НҰСҚАУЛЫҚТЫ ӘРҚАШАН ҚАРАУ МҰМКІНДІГІ БОЛУ ҮШІН ЫҢҒАЙЛЫ ЖЕРДЕ САҚТАҢЫЗ.

Haier тұрмыстық техникасын сатып алғаныңыз үшін рақмет!

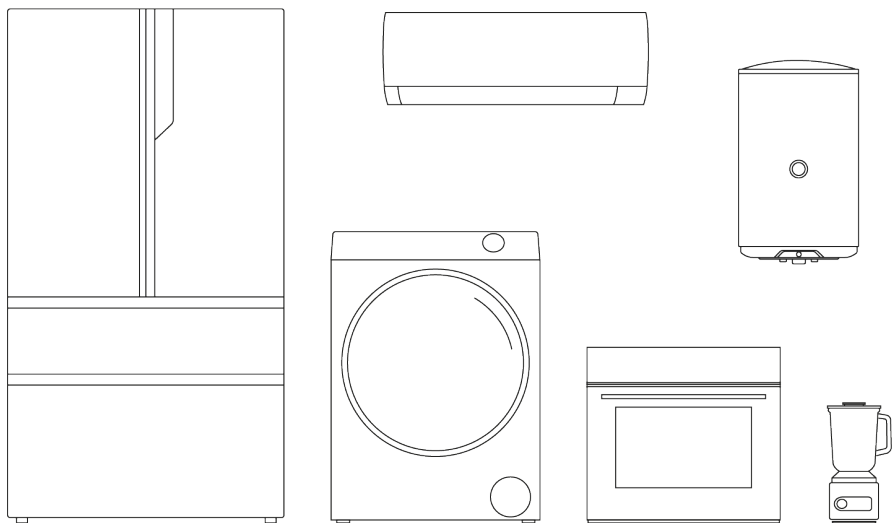

Haier

МАЗМҰНЫ

1 ҚАУІПСІЗДІК ТЕХНИКАСЫ ЕРЕЖЕЛЕРІ

Қауіпсіздік техникасы ережелері _____ 2

2 ОРНАТУ

Орнату _____ 4

EVO _____ 8

3 АЛҒАШ ПАЙДАЛАНАР АЛДЫНАН

Мақсаты бойынша пайдалану _____ 10

Экологиялық жауапты пайдалану _____ 10

Құрылғының сипаттамасы _____ 11

4 ФУНКЦИЯЛАР

Басқару панелі _____ 12

Бағдарламалар _____ 16

5 ПАЙДАЛАНУ

Күнделікті пайдалану _____ 18

Ресурстарды тұтыну _____ 21

Ұсыныстар мен ұсынымдар _____ 22

6 КҮТІМ ЖӘНЕ ТАЗАЛАУ

Күтім және тазалау _____ 24

7 КЕРІ БАЙЛАНЫС

Ақаулықтарды іздеу және жою _____ 26

Клиенттерді қолдау қызметі _____ 28

Кепілдік шарттары _____ 29

8 ТЕХНИКАЛЫҚ АҚПАРАТ

Техникалық деректер _____ 30

1. ҚАУІПСІЗДІК ТЕХНИКАСЫНЫҢ ЕРЕЖЕЛЕРІ



НАЗАР АУДАРЫҢЫЗ!

АЛҒАШ РЕТ ПАЙДАЛАНАР АЛДЫНДА



- Тасымалдау кезінде бүлінген жерлері болмауына көз жеткізіп алыңыз.
- Барлық қаптамаларды алып тастаңыз және оны балалардың қолы жетпейтін жерде сақтаңыз.
- Құрылғыны жылжытуға кем дегенде екі адам қатысуы керек, себебі құрылғы ауыр.

КҮНДЕЛІКТІ ПАЙДАЛАНУ



- Бұл машинаны 8 жастан асқан балаларға және физикалық, сенсорлық немесе ақыл-ой қабілеті шектеулі немесе тиісті тәжірибесі мен білімі жоқ тұлғалардың, егер олар мұны қадағалаумен жасаса немесе машинаны қауіпсіз пайдалану туралы нұсқаулық берілсе және олар мүмкін қауіптерді түсінсе, қолдануына рұқсат етіледі.
- Егер олар үнемі бақылауда болмаса, 3 жасқа дейінгі балаларды машинадан аулақ ұстаңыз.
- Балаларға құрылғымен ойнауға тыйым салынады.
- Бөлменің іші құрғақ әрі жақсылап желдетіліп тұратындығына көз жеткізіп алыңыз. Ауаның температурасы 5 °C бастап 35 °C дейін болуы тиіс.
- Кілем немесе ұқсас затпен негіздегі тесіктерді жаппаңыз.
- Құрылғының айналасын шаң мен қылшықтан тазалап отырыңыз.
- Қолданар алдында құрылғыда тек заттардың бар екендігіне және үй жануарларының немесе балалардың жоқ екендігіне көз жеткізіңіз.
- Желілік ашаны тек құрғақ қолмен ұстаңыз және егер сіз жалаң аяқ болсаңыз немесе қолыңыз немесе аяғыңыз сулы немесе дымқыл болса, құрылғыны ұстамаңыз және қолданбаңыз.
- Жуылмаған заттарды кептіру машинасында кептірмеңіз.
- Жүктеменің номиналды деңгейден аспайтынына көз жеткізіңіз.
- Қалталарынан тұтатқыш және сіріңкелер секілді барлық заттарды алып тастаңыз.
- Киімге арналған кондиционерлер немесе ұқсас өнімдерді оларды қолдану жөніндегі нұсқаулыққа сәйкес қолдану керек.
- Тез тұтанғыш аэрозольдерді немесе жанғыш газдарды құрылғыға жақын жерде пайдалануға және сақтауға тыйым салынады.
- Көлігіңізге ауыр заттар мен жылу немесе ылғал көздерін қоймаңыз.
- Машинаны желіден ажыратқан кезде кабельді емес, ашаны ұстаңыз.
- Жұмыс кезінде артқы қабырғаны және барабанды ұстамаңыз — олар ыстық.
- Құрылғыда келесі заттарды кептірмеңіз:

1. Жуылмаған заттар.
2. Тамақ майы, ацетон, спирт, бензин, мотор отыны, керосин, дақ кетіргіштер, скипидар, балауыз, балауыз келтіретін заттар немесе басқа химиялық заттар сияқты тез тұтанғыш заттармен ластанған заттар. Олардың буы өрт немесе жарылыс тудыруы мүмкін. Бұл заттарды әрқашан ыстық суда қосымша жуғыш затпен қолмен жуу керек, содан кейін кептіру машинасында кептірмес бұрын ашық ауада кептіру керек.
3. Толтырма немесе толтырғыш бар заттар (мысалы, жастықтар, куртқалар), өйткені толтырғыш кептіргіште тұтану қаупімен сыртқа шығуы мүмкін (жапсырмада кептіруге рұқсат беретін таңбалары бар заттарды қоспағанда).
4. Кеукеті резеңке (латексті көбік резеңке), душқа арналған қалпақшалар, су өткізбейтін тоқыма бұйымдары, резеңкеленген бұйымдар және көбік резеңке төсемдермен жабықталған киімдер немесе жастықтар сияқты материалдарды машинада кептіруге болмайды (жапсырмада кептіруге рұқсат беретін таңбалары бар заттарды қоспағанда).

НАЗАР АУДАРЫҢЫЗ!

КҮНДЕЛІКТІ ПАЙДАЛАНУ

- Конденсацияланған суды ішуге тыйым салынады.
- Орнатылған талшық сүзгісі немесе конденсатор сүзгісі жоқ, сондай-ақ зақымдалған сүзгісі бар құрылғыны пайдаланбаңыз.
- Кептіру циклінің соңғы бөлігінің киімді зақымдамайтын температурада ұстау үшін жылытусыз (салқындату циклі) жүретініне назар аударыңыз.
- Жұмыс кезінде құрылғыны ұзақ уақыт қараусыз қалдырмаңыз. Егер ұзақ уақыт болмауы керек болса, кептіру циклі машинаны өшіріп, желіден ажырату арқылы үзілуі керек.
- Кептіру циклі аяқталғанға дейін құрылғыны өшірмеңіз. Кептіру циклі аяқталғанға дейін құрылғыны өшірмеңіз, тек егер сіз барлық заттарды тез шығарып, оларды жылулы тарату үшін іліп қоя алмасаңыз.
- Электр қуатын үнемдеу және қауіпсіздік мақсатында әр кептіру бағдарламасынан кейін құрылғыны өшіріңіз.

ТЕХНИКАЛЫҚ ҚЫЗМЕТ КӨРСЕТУ ЖӘНЕ ТАЗАЛАУ

- Әр бағдарламадан кейін талшық сүзгісі мен конденсатор сүзгісін тазалаңыз (КҮТІМ ЖӘНЕ ТАЗАЛАУ қар., 24-бет).
- Машинаны тазалау үшін су немесе буды бүріккішті пайдалануға тыйым салынады.
- Құрылғыны тазалау үшін өнеркәсіптік химиялық заттарды қолданбаңыз.
- Жарақат пен электр тогының соғуын болдырмау үшін зақымдалған қуат кабелін өндіруші, сервистік орталықтың өкілі немесе басқа білікті маман ауыстыруы керек.
- Құрылғыны өзіңіз жөндеуге тырыспаңыз. Жөндеу қажет болған жағдайда біздің клиенттерді қолдау орталығына хабарласыңыз.

ОРНАТУ

- Есікті толығымен ашуға болатын орнату орнын қамтамасыз етіңіз. Құрылғыны есікке қарама-қарсы жағында жабылатын есік, жылжымалы есік немесе ілмектермен бекітілетін есікке орнатпаңыз, себебі бұл есіктің толық ашылуын шектейді.
- Құрылғыны жақсы желдетілетін, құрғақ жерге орнатыңыз.
- Құрылғыны орынжайдан тыс, ылғалды жерде немесе су ағып кетуі мүмкін аймақта мысалы, шұңғылшаның астына немесе оның жанына орнатпаңыз. Су ағып кетсе, электр қуатын өшіріп, машинаны табиғи жолмен құрғатыңыз.
- Құрылғыны тек 5 °С-тан жоғары температурада орнатыңыз және қолданыңыз.
- Машинаны тікелей кілемге, қабырғаға жақын немесе жиһаздың жанына қоймаңыз.
- Құрылғыны аяздың, ыстықтың немесе тікелей күн сәулесінің әсеріне ұшыратпаңыз және жылу көздеріне жақын орнатпаңыз (мысалы, пештер, жылытқыштар).
- Зауыттық тақтайшасында көрсетілген электр қуаты сипаттамалары қуат көзі параметрлеріне сәйкес келетініне көз жеткізіңіз. Құрылғының тақтайшасында көрсетілген электрлік сипаттамалары қуат көзінің сипаттамаларына сәйкес келуі керек.
- Үштіктер мен ұзартқыш кабельдерді пайдалануға тыйым салынады.
- Электр кабелі мен вилканың зақымданбауын бақылаңыз. Зақымдалған жағдайда ауыстыру үшін электрикке хабарласыңыз.
- Қуат көзі ретінде орнатқаннан кейін оңай қол жеткізуге болатын бөлек жерге тұйықталған розетканы пайдаланыңыз. Машина міндетті түрде жерге тұйықталған болуы тиіс.

2. ОРНАТУ

ОРНАТУ

2.1 ДАЙЫНДАУ

Алдымен барлық қаптау материалдарын, соның ішінде полистиролдан жасалған негізді алып тастаңыз. Қаптаманы аша отырып су тамшыларын көруге болады. Бұл зауыттық сынақтардан туындаған қалыпты жағдай.



Ескертпе: қаптаманы жою

Қаптаманы экологиялық таза тәсілмен кәдеге жаратыңыз. Ағымдағы кәдеге жарату әдістері туралы ақпарат алу үшін сатушыға немесе жергілікті басқару органдарына хабарласыңыз.



НАЗАР АУДАРЫҢЫЗ!

Тасымалдаудан және орнатудан кейін кептіру машинасын қолданар алдында екі сағатқа қалдыру КЕРЕК.

2.2 ТАСЫМАЛДАУ ЖӘНЕ КҮТУ УАҚЫТЫ

Машинаны тек көлденең күйде тасымалдаңыз. Компрессордың корпусында автоматты майлауға арналған май бар. Бұл май көлбеу тасымалдау кезінде түтіктер арқылы ағып кетуі мүмкін. Құрылғыны қуат көзіне қосудың алдында майдың қаптамаға оралуын 2 сағат күту керек.

2.3 МАШИНАНЫ ОРНАТУ



Аспапты тегіс және қатты бетке орналастыру керек. Аяқтарды қажетті деңгейге орнатыңыз (2-1-сур.).

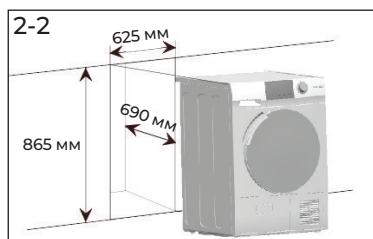

2.4 ҮСТЕЛДІҢ АСТЫНА ОРНАТУ

Тауашаның өлшемдері кем дегенде көрсетілген өлшемдерге сәйкес келуі керек (2–2-сур.).

1. Машинаны тауашаның жанына қойыңыз. Барлық қосылыстардың оңай қолжетімді және жұмыс істейтініне көз жеткізіңіз.
2. Құрылғының тұрақты, біркелкі орналасуына қол жеткізу үшін барлық аяқтарды дәл реттеңіз.
3. Машинаны тауашаға абайлап орнатыңыз.
4. Жеткілікті желдетуді қамтамасыз етіңіз.

ҚОСЫМША: дыбыс өткізбейтін жапсырмаларды орнатыңыз

1. Термотартылатын қаптаманы ашқан кезде үш шуды оқшаулайтын жапсырманы табасыз. Олар шуды азайту үшін қолданылады (2–3-сур.).
2. Кептіру машинасын бүйіріне қойыңыз, сонда тиеу люгі жоғары қарайды, ал төменгі жағы осы әрекеттерді орындайтын тұлғаға қарайды.
3. Шуды оқшаулайтын жапсырмаларды алып, олардан екіжақты жабысқақ үлдірді алыңыз; 3-суретте көрсетілгендей кептіру машинасы корпусының түбіне жапсырмаларды жабыстырыңыз (1-нүктедегі ұзын жапсырма, 2 және 3-нүктелердегі екі қысқа жапсырма). Жапсырмаларды орнатқаннан кейін машинаны тік күйге қайтарыңыз.

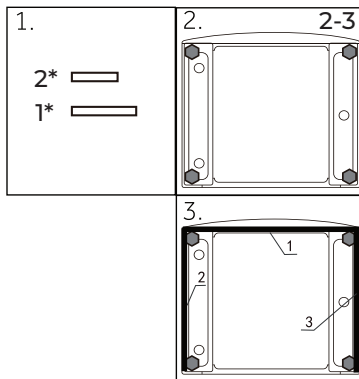

2.5 ҚУАТ КӨЗІНЕ ҚОСЫЛУ

Әр қосылым алдында мыналарды тексеріңіз:

- қуат көзі, розетка және сақтандырғыш параметрлері зауыттық тақтайшаға сәйкес келеді;
- розетка ұзартқыштың, тармақтағыштың бөлігі болып табылмайды және жерге тұйықталған;
- аша мен розетка бір-біріне қатаң сәйкес келеді.

Ашаны розеткаға салыңыз (2–4-сур.).



НАЗАР АУДАРЫҢЫЗ!

Қуат сымы зақымдалған жағдайда қауіпті болдырмау үшін оны дайындаушы, сервистік қызмет немесе осыған ұқсас білікті персонал ауыстыруы тиіс.

2.6 ЕСІКТІҢ АШЫЛУ БАҒЫТЫН ӨЗГЕРТУ

- Жұмысты бастамас бұрын кептіру машинасын розеткадан ажыратыңыз.
- Бояуды сызып алмау үшін бөлшектерді абайлап ұстаңыз.
- Есікке сызат қалдырмайтын жұмыс бетін қамтамасыз етіңіз.
- Сізге қажет құралдар: айқара бұрағыш.
- Процесті бастағаннан кейін есікті қайта ілгенше құрылғыны жылжитпаңыз.
- Бұл нұсқаулар ілмектерді оң жақтан солға ауыстыруға арналған. Егер оларды оң жаққа қайтарғыңыз келсе, осы нұсқауларды орындаңыз және барлық әрекеттерді сол жақтан оң жаққа ауыстырыңыз.

2.6.1 Жинақтағы есікті алу

Есікті ашыңыз. Ілмек/есік жинағын кептіру машинасын бекітетін екі бұранданы бұраңыз. Жинақтағы ілмектері бар есікті абайлап шетке қойыңыз (2–5-сур.).

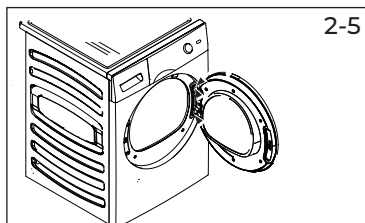

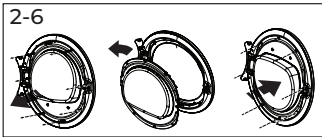

2.6.2 Ішкі есікті алу, бұру және ауыстыру

Ішкі есікті сыртқы есікке бекітетін сегіз жапсырма мен бұранданы алыңыз.

Есіктің ішкі жақтауын бөлшектеңіз, оны 180° бұраңыз және сол сегіз бұранда мен жапсырманы пайдаланып есіктің сыртқы жақтауына қайта орнатыңыз (2-6-сур.).

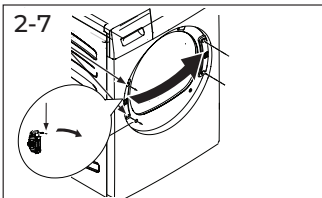

2.6.3 Есік құлпын және қайтару тақтайшасын алу, бұру және ауыстыру

Қайтару тақтайшасын ұстап тұрған екі бұранданы алыңыз, содан кейін есік құлпының бір бұрандасын алыңыз, төмен басыңыз және құлыпты алыңыз, 180° бұраңыз және оны қарама-қарсы жаққа орнатыңыз, сол бұрандалар мен қайтару тақтайшаларын қолданыңыз (2-7-сур.).

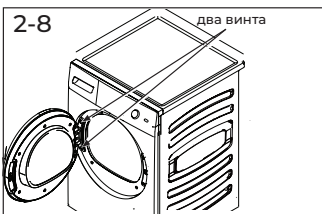

2.6.4 Ілмек/есік жинағын бұру және ауыстыру

Ілмектері бар есікті бұраңыз және оны кептіру машинасына бұрап бекітіңіз (2-8-сур.).

2.7 КЕПТІРУ МАШИНАСЫН ТЕГІСТЕУ

Ең аз шу деңгейінде оның тиімді жұмыс істеуін қамтамасыз ету үшін машинаны туралау МАҢЫЗДЫ. Кептіру машинасы барлық төрт аяққа тұрақты тұратындай етіп туралануы керек. машинаның тербелмейтініне көз жеткізіңіз;

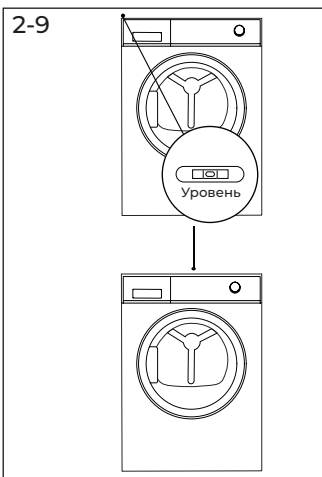

Кептіру машинасын алдыңғыдан артқа қарай туралаңыз (2-9-сур.):

- деңгейді сол жаққа қойыңыз;
- алдыңғы сол аяқты реттеңіз (төмен түсіріңіз);
- оң аяғы үшін көрсетілген қадамдарды қайталаңыз.

Машинаны барлық жағынан туралаңыз (2-10-сур.):

- деңгейді машинаның артқы жағының ортасына қойыңыз;
- кептіру машинасы тегістелгенше артқы аяқтардың орналасуын реттеңіз;
- аяқтарды корпустан толығымен бұрап алуға тыйым салынады.

Кептіру машинасының дұрыс теңдестірілгенін екі рет тексеріңіз:

- деңгейді машинаның алдыңғы жағының ортасына қойыңыз;
- машинаның тербелмейтініне көз жеткізіңіз;
- егер машина тураланбаған болса, жоғарыда көрсетілген әрекеттерді қайталаңыз.

Тегістеуден кейін кептіру машинасының бұрыштары еденге тиіп кетпеуі керек, ал машинаның өзі теңселмеуі керек.

2.8 ТӨГУ

Машина кептіру циклі кезінде суды жинайтын конденсатормен жабдықталған. Бұл су кептіру машинасының жоғарғы сол жақ бұрышында орналасқан алынбалы су резервуарында жиналады. Жинақталған суды әр кептіру циклынан кейін төгу керек немесе жинаққа кіретін төкпе құбыршектің көмегімен автоматты түрде ағызуды орнатуға болады.

Мүмкіндігінше суды автоматты түрде ағызуды орнатуды ұсынамыз, әсіресе толық жүктеме кезінде — бұл кептіру циклі кезінде су резервуарын босату қажеттілігін жояды.

Төкпе құбыршегін қосу

- Қара құбыршекті машинаның артындағы қондырғыдан ажыратыңыз (2-11-сур.).
- Төкпе құбыршекті босатыңыз (кептіру машинасымен бірге келеді) және оны қара құбыршекке қосыңыз (2-12-сур.).
- Төкпе құбыршектің екінші ұшын ваннаға немесе кәріз құбырына салыңыз.

2.9 Кептіру машинасын кір жуғыш машинасымен бағана етіп орнату

Қайра жүздейтүү және күйдіру машинасын толбыға орналастыруға болады (Рис. 12-9). Барлық қайра жүздейтүү машиналар мұндай орналастыруға сай емес. Толбы туралы және бұна сәйкес монтаж комплексі туралы ақпарат жергілікті сатушы арқылы ала аласыз. Комплекте монтаж туралы нұсқаулар бар, олар орналастыру кезеңдерін детальді түсіндіреді. Қайра жүздейтүү машини модели: HW105-B14387U1.

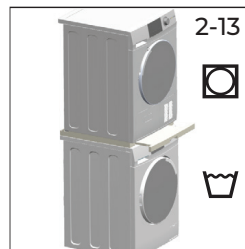
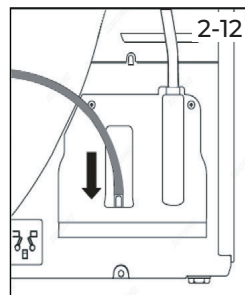
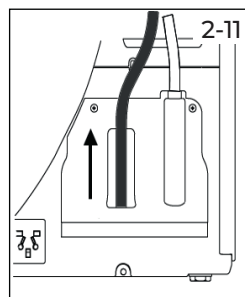
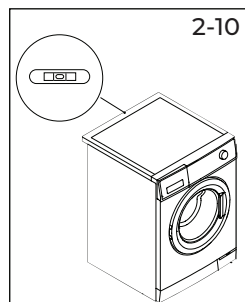

EVO**Haier HD100-A2387U1 кептіру машинасын Wi-Fi желісіне қосу**

Кептіру машинасын Wi-Fi қосыңыз және мобильді қолданбаның көмегімен қашықтан басқару мүмкіндігіне ие боласыз.

Бұл үшін:

1. EVO қолданбасын жүктеп алыңыз.

**Бірнеше маңызды кеңес:**

- Үйдегі Wi-Fi желісінің жиілігі 2,4 ГГц екеніне көз жеткізіңіз. Мұны роутеріңіздің баптауы арқылы тексеруге болады.
 - Смартфоныңызда Bluetooth және геолокацияны анықтау функциясы қосылғанын тексеріңіз.
 - Қосылатын құрылғының желіңіздің қамту аймағында екеніне көз жеткізіңіз.
 - Қосылатын құрылғыға жақындаңыз.
2. Смартфонда EVO қолданбасын ашыңыз, жаңа тіркелгі жасаңыз немесе жүйеге кіріңіз.
 3. Кептіру машинасын қосыңыз.

4. «Дом» тарауына өтіп, «Добавить устройству» батырмасын немесе жоғарғы оң жақ бұрыштағы «+» батырмасын басыңыз.



5. Қосылатын құрылғыны жұптастыру режиміне қойыңыз, ол үшін басқару панелінде

«Дистанционное управление» («Қашықт. басқ.»)  батырмасын 5 секунд басып тұрыңыз, содан кейін қолданба сіздің құрылғыңызды тауып, анықтауы керек. Оны таңдаңыз.

6. Баптауды аяқтау үшін қолданбадағы нұсқауларды орындаңыз.

7. Құрылғыны қолданбамен сәтті жұптастырғаннан кейін басқару панеліндегі

«Дистанционное управление» («Қашықт. басқ.»)  батырмасын басу арқылы қашықтан басқару функциясын қосуға/өшіруге болады. Қашықтан басқару функциясы өшірілген кезде, құрылғының бақылау панелінен іске қосылған бағдарламалардың күйін қадағалау функциясы мобильді қолданбала қолжетімді болып қалады, бірақ қашықтан басқару функциясы қайта қосылғанға дейін бағдарламаларды басқару және қашықтан іске қосу функциялары қолжетімді болмайды.

*Wi-Fi функциясын, сондай-ақ мобильді қолданбаны барлық аймақта (елде) бірдей қосу және пайдалану мүмкін емес.

Wi-Fi функциясын, сондай-ақ мобильді қолданбаны өз аймағыңызда (еліңізде) қосу және пайдалану мүмкіндігін сатушыдан (уәкілетті ұйымнан) нақтылап сұраңыз.

3. АЛҒАШ РЕТ ПАЙДАЛАНАР АЛДЫНДА

МАҚСАТЫ БОЙЫНША ПАЙДАЛАНУ

Құрылғы сулы ерітіндіде жуылған және өндірушінің жапсырмасында барабанда кептіруге жарамды деп белгіленген заттарды кептіруге арналған.

Машина тек орынжай ішінде тұрмыстық пайдалануға арналған. Ол коммерциялық немесе өнеркәсіптік пайдалануға арналмаған. Машинаның конструкциясына өзгерістер енгізуге жол берілмейді. Мақсаты бойынша пайдаланбау қауіпті жағдайларға алып келуі және барлық кепілдіктердің күшін жоюы мүмкін.

ЭКОЛОГИЯЛЫҚ ЖАУАПТЫ ПАЙДАЛАНУ

- Мұқият сығу: Машинада жуған кезде кірді мүмкіндігінше құрғақ болғанша сығыңыз.
- Максималды жүктеме: Бағдарламалар кестесіне сәйкес жүктеу үшін заттардың максималды санын қолданыңыз, бірақ кептіру машинасын шамадан тыс жүктемеңіз. Жүктемені барынша пайдалану үшін «Киюге дайын» күйіне дейін кептірілуі керек заттарды алдымен «Үтіктеу үшін» режимінде аздап кептіруге болады. Бағдарлама аяқталғаннан кейін үтіктеуге арналған заттарды алып тастаңыз және қалған заттарды толық құрғағанша кептіруді жалғастырыңыз.
- Заттарды тегістеу: Кептіру машинасына салмас бұрын заттарды шайқаңыз.
- Шамадан тыс кептіруден аулақ болыңыз: Заттардың қажет болғаннан ұзағырақ кебуіне жол бермеңіз. Дұрыс бағдарламаны және дұрыс кептіру дәрежесін таңдаңыз.
- Кондиционерді қосу міндетті емес: Жуу кезінде кондиционерді пайдаланбаңыз, себебі кептіру машинасында кір үлпілдек және жұмсақ болады.
- Түкке арналған сүзгілерді тазалау: Әр циклден кейін түкке арналған сүзгілерді тазалаңыз.
- Желдету: құрылғының жеткілікті желдетілетініне көз жеткізіңіз («Орнату» тарауын қар.).
- Конденсацияланған суды қайта пайдалану: Жиналған конденсатты бумен үтіктеу үшін пайдалануға болады. Бұған дейін оны жұқа електен немесе қағаз кофе сүзгісінен сүзу керек. Ең кішкентай бөлшектер сүзгіде қалады.



Ескертпе

Техникалық өзгерістер мен түрлі үлгілерге байланысты, келесі тараулардағы суреттемелер сіздің үлгіден өзгеше болуы мүмкін.

3.1 ҚҰРЫЛҒЫНЫҢ СЫРТҚЫ ТҮРІ

Алдыңғы көрініс (3-1-сур.):

Артқы көрініс (3-2-сур.):

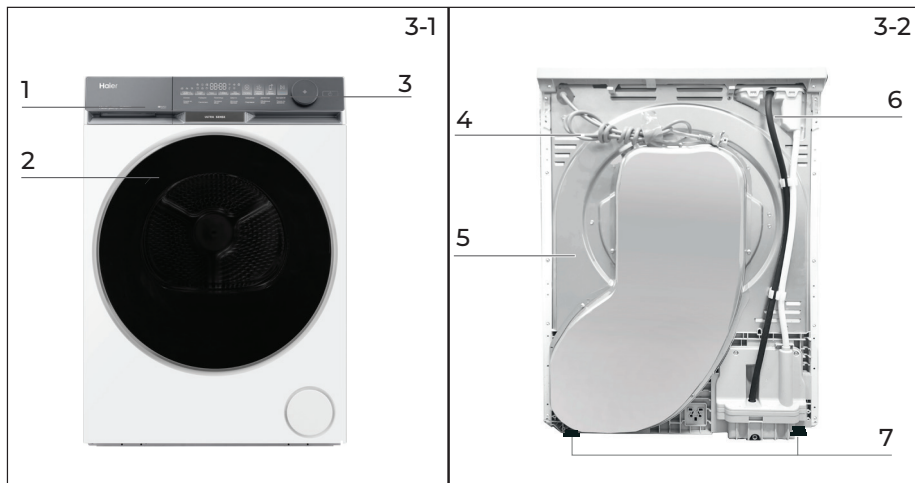

- 1 Су резервуары
- 2 Келтіру машинасының есігі
- 3 Басқару панелі

- 4 Қуат көзі сымы
- 5 Артқы тілімше
- 6 Төгуге арналған шығару саңылауы
- 7 Реттелетін аяқтар

3.2 ЖИЫНТЫҚТАМАСЫ

Осы тізімге сәйкес жиынтықтауыштар мен құжаттаманы тексеріңіз (3-3-сур.):



4. ФУНКЦИЯЛАРЫ

БАСҚАРУ ПАНЕЛІ

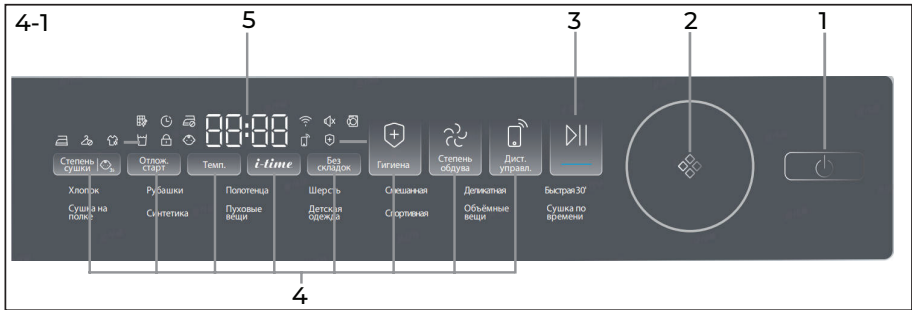

- | | | | |
|---|---|---|----------------------------------|
| 1 | Қуат көзі батырмасы | 4 | Функцияларды орындау батырмалары |
| 2 | Бағдарламалар үшін қосқыш. | 5 | Дисплей |
| 3 | «Пуск/Пауза» («Бастау/Кідірту») батырмасы | | |

4.1 ҚУАТ БЕРУ БАТЫРМАСЫ



Кептіру машинасын қосу немесе өшіру үшін қуат көзі батырмасын басыңыз (4-2-сур.).

4.2 БАҒДАРЛАМАЛАРДЫ АУЫСТЫРҒЫШ



Селекторды пайдаланып, 14 бағдарламаның бірін таңдаңыз (4-3-сур.). Таңдалған бағдарламаның индикаторы жанады. Қосымша ақпарат алу үшін 16-беттегі «4-Бағдарламалар» тарауын қараңыз.

4.3 «ПУСК/ПАУЗА» («БАСТАУ/КІДІРТУ») БАТЫРМАСЫ

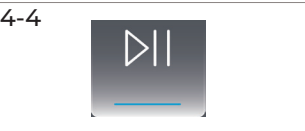

Кептіру циклін бастау үшін «Пуск/Пауза» («Бастау/Кідірту») батырмасын басыңыз (4-4-сур.). Кептіру циклін кідірту үшін батырманы тағы да басыңыз. Жалғастыру үшін батырманы тағы да басыңыз.

4.4 ФУНКЦИЯ БАТЫРМАЛАРЫ

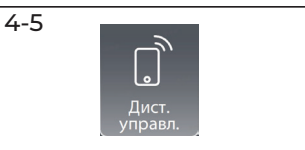

4.4.1 «Дистанционное управление» («Қашықт. басқ.») батырмасы

Бұл батырманы қысқа уақытқа басу EVO қолданбасы арқылы құрылғыны қашықтан басқаруды белсендіреді немесе өшіреді (4-5-сур.).

4.4.2 «Степень обдува» («Үрлеу дәрежесі») батырмасы

Ауа ағынының қуатын реттеу үшін батырманы түртіңіз (4-6-сур.). Жақсы күтім жасау үшін тұтқаны киім түрі мен санына қарай бұру арқылы 5 деңгейдің бірін таңдауға болады.

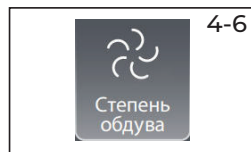

4.4.3 «Гигиена» батырмасы

«Гигиена» бағдарламасы киімдегі бактерияларды, кенелерді және вирустарды жоғары температурамен жоюға арналған. Бағдарламаны орнату автоматты түрде максималды деңгейге және кептіру температурасына ауысады.

«Гигиена» функциясын таңдағаннан кейін бұл батырма (4-7-сур.) кептіру циклі басталғанға дейін жанады. Гигиеналық фазаға ауысқанда, пайдаланушыға хабарлау үшін батырма қайтадан жанады.

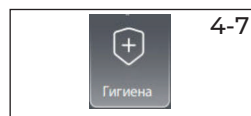

4.4.4 «Степень сушки» («Кептіру дәрежесі») батырмасы

Цикл аяқталғаннан кейін кірдің соңғы ылғалдылығын орнату үшін батырманы басыңыз (4-8-сур.). Дисплей төменде көрсетілген:

 Шкаф үшін кептіру  Кюге дайын  Үтіктеу үшін кептіру

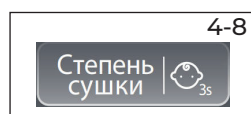

Ескертпе

Бұл функцияны барлық опцияларды таңдағаннан кейін орнату керек, әйтпесе тұтқаны бұрған немесе батырманы басқан кезде функция автоматты түрде өшіріледі.

4.4.5 «Отложенный старт» («Кейінге қалдырылған бастау») батырмасы

Кейінге қалдырылған бастау функциясы циклды іске қосуды кейінге қалдыруға мүмкіндік береді (1-ден 12 сағатқа дейін). Іске қосылған кезде белгіше жанады (4-9-сур.).

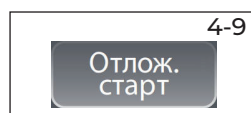

4.4.6 «Температура» батырмасы

Таңдалған бағдарлама үшін кептіру температурасын орнату үшін батырманы басыңыз (4-10-сур.). Дисплейде келесілер көрсетіледі:

L-3 Жоғары температура.
L-2 Орташа температура.
L-1 Төмен температура.
∞∞∞ Суық ауа.

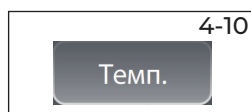

4.4.7 «i-time» батырмасы

«Сушка по времени» («Уақыт бойынша кептіру») немесе «Отложенный старт» («Кейінге қалдырылған бастау») бағдарламасын таңдағанда **i-time** индикаторы жанады. Уақытты көбейту немесе азайту үшін осы батырманы басыңыз (4-11-сур.).



4.4.8 Кнопка антисминания («Қатпарсыз») батырмасы

Бұл кептіру машинасы киімді кептіретін және заттар ішіне жиналып, қатты қатпарлар пайда болмауы үшін барабанды мезгіл-мезгіл айналдыратын режим.

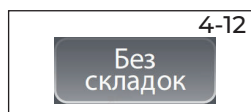

4-13



4.5 ДИСПЛЕЙ

4.5.1 Ашық есік индикаторы

Егер есік ашық болса, бұл индикатор жанады (4-13-сур.).

Пайдаланушы есікті жабуы керек, содан кейін кептіру циклін бастауға болады.



Ескертпе

Әдепкі уақыт 1 сағатты құрайды.

4-14



4.5.2 Дыбысты өшіру индикаторы

Дыбыстық сигнал әдепкі бойынша қосылған. Дыбыстық сигнал функциясын өшіру үшін бір уақытта 2 батырманы («Темп.» және i-time) дыбыстық сигнал естілгенше 3 секунд басып тұрыңыз — индикатор (4-14-сур.) жанады. Дыбыстық сигналды қайта қосу үшін сол екі батырманы 3 секунд басып тұрыңыз.

4-15



4.5.3 Wi-Fi қосылу индикаторы

Бұл индикатор құрылғының желіге қосылғанын көрсетеді. Егер байланыс сәтті болса, индикатор (4-15-сур.) жанады.

4-16



4.5.4 «Мыжылуға қарсы» индикаторы

«Мыжылуға қарсы» функциясы киімдегі қыртыстарды тегістеуге арналған. Кептіру циклі аяқталғаннан кейін барабан киімді түзету үшін айналады, сондықтан оны алып тастауды ұмытып кетсеңіз де, алаңдамаңыз.

Әдепкі бойынша, «Мыжылуға қарсы» функциясы өшірулі. Бағдарламаны таңдағаннан кейін тиісті белгіше жанады (4-16-сур.). Кептіру циклі аяқталғаннан кейін барабан 1-ден 12 сағатқа дейін суық ауамен айналуы жалғастырады. Пайдаланушы бұл процесті кез келген уақытта есікті ашу немесе жаңа циклды бастау арқылы тоқтата алады.

4-17



4.5.5 Кейінге қалдырылған бастау индикаторы

Кейінге қалдырылған бастау бағдарламасын таңдағанда (4-17-сур.), тиісті индикатор жанады.

4-18



4.5.6 Сүзгіні тазалау индикаторы

Қалыпты жағдайда индикатор жанбайды; егер кептіру уақыты 30 минуттан асса, бағдарлама аяқталғаннан кейін END кезеңі басталады және индикатор (4-18-сур.) жыпылықтай бастайды. Тазалау тәртібін 24-беттегі «Түкке арналған сүзгіні тазалау» немесе «Конденсатор сүзгісін тазалау» тарауынан қараңыз.

4-19



4.5.7 Резервуардан төгу индикаторы

Су резервуарын босату керек (4-19-сур.).

Маңызды: әр кептіру циклінен кейін су резервуарын босатыңыз. Осы нұсқаулықтың «Су резервуарын босату» тарауын қараңыз.

4.5.8 Балалардан қорғау индикаторы

Цикл басталғаннан кейін балалардан қорғау функциясын іске қосу үшін «Степень сушки» («Кептіру деңгейі») батырмасын басыңыз (4-20-сур.) және индикатор жанғанша 3 секунд ұстап тұрыңыз. Бұл функцияны өшіру үшін батырманы қайтадан басып, 3 секунд ұстап тұрыңыз. Балалардан қорғауды іске қосқаннан кейін, қуатты өшіру батырмасынан басқа барлық сенсорлық батырмалар белсенді емес болады, ал басуға тырысқанда дыбыстық сигнал шығады. Сандық дисплейде индикатор пайда болады (4-21-сур.). Балалардан қорғау орнатылғаннан кейін бағдарлама жұмыс істеп тұрған кезде оны автоматты түрде алып тастау мүмкін емес және оны қолмен өшіру керек. Егер машина сөніп, қайта қосылса, балалардан қорғау белсенді болып қалады. Сонымен қатар, егер жұмыс кезінде есік ашылып, содан кейін жабылса, машинаны қайта іске қоспас бұрын балалардан қорғауды алып тастау керек. Алайда, бағдарлама аяқталғаннан кейін балалардан қорғау автоматты түрде жойылады.



Ескертпе

Программа іске қосылғаннан кейін Балалар қақылуы функциясы қолданушыдан функциялық аймақтың кез келген нүктесіне жаңырауымен түрткізу арқылы оны үйрендіру талап қылынды, содан кейін балалар қақылуы орнату операциясын орындауға болады.

Цикл аяқталғаннан кейін немесе қуат өшірілген кезде функция автоматты түрде өшпейді.

4.5.9 Қашықтан басқару индикаторы

Қашықтан басқару сәтті орнатылғаннан кейін белгіше жанып тұрады. Кептіру машинаны өшіру үшін «Пуск/Пауза» («Бастау/Кідірту») батырмасын басыңыз.



Желі баптауларын қалпына келтіру бойынша нұсқаулық

Желі баптауларын жою үшін «Дистанционное управление» («Қашықт. басқ.») батырмасын (>3 сек.) құрылғыда «Қалпына келтіру» хабары пайда болғанша басып тұрыңыз.

Кеңес пайда болғаннан кейін бір минут ішінде:

- Егер ешқандай әрекет жасалмаса, құрылғы желі конфигурациясын жоймай автоматты түрде күту режиміне өтеді.
- Егер сіз «Отложенный старт» («Кейінге қалдырылған бастау») батырмасын басып тұрсаңыз (>3 сек.), құрылғы желі конфигурациясын жояды, аяқталғаннан кейін «Дайын» хабарын көрсетеді және күту режиміне оралады.

4.5.10 «Гигиена» индикаторы

Зарарсыздандыру функциясын қосқаннан кейін бұл белгіше (4-23-сур.) үнемі жанып тұрады, жұмыс кезінде сөнеді және зарарсыздандыру кезеңіне өткенде қайтадан жанады.



БАҒДАРЛАМАЛАР

Иә, Қосымша*, / Жоқ

 Бағдарлама	Макс. жүктеме, кг	 ҚҰРҒАТУ УАҚЫТЫ	ҚОЛЖЕТІМДІ ФУНКЦИЯЛАР						
		Үнсіз келісіммен	Үрлеу дәрежесі	Гигиена	Мыжылуға қарсы	Кептіру дәрежесі	Кейінге қалған старт	i-time	Температура
Хлопок (Мақта)	10	03:09	○	●	/	●	●	/	○
Рубашки (Жейделер)	3	00:56	○	/	●	●	●	/	○
Полотенце (Сүлгілер)	6	01:34	○	/	/	●	●	/	○
Шерсть (Жүн)	1	02:00	○	/	/	/	●	/	○
Смешанные ткани (Аралас маталар)	6	02:06	○	●	/	●	●	/	○
Деликатная (Нәзік)	1	00:58	○	/	/	●	●	/	○
Быстрая 30' (Жылдам 30')	1	00:30	○	/	/	/	●	●	○
Сушка на полке (Сәреде кептіру)	1	00:30	●	/	/	/	●	/	○
Синтетика	4	01:33	○	/	/	●	●	/	○
Пуховые вещи (Мамық заттар)	1 бұйым	02:06	○	●	/	●	●	/	○
Детская одежда (Балалар киімі)	3	01:11	○	●	/	●	●	/	○
Спортивная (Спорттық)	4	01:18	○	●	/	●	●	/	●
Объемные вещи (Көлемді заттар)	5	01:45	○	●	/	●	●	/	○
Сушка по времени (Уақыт бойынша кептіру)	/	00:40	●	/	/	/	●	●	/

*) «Опция» барлық температура режимдері қолжетімді емес дегенді білдіреді. Құрылғының дисплейіндегі ақпаратты қараңыз.

**) EN61121 тестілік бағдарламасының баптауларына сәйкес, толық барабанды «Хлопок» («Мақта») режимінде кептіру кезінде конденсатты төкпе құбыршек арқылы сыртқа шығару ұсынылады.

Осының арқасында кептіру процесінде резервуардағы суды төгудің қажеті жоқ.

Бағдарлама	Максимал жүктеме	Ұсынылатын киім түрлері
Хлопок (Мақта)	10 кг	Ыстыққа төзімді мақта және зығыр бұйымдарын кептіруге жарамды.
Рубашки (Жейделер)	3 кг	Мақта, зығыр жейделерді және полиэфир мен мақта қоспаларын үнемі кептіруге жарамды. Жақсы әсер ету үшін аз мөлшерде заттарды кептіру ұсынылады.
Полотенце (Сүлгілер)	6 кг	Сүлгілерді кептіруге жарамды.
Шерсть (Жүн)	1 кг	Жемпірлерді және барабанда кептіруге болатын басқа заттарды кептіруге жарамды. Кептіру уақытын таңдауға болады. Шамадан тыс кептіру ұсынылмайды. Әдеттегідей кептіруге болмайтын жүннен жасалған бұйымдарды кептіру сәресіне қойып, арнайы кептіру бағдарламасын таңдауға болады.
Смешанные ткани (Аралас маталар)	6 кг	Ыстыққа төзімді мақтаны, басқа жоғары температураға төзімді материалдар мен аралас маталарды кептіруге жарамды.
Деликатная (Нәзік)	1 кг	Барабанда кептіруге болатын шифон жейделері сияқты жеңіл және жұқа заттарды кептіруге жарамды.
Быстрая 30' (Жылдам 30')	1 кг	30 минут ішінде тез кептіру. Кептіру уақытын өзгерту мүмкін емес.
Сушка на полке (Сәреде кептіру)	1 кг	Кептіруге арналған тіреуішті қажет ететін киімге және т. б. жарамды, кептіру уақытын таңдауға болады.
Синтетика	4 кг	Орташа температурада кептіруге болатын синтетикалық талшықтардан жасалған жейделер мен пальтоларға жарайды.
Пуховые вещи (Мамық заттар)	1 бұйым	Мамық құртқаларды, кеудешелерді және барабанда кептіруге болатын басқа киімдерді кептіруге жарамды. Кептіру уақытын киімнің қалыңдығы мен салмағына қарай таңдауға болады.
Детская одежда (Балалар киімі)	3 кг	Ыстыққа төзімді мақта балалар киімін кептіруге жарамды.
Спортивная (Спорттық)	4 кг	Ыстыққа төзімді мақтадан және оның қоспаларынан футболқаларды, спорттық киімдерді және т.б. кептіруге жарамды.
Объемные вещи (Көлемді заттар)	5 кг	Ыстыққа төзімді мақтадан, зығырдан және төсек жаймалары мен көрпе тыстары сияқты олардың қоспаларынан тігілген көлемді бұйымдарды кептіруге жарамды
Сушка по времени (Уақыт бойынша кептіру)	/	Киімді барабанда кептіруге жарамды (жібек, жүн және үй тоқыма бұйымдарынан басқа); кептіру уақытын киімнің салмағы мен ылғалдылығына қарай таңдауға болады.

5. ПАЙДАЛАНУ

■ КҮНДЕЛІКТІ ПАЙДАЛАНУ

5.1 ҚҰРЫЛҒЫНЫ ДАЙЫНДАУ

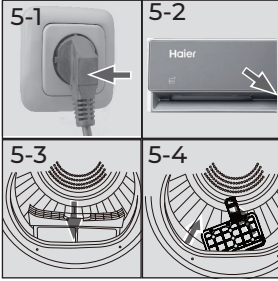

1. Құрылғыны қуат көзіне қосыңыз (220-240 В~/50 Гц) (5-1-сур.). «Орнату» тарауын қар.
2. Келесіге көз жеткізіңіз:
 - суға арналған резервуар бос және дұрыс орнатылған (5-2-сур.);
 - талшық сүзгісі тазаланып, дұрыс орнатылған (5-3-сур.);
 - конденсатор сүзгісі тазаланып, дұрыс орнатылған (5-4-сур.).

5.2 КІРДІ ДАЙЫНДАУ



- Киімді матаның түріне қарай сұрыптаңыз (мақта, синтетика, жүн және т.б.).
- Тек сығылған кірді кептіруге болады.
- Қалтаңыздан кілт, оттықтар және сіріңкелер сияқты өткір немесе тез жанғыш заттарды шығарыңыз. Брошь сияқты қатты сәндік заттарды алып тастаңыз.
- Сыдырмаларды бекітіп, түймелердің мықтап тігілгеніне көз жеткізіңіз. Шұлық, емшекқап және т.б. сияқты ұсақ заттарды жууға арналған сөмкеге салыңыз.
- Төсек жаймалары, дастархандар және т.б. сияқты көлемді заттарды ашыңыз.
- Кір заттаңбасындағы нұсқауларды орындаңыз және машинада кептіруге жарамды киімдерді ғана кептіріңіз.

ҰСЫНЫМДАР:

- Ақ және түрлі түсті маталарды бөліп алыңыз.
- Кішкентай заттар ішінде қалып қалмауы үшін төсек-орын жаймасы мен жастық қаптары түймеленуі керек.
- Сыдырмалар мен ілгектерді бекітіп, металл бөлшектері жоқ ілулі белдіктерді, алжапқыш байламдарды және т. б. байқаңыз.
- Металл түймелер сияқты киімнің нашар бекітілген металл бөлшектерін кептіру машинасына салмас бұрын алып тастаңыз.
- Күтімі оңай кірді шамадан тыс кептірмеңіз. Бұл бүктемелердің пайда болуына әкелуі мүмкін. Заттарды соңына дейін ауада кептіріңіз.
- Трикотаж сияқты киім кейде шамадан тыс кеуіп кетеді. Әрқашан «Үтіктеу үшін кептіру» деңгейін таңдау ұсынылады.
- Алдын ала кептірілген, көп қабатты кір немесе ақырғы кептіру үшін «Уақыт бойынша кептіру» бағдарламасын таңдаған жөн.

Бұйымдардың салмағы бойынша анықтамалық ақпарат	Құрамы	Бір бірліктің орташа салмағы
Төсек жаймасы (бір кісілік)	Хлопок (Мақта)	Шамамен 800 г
Аралас матадан жасалған киім	/	Шамамен 800 г
Пенжектер	Хлопок (Мақта)	Шамамен 800 г
Джинсы (Джинса)	/	Шамамен 800 г
Жұмыс комбинезоны / халат	Хлопок (Мақта)	Шамамен 950 г
Пижама	/	Шамамен 200 г
Рубашки (Жейделер)	/	Шамамен 300 г
Шұлықтар	Смешанная ткань (Аралас мата)	Шамамен 50 г
Футболкалар	Хлопок (Мақта)	Шамамен 300 г
Іш киім	Смешанная ткань (Аралас мата)	Шамамен 70 г

5.3 КІР ЖҮКТЕУ

- Алдын ала типі бойынша сұрыпталған киімді түзетіңіз және жүктеңіз.
- Шамадан тыс жүктелуіне жол бермеңіз
- Есікті абайлап жабыңыз. Кірдің қысылып қалмауын қадағалаңыз. Бұл есіктің манжетін зақымдауы мүмкін. Бұл зақым кепілдікпен өтелмейді.

5.4 КІРДІ ШЫҒАРУ ЖӘНЕ ҚОСУ

Кірді шығару немесе қосу үшін бағдарламаны кез келген уақытта үзуге болады:

- Есік ашылған кезде цикл үзілетін болады.
- Кірді шығарған немесе қосқан кезде абай болыңыз. Барабанның ішкі жағы немесе кірдің өзі ыстық болуы мүмкін, бұл күйікке әкелуі мүмкін.
- Бағдарламаны жалғастыру үшін есікті жапқаннан кейін «Пуск/Пауза» («Бастау/Кідірту») батырмасын басыңыз.



АБАЙЛАҢЫЗ!

Тоқыма емес элементтер, сондай-ақ ұсақ мықтап бекітілмеген және үшкір заттар киім мен құрылғының бүлінуі мен зақымдауына әкелуі мүмкін.



НАЗАР АУДАРЫҢЫЗ!

Кептіру циклі аяқталғанға дейін машинаның жұмысын ешқашан тоқтатпаңыз. Мұны барлық заттарды тез шығарып, жылуды тарату үшін іліп қойған жағдайда ғана жасауға болады.

5.5 КЕПТІРУ МАШИНАСЫН ЖҮКТЕУ

1. Кептіру машинасын шамадан тыс жүктеместен кірді барабанға біркелкі салыңыз.
2. Қуат беру батырмасын басу арқылы кептіру машинасын қосыңыз (5-7-сур.).
3. Температура, кептіру дәрежесі, кейінге қалдырылған бастау уақыты сияқты параметрлерді баптаңыз. Осыдан кейін кептіру циклін бастау үшін «Пуск/Пауза» («Бастау/Кідірту») батырмасын басыңыз (5-8-сур.).



5.6 КЕПТІРУ ЦИКЛІНІҢ СОҢЫ

Кептіру циклі аяқталғаннан кейін кептіру машинасы автоматты түрде жұмысын тоқтатады. Дисплейде шамамен 5 секундқа «End» хабары пайда болады. Кептіру машинасының есігін ашып, киімді алыңыз.

5-9



1. Қуат беру батырмасын басу арқылы кептіру машинасын өшіріңіз (5-9-сур.).

5-10



2. Кептіру машинасын желіден ажыратыңыз (5-10-сур.).

5-11



3. Әр кептіру циклынан кейін резервуардан суды төгіңіз (5-11-сур.).

5-12

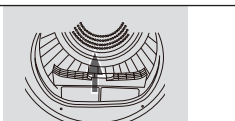

4. Әр кептіру циклынан кейін үйінді сүзгісін тазалаңыз (5-12-сур.).

5-13



5. Әр кептіру циклынан кейін конденсатор сүзгісін тазалаңыз (5-13-сур.).

5.7 КЕПТІРУ СӨРЕСІН ПАЙДАЛАНУ

5-14

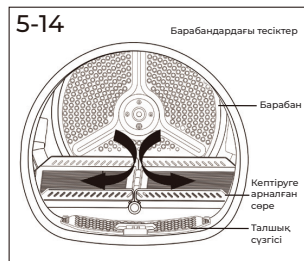

Кептіру сөресі кроссовкалар, жемпірлер немесе нәзік киімдер сияқты барабанда кептіруге ұсынылмайтын заттарға арналған.

1. Кептіру машинасының есігін ашыңыз.
2. Барабанның бос екеніне көз жеткізіңіз.
3. Кептіру сөресін барабанға салыңыз.
4. Кептіру сөресінің сүзгі саңылауына салынғанына және барабанға бекітілгеніне көз жеткізіңіз.



Ескертпе

- Егер басқа киім бар болса, бұл сөрені кептіру үшін пайдаланбаңыз.
- Кептіру кезінде заттардың сөреге қойылғанына көз жеткізіңіз, сонда барабан айналу кезінде бөлімдерде шатасу қаупі болмайды.
- Ылғал заттардың максималды салмағы: 1,5 кг.

РЕСУРСТАРДЫ ТҰТЫНУ

Жылу сорғысы бар конденсациялық кептіру машинасы жоғары энергия тиімділігімен ерекшеленеді. Бұл стандартты жағдайларда анықталған болжалды мәндер. Мәндер кернеудің жоғарылауына және төмендеуіне, матаның түріне, кептірілетін кірдің құрамына, матаның қалдық ылғалдылығына және жүктеме мөлшеріне байланысты көрсетілгендерден өзгеше болуы мүмкін.

Хлопок/Белье бағдарламасы	Сығу жылдамдығы, айн/мин	Қалдық ылғалдылық, %	Уақыт, сағ:мин	Электр энергиясын тұтыну, кВт
Экстрасухое (Аса құрғақ)	1000	шамамен 60	3:50	2,30
Сушка в шкаф (Шкаф үшін кептіру)	1000	шамамен 60	3:35	2,12
Готово к носке (Киюге дайын)	1000	шамамен 60	3:20	1,63
Сушка под утюг (Үтіктеу үшін кептіру)	1000	шамамен 60	3:00	1,43

ЭКОЛОГИЯЛЫҚ ЖАУАПТЫ ПАЙДАЛАНУ

- Кептіру машинасына салмас бұрын кірді мүмкіндігінше құрғақ күйге дейін сығыңыз.
- Кептіру машинасын шамадан тыс жүктемеңіз.
- Кептіру машинасына салмас бұрын кірді қағыңыз.
- Тиісті кептіру бағдарламасын таңдаңыз. Кірді қажет болғаннан ұзағырақ кептірмеуді қадағалаңыз.
- Тазартылған сүзгілері бар кептіру машинасын қолданғаныңызға көз жеткізіңіз.

ҰСЫНЫСТАР МЕН ҰСЫНЫМДАР

1. Крахмалданған киім

Крахмалданған киім барабанда крахмал қабықшасын қалдырады және кептіру машинасында қолдануға жарамайды.

2. Кірге арналған кондиционер

Жуу кезінде кондиционерді пайдаланбаңыз, себебі кептіру машинасындағы кір жұмсақ және мамық болады.

3 Жұмсақ майлықтар

«Жұмсақ майлықтарды» пайдалану түкті кетіруге арналған сүзгілерде қақтың пайда болуына әкелуі мүмкін. Бұл сүзгілердің бітелуіне әкелуі мүмкін. Жұмсақ майлықтарды қосудан бас тартуды ұсынамыз. Қалай болғанда да, өндірушінің нұсқауларымен танысу ұсынылады.

4 Шағын жүктеу

Кірдің көлемі 1,0 кг-нан аз болса, «Сушка по времени» бағдарламасын таңдаған жөн, өйткені кейде кішкене жүктеудің салдарынан кірдің құрғақтық деңгейін анықтау мүмкін емес.

5. Барабанның ішкі жарықтандыруы

Егер құрылғы қосулы болса, барабанның жарықтандыруы есік ашық болса да жанады.

6. Сервистік люк

Құрылғы жұмыс істеп тұрған кезде сервистік люктің жабық екеніне көз жеткізіңіз.

7 Бүктемелердің пайда болуынан қорғау

Егер мыжылуға қарсы режим орнатылса, циклдің соңында, егер кір алынбаса, қыртыстардың пайда болуын болдырмау үшін барабан мезгіл-мезгіл айналып тұрады.

8. Қалған уақыт

Бағдарламаның ұзақтығына келесі факторлар әсер етеді: матаның түрі, жүктеме, сіңіру қабілеті, қажетті кептіру дәрежесі, сондай-ақ жуу кезінде сығу жылдамдығы. Бұл факторлар бағдарламаны орындау кезінде электроникамен тіркеледі және қалған уақыт сәйкесінше реттелетін болады.

9. Өте көлемді заттар

Егер цикл аяқталғаннан кейін қажетті кептіру деңгейіне қол жеткізілмесе, кірді жайластырып, оны «Сушка по времени» бағдарламасы бойынша қайтадан кептіріңіз.

10. Нәзік маталар

Шөгуге немесе пішінін жоғалтуға бейім тоқыма бұйымдарын, сондай-ақ жібек шұлықтар мен іш киімдерді кептіру машинасына тікелей салуға болмайды. «Деликатная» («Нәзік») немесе «Шерсть» («Жүн») бағдарламасын қолданыңыз және шамадан тыс кептіруден аулақ болыңыз.

11. Тоқылған заттар және трикотаж

Киімді, мысалы, тоқылған заттар мен трикотажды шамадан тыс кептірмеу үшін «Нәзік» бағдарламасын қолданған жөн.

12. Киімді теріс айналдыру

Кептіру алдында шамадан тыс кептірмеу үшін сыдырманы жауып, киімді теріс айналдырған жөн.

13. Металл фурнитура

Егер киімде металл әшекейлер мен пластик шырылдақтар қолданылса, барабанға соғылып, зақымдалмас үшін оларды кептірмес бұрын мұқият орап алу керек.

14. Дыбыстық сигнал

Дыбыстық сигнал келесі жағдайларда беріледі:

- суға арналған резервуар толған кезде;
- ақаулық болған жағдайда.

КҮТІМ БОЙЫНША НҰСҚАУЛАР

Кір жуу			
	95 °C дейінгі температурада жуу, қалыпты режим		60 °C дейінгі температурада жуу, қалыпты режим
	40 °C дейінгі температурада жуу, қалыпты режим		40 °C дейінгі температурада жуу, жұмсақ режим
	30 °C дейінгі температурада жуу, қалыпты режим		30 °C дейінгі температурада жуу, жұмсақ режим
	40 °C аспайтын температурада қолмен жуу		Жууға болмайды
Ағарту			
	Ағартуға рұқсат етіледі		Тек оттегімен ағарту. Хлорсыз
			Ағартпаңыз.
Кептіру			
	Барабанда қалыпты температурада кептіру		Барабанда төмен температурада кептіру
	Тік кептіру		Көлденең кептіру
			Барабанда кептірмеңіз
Үтіктеу			
	200 °C дейінгі максималды температурада үтіктеңіз		150 °C дейінгі орташа температурада үтіктеңіз
	Үтіктеуге болмайды		110 °C дейінгі төмен температурада үтіктеңіз; бусыз (бумен үтіктеу қайтымсыз зақым келтіруі мүмкін)

6. КҮТІМ ЖАСАУ ЖӘНЕ ТАЗАЛАУ

КҮТІМ ЖӘНЕ ТАЗАЛАУ

6-1

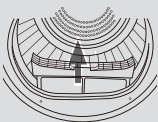

6.1 ТҮККЕ АРНАЛҒАН СҮЗГІНІ ТАЗАЛАУ

Әр кептіру циклынан кейін түкке арналған сүзгіні тазалаңыз.

6-2



1. Барабаннан талшық сүзгісін алыңыз (6-1-сур.).

2. Талшық сүзгісін ашыңыз (6-2-сур.).

6-3

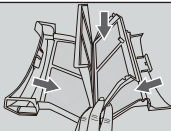

3. Сүзгіден қалған талшықтарды алып тастаңыз (6-3-сур.).

6-4

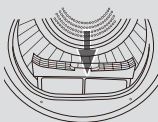

4. Тазартылған талшық сүзгісін орнына қойыңыз (6-4-сур.).

6-5

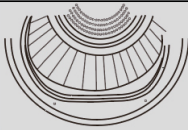

6.2 КОНДЕНСАТОР СҮЗГІСІН ТАЗАЛАУ

Әр кептіру циклынан кейін сүзгіні тазалаңыз.

1. Есікті ашыңыз (6-5-сур.).

6-6

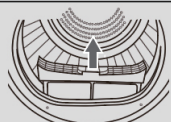

2. Алдыңғы ауа өткізгіштен талшық сүзгісін алыңыз (6-6-сур.).

6-7



3. Ауа өткізгіштен конденсатор сүзгісін алыңыз (6-7-сур.).

6-8

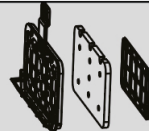

4. Кеуекті сүзгіні конденсатор сүзгісінен бөліп, оны қоқыстан тазалаңыз (6-8 сур.).

5. Жөкені конденсатор сүзгісіне орнатыңыз және оны ауа құбырына салыңыз.



Ескертпе

Егер конденсатор сүзгісі/түкке арналған сүзгі қатты ластанған болса, оны ағынды судың астында тазартуға болады. Қолданар алдында оны толығымен құрғатыңыз.

6.3 РЕЗЕРВУАРДАН СУДЫ ТӨГУ

Жұмыс кезінде бу суға арналған резервуарда жиналатын суға конденсацияланады. Әр кептіру циклынан кейін резервуардағы суды төгіп тастаңыз.

1. Суға арналған резервуарды корпустан шығарыңыз (6-9-сур.).



2. Резервуардан суды төгіңіз (6-10-сур.).



3. Суға арналған резервуарды кептіру машинасына орнатыңыз (6-11-сур.).



Ескертпе

Бұл суды ішу немесе тағамды пісіру үшін пайдаланбаңыз.

6.4 БАРАБАН ТҮРІНДЕГІ КЕПТІРУ МАШИНАСЫ

Кептіру машинасы мен басқару тақтасының сыртын дымқыл шүберекпен сүртіңіз. Аспапқа зақым келтірмеу үшін қандай да бір органикалық еріткіштерді немесе коррозиялық белсенді заттарды қолданбаңыз.

6.5 БАРАБАН

Біраз уақыттан кейін судағы кальций мен суда болатын минералды заттар сияқты микроэлементтер барабанның ішінде көрінбейтін үлдір түзеді. Оны кетіру үшін аздап жуғыш заты бар дымқыл шүберекті пайдаланыңыз. Аспапқа зақым келтірмеу үшін қандай да бір органикалық еріткіштерді немесе коррозиялық белсенді заттарды қолданбаңыз.

7. КЕРІ БАЙЛАНЫС

АҚАУЛЫҚТАРДЫ ІЗДЕУ ЖӘНЕ ЖОЮ

Көптеген туындаған мәселелерді арнайы білімсіз өз бетінше шешуге болады.

Мәселе туындаған жағдайда, сервистік қызметке хабарласпас бұрын барлық мүмкін нұсқаларды тексеріп, төмендегі нұсқауларды орындаңыз. «КЛИЕНТТЕРДІ ҚОЛДАУ ҚЫЗМЕТІ» тарауын қараңыз.



НАЗАР АУДАРЫҢЫЗ!

- Техникалық қызмет көрсетуді бастамас бұрын машинаны өшіріп, қуат кабелінің ашасын розеткадан ажыратыңыз.
- Электрлік құрылғыға қызмет көрсетуді тек білікті электриктер ғана жүргізуі керек, себебі, қате жөндеу біршама кейінгі салдарға себеп болуы мүмкін.
- Электрлік қуат көзінің кабелі зақымдалған жағдайда, қауіпті болдырмау үшін оны дайындаушы, сервистік қызмет немесе ұқсас білікті персонал ауыстыруы тиіс.

7.1 ДИСПЛЕЙДЕГІ ҚАТЕ КОДЫ БОЙЫНША АҚАУЛЫҚТАРДЫ ІЗДЕУ ЖӘНЕ ЖОЮ

Код	Себебі	Шешімі
F2	Текпе сорғының ақаулығы / су деңгейі релесінің ақаулығы.	Клиенттерге қолдау көрсету қызметіне хабарласыңыз.
F32	NTC2 ажыратылған немесе зақымдалған	Клиенттерге қолдау көрсету қызметіне хабарласыңыз.
F33	NTC3 ажыратылған немесе зақымдалған	Клиенттерге қолдау көрсету қызметіне хабарласыңыз.
F4	Қыздыру жеткіліксіз	Клиенттерге қолдау көрсету қызметіне хабарласыңыз.
F00	Шинаның өзі істен шықты	Клиенттерге қолдау көрсету қызметіне хабарласыңыз.
F11	Қозғалтқышпен байланыс іркілісі	Клиенттерге қолдау көрсету қызметіне хабарласыңыз.
F12	Компьютерлік тақшамен байланыс іркілісі	Клиенттерге қолдау көрсету қызметіне хабарласыңыз.
F7	Қозғалтқыш ақаулығы	Клиенттерге қолдау көрсету қызметіне хабарласыңыз.
FH	Заттар интернетінің конфигурациясы іркілісі туралы дабыл	Клиенттерге қолдау көрсету қызметіне хабарласыңыз.
F66	Желдеткіш жетек тақшасы ақаулы	Клиенттерге қолдау көрсету қызметіне хабарласыңыз.
FE	Автономды желдеткіш ақаулы және жөндеуді қажет етеді	Клиенттерге қолдау көрсету қызметіне хабарласыңыз.

Егер қате кодтары қабылданған шаралардан кейін де қайта пайда болса, құрылғыны өшіріп, электр қуатын ажыратып, клиенттерге қолдау көрсету қызметіне хабарласыңыз.

7.2 ДИСПЛЕЙДЕГІ ҚАТЕ КОДЫ БОЙЫНША АҚАУЛЫҚТАРДЫ ІЗДЕУ ЖӘНЕ ЖОЮ

Мәселе	Ықтимал себебі	Ықтимал шешімі
Кептіру машинасы жұмыс істемейді.	<ul style="list-style-type: none"> Қуат көзімен байланыстың нашарлығы. Электр қуатын өшіру. Кептіру бағдарламасы орнатылмаған. Аспап қосылмаған. Есік тығыз жабылмаған. 	<ul style="list-style-type: none"> Қуат көзіне қосылуды тексеріңіз. Электрлік қуат көзін тексеріңіз. Кептіру бағдарламасын орнатыңыз. Аспапты қосыңыз. Есікті дұрыс жабыңыз.
Кептіру машинасы жұмыс істемейді және дисплейде END хабарламасы көрсетіледі	<ul style="list-style-type: none"> Кір бағдарлама белгілеген деңгейге дейін кептірілді. 	<ul style="list-style-type: none"> Бағдарламаның дұрыс бапталуын тексеріңіз.
Тым ұзақ кептіру уақыты және қанағаттанарлықсыз нәтиже	<ul style="list-style-type: none"> Бағдарлама қате бапталған. Сүзгі бітеліп қалған. Буландырғыш бұғатталған. Кептіру машинасы шамадан тыс жүктелген. Кір тым дымқыл. Желдету арнасы бітелген. 	<ul style="list-style-type: none"> Бағдарламаның дұрыс орнатылғанына көз жеткізіңіз. Сүзгі торын тазалаңыз. Буландырғышты тазалаңыз. Кірдің мөлшерін азайтыңыз. Кептіру алдында кірді толығымен сығыңыз. Желдету арнасын тексеріп, тазалаңыз.
Дисплейдегі қалған уақыт кідірістермен немесе өзгерістермен көрсетіледі.	<p>Қалған уақыт келесі факторларды ескере отырып үнемі түзетіліп отырады:</p> <ul style="list-style-type: none"> Матаның типі. Жүктеу. Кірдің ылғалдылық дәрежесі. Қоршаған орта температурасы. 	<p>Автоматты реттеу қалыпты операция болып табылады.</p>

КЛИЕНТТЕРДІ ҚОЛДАУ ҚЫЗМЕТІ

Біз «Хайер» компаниясының клиенттерге қолдау көрсету қызметіне хабарласуды, сондай-ақ түпнұсқа қосалқы бөлшектерді пайдалануды ұсынамыз. Егер тұрмыстық техникаңызда мәселелер туындаса, алдымен «Ақаулықтарды жою» бөлімін оқып шығыңыз.

Егер де сіз ақауыңыздың шешімін таба алмасаңыз, мынаған жүгініңіз:

— өзіңіздің ресми дилеріңізге немесе

— біздің колл-орталыққа:

8 (800) 070-01-29 (ҚР),

— <https://haieronline.kz> сайтына, онда сіз қызмет көрсетуге өтініш қалдыра аласыз, сонымен қатар жиі қойылатын сұрақтарға жауап таба аласыз.

Сервистік орталығымызға жүгіне отырып, өтінеміз, паспорт тақтайшасынан және түбіртектен табуға болатын төмендегі ақпаратты дайындаңыз:

Моделі _____

Сериялық нөмірі _____

Сатылған күні _____



Сонымен қатар, кепілдігінің және сатылғаны туралы құжаттарды тексеріңіз.

Маңызды! Кептіру машинасында сериялық нөмірдің болмауы Өндірушіге кептіру машинасын сәйкестендіруді және соның салдарынан оған кепілді қызмет көрсетуді мүмкін емес етеді. Кептіру машинасынан зауыттық сәйкестендіру тақтайшаларын алып тастауға тыйым салынады. Зауыттық тақтайшалардың болмауы кепілдік міндеттемелерді орындаудан бас тартуға себеп болуы мүмкін.

Осы құжатқа алдын ала ескертусіз өзгерістер енгізілуі мүмкін.

Өндіруші бұйымның құрылымы мен жиынтықтамасына қосымша ескертусіз өзгерістер енгізу құқығын өзіне қалдырады.

Бұйымды қаптамасында көрсетілген манипуляциялық белгілерге сәйкес зауыт қаптамасында тасымалдау және сақтау қажет.

Тиеу, түсіру және тасымалдау кезінде сақ болыңыз.

Тасымалдау және сақтау шарттары өнімді атмосфералық жауын-шашыннан және механикалық зақымданулардан қорғауды қамтамасыз етуі керек.

КЕПІЛДІК ШАРТТАРЫ

Құрметті сатып алушы!

Haier корпорациясы таңдауыңыз үшін алғыс айтады білдіреді және пайдалану ережелерін ұстанған кезде осы бұйымның жоғары сапасы мен мінсіз жұмыс атқаратындығына кепілдік береді. Тұрмыста пайдалану үшін арналған тұрмыстық бұйымның жұмысқа жарамды ресми мерзімі: бұйым кесімді тұтынушыға табысталған күннен бастап теледидарларға, микротолқынды пештер — 5 жыл, жыл, шаңсорғыштарға — 4 жыл, қалған тауарларға — 7 жыл. Өнімнің жоғары сапасын ескере отырып, нақты қызмет ету мерзімі ресми қызмет ету мерзімінен әлдеқайда ұзағырақ болуы мүмкін. Қызмет ету мерзімі аяқталғаннан кейін профилактикалық жұмыстарды жүргізу үшін және ұсынымдар алу үшін Авторландырылған сервистік орталыққа жүгінуіңізді сұраймыз. Барлық өнім пайдалану шарттарын ескере отырып өндірілген және Еуразиялық экономикалық (кедендік) одақтың техникалық регламенттерінің талаптарына сәйкес келеді.

Түсінбеушіліктерді болдырмау үшін сатып алу кезінде пайдалану құжаттамасы мен кепілдік шарттарын мұқият оқып шығуыңызды сұраймыз. Осы бұйым тұрмыстық мақсаттағы техникалық күрделі тауар болып табылады. Егер Сіз сатып алған бұйым арнайы орнатуды және іске қосуды талап еткен болса, Біз сізге Haier уәкілетті қызмет көрсету орталығына хабарласуды ұсынамыз.

Haier корпорациясы бұйымның ақаулары анықталған жағдайда қолданыстағы тұтынушылардың құқықтарын қорғау жөніндегі заңнамамен, басқа нормативтік актілермен белгіленген тұтынушылардың талаптарын қанағаттандыру жөніндегі міндеттемелерді өзіне қабылдағанын растайды. Бірақ Haier корпорациясы төменде аталған шарттарды сақтамаған жағдайда кепілдікті де, де бас тарту құқығын өзіне қалдырады.

Кепілдікті және шарттары

Haier корпорациясы тауарды тұтынушыға табыстап берген күннен бастап 12 ай* кепілдікті мерзімді белгілейді. Ықтимал түсінбестікке жол бермеу үшін бұйымды сатқан кезде оған қоса берілетін құжаттарды (тауар чегі, кассалық чек, пайдалану құжаттамасы) қолдану мерзімі ішінде сақтаңыз.

Кепілдікті тек уәкілетті Haier қызмет көрсету орталықтары көрсетеді. Уәкілетті қызмет көрсету орталықтарының толық тізімін алу үшін келесі нөмірлерге қоңырау шалу арқылы Haier байланыс орталығына хабарласыңыз:

8 (800) 070-01-29 — Қазақстаннан келген тұтынушылар үшін (Қазақстан өңірлерінен тегін қоңырау шалу)

немесе <https://haieronline.kz/> сайтында немесе support-kz@haieronline.kz электрондық поштасында.

Уәкілетті қызмет көрсету орталықтары өзгеруі мүмкін, толық ақпарат алу үшін Haier байланыс орталығына хабарласыңыз.

Кепілдікті көрсету ақаулары келесі салдарынан туындаған бұйымдарға таратылмайды:

- тұтынушының тауарды пайдалану, сақтау және/немесе тасымалдау шарттары мен ережелерін бұзу;
- бұйымды дұрыс орнатпау және/немесе іске қосу;
- тоңазыту контурымен және электрлік қосылыстармен жұмыс технологияларын бұзу, сондай-ақ Бұйымды монтаждау үшін құжаттармен расталған, тиісті біліктілігі болмаған тұлғаларды тарту;
- пайдалану құжаттамасында талап етілгендей, Тауарға уақтылы қызмет көрсетілмесі;
- суқұбыр желісіндегі артық немесе жеткіліксіз қысым;
- бұйымның осы түріне сәйкес келмейтін жуғыш құралдарды қолдану, сондай-ақ жуғыш құралдардың мөлшерлемесін асып кету;
- бұйымды тағайындалмаған мақсаттарында пайдалану;
- үшінші тұлғалардың әрекеттері: уәкіл етілмеген тұлғалармен жөндеу немесе өндірушімен санкцияланбаған құрылмалық немесе сұлбалық техникалық өзгерістерді енгізу;
- Стандарттардан және желілерді қуаттаушы нормалардан ауыту;
- өңсерілмейтін күштердің әрекеттері (апат, өрт, найзағай және т.б.);
- жазатайым оқиғалар, тұтынушының немесе үшінші тұлғалардың қасақана немесе абыссыз әрекеттері;
- егер бұйым ішіне бөгде заттар, сұйықтықтар, жәндіктер, жәндіктердің тіршілік ету өнімдері түскеннен ақаулар анықталған болса;
- су жылытқыштың сумен толтырылмаған / толық толтырылмаған бөгіні қосу салдарынан термоқорғаныстың іске қосылуы.

Кепілдікті көрсету келесі жұмыс түрлеріне таратылмайды:

- бұйымды пайдалану жерінде орнату және іске қосу;
- тұтынушыға бұйымды пайдалану жөнінде нұсқалама және кеңес беру;
- бұйымды сырттан немесе ішінен тазарту.

Төменде аталған шығыс материалдар мен аксессуарлар кепілдікті көрсетуге жатпайды:

- кондиционерлерге арналған сүзгілер;
- кір жуғыш / ыдыс жуғыш машиналар үшін суды жеткізуге / ағызуға арналған сүзгілер, құбыршектер;
- шаңсорғыштарға арналған құбыршектер, түтіктер, қылшақтар, қондырмалар, шаңқинағыштар;
- қысқа толқынды пештерге арналған тәрелкелер, істіктер, ыдыстар мен тіреуіштер;
- сүзгілер, иісті сіңіргіштер, ләмпішкелер, сөрелер, жәшіктер, тіреуіштер және тағамдарды тоңазытқышта сақтауға арналған өзге сыйымдықтар;
- басқару пульстері, аккумуляторлық батареялар, қуаттандыру элементтері, сыртқы қуаттандыру блоктары және зарядтау құрылғылары;
- бұйымға қоса берілетін құжаттама.

Бұйымға мерзімді қызмет көрсету (сүзгілерді ауыстыру және т.б.) тұтынушының қалауы бойынша қосымша төлеу арқылы жүргізіледі.

Маңызды! Аспапта сериялық нөмірінің болмауы Өндірушіге аспапты сәйкестендіру мүмкіндігін бермейді және осы салдарынан оған қызмет көрсету мүмкіндігі болмайды. Аспапта зауыттық сәйкестендіруші маңдайшаларды алып тастауға тыйым салынады. Зауыттық маңдайшаларының зақымдалуы немесе болмауы кепілдікті міндеттемелерден бас тартудың себебі болуы мүмкін.

* Кір жуатын/кепіретін/ыдыс жуатын машинаның инверторлық моторына, тоңазытқыш/мұздатқыштың инверторлық компрессорына, кепіретін машинаның компрессорына кепілдік мерзімі - тауар Тұтынушыға берілген күннен бастап 12 жыл. Кір жуатын/кепіретін машинаның тура жетекті моторына (статор, ротор) шексіз кепілдік беріледі.

8. ТЕХНИКАЛЫҚ СИПАТТАМАЛАРЫ

ТЕХНИКАЛЫҚ ДЕРЕКТЕР

8.1 ҚҰРЫЛҒЫ ТУРАЛЫ МӘЛІМЕТТЕР

Жеткізушінің атауы	Haier
Модельдің идентификаторы	HD100-A2387U1
Номиналды жүктеу, кг	10
Кептіру технологиясы	Жылу сорғысы
Энергия тиімділігінің класы	A++
Орташа өлшенген жылдық энергия шығыны, кВтсағ/жыл ¹⁾	215
Автоматты басқарумен немесе онсыз барабан түріндегі кептіру машинасы	автоматты басқарылатын
Стандартты «Хлопок» («Мақта») бағдарламасында кептіру кезінде электр энергиясының шығыны ³⁾ толық жүктеу кезінде (кВт·сағ/цикл)	1,82
Стандартты «Хлопок» («Мақта») бағдарламасында кептіру кезінде электр энергиясының шығыны ³⁾ ішінара жүктеу кезінде (кВт·сағ/цикл)	0,97
Өшірілген күйіндегі тұтынылатын қуат (Вт)	0,3
Күту режимінде тұтынылатын қуат (Вт)	0,50
Күту режимінде болу ұзақтығы (мин) ²⁾	10
Стандартты кептіру бағдарламасы ³⁾	Хлопок (Мақта)
Стандартты кептіру бағдарламасының өлшенген уақыты 3) толық және ішінара жүктеу кезінде (мин)	159
Стандартты «Хлопок» («Мақта») бағдарламасының ұзақтығы ³⁾ толық жүктеу кезінде (мин.)	204
Стандартты «Хлопок» («Мақта») бағдарламасының ұзақтығы ³⁾ толық жүктеу кезінде (мин.)	125
Конденсацияның тиімділік класы ⁴⁾	A
Стандартты «Хлопок» («Мақта») бағдарламасы үшін өлшенген конденсация тиімділігі ³⁾ толық және ішінара жүктеу кезінде (%)	91
Стандартты «Хлопок» («Мақта») бағдарламасы үшін конденсацияның орташа тиімділігі ³⁾ толық жүктеу кезінде	91
Стандартты «Хлопок» («Мақта») бағдарламасы үшін конденсацияның орташа тиімділігі ³⁾ ішінара жүктеу кезінде	91
Стандартты «Хлопок» («Мақта») бағдарламасы үшін дыбыстық қуаттың өлшенген деңгейі ³⁾ толық жүктеу кезінде, дБ	60
Орнату типі	Жеке тұратын

- 1) Стандартты «Хлопок» («Мақта») бағдарламасы бойынша 160 кептіру циклі есебінен толық және ішінара жүктеу кезінде, сондай-ақ төмен энергия тұтынатын режимдерде тұтыну. Циклдің нақты энергия тұтынуы аспаптың қалай қолданылатынына байланысты.
- 2) Электр энергиясын басқару жүйесі болған жағдайда.
- 3) Толық және ішінара жүктеу кезінде қолданылатын бұл бағдарлама заттаңбадағы және техникалық деректер парағындағы ақпаратты қамтитын стандартты кептіру бағдарламасы болып табылады. Бұл бағдарлама мақтадан жасалған кәдімгі дымқыл кірді кептіруге жарамды және энергияны тұтыну тұрғысынан ең тиімді болып табылады.
- 4) G класы ең нашар тиімділікті болады, ал A класы — анағұрлым тиімді болады.

8.2 ҚОСЫМША МӘЛІМЕТТЕР

Номиналды кернеу / номиналды жиілік / номиналды ток / номиналды тұтынылатын қуат	(220–240) В / 50 Гц / 3,2 А / 600 Вт
Қоршаған ортаның рұқсат етілген температурасы	+5 °С-тан +35 °С-қа дейін
Тоңазытқыш агент	R290
Тоңазытқыш агенттің массасы	0,150 кг

8.3 БҰЙЫМ ӨЛШЕМДЕРІ

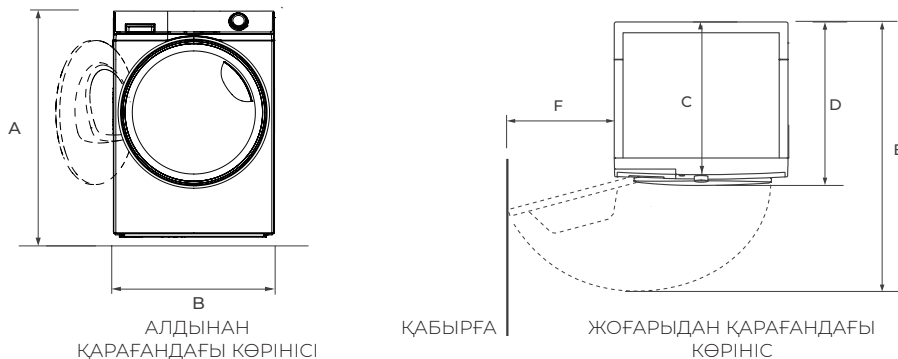

БҰЙЫМ ӨЛШЕМДЕРІ		HD100-A2387U1
A	Құрылғының габаритті биіктігі, мм	845
B	Құрылғының габаритті ені, мм	595
C	Құрылғының жалпы тереңдігі (негізгі басқару панеліне дейін), мм	640
D	Құрылғының жалпы тереңдігі, мм	680
E	Жүктеу люгінің есігі ашық кездегі құрылғының тереңдігі, мм	1170
F	Есігі еркін ашылу үшін машина мен көрші қабырға арасындағы саңылаудың минимал көлемі, мм	188



Ескертпе

Машинаңыздың нақты биіктігі оның түбінен аяқтардың қаншалықты бұралғанына байланысты. Сіз машинаны орнататын кеңістік оның өлшемінен кем дегенде 40 мм кеңірек және 20 мм тереңірек болуға тиіс.

Haier

RU

Изготовитель:

«Haier Overseas Electric Appliances Corp. Ltd.», Room S401, Haier Brand building, Haier Industry park Hi-tech Zone, Laoshan District, Qingdao, China

Уполномоченная организация / импортер:

ООО «ХАР», 121099, город Москва, Новинский бульвар, дом 8, этаж 16, офис 1601.

Уполномоченная организация в Республике Казахстан:

ТОО «Хайер Мидл Эйжа», 050000, город Алматы, Медеуский район, Проспект Достык, дом 210.

Дата изготовления и гарантийный срок указаны на этикетке устройства

Сделано в Китае

KZ

Өндіруші:

«Haier Overseas Electric Appliances Corp. Ltd.», Рум S401, Хайер бренд билдинг, Хайер индастри парк Хай-тек зон, Лаошан дистрикт, Циндао, Қытай

Қазақстан Республикасындағы уәкілетті ұйым/ импорттаушы:

«Хайер Мидл Эйжа» ЖШС, 050000, Алматы қаласы, Медеу ауданы, Достық даңғылы, 210 ғимарат.

Шығарылған күні мен кепілдік мерзімі құрылғының жапсырмасында көрсетілген

Қытайда жасалған

EAC



0020512361