

СУШИЛЬНАЯ МАШИНА

РУКОВОДСТВО ПО ЭКСПЛУАТАЦИИ

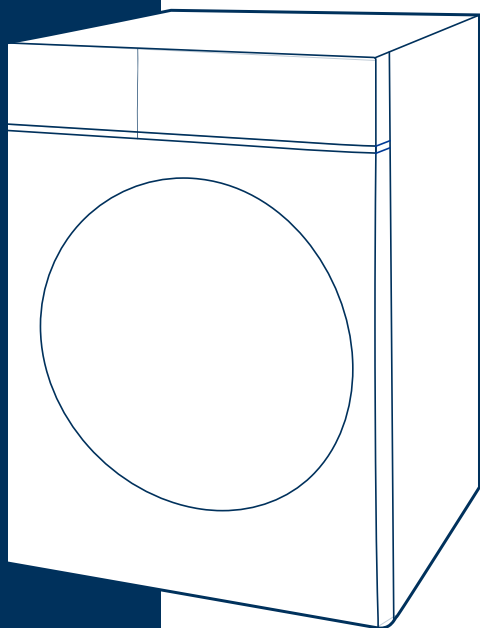

Пожалуйста, внимательно прочтите инструкцию. Сохраните её для дальнейшего использования.

Модель:
MD210H100WDB/W
MD210H100WDB/T

БЛАГОДАРНОСТЬ

Благодарим вас за покупку техники Midea! Пожалуйста, перед использованием внимательно прочитайте это Руководство и сохраните его для дальнейшего использования. В тексте данного Руководства вы найдете необходимую информацию по правильной эксплуатации и обслуживанию вашего прибора. Соблюдение указанных мер предосторожности поможет сэкономить много вашего времени и средств в ходе эксплуатации бытовой техники.

СОДЕРЖАНИЕ

БЛАГОДАРНОСТЬ	01
МЕРЫ БЕЗОПАСНОСТИ	02
СПЕЦИФИКАЦИЯ ПРИБОРА	06
ОПИСАНИЕ ПРИБОРА	08
КРАТКОЕ РУКОВОДСТВО	09
УСТАНОВКА	11
ПОРЯДОК РАБОТЫ	14
УДАЛЕННОЕ УПРАВЛЕНИЕ	24
ОБСЛУЖИВАНИЕ И УХОД	26
УСТРАНЕНИЕ НЕИСПРАВНОСТЕЙ	28
ТОВАРНЫЕ ЗНАКИ, АВТОРСКИЕ ПРАВА И ПРАВОВЫЕ ПРЕДУПРЕЖДЕНИЯ	30
ПРАВИЛЬНАЯ УТИЛИЗАЦИЯ	31
УВЕДОМЛЕНИЕ О ЗАЩИТЕ ДАННЫХ	32
ТЕХНИЧЕСКАЯ ИНФОРМАЦИЯ	33



Перед использованием прочитайте руководство и пояснения. Внимательно следуйте инструкциям.

Держите руководство по эксплуатации под рукой для дальнейшего использования. Если прибор будет продан или передан кому-либо, убедитесь, что новый владелец получит данное руководство вместе с ним.

МЕРЫ БЕЗОПАСНОСТИ

Область применения

Сушильная машина предназначена для сушки предварительно постиранных текстильных изделий и верхней одежды, на которых есть этикетка о возможности машинной сушки. Этот прибор предназначен только для использования внутри помещений и не предназначен для встраиваемого использования. Используйте только в соответствии с данным руководством. Прибор не предназначен для коммерческого использования. Любое другое использование считается использованием не по назначению.

Производитель не несет ответственности за любой ущерб или травмы, которые могут возникнуть в результате неправильной эксплуатации.

Данный прибор предназначен для использования в бытовых и аналогичных условиях, таких как:

- кухни для сотрудников в магазинах, офисах и другие служебные помещения;
- фермерские хозяйства;
- гостиницы, мотели и другие типы жилья, связанные с проживанием постояльцев;
- гостиницы с условиями проживания типа «кровать и завтрак».

Предупреждающие знаки



Опасность

Данный символ указывает на опасность для жизни и здоровья из-за легковоспламеняющегося газа.



Осторожно - электричество

Данный символ указывает на то, что существует опасность для жизни и здоровья людей из-за поражения электрическим током.



Осторожно

Данный символ указывает на опасность со средним уровнем риска, который может привести к смерти или серьезной травме.



Внимание

Данный символ указывает на опасность с низкой степенью риска, который может привести к травме легкой или средней степени тяжести.



Обратите внимание

Данный символ указывает на важную информацию (например, материальный ущерб), не несущую рисков для здоровья.



Соблюдайте инструкции

Данный символ указывает на то, что действие должно быть совершено только квалифицированным специалистом в соответствии с техническими инструкциями.

Внимательно прочитайте следующую информацию по технике безопасности и строго соблюдайте ее, чтобы свести к минимуму риск возгорания или взрыва, поражения электрическим током, а также предотвратить материальный ущерб, травмы или гибель людей. Несоблюдение этих инструкций может также аннулировать гарантийные обязательства производителя.

Меры безопасности

- Данное устройство соответствует I классу электробезопасности. При подключении прибора к сети убедитесь, что напряжение в сети соответствует норме. Более подробную информацию об этом вы можете найти на шильдике прибора.
- Этот прибор должен быть заземлен. В случае неисправности или поломки заземление снизит риск поражения электрическим током, обеспечив путь наименьшего сопротивления для электрического тока.
- Этот прибор оснащен шнуром с заземляющим проводником и заземляющей вилкой. Вилка должна быть подключена к соответствующей розетке, которая правильно установлена и заземлена в соответствии со всеми местными нормами и правилами.
- Неправильное подключение прибора при использовании незаземленной розетки или когда клемма заземления розетки не подходит к клемме заземления вилки питания, может привести к риску поражения электрическим током. Проконсультируйтесь с квалифицированным электриком или специалистом по обслуживанию, если вы сомневаетесь, правильно ли заземлен прибор.



ОСТОРОЖНО: Опасность поражения электрическим током

- Не подключайте устройство к электрической сети с меньшей номинальной силой тока, чем указано в характеристиках устройства.
- Не тяните за шнур питания при отключении прибора. Вместо этого держитесь за вилку.
- Не прикасайтесь к вилке мокрыми руками.
- Не сгибайте, не зажимайте и не повреждайте шнур питания и вилку.
- Во избежание опасных ситуаций поврежденный шнур питания подлежит замене производителем, его представителем по сервисному техническому обслуживанию или иным специалистом соответствующей квалификации.
- Прибор не должен питаться через внешнее коммутационное устройство, например, таймер, или подключаться к цепи, которая регулярно включается и выключается коммунальной службой.
- Не используйте с этим прибором разветвители, удлинители или адаптеры.
- При установке сушильной машины электрическая розетка или устройство защитного отключения (УЗО) должны быть легко доступными для возможности аварийного отключения прибора.
- Это в дбуоиньздлм Бнт нят нжн при л арижб дмнйьнддл лиеьз уоин нял ли рнио. Это Блжилтдоо Блйлюдла роипбфоо лют боионрз ж инцдоунрепэ рьпПют.



ОСТОРОЖНО: Риск травмирования

- Данный прибор не должен устанавливаться за запираемой либо сдвижной дверцей, или дверцей с петлями на стороне, противоположной петлям дверцы этой машины.
- Не пытайтесь ремонтировать, разбирать или модифицировать прибор самостоятельно.
- Сушильная машина может быть установлена поверх стиральной машины только при помощи специальной установочной панели, подходящей для данной модели прибора.
- Не опирайтесь на открытую дверцу сушильной машины.
- Не пейте воду из резервуара для конденсата.



ОСТОРОЖНО: Риск повреждения прибора

- Не загружайте больше белья, чем указано в данном руководстве (См. соответствующую главу в руководстве).
- Не используйте сушильную машину без фильтра дверцы и основного фильтра.
- Не сушите вещи, которые не были предварительно постираны и отжаты.
- Держите прибор вдали от источников тепла и прямых солнечных лучей, чтобы избежать деформации пластиковых и резиновых деталей.
- Не устанавливайте сушильную машину в ванной комнате или местах с повышенной влажностью, а также помещениях с присутствием взрывоопасных или разъедающих газообразных веществ.
- Перед обслуживанием или чисткой отключите прибор от сети.
 - Не распыляйте воду на корпус прибора.
 - Не переворачивайте прибор.



ОСТОРОЖНО: Риск возгорания и взрыва

- Не сушите одежду, пропитанную легковоспламеняющимися веществами, такими, как керосин или спирт.
- Данная сушильная машина содержит легковоспламеняемый хладагент R290. Держите ее вдали от источников открытого огня и других огнеопасных веществ и предметов.
- Не используйте сушильную машину, если для чистки одежды использовались промышленные вещества.
- Не сушите в сушильной машине вещи, которые не были предварительно постираны.
- Особое внимание следует уделить сушке вещей, которые были испачканы в маслах, жирах, легковоспламеняющихся продуктах типа спирта, бензина, ацетона, скипидара, пятновыводителей, воска, в косметических средствах и т.п. Их допускается сушить только после тщательной стирки при высокой температуре с дополнительным добавлением моющего средства.
- Запрещается сушить изделия из латекса, резины, непромокаемых тканей и подобных материалов.
- Кондиционеры для белья или аналогичные продукты следует использовать в соответствии с инструкциями по использованию их изготовителей.
- Изделия, загрязненные маслом, могут самопроизвольно воспламениться, особенно при воздействии источников тепла, таких как сушильная машина. Изделия нагреваются, вызывая реакцию окисления в масле. Окисление создает тепло. Если тепло не может выйти наружу, предметы могут нагреться настолько, что загорятся. Складывание, укладка или хранение предметов, пропитанных маслом, может помешать выходу тепла и, таким образом, создать опасность возгорания.
- Выньте из карманов все предметы, такие, как зажигалки и спички.
- Если ткани, содержащие растительное или кулинарное масло или загрязненные средствами по уходу за волосами, все-таки необходимо сушить в сушильной машине, их следует сначала постирать в горячей воде с дополнительным моющим средством. Это снизит, но не исключит опасность.

- Не останавливайте машину до окончания цикла сушки, в противном случае, белье необходимо быстро вынуть и разложить для обеспечения рассеивания тепла.
- Вентиляционные отверстия в корпусе не должны перекрываться коврами и иными покрытиями.
- Не включайте сушильную машину без установленных фильтров.
- Фильтры требуют периодической чистки.
- Не допускайте скопления ворса вокруг сушильной машины (теплообменник, внутренний барабан, вокруг дверцы и т. д.)
- Не повреждайте контур хладагента.

Безопасность детей

- Данное устройство не может использоваться детьми до 8 лет, лицами с ограниченными физическими, сенсорными или умственными способностями и с недостаточным опытом или знаниями, кроме случаев, когда они находятся под присмотром лица, отвечающего за их безопасность, или получили соответствующие инструкции, позволяющие им безопасно эксплуатировать электроприбор и дающие им представление об опасности, сопряженной с его эксплуатацией.
- Не позволяйте детям играть с устройством.
- Пользовательская чистка и обслуживание не должны выполняться детьми без присмотра.
- Перед использованием проверьте, не забрались ли внутрь дети и домашние животные.
- Стекла дверца может сильно нагреваться во время работы. Не допускайте непосредственного контакта детей и домашних животных с устройством во время работы.

. ащита от ультрафиолетового излучения

- Это предупреждение касается только изделий, содержащих ультрафиолетовую (УФ) лампу и имеющих функцию дезинфекции с УФ-лампой.
- Устройство содержит лампу, которая излучает ультрафиолетовое излучение. Не смотрите на источник света во время работы лампы!
- УФ-лампа используется для дезинфекции текстильных изделий.
- Не вынимайте УФ-лампу из устройства и не используйте ее вне прибора!
- Не прикасайтесь к лампе!
- Использование изделия не по назначению или повреждение защитного стекла УФ-лампы и окружающих ее предметов может привести к возникновению опасного УФ-излучения. УФ-излучение может повредить глаза и кожу даже в малых дозах. Не эксплуатируйте поврежденное изделие!
- Не снимайте защитный плафон УФ-лампы. Не эксплуатируйте изделие без защитного плафона УФ-лампы!
- Если работа прибора была прервана по разным причинам (отключение электроэнергии, проблема с предохранителем, открытие дверцы машины и т. д.) во время выполнения программы "УФ", программа возобновит дезинфекцию с того места, где она была прервана.
- В случаях, когда необходимо заменить УФ-лампу и связанные с ней детали (истечение срока службы лампы, поломка плафона лампы и т. д.), обратитесь в техническую службу. Не пытайтесь заменить детали самостоятельно. Ожидая технического обслуживания, убедитесь, что крышка машины закрыта, а вилка отключена от сети!
- Не допускайте детей к устройству во время использования любых программ с включенной УФ-лампой!
- Всегда читайте руководство по эксплуатации перед использованием устройства и используйте его в соответствии с инструкциями!
- Расположение УФ-лампы и защитного стекла лампы в вашем изделии визуальнo указано.
- Программа "УФ", включающая УФ, эффективна в отношении бактерий *Escherichia coli*, *Staphylococcus aureus*.

СПЕЦИФИКАЦИЯ ПРИБОРА

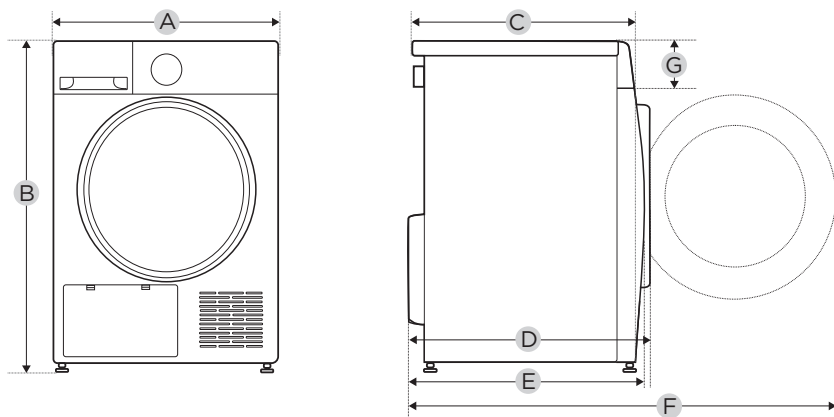

Модель	MD210H100WDB/*
Электропитание	220-240 В-,50 Гц
Номинальная загрузка	10.0 кг
Габариты прибора	
A	595 мм
B	850 мм
C	630 мм
Масса нетто	53 кг
Номинальная мощность	750 Вт
Прочие размеры	
D	688 мм
E	670 мм
F	1180 мм
G	120 мм
Хладагент и количество	R290, 145 г
ПГП	3
Эквивалент CO ₂ , тонн	0,00 т

* - код цвета (W - белый, S - серебристый, T-титаново-серый)

Модель	MD210H100WDB/*
Номинальная мощность	10.0 кг
Тип сушильной машины	Конденсационная
Класс энергоэффективности	A+++
Взвешенное годовое потребление энергии (AE _g) ¹	184 кВт*ч/год
Автоматический или неавтоматический	Автоматическая
Экологическая метка ЕС	N/A
Потребление энергии программы для хлопчатника	
Взвешенное потребление энергии программы для хлопчатника при полной и частичной загрузке	1,13 кВт/ч
Потребление энергии программы для хлопчатника при полной загрузке	1,55 кВт/ч
Потребление энергии программы для хлопчатника при частичной загрузке	0,80 кВт/ч
Потребление энергии в режиме ожидания (Po)	0.5 Вт
Потребление энергии в режиме оставленного включения (Pi)	0.8 Вт
Длительность режима оставленного включения	10 мин
Время программы хлопковой программы	
Взвешенное время программы хлопковой программы при полной и частичной загрузке	231 мин
Время программы хлопковой программы при полной загрузке	299 мин
Время программы хлопковой программы при частичной загрузке	180 мин
Класс эффективности конденсации A (наиболее эффективный) по G (наименее эффективный)	B
Средняя эффективность конденсации хлопковой программы при полной загрузке	88%
Средняя эффективность конденсации хлопковой программы при частичной загрузке	88%
Взвешенная эффективность конденсации для хлопковой программы при полной и частичной загрузке	88%
Уровень звуковой мощности для хлопковой программы при полной загрузке	63 дБ

Примечания:

- ¹ Энергопотребление в год, основанное на 160 циклах сушки хлопк □ программы при полной и частичной загрузке, и потреблении в режимах низкой мощности. Фактическое энергопотребление за цикл будет зависеть от того, как используется прибор. Программа 'Хлопок □', используемая при полной и частичной загрузке, является стандартной программой сушки, к которой относится информация на этикетке и в брошюре. Эта программа подходит для сушки обычного влажного хлопчатобумажного белья и является наиболее эффективной программой с точки зрения.

ОПИСАНИЕ ПРИБОРА

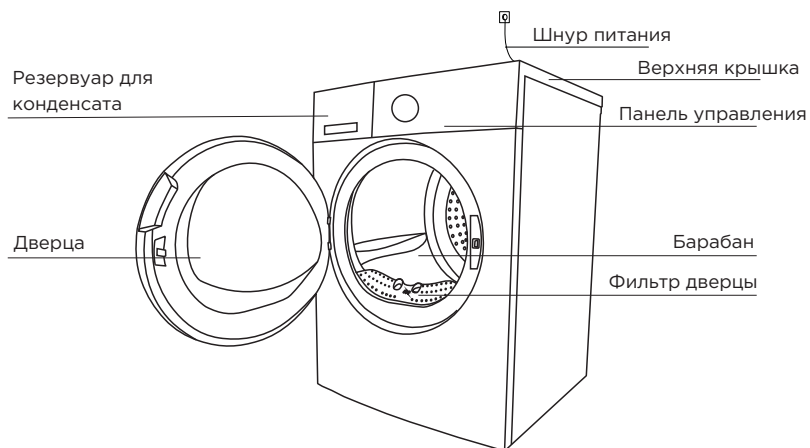

Примечание: Ваш прибор может иметь отличия от изображения. Руководствуйтесь фактическим видом прибора.

Аксессуары

Следующие детали являются дополнительными для определенных моделей. Если в вашей сушильной машине есть следующие аксессуары, наденьте перчатки, чтобы установить их в соответствии с приведенной инструкцией (см.раздел "Установка - установка сливного шланга").



КРАТКОЕ РУКОВОДСТВО

ВНИМАНИЕ

Топор ибэдлжедньиоз амориВобж сВд бау илжьн зьу иыиабВьднлоыЭпьиалжд.

1. Перед сушкой

1. Включите в сеть

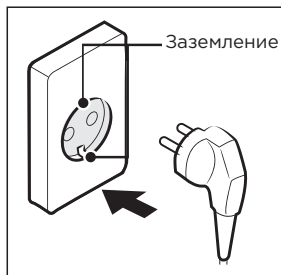

2. Загрузите одежду

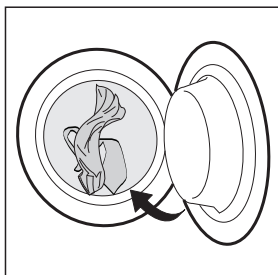

3. Закройте дверцу

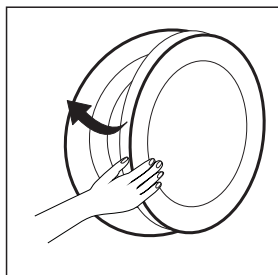

2. Процесс сушки

1. Включите машину

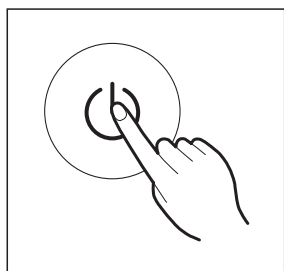

2. Выберите программу

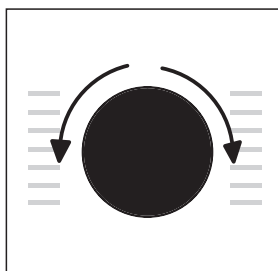

3. Выберите дополнительные функции

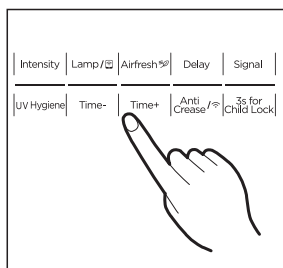

4. Нажмите [▶||]

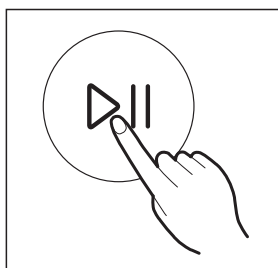

3. Окончание работы

По окончании программы раздастся звуковой сигнал, на дисплее отобразится "End".

1. Откройте дверцу
и выньте одежду

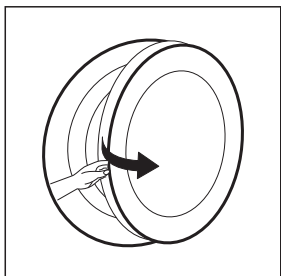

2. Выньте резервуар

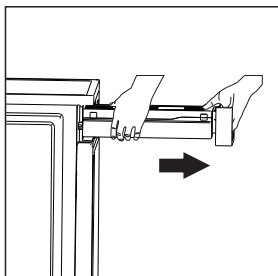

3. Слейте конденсат

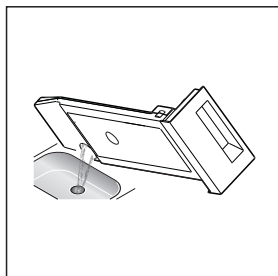

4. Очистите фильтр

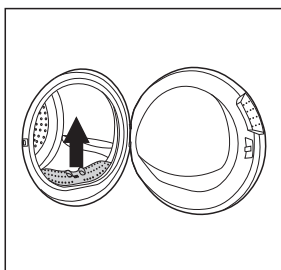

5. Отключите от сети

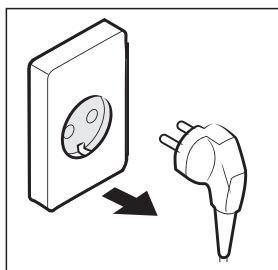

💡 ОБРАТИТЕ ВНИМАНИЕ

- Если для линии, к которой подключена сушильная машина, существует отдельный линейный выключатель, вы можете выключить его, вместо того, чтобы отключать прибор от сети.

УСТАНОВКА

Перемещение прибора

Перемещайте прибор с осторожностью. Не беритесь за выступающие части машины. Дверцу машины нельзя использовать в качестве ручки для транспортировки. Если сушильную машину невозможно транспортировать в вертикальном положении, ее можно наклонить вправо менее чем на 30°.

Риск получения травм и повреждения прибора!

Неправильное обращение с прибором может привести к травме.

- Перемещать этот прибор должны только два или более человека, надежно удерживая его.
- Уберите все препятствия на пути транспортировки и с места установки, например, откройте двери и уберите предметы, лежащие на полу.
- Не используйте открытую дверь в качестве опоры для рук.
- Перед использованием прибора снимите весь упаковочный материал.
- Перед установкой сушильной машины проверьте ее на наличие внешних видимых повреждений.
- Не устанавливайте и не используйте поврежденную сушильную машину.
- Не устанавливайте сушильную машину в помещении, где существует риск заморзания.
- При температурах около точки заморзания сушильная машина может работать некорректно. Существует риск повреждения, если конденсированная вода заморзнет в насосе, шлангах и резервуаре для конденсата.

Распаковка

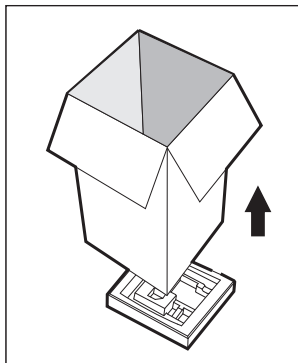
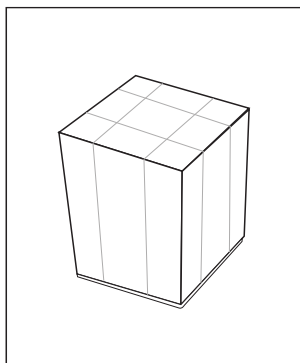

ОСТОРОЖНО

- Упаковочный материал (например, пленки, пенополистирол) может быть опасен для детей.
- Риск удушья! Держите всю упаковку вдали от детей.
- Дети могут запутаться в упаковочной пленке или проглотить мелкие детали и задохнуться.

Место установки

ОСТОРОЖНО

- Не позволяйте детям играть с упаковочными материалами.
 - Данный прибор не должен устанавливаться за запираемой либо сдвижной дверцей, или дверцей с петлями на стороне, противоположной петлям дверцы этой машины.
 - Не ограничивайте просвет между полом и низом прибора - не ставьте его на ковровые покрытия, деревянные планки и т. п. Это может привести к перегреву и поломке прибора.
1. Для вашего удобства рекомендуется размещать сушильную машину рядом со стиральной машиной.
 2. При установке на стиральную машину необходимо использовать только специально предназначенный для данной модели соединительный элемент. Установка должна проводиться только силами квалифицированных специалистов.
 3. Сушильная машина должна быть установлена в чистом месте, где не скапливается грязь. Воздух должен свободно циркулировать вокруг прибора. Не закрывайте переднее воздухозаборное отверстие или воздухозаборные решетки на задней стороне машины.
 4. Размещайте сушильную машину на твердой и ровной поверхности во избежание шума и вибрации.
 5. Запрещается снимать ножки прибора.

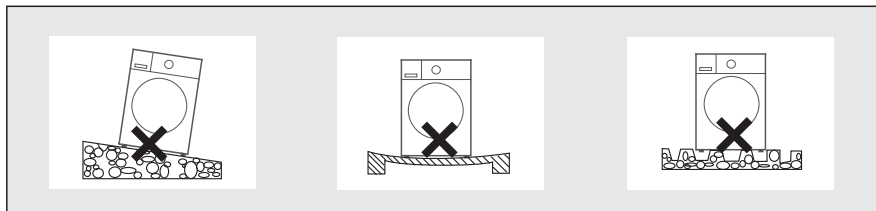

ОБРАТИТЕ ВНИМАНИЕ

- Не устанавливайте сушильную машину в помещении, где существует риск замерзания.

Регулировка по уровню

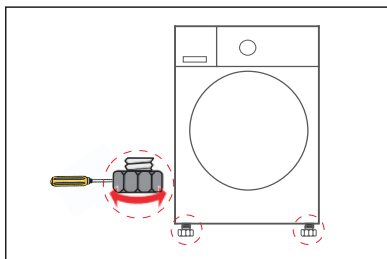

После установки сушильной машины на место проверьте, что она стоит ровно, используя уровень. Если это не так, отрегулируйте ножки вручную или с помощью инструмента.

Перенавешивание двери

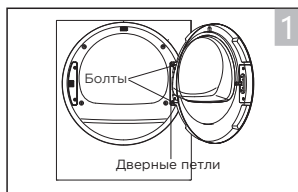

- При помощи 8-миллиметрового торцевого ключа снимите 2 шестигранных болта на стороне дверных петель устройства. Из-за клея внутри болтов может потребоваться некоторое усилие, чтобы их открутить.

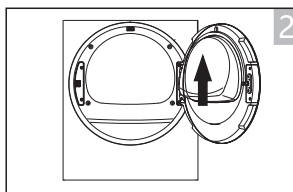

- Снимите болты. Поскольку дверца довольно тяжелая, вам понадобится помощь второго человека. Слегка приподнимите весь дверной блок вверх и снимите его с металлической передней дверной панели. Будьте осторожны, чтобы не ударить стекло и не разбить его.

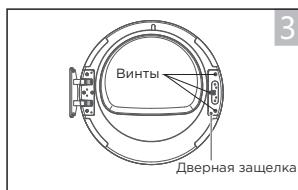

- Чтобы не повредить дверцу во время установки, подложите под нее хлопковую ткань. С помощью крестовой отвертки открутите 3 черных винта на стороне дверной защелки дверцы.

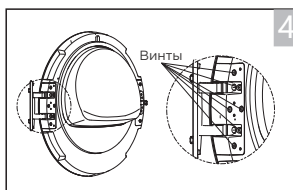

- С помощью крестовой отвертки открутите 6 черных винтов со стороны петель дверцы изделия. Обратите внимание на расположение винтов: 4 черных винта на передней стороне и 2 - сбоку в углублении.

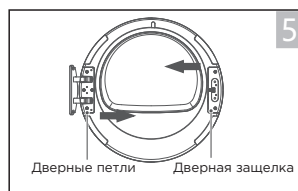

- Поменяйте местами крепежные элементы дверных петель и дверной защелки на дверце устройства. Крестовой отверткой вкрутите 3 винта на сторону дверной защелки, а 6 винтов вкрутите на сторону дверных петель. Обратите внимание, что 4 винта должны быть на передней стороне и 2 - в углублении. Удобнее вначале вкрутить боковые винты.

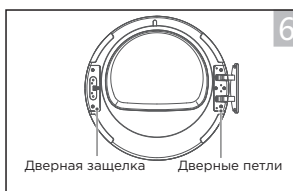

- После замены дверца сушильной машины будет выглядеть как на рисунке выше.

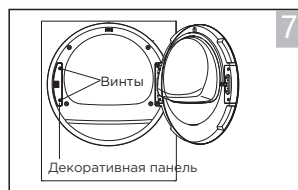

- Крестовой отверткой открутите 2 черных винта декоративной панели дверной защелки устройства.

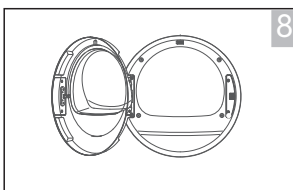

- Попросите напарника поднять дверной блок и повесить его на металлическую переднюю дверную панель с левой стороны. Дверцу необходимо все время придерживать. При помощи 8-миллиметрового торцевого ключа вкрутите 2 шестигранных болта на сторону дверных петель устройства. С помощью крестовой отвертки установите декоративную панель на правую сторону люка (на место петель), прикрутив ее 2 черными винтами. Дверь сушильной машины теперь будет открываться влево.

ПРИМЕЧАНИЕ: для перенавешивания двери с левой стороны на правую пользуйтесь этой же инструкцией.

Подключение к электросети

1. Убедитесь, что параметры электросети соответствуют характеристикам прибора.
2. Не подключайте сушильную машину к коммутационной панели, универсальной вилке или розетке, не используйте адаптеры и удлинители.

Установка сливного шланга (при наличии)

ОСТОРОЖНО

- Не перегибайте и не вытягивайте сливной шланг.
 - Расположите сливной шланг согласно указаниям ниже.
1. Отсоедините сверху сливной шланг от корпуса.
 2. Вставьте сливной шланг в канализацию. Не перегибайте шланг.

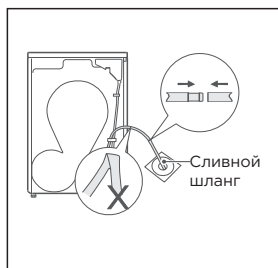

3. Как вариант, опустите конец шланга на держателе в раковину или другую емкость.

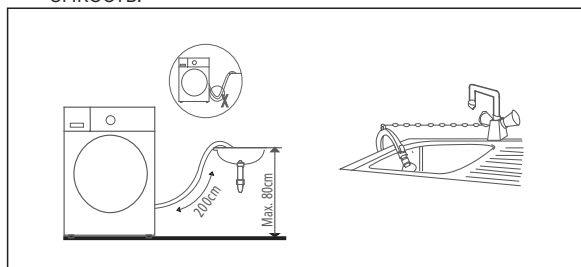

ОБРАТИТЕ ВНИМАНИЕ

- Во время работы сушильной машины может запускаться функция самоочистки испарителя, для которой включается дренажный насос. Во время работы насос может издавать шум - это нормальное явление.

ПОРЯДОК РАБОТЫ

Перед началом работы

ОБРАТИТЕ ВНИМАНИЕ

- После транспортировки и установки прибор необходимо выдержать не менее 2 часов перед началом работы.
 - Перед началом работы барабан необходимо прочистить при помощи мягкой ткани:
 1. Положите немного чистой ветоши в барабан.
 2. Включите прибор в сеть, нажмите [⏻].
 3. С помощью программатора выберите программу "Сушка по времени", нажмите кнопку [▶||].
 4. После окончания программы очистите фильтр, см. раздел "Обслуживание и уход".
 - Во время сушки компрессор издает шум, это нормальное явление.
1. Перед сушкой тщательно отожмите белье в стиральной машине. Интенсивный отжим сокращает время сушки и экономит электроэнергию.
 2. Для равномерной сушки рассортируйте белье по типу ткани и выберите подходящую программу сушки. Для одежды, которую вы будете гладить, выбирайте щадящий режим сушки.
 3. Перед сушкой застегните молнии, крючки и кнопки, пуговицы, завяжите тканевые пояса и т. д.
 4. Выньте из карманов все предметы, такие как зажигалки и спички.
 5. Вшейте или удалите косточки из бюстгалтеров.
 6. Закройте пододеяльники и наволочки, чтобы мелкие предметы не скатывались внутри них.
 7. Оставьте куртки расстегнутыми и расстегните все длинные молнии, чтобы текстильные изделия высохли равномерно.
 8. Не пересушивайте одежду, потому что на пересушенной одежде легко образуются складки.
 9. Не сушите изделия, содержащие резину или аналогичные эластичные материалы.
 10. Содержите область вокруг сушильной машины в чистоте. Пыль или мука на полу пожаро- и взрывоопасны.
 11. Дверцу можно открывать только после завершения программы сушильной машины, чтобы избежать ожогов горячим паром или о горячие поверхности.
 12. Очищайте фильтр дверцы и опорожняйте контейнер для конденсата после каждого использования, чтобы избежать увеличения времени сушки и увеличения потребления энергии.
 13. Не сушите одежду после химчистки.

Рекомендации по загрузке (примерный вес одежды):

 Свитер (смесовая ткань) 800 г	 Кофта (хлопок) 800 г	 Джинсы (800 г)
 Полотенце (хлопок) 900 г	 Простыня (хлопок) 600 г	 Рабочая одежда 1120 г
 Пижамы 200 г	 Рубашка (хлопок) 300 г	 Футболка (хлопок) 180 г
 Белье (хлопок) 70 г	 Носки (смешанная) 50 г	

ВНИМАНИЕ

- Не превышайте максимальную загрузку машины.
- Не загружайте одежду, с которой капает вода, это может повредить сушильную машину.

Символы на одежде для выбора сушки:



Подходит для сушки в машинах барабанного типа



Обычная сушка: машинная сушка возможна при нормальной загрузке и температуре 80°C.



Деликатная сушка: сушить с осторожностью. Выбрать деликатную сушку с ограниченным тепловым воздействием.



Не сушить: вещи, не подходящие для машинной сушки.

Панель управления

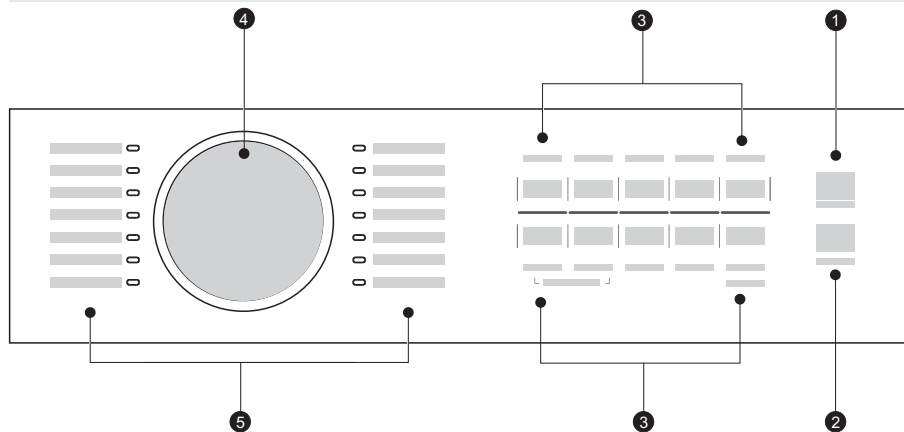

1 Вкл / Выкл

Нажмите и удерживайте кнопку, чтобы включить или выключить прибор.

2 Старт / Пауза

Запускает или приостанавливает программу сушки.

3 Функции

Кнопки для выбора дополнительных функций.

4 Дисплей

Показывает настройки, оставшееся время программы, служебные сообщения.

5 Программатор

Выбирайте программу, исходя из ваших задач и типа одежды.

Индикаторы дисплея



Защитная блокировка



Турбо



Интенсивность сушки (экстра, стандартная, для глажки)



УФ



Антисминание



Беспроводная сеть



Удаленное управление



Отсрочка окончания



Предупреждение: Резервуар заполнен



Предупреждение: Очистить фильтры



Отключение звуковых сигналов

18:88

Оставшееся время программы / Код ошибки



Программа [ШЕРСТЬ] этой сушильной машины была протестирована и одобрена компанией Woolmark. Программа подходит для сушки шерстяных изделий с маркировкой "ручная стирка" при условии, что изделия стираются на одобренной Woolmark программе бережной стирки и сушатся в соответствии с инструкциями производителя данной сушильной машины. M2206. Модель: MD210H100WDB/*

Перед началом сушки

1. Вставьте вилку в розетку.
2. Положите одежду в барабан.
3. Закройте дверцу. Будьте осторожны, чтобы не защемить одежду между дверцей и уплотнителем.
4. Включите прибор.

Выбор программы

1. Когда загорится дисплей, при помощи программатора выберите нужную программу.
2. Вы можете выбрать дополнительные функции "Отсрочка окончания", "Время", "Турбо", "Антисминание", "УФ", "Уровень сушки", "Отключение звука".
3. Нажмите кнопку [▶] для начала работы.
4. Нажмите кнопку [⏻] после завершения программы.

Старт программы

Барабан начнет вращаться после запуска программы. На дисплее загорится индикатор фазы цикла и отобразится оставшееся время программы.

Завершение программы

1. Барабан прекратит вращаться после завершения программы. На дисплее отобразится "End" и загорится соответствующий индикатор. Сушильная машина автоматически запустит функцию "Антисминание", если пользователь не вынет одежду вовремя (см. раздел "Описание дополнительных функций". После того, как одежда будет вынута, нажмите [⏻], чтобы выключить прибор, если он находится в режиме ожидания. После завершения программы выключите прибор из сети.
2. Если машина в процессе работы внезапно остановилась или на дисплее появился код ошибки, обратитесь к разделу «Устранение неисправностей».

Описание программ сушки

Программа	Макс. вес	Описание
Хлопок Эко	10.0 кг	Для полной сушки однослойного или многослойного хлопкового или многослойного хлопкового белья перед непосредственным хранением.
Синтетика	4.0 кг	Для сушки тонких вещей из синтетики, которые не предназначены для глажки, - полиэстровые рубашки, не требующие особого ухода, детские вещи, носки.
Микс	4.0 кг	Для смешанных тканей из хлопка и синтетики.
Детская одежда	1.0 кг	Для сушки небольшого количества детских вещей. Зимнюю плотную и многослойную детскую одежду из хлопка рекомендуется сушить в течение определенного времени, затем выворачивать наизнанку (включая рукава) и продолжать сушку.
Heath Guard	5.0 кг	Стерилизация и сушка одежды, устойчивой к высокой температуре.
Полотенца	4.0 кг	Для полной сушки толстых или многослойных синтетических тканей.
Мой режим	-	Эту программу вы можете настроить через приложение SmartHome.
Быстрая 30'	0.6 кг	Для сушки 1–3 предметов одежды из синтетических волокон или тонкого хлопка с низким содержанием влаги.
Быстрая 59'	3.0 кг	Используется для быстрой сушки небольшого количества вещей (до 10 предметов) из хлопка и синтетики. Если перед сушкой будет стирка, рекомендуется выбирать скорость отжима 1400 об/мин.
Деликатная	1.0 кг	Для небольших вещей из тонкой синтетической ткани и нижнего белья.
Шерсть	1.0 кг	Для дополнительной сушки шерстяных вещей, пригодных для машинной сушки.
Постельное белье	5.0 кг	Для сушки крупных вещей (простыни, пододеяльники, одеяла) рекомендуется режим "Постельное белье", чтобы избежать спутывания вещей и добиться результата полной сушки для всего изделия (в отличие от режимов "Хлопок" и "Микс").
Хлопок □	10.0 кг	Для полной сушки одно- и многослойного хлопкового белья для немедленного ношения.
Сушка по времени	3.0 кг	Для сушки отдельных вещей или завершения процесса сушки многослойных тканей с различным поведением при сушке, таких как куртки, подушки или объемные вещи. Мин. 10 мин., макс. 150 мин. (с шагом 10 мин.). Рекомендуемое время сушки 3 кг хлопковых и льняных вещей около 90 минут.

Описание программ сушки

Программа	Макс. вес	Описание
Спорт*	3.0 кг	Для сушки спортивной одежды и тонких тканей из полиэстера, не подлежащих глажке.
Airfresh*	1.0 кг	Чтобы освежить белье после длительного хранения и устранить запахи. Мин. 20 мин., макс. 180 мин. (с шагом 10 мин.).
Рубашки*	1.0 кг	Для белья, не требующего особого ухода (небольшое количество тонкой синтетики), например, рубашки и блузки, оснащенные функцией антисминания, чтобы свести к минимуму усилия по глажке. При выборе программы для рубашек рекомендуется класть рубашки из одного материала. Свободно разложите одежду в барабане. После высыхания быстро достаньте и повесьте на вешалку.
Верхняя одежда*	3.0 кг	Для сушки верхней одежды. Водонепроницаемые и дышащие предметы, которые подходят для стирки и сушки в сушильной машине.
Джинсы*	5.0 кг	Для сушки джинсов или аналогичных вещей, отжимаемых на высокой скорости.

ОБРАТИТЕ ВНИМАНИЕ

- Программы, отмеченные значком *, доступны только через приложение SmartHome.

Примечание:

1. Программа "Эко" используется для оценки соответствия Регламенту ЕС 2533/2023 и 2534/2023 по экодизайну и энергетической маркировке и измеряется в соответствии со стандартом EN 61121. Программа "Эко" подходит для сушки обычного влажного хлопкового белья и является наиболее эффективной программой с точки зрения потребления энергии для хлопка.
- 2.

Описание дополнительных функций



ТУРБО

Сокращает длительность работы программы сушки.



ИНТЕНСИВНОСТЬ СУШКИ

Вы можете отрегулировать уровень сухости белья, нажав кнопку [УРОВЕНЬ СУШКИ].

Доступно три уровня интенсивности (см.таблицу в разделе "Индикаторы дисплея").

1. Данная функция может быть активирована только до запуска программы.
2. Нажимайте кнопку [УРОВЕНЬ СУШКИ] для выбора ее интенсивности.
3. Во всех программах, за исключением "Health Guard", "Сушка по времени", "Эко", "Быстрая 59", "Быстрая 30' " и "Airfresh", можно отрегулировать интенсивность сушки при помощи кнопки [УРОВЕНЬ СУШКИ].



ОТСРОЧКА ОКОНЧАНИЯ ПРОГРАММЫ

Эта функция используется для отсрочки окончания программы сушки до 24 часов.

Когда запускается отложенная программа, на дисплее начинается обратный отсчет времени и загорается значок отсрочки.

1. Загрузите белье и убедитесь, что дверца машины закрыта.
2. Поверните кнопку ручки, затем используйте ручку выбора программ, чтобы выбрать нужную программу.
3. Вы можете добавить функцию "Антисминание" при необходимости.
4. Нажмите кнопку [ОТСРОЧКА ОКОНЧАНИЯ].
5. Нажимайте кнопку [ОТСРОЧКА ОКОНЧАНИЯ], чтобы выбрать желаемое время отсрочки.
6. После нажатия кнопки [▷||] сушильная машина готова к работе. Программа сушки начнется после того, как до целевого времени окончания останется время, соответствующее длительности работы программы.
7. Если вы снова нажмете кнопку [▷||], таймер будет приостановлен.
8. Если вы хотите отменить функцию отсрочки окончания, нажмите кнопку [⏪].



АНТИСМИНАНИЕ

По окончании цикла сушки активируется стандартная функция анти-сгиб на 30 минут. Продолжительность этой функции может быть установлена на 30-60-90-120 минут. Эта функция предотвращает появление складок на белье. Белье можно извлечь во время фазы анти-сгиба. Эта функция предотвращает сминание белья. Во время фазы "Антисминание" белье можно вынуть. Все программы имеют эту функцию, за исключением программы "Шерсть", "Быстрая 59' ", "Быстрая 30' ".



УДАЛЕННОЕ УПРАВЛЕНИЕ

Это включение дистанционного управления. Если вы хотите использовать свой смартфон для дистанционного управления устройством, нажмите кнопку [УДАЛЕННОЕ УПРАВЛЕНИЕ].

Чтобы удаленно управлять устройством через смартфон, необходимо соответствовать следующим условиям:

1. Беспроводная сеть активирована, и устройство подключено к Интернету.
2. Дверца устройства закрыта.

Примечание:

- Если открыть дверцу в любое время, функция удаленного управления будет отключена.
- Функция удаленного управления автоматически отключается в конце каждой программы, если вы хотите снова использовать удаленное управление, вам необходимо включить его снова.



ОБРАБОТКА УЛЬТРАФИОЛЕТОМ

После выбора программы вы можете выбрать функцию "УФ" при необходимости. Нажмите кнопку [УФ], чтобы выбрать эту функцию. Нажмите ее еще раз, чтобы отменить. После выбора функции "УФ" микробы удаляются при помощи ультрафиолетового излучения во время процесса сушки, делая одежду чище и безопаснее. Используйте эту функцию с осторожностью для легкого, тонкого или деликатного белья.

Функция "УФ" может быть добавлена ко всем программам сушки, кроме "Health Guard", "Сушка по времени", "Шерсть", "Быстрая 59'", "Быстрая 30'" и "Airfresh".



УВЕЛИЧЕНИЕ / УМЕНЬШЕНИЕ ВРЕМЕНИ

При выборе программ "Airfresh" или "Сушка по времени" при помощи кнопок [ВРЕМЯ+] и [ВРЕМЯ-] можно регулировать время сушки с шагом в 10 минут.



ПОДСВЕТКА БАРАБАНА

Освещение барабана будет гореть в течение 1 минуты при нажатии этой кнопки или в течение 1 минуты после открытия дверцы.



ОТКЛЮЧЕНИЕ ЗВУКОВЫХ СИГНАЛОВ

Нажмите кнопку [ОТКЛ. ЗВУКА 3 СЕК.], чтобы отключить / включить звуковые сигналы. По умолчанию звуковые сигналы включены. Когда звук включен:

1. Нажатие кнопки будет сопровождаться звуковым сигналом.
2. Если ручка программатора будет повернута во время работы программы, раздастся сигнал-напоминание, что это недопустимая операция.
3. Когда программа сушки будет завершена, раздастся звуковой сигнал.

Блокировка
3 сек.

ЗАЩИТНАЯ БЛОКИРОВКА

1. В этой машине предусмотрена специальная блокировка от детей, которая может предотвратить неосторожное нажатие кнопок или детские шалости с прибором.
 2. Одновременно нажмите кнопки [УФ] и [ВРЕМЯ-] и удерживайте в течение 3 секунд, чтобы активировать блокировку.
 3. Когда функция блокировки будет установлена, на дисплее отобразится индикатор блокировки, и все кнопки будут деактивированы, за исключением кнопки [⏻].
 4. Чтобы отключить функцию защитной блокировки, снова нажмите и удерживайте кнопки [УФ] и [ВРЕМЯ-] 3 секунды.
-

3 сек.



БЕСПРОВОДНАЯ СЕТЬ

Чтобы активировать (или отключить) функцию беспроводной сети, удерживайте кнопку [ОТКЛ. ЗВУКА 3 СЕК.] 3 секунды. Эта кнопка также позволяет настроить или перезагрузить подключение к сети. Более подробную инструкцию по подключению к беспроводной сети вы можете найти в разделе "Удаленное управление". Потребляемая мощность устройства в режиме ожидания с подключенным удаленным управлением: 2 Вт.

Дополнительные функции

Программа	Отсрочка окончания	Турбо	Время+/-	Уровень сушки	УФ	Анти-сминание
Хлопок Эко	●	●		●	●	●
Синтетика	●	●		●	●	●
Микс	●	●		●	●	●
Детская	●	●		●	●	●
Health Guard	●				1	●
Полотенца	●	●		●	●	●
Мой режим	●			●	●	●
Сушка по времени	●		●			●
Постельное белье	●	●		●	●	●
Шерсть	●					
Деликатная	●	●		●	●	●
Хлопок □	●	●			●	●
Быстрая 59'	●					
Быстрая 30'	●					
Спорт*	●			●	●	●
Airfresh*	●		●			●
Рубашки*	●	●		●	●	●
Верхняя одежда*	●	●		●	●	●
Джинсы*	●	●		●	●	●

1 Функция идет с программой по умолчанию.

ОБРАТИТЕ ВНИМАНИЕ

- Толстые или многослойные ткани, например, куртки и т. д., сложнее поддаются сушке. Рекомендуется выбрать программу «Хлопок» или увеличить интенсивность сушки с помощью функции "Уровень сушки".
- Выбирайте интенсивность сушки согласно инструкции в разделе "Описание дополнительных функций".
- Поскольку неровный материал, толстые и многослойные вещи сушатся труднее, экспериментируйте с выбором соответствующей программы и времени сушки для наилучшего результата, если какие-либо места одежды остаются все еще влажными после завершения программы.
- Загрузка сушильной машины до максимальной емкости для соответствующих программ способствует экономии энергии.
- Номинальная вместимость - это максимальное количество одежды, которую можно высушить за один раз. Убедитесь, что загруженное в прибор сухое белье не превышает номинальную вместимость для выбранной программы.
- Чтобы включить/ отключить подключение к беспроводной сети, следуйте инструкции в разделе "Описание дополнительных функций". Потребляемая мощность в режиме ожидания с подключенным удаленным управлением - 2 Вт.

УДАЛЕННОЕ УПРАВЛЕНИЕ

Подключение к приложению SmartHome

Перед началом убедитесь:

1. Ваш смартфон подключен к домашней беспроводной сети, и вы знаете сетевой пароль.
2. Вы находитесь рядом с устройством.
3. На вашем беспроводном маршрутизаторе включен беспроводной сигнал диапазона 2,4 ГГц.
4. Включите Bluetooth на своем мобильном телефоне и разрешите приложению обнаружить находящееся поблизости смарт-устройство.

Выполните следующие этапы для подключения к сети:

Скачайте приложение SmartHome

В магазине приложений (Google Play Store, Apple App Store) выполните поиск SmartHome* и найдите приложение SmartHome. Загрузите и установите его на свой телефон. Вы также можете скачать приложение, отсканировав QR-код ниже.



Зарегистрируйтесь и войдите

Откройте приложение SmartHome и создайте новую учетную запись (вы также можете зарегистрироваться через стороннюю учетную запись). Если у вас уже есть существующая учетная запись, войдите в нее.



Подключите ваш прибор к SmartHome

1. Убедитесь, что ваш мобильный телефон подключен к беспроводной сети. Если это не так, зайдите в его настройки и включите беспроводные сети и Bluetooth.
2. Включите ваши устройства.
3. Откройте приложение SmartHome на вашем телефоне.
4. Если появится сообщение "Рядом обнаружены смарт-устройства", нажмите, чтобы добавить их.
5. Если сообщение не появляется, нажмите "+" на странице и выберите свое устройство в списке доступных устройств поблизости. Если вашего устройства нет в списке, добавьте его вручную по категории и модели устройства.
6. Подключите ваше устройство к беспроводной сети согласно инструкциям в приложении. Если соединение не удалось, следуйте подсказкам приложения, чтобы продолжить операцию.



Начало удаленного управления

Вращайте ручку программатора, чтобы выбрать любую программу, нажмите и удерживайте [], пока на дисплее не загорится значок удаленного управления, что означает, что прибором можно управлять удаленно при помощи приложения.

Индикатор состояния беспроводной сети

Медленно мигает	Ожидание подключения
Быстро мигает	Подключение
Горит постоянно	Подключен к беспроводной сети

ОБРАТИТЕ ВНИМАНИЕ

1. Убедитесь, что ваши устройства включены.
2. Держите мобильный телефон достаточно близко к устройству, когда вы подключаетесь к сети на своем устройстве.
3. Подключите свой мобильный телефон к домашней беспроводной сети и убедитесь, что вы знаете ее пароль.
4. Проверьте, поддерживает ли ваш маршрутизатор диапазон сети 2,4 ГГц, и включите его. Если вы не уверены, поддерживает ли маршрутизатор диапазон 2,4 ГГц, обратитесь к производителю маршрутизатора.
5. Устройство не может подключиться к беспроводной сети, для которой требуется проверка подлинности. Обычно это сети для общественных мест, таких как отели, рестораны и т. д. Подключитесь к беспроводной сети, для которой не требуется проверка подлинности.
6. Рекомендуется использовать имя сети, содержащее только буквы и цифры. Если ваше имя сети содержит специальные символы, измените его в маршрутизаторе.
7. Отключите функцию WLAN+ (Android) или WLAN Assistant (iOS) на своем мобильном телефоне при подключении сети к вашим устройствам.
8. Если ваше устройство ранее подключалось к беспроводной сети, но его необходимо повторно подключить, нажмите «+» на главной странице приложения и снова добавьте свое устройство по категории устройства и модели в соответствии с инструкциями в приложении.



Встроенный приемо-передающий модуль малого радиуса действия	
Стандарт	IEEE 802.11 b/g/n
Полоса радиочастот, МГц 2,4G	2400 - 2483
Максимальная выходная мощность передатчика, мВт	<20 мВт
Встроенный приемо-передающий модуль малого радиуса действия	Bluetooth
Стандарт	IEEE 802.15
Полоса радиочастот, МГц	2400 - 2483
Максимальная выходная мощность передатчика, мВт	<10 мВт

ОБСЛУЖИВАНИЕ И УХОД

Слив резервуара для воды

1. Возьмитесь за резервуар двумя руками и вытащите его из машины.
2. Наклоните резервуар и слейте конденсат в раковину.
3. Установите резервуар на место.

ВНИМАНИЕ

- Сливайте воду после каждого использования.
- Если резервуар переполнится, выполнение программы будет приостановлено и на дисплее загорится индикатор []. После слива воды возобновите программу, нажав кнопку [].
- Вода из резервуара не предназначена для питья.
- Не используйте прибор без резервуара для воды.

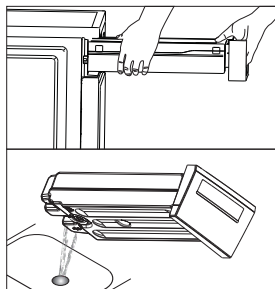

Чистка фильтров

Данная сушильная машина оснащена предварительным ворсовым фильтром дверцы. Не забывайте очищать дверной фильтр после каждого цикла. Нерегулярная чистка фильтра может привести к повышенному энергопотреблению и увеличению времени работы программы.

ОБРАТИТЕ ВНИМАНИЕ

- Чтобы обеспечить плавное закрытие двухслойного фильтра, необходимо совместить стрелки на обоих концах, а также выровнять среднюю прорезь и ребро.

Очистка фильтра дверцы

1. Откройте дверцу.
2. Выньте фильтр дверцы.
3. Откройте фильтр, выньте скопившийся мусор вручную или пылесосом.
4. Мусор и ворс необходимо выбрасывать в мусорную корзину. Не смывайте мусор в канализацию во избежание попадания туда микропластика.

ОБРАТИТЕ ВНИМАНИЕ

- 1 Перед сушкой убедитесь, что фильтр собран и установлен правильно.

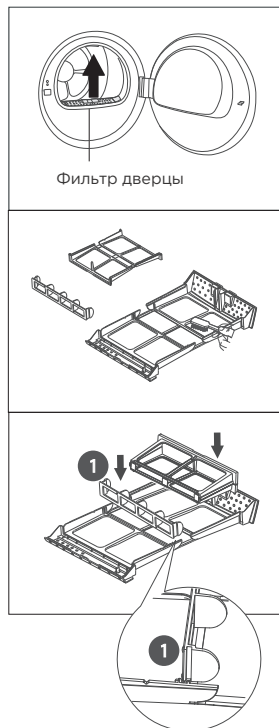

Чистка корпуса

ВНИМАНИЕ

- Перед чисткой и обслуживанием отключайте прибор от сети.
- Очищайте прибор слегка влажной мягкой тряпкой, смоченной в чистой воде.
- Не используйте растворители, абразивные чистящие средства, средства для стекла или универсальные чистящие средства. Они могут повредить пластиковые поверхности и прочие части прибора.
- Рекомендуется надевать защитные перчатки при работе.

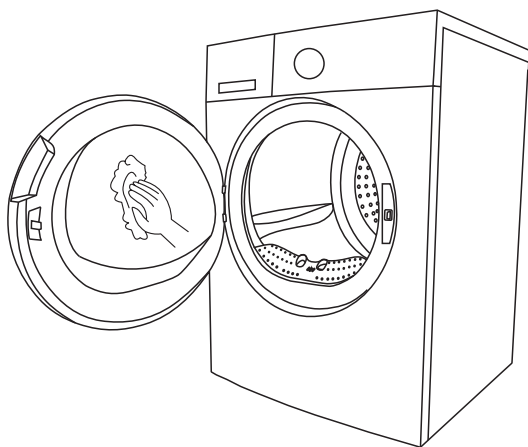



После каждой сушки:

- Подготовьте влажную ткань, смоченную чистой водой.
- Очистите дверцу, особенно стеклянный люк.
- Очистите уплотнитель вокруг дверного проема.
- Очистите датчик влажности внутри барабана.
- Выньте все фильтры, очистите уплотнитель и воздухозаборные отверстия.
- Перед началом работы высушите все детали мягкой тканью.

УСТРАНЕНИЕ НЕИСПРАВНОСТЕЙ

Ниже приведен список самых частых проблем, решить которые можно без обращения в сервис. Если проблему устранить не удастся, обратитесь в сервисный центр.

Проблема	Решение
•Дисплей не включается	<ul style="list-style-type: none">• Проверьте, есть ли электричество в сети.• Проверьте, вставлена ли вилка в розетку.• Проверьте выбранную программу.• Нажмите кнопку [⏻].
•Горит индикатор “  ”	<ul style="list-style-type: none">• Проверьте резервуар для воды. Если он полон, вылейте конденсат и перезапустите прибор.• Если резервуар не полон, перезапустите прибор.• Если индикатор “” все еще горит после того, как вы завершили первые два шага, свяжитесь с сервисной службой.
•Горит индикатор “  ”	<ul style="list-style-type: none">• Очистите ворсовый фильтр.
•Прибор не включается	<ul style="list-style-type: none">• Подключите сушильную машину к электросети.• Включите сушильную машину.• Проверьте, закрыта ли дверца.• Проверьте, установлена ли программа.• Нажмите кнопку [▶].
•Недостаточный уровень сухости одежды/ время сушки слишком долгое	<ul style="list-style-type: none">• Очистите ворсовый фильтр.• Проверьте сливной шланг.• Слейте воду из контейнера.• Проверьте, в правильном ли месте установлен прибор.• Следите за чистотой воздухозаборника.• Выберите более высокий уровень интенсивности сушки или большее время работы.
•Посторонние звуки	<ul style="list-style-type: none">• Работа компрессора, эти шумы вполне нормальны и не являются признаком неисправности.
•Сушильная машина выключается после окончания программы	<ul style="list-style-type: none">• Сушильная машина автоматически выключается для экономии энергии. Это не ошибка, а нормальная функция.
•Сушилка не отключается мгновенно, когда пульт дистанционного управления приостановлен/отменен	<ul style="list-style-type: none">• Охлаждение в процессе — сушилка выключится автоматически после обычной работы, а не неисправность.



ВНИМАНИЕ

Если своими силами устранить проблему не удастся и требуется помощь:

- Нажмите кнопку ВКЛ/ ВЫКЛ.
- Выньте вилку из розетки и обратитесь в сервисную службу.

Коды ошибок

Описание	Возможная причина	Решение
	Резервуар для конденсата заполнен	Слейте воду из резервуара
	Неисправность насоса или датчика уровня воды	Отключите прибор от сети и включите снова. Если проблема остается, обратитесь в сервисную службу
"E33"	Неисправность датчика температуры	
"E64"	Неисправность цепи мотора	
"E82"	Неисправность цепи основной платы	



ВНИМАНИЕ

- Самостоятельный или непрофессиональный ремонт может создать угрозу безопасности пользователя и привести к прекращению действия гарантии.
- Если дисплей отображает иное сообщение и прибор не работает, выньте вилку из розетки, обратитесь в сервисную службу.



ОБРАТИТЕ ВНИМАНИЕ

- Срок службы прибора составляет 10 лет со дня продажи через розничную торговую сеть. В течение этого времени изготовитель обеспечивает потребителю возможность использования товара по назначению, а также выпуск и поставку запасных частей в торговые и ремонтные предприятия. В случае отсутствия штампа магазина срок службы исчисляется со дня изготовления.
- Все технические усовершенствования будут учтены в новой версии руководства по эксплуатации, которое Вы сможете найти на нашем сайте midea.com/ru. Внешний вид изделия и цвет могут быть изменены производителем без предварительного уведомления.

ТОВАРНЫЕ ЗНАКИ, АВТОРСКИЕ ПРАВА И ПРАВОВЫЕ ПРЕДУПРЕЖДЕНИЯ

Логотип , торговые марки, дизайн, фирменный стиль и все их версии являются ценными активами Midea Group и/или ее дочерних компаний («Midea»), в отношении которых Midea владеет товарными знаками, авторскими правами и другими правами на интеллектуальную собственность, а также всей деловой репутацией, полученной в результате использования любой части товарного знака Midea. Использование товарного знака Midea в коммерческих целях без предварительного письменного согласия Midea может представлять собой нарушение прав на товарный знак или недобросовестную конкуренцию в нарушение законодательства соответствующих стран.

Это руководство создано компанией Midea, и Midea сохраняет за собой все авторские права. Никакое юридическое или физическое лицо не может использовать, дублировать, изменять, распространять полностью или частично это руководство, объединять или продавать его с другими продуктами без предварительного письменного согласия Midea.

Все описанные в данном руководстве параметры и функции прибора были актуальны на момент печати данного руководства. Тем не менее, в связи с постоянными улучшениями функционала и дизайна, фактический продукт может иметь отличия от описанных в руководстве.

ПРАВИЛЬНАЯ УТИЛИЗАЦИЯ

Предупреждения по утилизации

Соответствие директиве ЕС WEEE и утилизации отходов: Данное изделие соответствует директиве ЕС об утилизации отходов производства электрического и электронного оборудования WEEE (2012/19/EU). Этот продукт имеет классификационный знак отходов электрического и электронного оборудования (WEEE).

Данный символ, изображенный на изделии или на упаковке, указывает, что изделие не относится к разряду обычных бытовых отходов и после вывода из строя подлежит утилизации в надлежащем центре по утилизации электрического и электронного оборудования. Надлежащая утилизация прибора позволит избежать угрозы для окружающей среды и здоровья людей, вытекающей из неправильного обращения с прибором.

Более подробную информацию по утилизации данного изделия можно получить в местных органах власти, местной службе по утилизации отходов или в магазине, где было приобретено изделие. Потребитель несет ответственность за правильность утилизации оборудования.



Соответствие директиве RoHS

Приобретенный вами продукт соответствует директиве ЕС об ограничении содержания вредных веществ RoHS (2011/65/EU). Не содержит вредных и запрещенных материалов, указанных в Директиве.

Информация об упаковке

Упаковочные материалы данного прибора изготавливаются из перерабатываемых материалов в соответствии с нашими Национальными экологическими нормами. Не выбрасывайте упаковочные материалы вместе с бытовыми или другими отходами. Отнесите их в пункты сбора упаковочных материалов, назначенные местными властями.



УВЕДОМЛЕНИЕ О ЗАЩИТЕ ДАННЫХ

Для предоставления согласованных с клиентом услуг мы соглашаемся без ограничений соблюдать все положения применимого законодательства о защите данных, в соответствии с согласованными странами, в пределах которых будут предоставляться услуги клиенту, а также, где применимо, в соответствии с Общим регламентом ЕС по защите данных (GDPR).

Как правило, наша обработка данных предназначена для выполнения наших обязательств по контракту с вами и по соображениям безопасности продукта, для защиты ваших прав в связи с вопросами гарантии и регистрации продукта. В некоторых случаях, но только при условии обеспечения надлежащей защиты данных, персональные данные могут передаваться получателям, находящимся за пределами Европейской экономической зоны.

Дополнительная информация предоставляется по запросу. Вы можете связаться с нашим специалистом по защите данных по адресу **MideaDPO@midea.com**. Чтобы воспользоваться своими правами, такими как право возражать против обработки ваших персональных данных в целях прямого маркетинга, пожалуйста, свяжитесь с нами по адресу **MideaDPO@midea.com**. Чтобы найти дополнительную информацию, пожалуйста, следуйте информации по QR-коду.

ТЕХНИЧЕСКАЯ ИНФОРМАЦИЯ

ОСТОРОЖНО

Риск поражения электрическим током

Не пытайтесь отремонтировать неисправный прибор самостоятельно. Самостоятельная попытка ремонта может представлять угрозу жизни и здоровью пользователя. Все ремонтные работы должны выполняться исключительно квалифицированными специалистами.

Неправильный ремонт также аннулирует гарантийные обязательства производителя.

Перемещение прибора

ВАЖНЫЕ УКАЗАНИЯ ПО ТРАНСПОРТИРОВКЕ ПРИБОРА

- Отключите прибор от сети.
- Проверьте, правильно ли закрыта дверца и установлены фильтры.
- Отсоедините шланг от коммуникаций.
- Этот прибор тяжелый. Транспортируйте с осторожностью. Никогда не держитесь за какие-либо выступающие части машины при подъеме. Дверь машины нельзя использовать в качестве ручки.

- Срок службы прибора составляет 10 лет со дня продажи через розничную торговую сеть. В течение этого времени изготовитель обеспечивает потребителю возможность использования товара по назначению, а также выпуск и поставку запасных частей в торговые и ремонтные предприятия. В случае отсутствия штампа магазина срок службы исчисляется со дня изготовления.
- Условия хранения – по группе 1(Λ) по ГОСТ 15150. Приборы должны храниться в упакованном виде в сухих, проветриваемых помещениях при температуре воздуха от 5 °С до 40 °С и относительной влажности воздуха до 80 % (для 25 °С).
- Гарантийные обязательства на прибор изложены в гарантийном талоне. Ремонт у лиц, не имеющих специального разрешения, запрещен!
- Все технические усовершенствования будут учтены в новой версии руководства по эксплуатации, которое Вы сможете найти на нашем сайте midea.com/ru. Внешний вид изделия и цвет могут быть изменены производителем без предварительного уведомления.

Информация о сертификации	<p>Данный продукт сертифицирован на соответствие техническим регламентам ТС:</p> <p>ТР ТС 004/2011 "О безопасности низковольтного оборудования"</p> <p>ТР ТС 020/2011 "Электромагнитная совместимость технических средств"</p> <p>ТР ЕАЭС 037/2016 "Об ограничении применения опасных веществ в изделиях электротехники и радиоэлектроники"</p>
Изготовитель:	<p>Уси Литтл Суон Электрик Компани Лимитед</p> <p>№18 Саут Чанцзян Роад, Нью Дистрикт, Уси, пров. Цзянсу, Китай</p> <p>Сделано в Китае</p>
Импортер в РФ:	<p>ООО «Ориент Хоусхолд Аплиансес»</p> <p>127015, РФ, г. Москва, ул. Новодмитровская, д.2, корп. 1</p> <p>Информационно-справочная служба: 8 (800) 777-00-88</p> <p>midea.com/ru</p>



Дату изготовления изделия Вы можете определить по серийному номеру, указанному на изделии и в гарантийном талоне в формате XXX-XXXXXXXX-ГМДД-XXXXXX, где Г - год (А - 2025, В - 2026 и т.д.), М - месяц (1-9, А, В, С), ДД - дата, Х - другие символы номера. Пример: 340-79662901-0В17-1320026, дата производства: 17 ноября 2020 г.



make yourself at home