

CANDY



РУКОВОДСТВО ПОЛЬЗОВАТЕЛЯ

ХОЛОДИЛЬНИК

МОДЕЛЬ
CSR90WAA

Благодарим вас за выбор продукции Candy!



Внимательно ознакомьтесь с настоящим руководством перед установкой или использованием этого устройства. Руководство содержит важную информацию, которая поможет максимально эффективно использовать устройство и обеспечить его безопасную и надлежащую установку, эксплуатацию и обслуживание.

Храните данное руководство в удобном месте, чтобы Вы всегда могли воспользоваться им для безопасного и правильного использования устройства.

Если вы решите продать устройство, передать или оставить его новым владельцам дома при переезде, передайте также и данное руководство, чтобы новый владелец мог ознакомиться с устройством и предупреждениями о безопасности.

Оглавление

1 ПРАВИЛА ТЕХНИКИ БЕЗОПАСНОСТИ

Правила техники безопасности _____	5
Перед первым использованием _____	5
Установка _____	5
Повседневное использование _____	6

2 ОПИСАНИЕ УСТРОЙСТВА

Описание устройства _____	8
Правила использования _____	8

3 ИСПОЛЬЗОВАНИЕ

Использование _____	9
Описание настроек _____	9
Рекомендация _____	9
Напоминание _____	9
Перед первым использованием _____	9

4 ОБОРУДОВАНИЕ

Оборудование _____	10
--------------------	----

5 УХОД И ЧИСТКА

Уход и чистка _____	11
---------------------	----

6 ПОИСК И УСТРАНЕНИЕ НЕИСПРАВНОСТЕЙ

Поиск и устранение неисправностей _____	13
---	----

7 УСТАНОВКА

Установка _____	16
-----------------	----

8 ТЕХНИЧЕСКИЕ ХАРАКТЕРИСТИКИ

Технические характеристики _____	18
----------------------------------	----



Внимание - Важная информация по технике безопасности



Общая информация и советы



Экологическая информация



Утилизация

Помогите защитить окружающую среду и здоровье людей. Утилизируйте упаковку в соответствующие контейнеры для переработки. Окажите содействие в реализации переработки отходов электрических и электронных устройств. Запрещается утилизировать изделия, обозначенные данным символом, вместе с бытовыми отходами. Сдайте изделие на местное предприятие по переработке вторичного сырья или обратитесь в местное муниципальное учреждение.



ВНИМАНИЕ! Риск возникновения пожара / легковоспламеняющиеся материалы.

Символ указывает на опасность возгорания, так как в устройстве содержатся легковоспламеняющиеся материалы. Соблюдайте осторожность, чтобы не допустить возникновения пожара из-за возгорания легковоспламеняющихся материалов.



Предупреждение!

Опасность получения травм или удушья!

Хладагенты и газы подлежат специальной утилизации. Перед утилизацией убедитесь, что трубки в контуре хладагента не повреждены. Отсоедините устройство от сети электропитания. Срежьте сетевой кабель и утилизируйте его. Извлеките полки и контейнеры, снимите фиксатор дверцы и уплотнения, чтобы дети и домашние животные не оказались запертыми внутри устройства.

Перед первым включением устройства ознакомьтесь со следующими рекомендациями по технике безопасности:



ПРЕДУПРЕЖДЕНИЕ!

Перед первым использованием

- ▶ Убедитесь в отсутствии повреждений, полученных при транспортировке.
- ▶ Снимите всю упаковку и храните ее в недоступном для детей месте.
- ▶ Перед установкой подождите не менее двух часов, чтобы обеспечить максимальную эффективность контура хладагента.
- ▶ Ввиду большого веса устройства выполнять все манипуляции с ним должны как минимум два человека.

Установка

- ▶ Устройство следует разместить в хорошо проветриваемом месте. Над устройством и вокруг него должно оставаться не менее 10 см свободного пространства.
- ▶ Не устанавливайте устройство в местах скопления влаги и в местах, где на него могут попасть брызги воды. Брызги воды и пятна вытирайте мягкой чистой тканью.
- ▶ Не устанавливайте устройство в зоне попадания прямых солнечных лучей или вблизи источников тепла (например, плит, обогревателей).
- ▶ Устройство должно быть установлено в месте, соответствующем его размеру и целевому назначению, и выровнено по горизонтали.
- ▶ Не перекрывайте вентиляционные отверстия устройства.
- ▶ Убедитесь, что информация на табличке с техническими характеристиками соответствует параметрам электропитания. Если это не так, обратитесь к электрику.
- ▶ Прибор работает от электросети 220 В переменного тока, 50 Гц. Аномальное колебание напряжения может препятствовать запуску устройства или привести к повреждению регулятора температуры или компрессора, а также к возникновению ненормальных шумов во время работы. В таком случае необходимо установить автоматический регулятор.
- ▶ Не используйте розеточные блоки и удлинители.
- ▶ Не размещайте на задней панели устройства переносные розетки или портативные источники питания.
- ▶ Убедитесь, что кабель не попал под ножку холодильника. Не наступайте на кабель электропитания.
- ▶ Для питания используйте отдельную электрическую розетку с заземлением, обеспечив к ней свободный доступ. Устройство обязательно должно быть заземлено.
- ▶ Не допускайте повреждения контура хладагента.



ПРЕДУПРЕЖДЕНИЕ!

Повседневное использование

- ▶ Данное устройство разрешается использовать детям в возрасте от 8 лет и старше и лицам с ограниченными физическими, сенсорными или умственными способностями или не имеющими соответствующего опыта и знаний, если они делают это под надзором либо если им была предоставлена инструкция по безопасному использованию устройства, и они понимают возможные опасности.
- ▶ Детям в возрасте от 3 до 8 лет разрешается пользоваться устройством, но не разрешается выполнять его очистку или установку.
- ▶ Не допускайте нахождения детей в возрасте до 3 лет вблизи устройства без постоянного присмотра за ними.
- ▶ Детям запрещается играть с устройством.
- ▶ Если вблизи устройства наблюдается протечка газообразного хладагента или другого легковоспламеняющегося газа, перекройте клапан трубы, из которой происходит утечка газа, откройте двери и окна и не вытаскивайте из розетки вилку кабеля электропитания холодильника или другого устройства.
- ▶ Обратите внимание, что устройство настроено на работу при определенном диапазоне температур окружающего воздуха: от 10 до 38 °C. Нахождение в течение длительного времени при температуре выше или ниже указанного диапазона может привести к сбоям в работе.
- ▶ Не размещайте на холодильнике неустойчивые предметы (тяжелые предметы, емкости, наполненные водой), чтобы избежать травм, вызванных падением или поражением электрическим током вследствие контакта с водой.
- ▶ Не тяните за полки на дверце. В этом случае дверца может наклониться, полка для бутылок — выдвинуться, а устройство — опрокинуться.
- ▶ Открывайте и закрывайте дверцы только за ручки. Зазор между дверцами, а также между дверцами и шкафом очень узкий. Во избежание травм следите за тем, чтобы туда не попали пальцы. Прежде чем открывать или закрывать дверцы холодильника, убедитесь, что не заденете ими детей.
- ▶ Не храните и не используйте легковоспламеняющиеся, взрывоопасные или коррозионные материалы в этом устройстве или вблизи него.
- ▶ Не храните в устройстве лекарства, бактериологические или химические вещества. Данное устройство предназначено для бытового использования. Не рекомендуется хранить в нем материалы, для которых нужно строгое соблюдение температурного режима.
- ▶ Никогда не храните в морозильной камере бутылки или жестяные банки с жидкостями (кроме спиртных напитков с высоким процентным содержанием спирта), особенно с газированными напитками, поскольку они могут лопнуть при заморозке.
- ▶ Если в морозильной камере произошло повышение температуры, проверьте состояние продуктов.
- ▶ Не устанавливайте в холодильной камере излишне низкую температуру. При установке максимально низкой температуры внутри устройства возможны отрицательные температуры. В результате этого бутылки могут лопнуть.
- ▶ Не прикасайтесь к замороженным продуктам влажными руками (надевайте перчатки). Не употребляйте в пищу фруктовый лед сразу после извлечения из морозильной камеры. Возможен риск обморожения. ПЕРВАЯ ПОМОЩЬ: немедленно подставьте пораженное место под струю холодной воды. Не пытайтесь оторвать!
- ▶ Не прикасайтесь к внутренней поверхности морозильной камеры во время работы, особенно мокрыми руками, так как руки могут примерзнуть к поверхности.



ПРЕДУПРЕЖДЕНИЕ!

Повседневное использование

- ▶ Всегда отключайте устройство от сети в случае отключения электричества или перед очисткой. Подождите не менее 7 минут перед повторным запуском устройства, поскольку частый запуск может привести к повреждению компрессора.
- ▶ При очистке внутренних контейнеров не пользуйтесь электрическими приборами, если они не соответствуют типу, рекомендованному производителем. Обслуживание/очистка
- ▶ Дети могут проводить очистку и обслуживание устройства только под присмотром взрослых.
- ▶ Перед проведением регулярного технического обслуживания отключите устройство от электросети. Подождите не менее 7 минут перед повторным запуском устройства, поскольку частый запуск может привести к повреждению компрессора.
- ▶ При отключении устройства тяните за вилку, а не за кабель.
- ▶ Не следует очищать устройство с помощью жестких щеток, проволочных губок, стирального порошка, бензина, амилацетата, ацетона и других подобных органических, кислотных или щелочных растворов. Во избежание повреждений используйте специальные средства для мытья холодильников.
- ▶ Не откалывайте лед острыми предметами. Во избежание повреждения пластиковых деталей не используйте распылители, электронагреватели и фены, паровые очистители или другие источники тепла.
- ▶ Не используйте механические устройства или другие средства для ускорения процесса размораживания, кроме рекомендованных изготовителем.
- ▶ Во избежание травм и поражения электрическим током замену поврежденного кабеля электропитания должен выполнять только производитель, представитель сервисного центра или лицо, имеющее аналогичную квалификацию.
- ▶ Не пытайтесь самостоятельно ремонтировать, разбирать устройство или вносить изменения в его конструкцию. В случае необходимости ремонта свяжитесь с нашей службой поддержки клиентов.
- ▶ Протирайте пыль на задней панели устройства минимум один раз в год, чтобы исключить опасность воспламенения, а также увеличения потребления энергии.
- ▶ Во время очистки не распыляйте воду на устройство и не поливайте его водой.
- ▶ Не используйте для очистки устройства распыленную воду или пар.
- ▶ Не мойте холодные стеклянные полки горячей водой. От резкого изменения температуры стекло может треснуть.

Информация о хладагенте

- ▶ Устройство содержит легковоспламеняющийся хладагент — ИЗОБУТАН (R600a). Убедитесь, что контур хладагента не был поврежден во время транспортировки или установки. Утечка хладагента может привести к травмам глаз или воспламенению хладагента. Если произошло повреждение, не подносите источники открытого огня к холодильнику, тщательно проветрите помещение, не подключайте и не отсоединяйте кабели электропитания холодильника или любого другого устройства. Сообщите об этом в службу поддержки клиентов.
- ▶ В случае попадания хладагента в глаза немедленно промойте их под проточной водой и немедленно обратитесь к окулисту.

2 Описание устройства

Правила использования

Данное устройство предназначено для охлаждения продуктов питания. Оно предназначено исключительно для использования для бытовых и аналогичных целей: на кухнях в магазинах, офисах и других рабочих помещениях, на фермах и в гостиницах, мотелях и других подобных заведениях, предлагающих ночлег и питание, а также в компаниях по организации общественного питания. Устройство не предназначено для коммерческого или промышленного использования.

Внесение изменений в конструкцию устройства не допускается. Использование не по назначению может привести к возникновению опасных ситуаций и аннулированию всех гарантийных обязательств.



ПРИМЕЧАНИЕ:

Из-за технических изменений и различия моделей иллюстрации в данном руководстве могут отличаться от вашей модели.

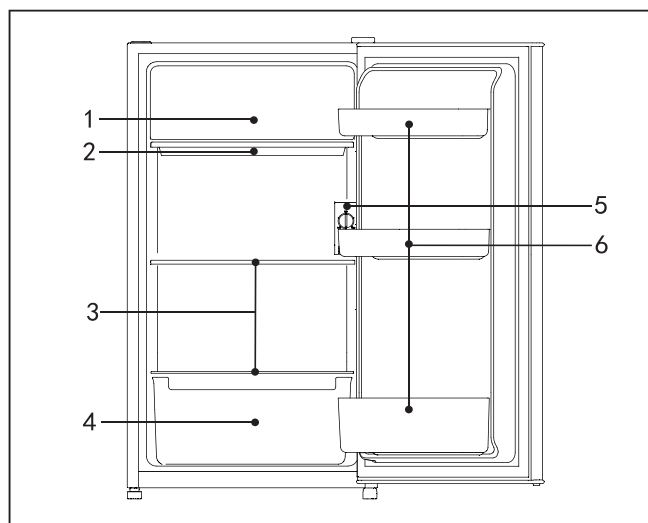

1. Дверца морозильной зоны
2. Лоток для воды
3. Полки
4. Выдвижной контейнер холодильника
5. Контроллер
6. Дверная полка
(Не используйте вне холодильника)

Комплектность

Проверьте комплектность и документацию в соответствии с этим списком:

Накладка петель

Руководство по эксплуатации



3 Использование

Описание настроек

- ▶ Температура в холодильнике регулируется с помощью ручки терморегулятора: надписи «MIN, MID, MAX, OFF» на шкале обозначают степень охлаждения. Чем слабее охлаждение, тем выше температура в камере и меньше энергопотребление холодильника; чем сильнее охлаждение, тем ниже температура в камере и больше энергопотребление холодильника.
- ▶ Положение «MAX» на шкале — это самый мощный температурный режим в холодильнике. Это положение можно использовать для быстрого охлаждения. После полного охлаждения продуктов верните регулятор в исходное положение.
- ▶ Положение «OFF» на ручке — это режим выключения устройства. В этом положении холодильник не будет охлаждать. Если необходимо отключить холодильник на длительное время, выньте вилку из розетки.

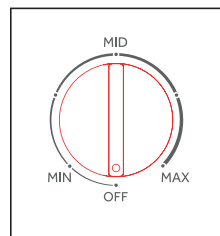

Рекомендация

- ▶ Обычный режим работы холодильника — это положение «MID» на шкале.
- ▶ Если температура в холодильнике слишком высокая, поверните регулятор по часовой стрелке для установки необходимой температуры.
- ▶ Если температура в холодильнике слишком низкая, поверните регулятор против часовой стрелки для установки необходимой температуры.
- ▶ Выбирайте положение регулятора температуры в соответствии с фактическими потребностями.

Напоминание

- ▶ При высокой температуре окружающей среды и установке большого значения на регуляторе холодильника процесс образования льда может быть непрерывным, а температура в камере — слишком низкой.
- ▶ При низкой температуре окружающей среды и установке малого значения на регуляторе холодильник может не включиться, что приведет к повышению температуры в камере и ухудшению условий хранения продуктов.
- ▶ После регулировки температуры требуется время для достижения температурного баланса в холодильной камере. Длительность этого периода зависит от величины изменения настройки, температуры окружающей среды, частоты открывания дверцы и количества продуктов в холодильной камере.

Перед первым использованием

- ▶ Снимите все упаковочные материалы, храните их в недоступном для детей месте и утилизируйте их безопасным для окружающей среды образом.
- ▶ Вымойте внутреннюю и внешнюю поверхность устройства водой и мягким моющим средством перед размещением пищевых продуктов.
- ▶ После того как устройство будет выровнено и вымыто, подождите не менее 2-5 часов, прежде чем подключать его к источнику питания. См. раздел УСТАНОВКА.
- ▶ Прежде чем загружать продукты, предварительно установите высокие значения параметров для камер.

4 Оборудование

Регулируемые полки

1. Высота полок может быть скорректирована исходя из ваших потребностей в хранении.
2. Чтобы переместить полку, сначала достаньте ее, для чего приподнимите задний край полки ① и вытяните ее наружу ②.
3. Чтобы установить полку обратно, поместите ее в держатели с обеих сторон и протолкните до упора до тех пор, пока задняя часть полки не будет зафиксирована внутри пазов в стенках камеры.

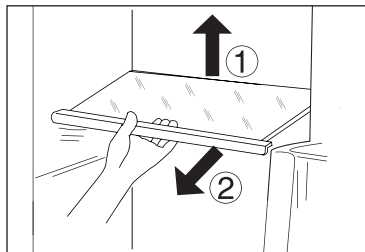

ПРИМЕЧАНИЕ:

Следите при этом, чтобы полка не перекосилась.

Съемные дверные полки/ держатель для бутылок

1. Дверные полки можно снять на время очистки:
2. Возьмите полку руками с обеих сторон, поднимите ее вверх ① и вытяните ее ②.
3. Чтобы поставить полку на место, выполните указанные выше шаги в обратном порядке.

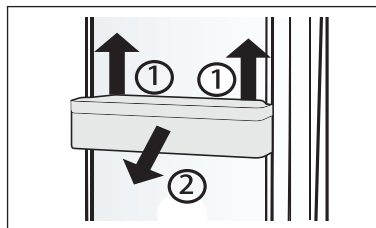

ПРИМЕЧАНИЕ:

При включении устройства после отсоединения от источника питания может потребоваться до 12 часов для достижения оптимальной температуры.

Съемный выдвижной контейнер

Для снятия выдвижного контейнера максимально выдвиньте его на себя ①, поднимите и снимите его ②.

Чтобы поставить контейнер на место, выполните указанные выше шаги в обратном порядке.

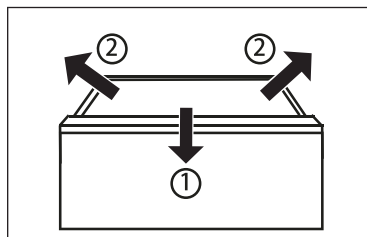

Подсветка

При открытии дверцы включается внутренняя светодиодная подсветка. Работа освещения не зависит от других настроек устройства.

5 Уход и чистка



ПРЕДУПРЕЖДЕНИЕ!

Перед очисткой отключите устройство от электросети.

Очистка

1. Очистку устройства следует производить, когда в нем нет или почти нет продуктов.
2. В целях обслуживания и предотвращения образования неприятного запаха очистку устройства следует производить каждые четыре недели.



ПРЕДУПРЕЖДЕНИЕ!

- ▶ Не следует очищать устройство с помощью жестких щеток, проволочных губок, стирального порошка, бензина, амилацетата, ацетона и других подобных органических, кислотных или щелочных растворов. Во избежание повреждений используйте специальные средства для мытья холодильников.
- ▶ Во время очистки не распыляйте воду на устройство и не поливайте его водой.
- ▶ Не используйте для очистки устройства распыленную воду или пар.
- ▶ Не мойте холодные стеклянные полки горячей водой. От резкого изменения температуры стекло может треснуть.
- ▶ Не прикасайтесь к внутренней поверхности морозильной камеры, особенно мокрыми руками, поскольку руки могут примерзнуть к такой поверхности.
- ▶ В случае если произошло размораживание или повышение температуры, проверьте состояние замороженных продуктов.

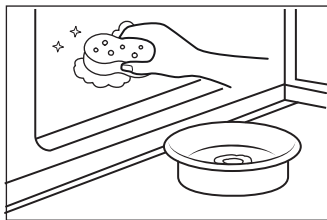

- ▶ Необходимо всегда поддерживать чистоту уплотнительной прокладки двери.
 - ▶ Очищайте внутреннюю часть и корпус устройства губкой, смоченной в растворе теплой воды с нейтральным моющим средством.
1. Протирайте внутренние и внешние поверхности устройства, включая дверной уплотнитель, дверные полки, стеклянные полки, контейнеры и т. д. мягкой тканью или губкой, смоченной в теплой воде (можно добавить в воду нейтральное моющее средство).
 2. Если пролилась жидкость, выньте все загрязненные части, промойте их проточной водой, высушите и поместите обратно в холодильник.
 3. Если пролились густые молочные продукты (например, сливки, тающее мороженое), выньте все загрязненные части, положите в теплую воду с температурой около 40 °С на некоторое время, затем промойте проточной водой, высушите и поместите обратно в холодильник.

4. Если небольшая деталь или компонент застряли внутри холодильника (между полками или контейнерами), используйте маленькую мягкую щетку, чтобы достать их. Если вы не смогли добраться до детали, пожалуйста, свяжитесь с сервисным центром Haier.
- ▶ Смойте моющее средство и вытрите насухо мягкой тканью.
 - ▶ Не мойте съемные детали устройства в посудомоечной машине.
 - ▶ Подождите не менее 7 минут перед повторным включением устройства, поскольку частые запуски могут привести к повреждению компрессора.

Неиспользование в течение длительного периода

Извлеките продукты.

Отключите кабель электропитания.

Очистите устройство, как описано выше.

Не закрывайте дверцы, чтобы предотвратить появление неприятных запахов внутри.



ПРИМЕЧАНИЕ:

Выключайте устройство только в случае крайней необходимости.

Перемещение устройства

1. Извлеките все продукты и выньте вилку из розетки.
2. Зафиксируйте полки и другие подвижные части в холодильной и морозильной камерах с помощью липкой ленты.
3. Не наклоняйте морозильник более чем на 45°, чтобы не повредить систему охлаждения.



ПРЕДУПРЕЖДЕНИЕ!

- ▶ Не поднимайте устройство за ручки.
- ▶ Никогда не кладите устройство горизонтально на землю.

6 Поиск и устранение неисправностей

Многие возникающие проблемы могут быть решены самостоятельно без присутствия специалиста. В случае возникновения неисправности проверьте все перечисленные причины и выполните указанные ниже инструкции, прежде чем обращаться в службу поддержки клиентов.



ПРЕДУПРЕЖДЕНИЕ!

- ▶ Перед проведением технического обслуживания выключите устройство и отсоедините кабель электропитания от электросети.
- ▶ Обслуживание электрооборудования должно выполняться только квалифицированными электриками, поскольку неправильный ремонт может привести к значительным последующим повреждениям.
- ▶ Во избежание опасности поврежденное оборудование должно заменяться только производителем, представителем сервисного центра производителя или специалистом, имеющим аналогичную квалификацию.

Неисправность	Возможная причина	Возможное решение
Не работает компрессор.	<ul style="list-style-type: none">• Сетевая вилка не включена в розетку.• Устройство находится в цикле разморозки.	<ul style="list-style-type: none">• Включите вилку в розетку.• Это нормальное явление для автоматического размораживания.
Устройство часто включается или работает в течение слишком длительного периода времени.	<ul style="list-style-type: none">• Температура внутри или снаружи слишком высокая.• Устройство было выключено в течение некоторого времени.• Дверца устройства неплотно закрыта.• Дверца открывалась слишком часто или оставалась открытой в течение длительного периода времени.• В морозильной камере установлена слишком низкая температура.• Уплотнительная прокладка дверцы загрязнена, изношена, имеет трещины или неровно установлена.• Не обеспечена требуемая циркуляция воздуха.	<ul style="list-style-type: none">• В таком случае более длительная работа устройства считается нормальной.• Обычно для полного охлаждения прибора требуется от 8 до 12 часов.• Закройте дверцу/выдвижной контейнер и убедитесь, что устройство расположено на ровной поверхности, а также что продукты или контейнеры не создают помеху при закрытии дверцы.• Не открывайте дверцу/выдвижной контейнер слишком часто.• Установите более низкую температуру, пока не будет достигнута удовлетворительная температура. Для обеспечения стабильной температуры холодильника требуется 24 часа.• Очистите уплотнительную прокладку дверцы/выдвижного контейнера или замените ее, обратившись в службу поддержки клиентов.• Обеспечьте достаточную вентиляцию.

Неисправность	Возможная причина	Возможное решение
Внутренняя часть холодильника загрязнена и (или) имеет запах.	<ul style="list-style-type: none"> • Необходимо вымыть внутреннюю часть холодильника. • В холодильнике хранится продукт, имеющий сильный запах. 	<ul style="list-style-type: none"> • Очистите внутреннюю часть холодильника. • Тщательно упакуйте продукт.
Внутри устройства недостаточно низкая температура.	<ul style="list-style-type: none"> • Установлено слишком высокое значение температуры. • В холодильник положили слишком теплые продукты. • Одновременно хранится слишком много продуктов. • Продукты расположены слишком близко друг к другу. • Дверца/выдвижной контейнер устройства неплотно закрыты. • Дверца/выдвижной контейнер слишком часто открывались или были открыты в течение длительного времени. 	<ul style="list-style-type: none"> • Отрегулируйте температуру. • Всегда остужайте продукты перед тем, как положить их в холодильник. • Храните продукты небольшими количествами. • Оставьте промежуток между продуктами, чтобы обеспечить поток воздуха. • Закройте дверцу/выдвижной контейнер. • Не открывайте дверцу/выдвижной контейнер слишком часто.
Внутри устройства слишком низкая температура.	<ul style="list-style-type: none"> • Установлена слишком низкая температура. 	<ul style="list-style-type: none"> • Отрегулируйте температуру.
На внутренних поверхностях холодильника камеры образуется влага.	<ul style="list-style-type: none"> • Слишком теплый и влажный климат. • Дверца/выдвижной контейнер устройства неплотно закрыты. • Дверца/выдвижной контейнер слишком часто открывались или были открыты в течение длительного времени. • Контейнеры для пищевых продуктов или жидкостей оставлены открытыми. 	<ul style="list-style-type: none"> • Установите более высокую температуру. • Закройте дверцу/выдвижной контейнер. • Не открывайте дверцу/выдвижной контейнер слишком часто. • Дайте горячим продуктам остыть до комнатной температуры, закройте контейнеры с продуктами и жидкостями.
На внешней поверхности холодильника или между дверцами (дверцей) и выдвижным контейнером накапливается влага.	<ul style="list-style-type: none"> • Слишком теплый и влажный климат. • Дверца закрыта неплотно. В результате воздействия холодного воздуха внутри устройства и теплого воздуха снаружи возникает конденсация. 	<ul style="list-style-type: none"> • Это нормально в условиях влажного климата. Конденсация уменьшится, когда снизится влажность. • Убедитесь, что дверца/контейнер плотно закрыты.
Нагревается боковина корпуса и дверная планка.	-	<ul style="list-style-type: none"> • Это нормальное явление.
При работе устройство издает нехарактерные звуки.	<ul style="list-style-type: none"> • Устройство расположено на неровной поверхности. • Устройство касается какого-либо предмета, находящегося рядом. 	<ul style="list-style-type: none"> • Отрегулируйте ножки, чтобы выровнять положение устройства. • Отодвиньте посторонние предметы от устройства.
Слышен легкий звук, похожий на звук текущей воды.	-	<ul style="list-style-type: none"> • Это нормальное явление.

Перебои в подаче электроэнергии

В случае отключения электроэнергии, продукты остаются гарантированно холодными в течение примерно 5 часов. При длительном отключении электропитания, особенно летом, следуйте рекомендациям ниже:

- ▶ Открывайте дверь или выдвижной контейнер как можно реже.
- ▶ Если подача электроэнергии прекращена, не размещайте в устройстве дополнительные продукты питания.
- ▶ Если было предварительное уведомление об отключении электроэнергии, а продолжительность прекращения подачи питания составляет более 5 часов, заморозьте немного льда и положите его в контейнер в верхнюю часть холодильной камеры.
- ▶ Сразу после прекращения подачи энергии необходимо проверить продукты.
- ▶ По мере того как температура в холодильнике будет повышаться во время прекращения подачи энергии или другого сбоя, срок хранения и пищевое качество продуктов будут снижаться. Для предотвращения рисков для здоровья размороженные продукты следует либо употребить в пищу, либо приготовить и, при необходимости, вскоре после этого повторно заморозить.

7 Установка

Распаковка



ПРЕДУПРЕЖДЕНИЕ!

- ▶ Холодильник-морозильник имеет большой вес. Для его перемещения требуется как минимум два человека.
- ▶ Храните все упаковочные материалы в недоступном для детей месте и утилизируйте их безопасным для окружающей среды образом.
- ▶ Извлеките холодильник-морозильник из упаковки.
- ▶ Снимите все упаковочные материалы.

Условия окружающей среды

Температура в помещении всегда должна быть в пределах от 10 до 38 °С, так как она может влиять на температуру внутри устройства и его энергопотребление. Не устанавливайте устройство рядом с другими устройствами, излучающими тепло (духовыми шкафами, холодильниками), без изоляции.

Требуемое пространство

Требуемое пространство с учетом открытия дверцы

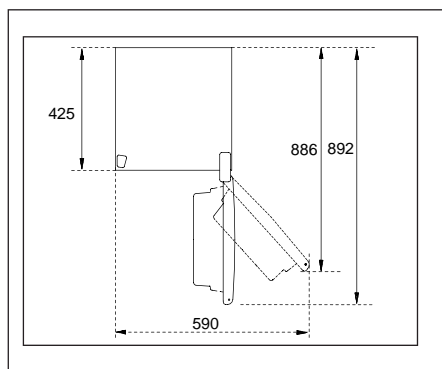

Зазоры для вентиляции

Для обеспечения достаточной вентиляции устройства по соображениям безопасности необходимо соблюдать требования к зазорам для вентиляции.

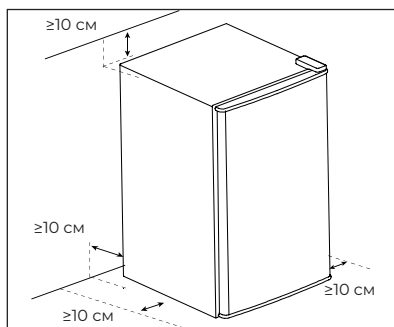

Выравнивание устройства

Устройство следует размещать на плоской и твердой поверхности.

1. Наклоните холодильник немного назад.

2. Выкрутите ножки на нужный уровень.

Убедитесь, что расстояние до стены на стороне петель не менее 100 мм, чтобы дверца открывалась должным образом.

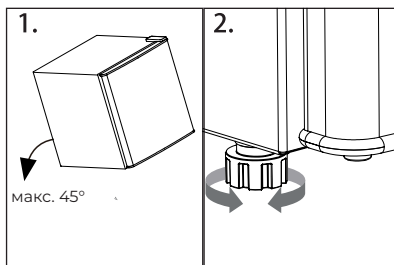



ПРИМЕЧАНИЕ:

Для отдельностоящего устройства: данный холодильник-морозильник не предназначен для использования в качестве встроенного прибора.

Время выдержки перед включением

Масло для смазки находится в капсуле компрессора. Это масло может перетекать по трубкам во время наклонной транспортировки. Перед подключением устройства к источнику питания необходимо подождать не менее 2 часов, чтобы масло возвратилось в кожух.

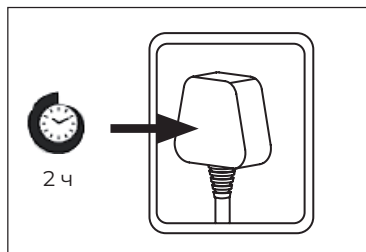

Подключение к сети питания

Перед каждым подключением убедитесь в следующем:

- ▶ параметры источника питания, розетки и предохранители соответствуют требованиям, указанным на заводской табличке;
- ▶ розетка питания не является частью розеточного блока или удлинителя и заземлена;
- ▶ вилка и розетка строго соответствуют друг другу.

Вставьте вилку в правильно установленную розетку.



ПРЕДУПРЕЖДЕНИЕ!

При повреждении шнура питания его замену во избежание опасности должны производить изготовитель, сервисная служба или подобный квалифицированный персонал.

8 Технические характеристики

Технические характеристики

Торговая марка	Candy
Модель	CSR90WAA
Тип холодильного прибора	Холодильник
Класс энергоэффективности	A++
Годовое потребление электроэнергии (кВт·ч/год) ¹⁾	85
Общая вместимость (л)	89
Вместимость холодильной камеры (л)	89
Система без образования наледи	Нет
Уровень шума (дБа)	39
Климатический класс ²⁾	SN/N/ST
Номинальное напряжение/номинальная частота	220 В~/50 Гц
Тип конструкции	Отдельно стоящий
Номинальный ток (А)	0,8
Хладагент	R600a (25 г)
Габариты (В/Ш/Г, мм)	850/452/479
Тип компрессора	Стандартный
Средняя температура холодильника (°С)	2–8

Пояснения:

Да, имеется

1. По результатам испытания на соответствие стандартам в течение 24 часов. Фактическое потребление электроэнергии зависит от использования и расположения устройства.
2. Климатический класс SN: устройство предназначено для использования при температуре окружающей среды от +10 °С до +32 °С
Климатический класс N: устройство предназначено для использования при температуре окружающей среды от +16 °С до +32 °С
Климатический класс ST: устройство предназначено для использования при температуре окружающей среды от +16 °С до +38 °С

Служба поддержки клиентов

Мы рекомендуем обращаться в службу поддержки Candy, а также использовать оригинальные запасные части. Если у вас возникли проблемы с вашей бытовой техникой, пожалуйста, сначала изучите раздел «Устранение неисправностей».

Если вы не нашли решения проблемы, пожалуйста, обратитесь:

— к вашему официальному дилеру или

— в наш колл-центр:

8-800-250-65-74 (РФ),

8-820-0071-65-74 (РБ)

— на сайт candy-home.ru, где вы можете оставить заявку на обслуживание, а также найти ответы на часто задаваемые вопросы.

Обращаясь в наш сервисный центр, пожалуйста, подготовьте следующую информацию, которую вы можете найти на паспортной табличке и в чеке:

Модель _____

Серийный номер _____

Дата продажи _____



Также, пожалуйста, проверьте наличие гарантии и документов о продаже. Важно! Отсутствие на приборе серийного номера делает невозможной для Производителя идентификацию прибора и, как следствие, его гарантийное обслуживание. Запрещается удалять с прибора заводские идентифицирующие таблички. Отсутствие заводских табличек может стать причиной отказа выполнения гарантийных обязательств.

В настоящий документ могут быть внесены изменения без предварительного уведомления. Производитель оставляет за собой право вносить изменения в конструкцию и комплектацию изделия без предварительного уведомления. Продукция соответствует требованиям технических регламентов Евразийского экономического (таможенного) союза:

Сертификат соответствия № ЕАЭС RU С-CN.АЯ46.В.43007/25 от 12.09.2025 действует до 11.09.2030;

Декларация о соответствии № ЕАЭС N RU Д-CN.РА08.В.27924/25 от 16.09.2025 действует до 15.09.2030.

*Более подробные сведения указаны в Едином реестре выданных сертификатов соответствия и зарегистрированных деклараций о соответствии Евразийского экономического союза.

Транспортирование и хранение

Перевозить и хранить продукт необходимо в заводской упаковке, согласно указанным на ней манипуляционным знакам.

При погрузке, разгрузке и транспортировке соблюдайте осторожность.

Транспорт и хранилища должны обеспечивать защиту продукта от атмосферных осадков и механических повреждений.

ГАРАНТИЙНЫЙ ТАЛОН

Уважаемый покупатель!

Корпорация Haier благодарит Вас за Ваш выбор, гарантирует высокое качество и безупречное функционирование данного изделия при соблюдении правил его эксплуатации. Официальный срок службы на стиральные машины, предназначенные для использования в быту, составляет 7 лет со дня передачи изделия конечному потребителю. Учитывая высокое качество продукции, фактический срок службы может значительно превышать официальный. Рекомендуем по окончании срока службы обратиться в Авторизованный сервисный центр для проведения профилактических работ и получения рекомендаций. Вся продукция изготовлена с учетом условий эксплуатации и соответствует требованиям технических регламентов Евразийского экономического (Таможенного) союза.

Во избежание недоразумений, убедительно просим Вас при покупке внимательно изучить эксплуатационную документацию, условия гарантийных обязательств. Данное изделие представляет собой технически сложный товар бытового назначения. Если купленное Вами изделие требует специальной установки и подключения, настоятельно рекомендуем Вам обратиться к Авторизованному сервисному центру Candy.

Корпорация Haier подтверждает принятие на себя обязательств по удовлетворению требований потребителей, установленных действующим законодательством о защите прав потребителей, иными нормативными актами в случае обнаружения недостатков изделия. Однако Корпорация Haier оставляет за собой право отказать в гарантийном обслуживании изделия в случае несоблюдения изложенных ниже условий.

Условия гарантийного обслуживания

Корпорация Haier устанавливает гарантийный срок 12 месяцев со дня передачи товара потребителю. Во избежание возможных недоразумений, сохраняйте в течение срока службы документы, прилагаемые к изделию при его продаже (товарный чек, кассовый чек, эксплуатационная документация, гарантийный талон).

Гарантийное обслуживание производится исключительно Авторизованными сервисными центрами Candy. Полный список Авторизованных сервисных центров вы можете узнать в Информационном центре Candy по телефонам:

8-800-250-65-74 — для Потребителей из России (бесплатный звонок из регионов России)
8-820-0071-65-74 — для Потребителей из Беларуси (бесплатный звонок из регионов Беларуси)
или на сайте: candy-home.ru или сделав запрос по электронной почте: help@candy-home.ru.

Данные Авторизованных сервисных центров могут быть изменены, за справками обращайтесь в Информационный центр Candy.

Гарантийное обслуживание не распространяется на изделия, недостатки которых возникли вследствие:

- нарушения потребителем условий и правил эксплуатации, хранения и/или транспортировки товара;
- неправильной установки и/или подключения изделия;
- нарушения технологии работ с холодильным контуром и электрическими подключениями, как и привлечение к монтажу Изделия лиц, не имеющих соответствующей квалификации, подтвержденной документально;
- отсутствия своевременного технического обслуживания Изделия в том случае, если этого требует эксплуатационная документация;
- избыточного или недостаточного давления в водопроводной сети;
- применения моющих средств, несоответствующих данному типу изделия, а также превышения рекомендуемой дозировки моющих средств;
- использования изделия в целях, для которых оно не предназначено;
- действий третьих лиц: ремонт или внесение несанкционированных изготовителем конструктивных или схмотехнических изменений неуполномоченными лицами;
- отклонений от стандартов и норм питающих сетей;
- действия непреодолимой силы (стихия, пожар, молния т. п.);
- несчастных случаев, умышленных или неосторожных действий потребителя или третьих лиц;
- если обнаружены повреждения, вызванные попаданием внутрь изделия посторонних предметов, веществ, жидкостей, насекомых, продуктов жизнедеятельности насекомых;

Гарантийное обслуживание не распространяется на следующие виды работ:

- установка и подключение изделия на месте эксплуатации;
- инструктаж и консультирование потребителя по использованию изделия;
- очистка изделия снаружи либо изнутри.

Гарантийному обслуживанию не подлежат нижеперечисленные расходные материалы и аксессуары:

- фильтры, шланги для подвода /слива воды для стиральных и посудомоечных машин;
- документация, прилагаемая к изделию.

Периодическое обслуживание изделия (замена фильтров и т. д.) производится по желанию потребителя за дополнительную плату.

Важно! Отсутствие на приборе серийного номера делает невозможной для Изготовителя идентификацию прибора и, как следствие, его гарантийное обслуживание. Запрещается удалять с прибора заводские идентифицирующие таблички. Повреждение или отсутствие заводских табличек может стать причиной отказа выполнения гарантийных обязательств.

CANDY

ПАЙДАЛАНУШЫ НҰСҚАУЛЫҒЫ

ТОҢАЗЫТҚЫШ

МОДЕЛІ

CSR90WAA

Candy өнімдерін таңдағаныңыз үшін рақмет!



Осы құрылғыны орнатпас бұрын немесе пайдаланбас бұрын осы нұсқаулықпен мұқият танысыңыз. Нұсқаулықта құрылғыны барынша тиімді қолдануға мүмкіндік беріп, оны қауіпсіз әрі дұрыс орнатып, пайдалану және қызмет көрсетуді қамтамасыз ететін маңызды ақпарат бар.

Бұл нұсқаулықты құрылғыны қауіпсіз әрі дұрыс пайдалану үшін қолдану мақсатында ыңғайлы жерде сақтаңыз.

Егер құрылғыны сатуды немесе көшкенде үй иелеріне қалдыруды шешсеңіз, жаңа иесі құрылғымен және қауіпсіздік туралы ескертулермен таныса алу үшін осы нұсқаулықты қоса беріңіз.

Мазмұны

1 ҚАУІПСІЗДІК ТЕХНИКАСЫ ЕРЕЖЕЛЕРІ

Қауіпсіздік техникасы ережелері _____	5
Алғаш пайдаланар алдынан _____	5
Орнату _____	5
Күнделікті пайдалану _____	6

2 ҚҰРЫЛҒЫНЫҢ СИПАТТАМАСЫ

Құрылғының сипаттамасы _____	8
Пайдалану ережелері _____	8

3 ПАЙДАЛАНУ

Пайдалану _____	9
Баптаулардың сипаттамасы _____	9
Ұсыным _____	9
Еске салу _____	9
Алғаш пайдаланар алдынан _____	9

4 ЖАБДЫҚ

Жабдық _____	10
--------------	----

5 КҮТІМ ЖӘНЕ ТАЗАЛАУ

Күтім және тазалау _____	11
--------------------------	----

6 АҚАУЛЫҚТАРДЫ ІЗДЕУ ЖӘНЕ ЖОЮ

Ақаулықтарды іздеу және жою _____	13
-----------------------------------	----

7 ОРНАТУ

Орнату _____	16
--------------	----

8 ТЕХНИКАЛЫҚ ДЕРЕКТЕР

Техникалық деректер _____	18
---------------------------	----

Шартты белгілер



Назар аударыңыз - Қауіпсіздік техникасы жөніндегі маңызды ақпарат



Жалпы ақпарат пен кеңестер



Экологиялық ақпарат



Кәдеге жарату

Қоршаған орта мен адамзат денсаулығын қорғауға көмектесіңіз. Қаптамасын өңдеуге арналған тиісті контейнерлерге тастаңыз. Электрлі және электронды құрылғылар қалдығын қайта өңдеуге үлес қосыңыз. Мына символмен белгіленген бұйымдарды тұрмыстық қалдықтармен бірге кәдеге жаратуға болмайды. Бұйымды қайталама шикізат өңдейтін кәсіпорынға өткізіңіз немесе жергілікті муниципалды мекемеге жүгініңіз.



НАЗАР АУДАРЫҢЫЗ! Өрт шығу қаупі / тез тұтанғыш материалдар.

Таңба тұтану қаупін көрсетеді, себебі құрылғыда тез тұтанғыш материалдар бар. Тез тұтанғыш материалдардың жануына байланысты өрттің шығуына жол бермеу үшін абай болыңыз.



Ескерту!

Жарақат алу немесе тұншығу қаупі!

Тоңазытқыш агенттер мен газдар арнайы кәдеге жаратуды қажет етеді. Кәдеге жаратар алдында тоңазытқыш агент контурындағы түтіктердің зақымдалмағанына көз жеткізіңіз. Құрылғыны электр көзінен ажыратыңыз. Желілік кабельді кесіп, оны кәдеге жаратыңыз. Балалар мен үй жануарлары құрылғы ішінде қамалып қалмауы үшін сөрелер мен контейнерлерді алып тастаңыз, есік бекіткіші мен тығыздағыштарды шешіңіз.

1 Қауіпсіздік техникасы ережелері

Құрылғыны алғаш рет қосар алдында қауіпсіздік техникасы жөніндегі мына нұсқаулармен танысыңыз:



ЕСКЕРТУ!

Алғаш пайдаланар алдынан

- ▶ Тасымалдау кезінде алынған ешқандай бүлінуі жоқ екеніне көз жеткізіңіз.
- ▶ Барлық қаптамаларды алып тастаңыз және оны балалардың қолы жетпейтін жерде сақтаңыз.
- ▶ Орнатпас бұрын тоңазытқыш агент контурының максималды тиімділігін қамтамасыз ету үшін кемінде екі сағат күтіңіз.
- ▶ Құрылғының ауыр салмағын ескере отырып, оған барлық манипуляцияларды кемінде екі адам орындауы керек.

Орнату

- ▶ Құрылғыны жақсы желдетілетін жерге қою керек. Құрылғының үстінде және айналасында кемінде 10 см бос орын болуы керек.
- ▶ Құрылғыны ылғал жиналатын жерлерде және оған су шашырауы мүмкін жерлерде орнатпаңыз. Шашыраған су мен дақтарды жұмсақ таза шүберекпен сүртіңіз.
- ▶ Құрылғыны тікелей күн сәулесі түсетін жерге немесе жылу көздеріне (пештер, жылытқыштар сияқты) жақын жерде орнатпаңыз.
- ▶ Құрылғы оның өлшемі мен мақсатына сәйкес келетін жерде орнатылып, көлденеңінен туралануы керек.
- ▶ Құрылғының желдету саңылауларын жаппаңыз.
- ▶ Техникалық сипаттамалары бар тақтайшадағы ақпараттың электр қуаты параметрлеріне сәйкес келетініне көз жеткізіңіз. Егер олай болмаса, электрикке хабарласыңыз.
- ▶ Аспап 220 В айнымалы ток, 50 Гц электр желісінен жұмыс істейді. Кернеудің қалыптан тыс ауытқуы құрылғыны іске қосуға кедергі келтіруі немесе температура реттегіштің не компрессордың зақымдалуына, сондай-ақ жұмыс кезінде қалыптан тыс шудың пайда болуына әкелуі мүмкін. Бұл жағдайда автоматты реттегіш орнату қажет.
- ▶ Розетка блоктары мен ұзартқыштарды пайдаланбаңыз.
- ▶ Құрылғының артқы панеліне тасымалданатын розеткаларды немесе портативті қуат көздерін қоймаңыз.
- ▶ Кабель тоңазытқыш аяғының астына түспегеніне көз жеткізіңіз. Электрлік қуат көзінің кабелін баспаңыз.
- ▶ Жерге тұйықталған бөлек электр розеткасын Құрылғы міндетті түрде жерге тұйықталуы керек.
- ▶ Тоңазытқыш агент контурына зақым келтірмеңіз.



ЕСКЕРТУ!

Күнделікті пайдалану

- ▶ Бұл құрылғыны 8 жастағы не одан асқан балалардың және физикалық, сенсорлық немесе ақыл-ой қабілеті шектеулі немесе тиісті тәжірибесі мен білімі жоқ тұлғалардың (егер пайдалануы қадағаланса, құрылғыны қауіпсіз пайдалану туралы нұсқаулық берілсе және ықтимал қауіптерді түсінсе) пайдалануына рұқсат етіледі.
- ▶ 3 пен 8 жас аралығындағы балаларға құрылғыны пайдалануға рұқсат етіледі, бірақ оны тазалауға немесе орнатуға рұқсат етілмейді.
- ▶ 3 жасқа дейінгі балалардың құрылғының жанында қараусыз болуына жол бермеңіз.
- ▶ Балаларға құрылғымен ойнауға тыйым салынады.
- ▶ Егер құрылғыға жақын жерде газ тәрізді тоңазытқыш агенттің немесе басқа тез тұтанғыш газдың аққаны байқалса, газ шығып жатқан құбырдың клапанын жауып, есік-терезені ашыңыз, тоңазытқыштың немесе басқа құрылғының электрлік қуат көзі кабелінің ашасын розеткадан шығармаңыз.
- ▶ Құрылғының белгілі бір қоршаған орта температурасы аралығында жұмыс істеуге бапталғанын ескеріңіз: 10°C-тан 38 °C-қа дейін. Көрсетілген аралықтан жоғары немесе төмен температурада ұзақ уақыт болу нәтижесінде жұмыста іркіліс болуы мүмкін.
- ▶ Құлау немесе су тию нәтижесінде электр тогының соғуы салдарынан жарақат алуға жол бермеу үшін тоңазытқышқа тұрақсыз заттар (ауыр заттар, су толы ыдыстар) қоймаңыз.
- ▶ Есіктегі сөрелерді тартпаңыз. Мұндай жағдайда есік еңкейіп, бөтелке қоятын сөре сырғып, құрылғы аударылып кетуі мүмкін.
- ▶ Тек тұтқаларды ұстап, есіктерді ашыңыз және жабыңыз. Есіктер арасындағы, сондай-ақ есіктер мен шкаф арасындағы саңылау өте тар. Жарақаттанбас үшін саусақтарды онда салудан абай алыңыз. Тоңазытқыштың есіктерін ашпай не жаппай тұрып, балаларға тиіп кетпейтініне көз жеткізіңіз.
- ▶ Бұл құрылғыда немесе оған жақын жерде тез тұтанғыш, жарылу қаупі бар не коррозиялық материалдарды сақтамаңыз және пайдаланбаңыз.
- ▶ Құрылғыда дәрілерді, бактериологиялық немесе химиялық заттарды сақтамаңыз. Бұл құрылғы тұрмыста пайдалануға арналған. Онда температуралық режимді қатаң сақтауды қажет ететін материалдарды сақтау ұсынылмайды.
- ▶ Мұздатқыш камерасында сұйықтық (спирттің пайыздық мөлшері жоғары спиртті сусындардан басқа), әсіресе газдалған сусын құйылған бөтелкелерді немесе қаңылтыр құтыларды еш уақытта сақтамаңыз, себебі олар мұздатқанда жарылып кетуі мүмкін.
- ▶ Мұздатқыш камерасында температура көтерілсе, тамақ өнімдерінің күйін тексеріңіз.
- ▶ Тоңазытқыш камерасында тым төмен температура орнатпаңыз. Құрылғы ішінде ең төменгі температураны орнатқан кезде, теріс температура болуы мүмкін. Бұның нәтижесінде бөтелкелер жарылып кетуі мүмкін.
- ▶ Мұздатылған тағамдарды дымқыл қолмен ұстамаңыз (қолғап киіңіз). Мұздатқыш камерасынан жеміс мұзын шығара салысымен, оны тамаққа қолданбаңыз. Ұсу қаупі болуы мүмкін. АЛҒАШҚЫ КӨМЕК: зардап шеккен аймақты дереу суық су ағынына қойыңыз. Жұлып алуға әрекеттенбеңіз!
- ▶ Мұздатқыш камерасының ішкі бетіне жұмыс істеп тұрған кезде қолды, әсіресе ылғал қолды тигізбеңіз, себебі қол бетке жабысып қалуы мүмкін.



ЕСКЕРТУ!

Күнделікті пайдалану

- ▶ Электр қуаты өшкен жағдайда немесе тазалау алдында құрылғыны әрдайым желіден ажыратыңыз. Құрылғыны қайта іске қоспас бұрын кем дегенде 7 минут күтіңіз, себебі жиі іске қосу компрессорға зақым келтіруі мүмкін.
- ▶ Ішкі контейнерлерді тазалау кезінде электр аспаптары өндіруші ұсынған типке сәйкес келмесе, оларды пайдаланбаңыз. Қызмет көрсету/тазалау
- ▶ Балалар құрылғыны тек ересектердің бақылауымен тазалап, күтіп ұстай алады.
- ▶ Тұрақты техникалық қызмет көрсетуді бастамас бұрын құрылғыны электр розеткасынан ажыратыңыз. Құрылғыны қайта іске қоспас бұрын кем дегенде 7 минут күтіңіз, себебі жиі іске қосу компрессорға зақым келтіруі мүмкін.
- ▶ Құрылғыны өшіргенде кабельді емес, ашаны тартыңыз.
- ▶ Құрылғыны қатты щеткалармен, сымды жуғыштармен, жуғыш ұнтақпен, бензинмен, амилацетатпен, ацетонмен және басқа да осындай органикалық ерітінділермен, қышқылдық немесе сілтілі ерітінділермен тазалауға болмайды. Зақымдануды болдырмау үшін тоңазытқыштарды жууға арналған арнайы құралдарды қолданыңыз.
- ▶ Мұзды өткір заттармен сағуға болмайды. Пластик бөлшектерге зақым келтірмеу үшін бүріккіштерді, электрқызырғыштар мен фендерді, бу тазартқыштарын немесе басқа жылу көздерін пайдаланбаңыз.
- ▶ Мұзын еріту процесін жылдамдату үшін дайындаушы ұсынғаннан басқа механикалық құрылғыларды немесе басқа құралдарды пайдаланбаңыз.
- ▶ Жарақаттануды және электр тогының соғуын болдырмау үшін электрлік қуат көзінің зақымдалған кабелін тек өндіруші, сервистік орталықтың өкілі немесе ұқсас біліктілікке ие тұлға ауыстыруы керек.
- ▶ Құрылғыны өз бетіңізбен жөндеуге, бөлшектеуге немесе оның құрылымына өзгерістер енгізуге әрекеттенбеңіз. Жөндеу қажет болған жағдайда біздің клиенттерді қолдау қызметімен байланысыңыз.
- ▶ Тұтану қаупін болдырмау, сондай-ақ энергияны тұтынуды арттыру мақсатында құрылғының артқы панелінде жиналған шанды жылына кемінде бір рет сүртіп тұрыңыз.
- ▶ Тазалау кезінде құрылғыға су шашпаңыз немесе оған су құймаңыз.
- ▶ Құрылғыны тазалау үшін су бүркімеңіз немесе буды пайдаланбаңыз.
- ▶ Суық шыны сөрелерді ыстық сумен жууға болмайды. Температураның кенет өзгеруінен шыны шытынап кетуі мүмкін.

Тоңазытқыш агент туралы ақпарат

- ▶ Құрылғы құрамында ИЗОБУТАН (R600a) тез тұтанғыш тоңазытқыш агенті бар. Тасымалдау немесе орнату кезінде тоңазытқыш агент контурының зақымдалмағанына көз жеткізіңіз. Тоңазытқыш агенттің ағып кетуі нәтижесінде көз жарақаты болуы немесе тоңазытқыш агент тұтануы мүмкін. Егер зақымдалса, ашық от көздерін тоңазытқышқа жақындатпаңыз, орынжайды әбден желдетіңіз, тоңазытқыштың немесе кез келген басқа құрылғының электрлік қуат көзі кабельдерін қоспаңыз не ажыратпаңыз. Бұл туралы клиенттерге қолдау көрсету қызметіне хабарлаңыз.
- ▶ Тоңазытқыш агент көзге тиіп кетсе, дереу ағынды сумен шайып, көз дәрігеріне хабарласыңыз.

2 Құрылғының сипаттамасы

Пайдалану ережелері

Бұл құрылғы азық-түліктерді салқындатуға арналған. Ол тек дүкендердегі, кеңселердегі және басқа да жұмыс орынжайларындағы, фермалар мен қонақүйлердегі, мотельдердегі және қонатын жер мен тамақтануды ұсынатын басқа да ұқсас мекемелердегі, сондай-ақ қоғамдық тамақтандыруды ұйымдастыру жөніндегі компанияларындағы асүйлер сияқты тұрмыстық және ұқсас жағдайларда пайдалануға арналған. Құрылғы коммерциялық не өнеркәсіптік пайдалануға арналмаған.

Құрылғының құрылымына өзгертуге енгізуге жол берілмейді. Мақсаты бойынша пайдаланбау қауіпті жағдайларға алып келуі және барлық кепілдіктердің күшін жоюы мүмкін.



ЕСКЕРТПЕ:

Техникалық өзгерістерге және осы нұсқаулықтағы иллюстрация модельдерінің айырмашылығына байланысты сіздің моделіңізден өзгеше болуы мүмкін.

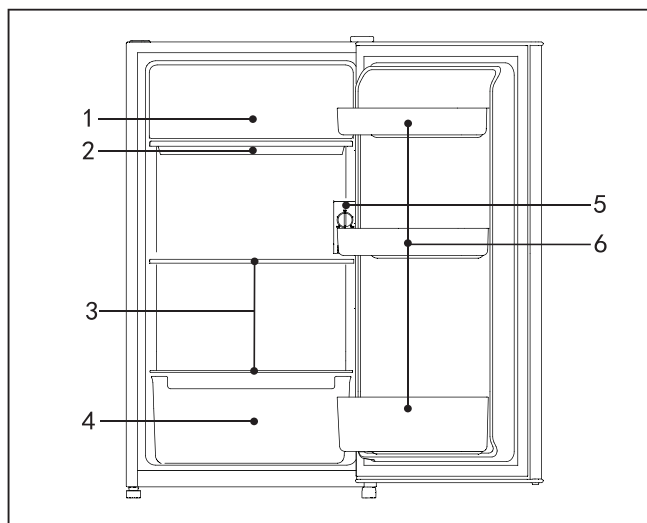

1. Мұздатқыш аймағының есігі
2. Су науасы
3. Сөрелер
4. Тоңазытқыштың жылжымалы контейнері
5. Контроллер
6. Есік сәресі
(Тоңазытқыштан тыс жерде қолданбаңыз)

Жиынтықтылығы

Осы тізімге сәйкес жиынтықтылық мен құжаттаманы тексеріңіз:

Ілмек жапсырмасы

Пайдаланушының нұсқаулығы



3 Пайдалану

Баптаулардың сипаттамасы

- ▶ Тоңазытқыштағы температура термореттегіш тұтқасы арқылы реттеледі: шкаладағы «MIN, MID, MAX, OFF» жазулары салқындату дәрежесін білдіреді. Салқындату неғұрлым әлсіз болса, камерадағы температура соғұрлым жоғары және тоңазытқыштың энергия тұтынуы соғұрлым аз болады; салқындату неғұрлым күшті болса, камерадағы температура соғұрлым төмен және тоңазытқыштың энергия тұтынуы соғұрлым көп болады.
- ▶ Шкаладағы «MAX» күйі — тоңазытқыштағы ең қуатты температура режимі. Бұл күйді жылдам салқындату үшін қолдануға болады. Өнімдер толығымен салқындағаннан кейін реттегішті бастапқы қалпына қайтарыңыз.
- ▶ Тұтқадағы «OFF» күйі — құрылғыны өшіру режимі. Бұл қалыпта тоңазытқыш салқындатпайды. Егер тоңазытқышты ұзақ уақытқа өшіру қажет болса, ашаны розеткадан суырыңыз.

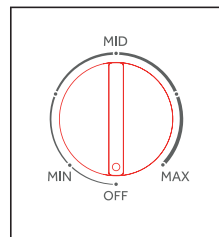

Ұсыным

- ▶ Тоңазытқыштың қалыпты жұмыс режимі — бұл шкаладағы «MID» күйі.
- ▶ Егер тоңазытқыштағы температура тым жоғары болса, қажетті температураны орнату үшін реттегішті сағат тілімен бұраңыз.
- ▶ Егер тоңазытқыштағы температура тым төмен болса, қажетті температураны орнату үшін реттегішті сағат тіліне қарсы бұраңыз.
- ▶ Температура реттегішінің күйін нақты қажеттіліктерге сәйкес таңдаңыз.

Еске салу

- ▶ Қоршаған ортаның жоғары температурасы кезінде және тоңазытқыш реттегішінде үлкен мән орнатылған кезде мұз түзілу процесі үздіксіз болуы мүмкін, ал камерадағы температура тым төмен болуы мүмкін.
- ▶ Қоршаған ортаның төмен температурасы кезінде және реттегіште төмен мән орнатылған кезде, тоңазытқыш қосылмауы мүмкін, бұл камерадағы температураның жоғарылауына және азық-түлікті сақтау жағдайларының нашарлауына әкеледі.
- ▶ Температураны реттегеннен кейін тоңазытқыш камерасында температуралық тепе-теңдікке жету үшін уақыт қажет. Бұл кезеңнің ұзақтығы баптау өзгерісінің шамасына, қоршаған орта температурасына, есіктің ашылу жиілігіне және тоңазытқыш камерасындағы өнімдер мөлшеріне байланысты.

Алғаш пайдаланар алдынан

- ▶ Қаптау материалдарының барлығын алып тастаңыз, оларды балалардың қолы жетпейтін жерде сақтап, қоршаған ортаға қауіпсіз жолмен кәдеге жаратыңыз.
- ▶ Тамақ өнімдерін қоймас бұрын, құрылғының ішкі және сыртқы бетін сумен және жұмсақ жуғыш затпен жуыңыз.
- ▶ Құрылғы тураланып, жуылғаннан кейін, оны қуат көзіне қоспас бұрын кемінде 2–5 сағат күтіңіз. ОРНАТУ тарауын қараңыз.
- ▶ Тамақ өнімдерін салмас бұрын, камералар үшін параметрлердің жоғары мәндерін алдын ала орнатыңыз.

4 Жабдық

Реттелетін сөрелер

1. Сөрелердің биіктігін сақтау қажеттіліктеріңізге қарай түзетуге болады.
2. Сөрені жылжыту үшін алдымен оны шығарыңыз, ол үшін сөренің ① артқы жиегін көтеріп, оны сыртқа ② тартыңыз.
3. Сөрені кері орнату үшін оны екі жағынан да ұстағыштарға салып, сөренің артқы бөлігінің камераның қабырғаларына кіргізілгенше соңына дейін итеріңіз.

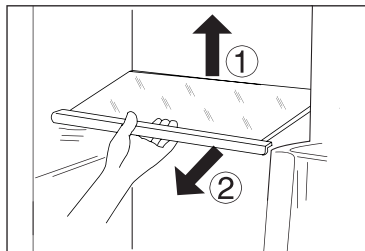

ЕСКЕРТПЕ:

Сөренің қисайып кетпеуін қадағалаңыз.

Алынбалы есік сөрелері / бөтелке ұстағыш

1. Есік сөрелерін тазалау кезінде алып тастауға болады:
2. Сөрені екі жағынан қолыңызбен ұстаңыз, оны жоғары ① көтеріп, сыртқа ② тартыңыз.
3. Сөрені орнына қою үшін жоғарыдағы қадамдарды кері ретпен орындаңыз.

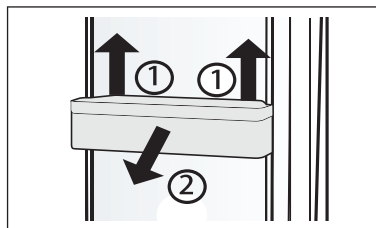

ЕСКЕРТПЕ:

Құрылғы қуат көзінен ажыратылғаннан кейін қайта қосылса, оңтайлы температураға жету үшін 12 сағатқа дейін уақыт кетуі мүмкін.

Алмалы-салмалы жылжымалы контейнер

Жылжымалы контейнерді алу үшін оны мүмкіндігінше өзіңізге қарай тартыңыз ①, көтеріп, шешіп алыңыз ②.

Контейнерді орнына қою үшін жоғарыдағы қадамдарды кері ретпен орындаңыз.

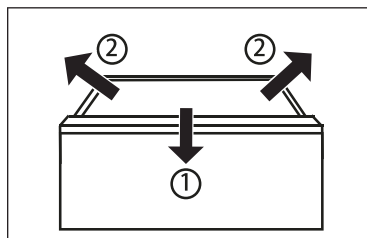

Жарықтандыру

Есікті ашқан кезде, ішкі жарықдиодты жарықтандыру қосылады. Жарықтандыру жұмысы құрылғының басқа параметрлеріне байланысты емес.

5 Күтім және тазалау



ЕСКЕРТУ!

Тазалау алдында құрылғыны розеткадан ажыратыңыз.

Тазалау

1. Құрылғыны ішінде тамақ өнімдері жоқ немесе дерлік жоқ кезде тазалау керек.
2. Қызмет көрсету және жағымсыз иістің пайда болуына жол бермеу үшін құрылғыны әр төрт апта сайын тазалау қажет.



ЕСКЕРТУ!

- ▶ Құрылғыны қатты щеткалармен, сымды жуғыштармен, жуғыш ұнтақпен, бензинмен, амилацетатпен, ацетонмен және басқа да осындай органикалық ерітінділермен, қышқылдық немесе сілтілі ерітінділермен тазалауға болмайды. Зақымдануды болдырмау үшін тоңазытқыштарды жууға арналған арнайы құралдарды қолданыңыз.
- ▶ Тазалау кезінде құрылғыға су шашпаңыз немесе оған су құймаңыз.
- ▶ Құрылғыны тазалау үшін су бүркімеңіз немесе буды пайдаланбаңыз.
- ▶ Суық шыны сәрелерді ыстық сумен жууға болмайды. Температураның кенет өзгеруінен шыны шытынап кетуі мүмкін.
- ▶ Мұздатқыш камерасының ішкі бетін ұстамаңыз, әсіресе оған ылғал қолды тигізбеңіз, себебі қол мұндай бетке жабысып қалуы мүмкін.
- ▶ Егер ерітілсе немесе температура жоғарыласа, мұздатылған өнімдердің күйін тексеріңіз.

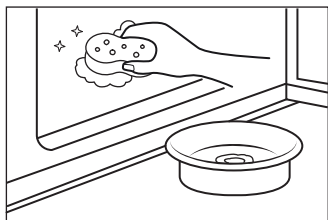

- ▶ Есіктің нығыздағыш тығыздағышын әрдайым таза ұстау қажет.
 - ▶ Құрылғының ішкі бөлігін және корпусын бейтарап жуғыш зат қосылған жылы су ерітіндісіне батырылған губкамен тазалаңыз.
1. Құрылғының ішкі және сыртқы беттерін, соның ішінде есік тығыздағышын, есік сәрелерін, шыны сәрелерді, контейнерлерді және т.б. жылы суға малынған жұмсақ шүберекпен немесе ысқышпф сүртіңіз (суға бейтарап жуғыш зат қосуға болады).
 2. Егер сұйықтық төгілсе, барлық ластанған бөліктерді алып тастаңыз, оларды ағынды сумен жуыңыз, құрғатыңыз және кері тоңазытқышқа салыңыз.
 3. Егер қою сүт өнімдері (мысалы кілегей, еріген балмұздақ) төгілген болса, барлық ластанған бөліктерін шығарыңыз, 40 °C шамасындағы жылы суға біраз уақытқа салып қойыңыз, содан кейін ағынды сумен жуыңыз, кептіріңіз және кері тоңазытқышқа орналастырыңыз.

4. Егер кішкентай бөлшек немесе компонент тоңазытқыш ішінде (сөрелер немесе контейнерлер арасында) қысылып қалса, оларды алу үшін кішкентай жұмсақ щетка қолданыңыз. Егер бөлшекке қол жеткізе алмасаңыз, Haier сервистік орталығына хабарласыңыз.
- ▶ Жуғыш затты жуып, жұмсақ шүберекпен құрғатып сүртіңіз.
 - ▶ Құрылғының алынбалы бөліктерін ыдыс жуғыш машинада жумаңыз.
 - ▶ Құрылғыны қайта қоспас бұрын кем дегенде 7 минут күтіңіз, себебі жиі іске қосу компрессордың зақымдалуына әкелуі мүмкін.

Ұзақ уақыт бойы пайдаланбау

Тамақ өнімдерін шығарыңыз.

Электр қуат кабелін ажыратыңыз.

Құрылғыны жоғарыда сипатталғандай тазалаңыз.

Ішінде жағымсыз иістердің пайда болуына жол бермеу үшін үшін есікті жаппаңыз.



ЕСКЕРТПЕ:

Құрылғыны аса қажет болған жағдайда ғана өшіріңіз.

Құрылғыны жылжыту

1. Барлық тамақ өнімін шығарып, ашаны розеткадан суырыңыз.
2. Тоңазытқыш пен мұздатқыш камераларындағы сөрелер мен басқа қозғалмалы бөлшектерді жабысқақ таспамен бекітіңіз.
3. Салқындату жүйесіне зақым келтірмеу үшін мұздатқышты 45°-тан артық еңкейтпеңіз.



ЕСКЕРТУ!

- ▶ Құрылғыны тұтқаларынан ұстап көтермеңіз.
- ▶ Құрылғыны жерге ешқашан көлденең қоймаңыз.

6 Ақаулықтарды іздеу және жою

Көптеген туындаған мәселелерді маманның қатысуынсыз дербес шешуге болады. Ақаулық туындаған жағдайда, клиенттерге қолдау көрсету қызметіне хабарласпас бұрын барлық аталған себептерді тексеріп, төмендегі нұсқауларды орындаңыз.



ЕСКЕРТУ!

- ▶ Техникалық қызмет көрсетуді бастамас бұрын құрылғыны өшіріп, қуат кабелін электр желісінен ажыратыңыз.
- ▶ Электрлік құрылғыға қызмет көрсетуді тек білікті электриктер ғана жүргізуі керек, себебі, қате жөндеу біршама кейінгі салдарға себеп болуы мүмкін.
- ▶ Қауіпті болдырмау үшін зақымдалған жабдықты тек өндіруші, өндірушінің сервистік орталығының өкілі немесе ұқсас біліктілікке ие маман ауыстыруы керек.

Ақаулық	Ықтимал себебі	Ықтимал шешімі
Компрессор жұмыс істемейді.	<ul style="list-style-type: none"> • Желілік аша розеткаға қосылмаған. • Құрылғы еріту циклінде тұр. 	<ul style="list-style-type: none"> • Ашаны розеткаға салыңыз. • Бұл автоматты еріту үшін қалыпты құбылыс.
Құрылғы жиі қосылады немесе өте ұзақ уақыт бойы жұмыс істейді.	<ul style="list-style-type: none"> • Ішіндегі немесе сыртындағы температура тым жоғары. • Құрылғы біраз уақыт бойы өшірулі болды. • Құрылғының есігі мықтап жабылмаған. • Есік тым жиі ашылып жүрді немесе ұзақ уақыт бойы ашық қалып отырды. • Мұздатқыш камерасында тым төмен температура орнатылған. • Есіктің тығыздағышы ластанған, тозған, жарылған немесе біркелкі орнатылмаған. • Қажетті ауа айналымы қамтамасыз етілмеген. 	<ul style="list-style-type: none"> • Бұл жағдайда құрылғының ұзақ жұмыс істеуі қалыпты саналады. • Әдетте аспапты толық салқындату үшін 8-12 сағат қажет. • Есікті/жылжымалы контейнерді жабыңыз және құрылғының тегіс бетте орналасқанын, сондай-ақ өнімдер мен контейнерлердің есікті жабуға кедергі келтірмейтініне көз жеткізіңіз. • Есікті/жылжымалы контейнерді тым жиі аша бермеңіз. • Қанағаттанарлық температураға жеткенше төменірек температура орнатыңыз. Тоңазытқыштың тұрақты температурасын қамтамасыз ету үшін 24 сағат қажет. • Есіктің/жылжымалы контейнердің тығыздағышын тазалаңыз немесе клиенттерге қолдау көрсету қызметіне хабарласып, ауыстырыңыз. • Жеткілікті желдетуді қамтамасыз етіңіз.

Ақаулық	Ықтимал себебі	Ықтимал шешімі
Тоңазытқыштың ішкі жағы кірлеген және (немесе) иісі бар.	<ul style="list-style-type: none"> • Тоңазытқыштың ішкі бөлігін жуып-тазарту керек. • Тоңазытқышта иісі күшті тамақ өнімі сақталады. 	<ul style="list-style-type: none"> • Тоңазытқыштың ішкі бөлігін тазалаңыз. • Өнімді мұқият ораңыз.
Құрылғының ішінде температура жеткілікті түрде төмен емес.	<ul style="list-style-type: none"> • Тым жоғары температура мәні орнатылған. • Тоңазытқышқа тым жылы тағамдар салынған. • Бір уақытта тым көп тамақ өнімі сақталады. • Тамақ өнімдері бір-біріне тым жақын орналастырылған. • Құрылғының есігі/ жылжымалы контейнері мықтап жабылмаған. • Есік/жылжымалы контейнер тым жиі ашылған немесе ұзақ уақыт бойы ашық тұрған. 	<ul style="list-style-type: none"> • Температураны реттеңіз. • Азық-түлікті тоңазытқышқа салар алдында әрқашан салқындатыңыз. • Азық-түлікті аз мөлшерде сақтаңыз. • Ауа ағынын қамтамасыз ету үшін өнімдер арасында бос орын қалдырыңыз. • Есікті/жылжымалы контейнерді жабыңыз. • Есікті/жылжымалы контейнерді тым жиі аша бермеңіз.
Құрылғының ішінде температура тым төмен.	<ul style="list-style-type: none"> • Тым төмен температура орнатылған. 	<ul style="list-style-type: none"> • Температураны реттеңіз.
Тоңазытқыш камерасының ішкі беттерінде ылғал пайда болады.	<ul style="list-style-type: none"> • Климат тым жылы және ылғалды. • Құрылғының есігі/ жылжымалы контейнері мықтап жабылмаған. • Есік/жылжымалы контейнер тым жиі ашылған немесе ұзақ уақыт бойы ашық тұрған. • Тамақ өнімдеріне немесе сұйықтықтарға арналған контейнерлер ашық қалдырылған. 	<ul style="list-style-type: none"> • Аса жоғары температураны орнатыңыз. • Есікті/жылжымалы контейнерді жабыңыз. • Есікті/жылжымалы контейнерді тым жиі аша бермеңіз. • Ыстық тағамдарды бөлме температурасына дейін суытыңыз, тамақ пен сұйықтық салынған контейнерлерді жабыңыз.
Тоңазытқыштың сыртқы бетінде немесе есіктер (есік) мен жылжымалы контейнер арасында ылғал жиналады.	<ul style="list-style-type: none"> • Климат тым жылы және ылғалды. • Есік тығыз жабылмаған. Құрылғының ішіндегі суық ауа мен сыртындағы жылы ауаның әсерінен конденсация пайда болады. 	<ul style="list-style-type: none"> • Бұл — ылғалды климатта қалыпты жағдай. Ылғалдылық төмендегенде, конденсация азаяды. • Есіктің/контейнердің тығыз жабылғанына көз жеткізіңіз.
Корпустың бүйір қабырғасы мен есік тақтайшасы қызып кетеді.	-	<ul style="list-style-type: none"> • Бұл — қалыпты жағдай.
Пайдалану барысында құрылғы оған тән емес дыбыстар шығарады.	<ul style="list-style-type: none"> • Құрылғы тегіс емес жерде орналасқан. • Құрылғы жақын орналасқан қандай да бір затқа тиеді. 	<ul style="list-style-type: none"> • Құрылғыны туралау үшін аяқтарды реттеңіз. • Бөгде заттарды құрылғыдан алыстатыңыз.
Ағып жатқан судың дыбысына ұқсас әлсіз дыбыс естіледі.	-	<ul style="list-style-type: none"> • Бұл — қалыпты жағдай.

Электр қуатын беру кезіндегі үзілістер

Электр қуаты өшіп қалған жағдайда, өнімдер шамамен 18 сағат бойы кепілді түрде суық болып қала береді. Ұзақ уақыт бойы электр қуат көзін өшіру кезінде, әсіресе жазда, төмендегі нұсқауларды орындаңыз:

- ▶ Есікті немесе тартылатын контейнерді мүмкіндігінше сирек ашыңыз.
- ▶ Егер электр энергиясын беру тоқтаса, құрылғыға қосымша тамақ өнімдері салынбайды.
- ▶ Электр энергиясын өшіру туралы алдын ала хабарландыру беріліп, ал электр энергиясын беруді тоқтату ұзақтығы 5 сағаттан асса, кішкене мұзды қатырып, оны тоңазытқыш камерасының жоғарғы бөлігіндегі контейнерге салыңыз.
- ▶ Энергия беру тоқтатыла салысымен тамақ өнімдерін тексеру қажет.
- ▶ Тоңазытқыштағы температура энергия беруді тоқтату немесе басқа іркілістер кезінде көтерілгеніне қарай, өнімдерді сақтау мерзімі мен тағамдық сапа төмендейді. Денсаулыққа қауіп төнбес үшін еріген өнімдерді тамаққа қолдану немесе пісіру керек. Қажет болған жағдайда көп ұзамай қайта мұздату қажет.

7 Орнату

Қаптамадан шығару



ЕСКЕРТУ!

- ▶ Тоңазытқыш-мұздатқыш өте ауыр. Оны жылжыту үшін кем дегенде екі адам қажет.
- ▶ Барлық қаптау материалдарды балалардың қолы жетпейтін жерде сақтаңыз және оларды қоршаған орта үшін қауіпсіз түрде кәдеге жаратыңыз.
- ▶ Тоңазытқыш-мұздатқышты қаптамадан шығарыңыз.
- ▶ Барлық қаптау материалын алып тастаңыз.

Қоршаған орта жағдайлары

Орынжайдағы температура әрқашан 10-нан 38 °C-қа дейін болуы керек, өйткені ол құрылғы ішіндегі температураға және оның энергия тұтынуына әсер етуі мүмкін. Құрылғыны оқшаулаусыз жылу шығаратын басқа құрылғылардың (тұмшапештердің, тоңазытқыштардың) жанына орнатпаңыз.

Қажетті кеңістік

Есіктің ашылуын ескере отырып қажетті кеңістік

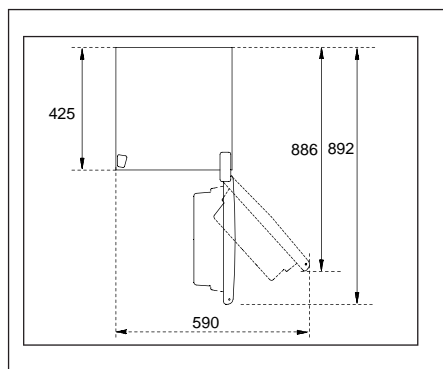

Желдетуге арналған саңылаулар

Құрылғының жеткілікті желдетілуін қамтамасыз ету үшін қауіпсіздік мақсатында желдету саңылауларына қойылатын талаптарды сақтау қажет.

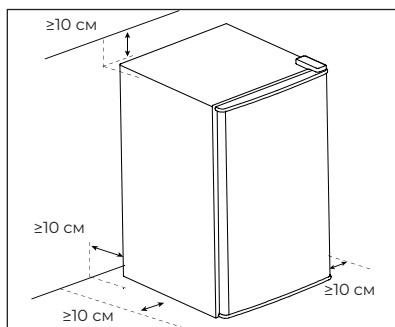

Құрылғыны түзулеу

Құрылғыны тегіс және қатты бетке жайғастыру қажет.

1. Тоңазытқышты сәл артқа еңкейтіңіз.
2. Аяқтарды қажетті деңгейге бұраңыз.

Есіктің дұрыс ашылатындай етіп топса жағындағы қабырғаға дейінгі қашықтығы кем дегенде 100 мм екеніне көз жеткізіңіз.

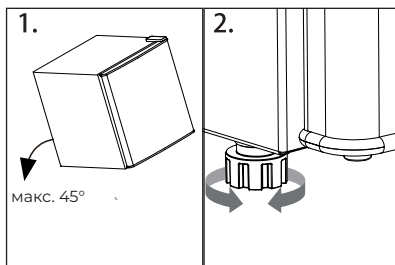



ЕСКЕРТПЕ:

Жеке тұрған құрылғы үшін: бұл тоңазытқыш-мұздатқыш кіріктірілген аспап ретінде пайдалануға арналмаған.

Қосар алдында ұстау уақыты

Майлауға арналған май компрессор капсуласында орналасқан. Бұл май көлбеу тасымалдау кезінде түтіктер арқылы ағып кетуі мүмкін. Құрылғыны қуат көзіне қоспай тұрып, майдың қаптамаға қайтуы үшін кемінде 2 сағат күту керек.

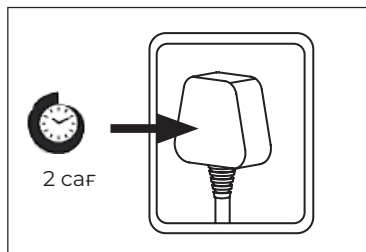

Қуаттау желісіне қосылуы

Әр қосылым алдында мыналарды тексеріңіз:

- ▶ қуат көзінің, розетканың параметрлері және сақтандырғыш зауыттық тақтайшада көрсетілген талаптарға сәйкес келеді;
- ▶ қуат көзінің розеткасы розетка блогының немесе ұзартқыштың бөлігі емес және жерге тұйықталған;
- ▶ аша мен розетка бір-біріне қатаң сәйкес келеді.

Ашаны дұрыс орнатылған розеткаға салыңыз.



ЕСКЕРТУ!

Қуат сымы бүлінген жағдайда, қауіпті болдырмау үшін оны дайындаушы, сервистік қызмет немесе осыған ұқсас білікті персонал ауыстыруы тиіс.

8 Техникалық деректер

Техникалық деректер

Сауда маркасы	Candy
Моделі	CSR90WAA
Тоңазытқыш аспабының типі	Тоңазытқыш
Энергия тиімділігінің класы	A++
Электр энергиясын жылдық тұтыну (кВт·сағ/жыл) ¹⁾	85
Жалпы сыйымдылығы (л)	89
Тоңазытқыш камерасының сыйымдылығы (л)	89
Мұз түзілмейтін жүйе	Жоқ
Шу деңгейі (дБа)	39
Климаттық класс ²⁾	SN/N/ST
Номиналды кернеуі/номиналды жиілігі	220 В~/50 Гц
Құрылым типі	Жеке тұрған
Номиналды ток (А)	0,8
Тоңазытқыш агент	R600a (25 г)
Өлшемдері (Б/Е/Т, мм)	850/452/479
Компрессор типі	Стандартты
Тоңазытқыштың орташа температурасы (°C)	2–8

Түсініктемелер:

Иә, бар

1. Стандарттарға сәйкестігін сынау нәтижелері бойынша 24 сағат ішінде. Электр энергиясын нақты тұтыну құрылғыны пайдалану мен орналастыруға байланысты.
2. SN климаттық класы: құрылғы +10 °C-тан +32 °C-қа дейінгі қоршаған орта температурасында пайдалануға арналған
N климаттық класы: құрылғы +16 °C-тан +32 °C-қа дейінгі қоршаған орта температурасында пайдалануға арналған
ST климаттық класы: құрылғы +16 °C-тан +38 °C-қа дейінгі қоршаған орта температурасында пайдалануға арналған

Клиенттерді қолдау қызметі

Біз Candy қолдау қызметіне хабарласуды, сондай-ақ түпнұсқа қосалқы бөлшектерді пайдалануды ұсынамыз. Егер сіздің тұрмыстық техникамен қиындықтарыңыз болса, алдымен «Ақауларды жою» бөлімін оқып шығыңыз.

Егер де сіз проблемаңыздың шешімін таба алмаған болсаңыз, мынаған жүгініңіз:

— біздің ресми дилерімізге немесе

— колл-орталыққа қоңырау шалыңыз:

8-800-070-03-29

— <https://haieronline.kz> сайтына, онда сіз қызметке сұрау сала аласыз, сондай-ақ жиі қойылатын сұрақтарға жауап таба аласыз.

Біздің сервистік орталыққа хабарласқанда паспорт тақтайшасында және чекте таба алатын келесі ақпаратты дайындаңыз:

Моделі _____

Сериялық нөмірі _____

Сатылған күні _____



Сонымен қатар, кепілдігінің және сатылғаны туралы құжапардың болуын тексеріңіз. Маңызды! Аспапта сериялық нөмірінің болмауы өндіруші үшін құралды сәйкестендіруді және нәтижесінде кепілдік қызмет көрсетуді мүмкін емес етеді. Аспаптан зауыттық сәйкестендіруші тақтайшаларды алып тастауға тыйым салынады. Зауыттық тақғайшалардың болмауы кепілдік міндеттемелерді орындаудан бас тартуға себеп болуы мүмкін.

Осы құжатқа алдын ала ескертусіз бір өзгерістердің енгізілуі мүмкін. Өндіруші қосымша ескертусіз бұйымның құрылымы мен жиынтықтамасына өзгерістер енгізу құқығын өзіне қалдырады.

Өнімдер Еуразиялық экономикалық (кедендік) одақтың техникалық регламенттеріне сәйкес келеді.

КО ТР 004/2011 «Төмен вольтты жабдықтың қауіпсіздігі туралы»,

КО ТР 020/2011 «Техникалық құралдардың электрмагниттік үйлесімділігі»,

ЕАЭО ТР 037/2016 «Электротехника және радиоэлектроника бұйымдарында қауіпті заттарды қолдануды шектеу туралы».

Тасымалдау және сақтау

Өнімді онда көрсетілген белгілерге сәйкес бастапқы орауышына тасымалдау және сақтау керек.

Жүктеу, түсіру және тасымалдау кезінде абай болыңыз.

Көлік құралы және қоймасы сақтау өнімді атмосфералық жауын-шашыннан және механикалық зақымданудан қорғауы керек.

КЕПІЛДІК ТАЛОНЫ

Құрметті сатып алушы!

Haier корпорациясы таңдауыңыз үшін Сізге алғыс білдіреді, осы бұйымды пайдалану ережелерін сақтаған жағдайда оның жоғары сапасы мен мінсіз жұмыс істейтініне кепілдік береді. Тұрмыста пайдалануға арналған кір жуғыш машиналардың ресми қызмет мерзімі бұйымды соңғы тұтынушыға берген күннен бастап 7 жылды құрайды. Өнімнің жоғары сапасын ескере отырып, нақты қызмет ету мерзімі қызмет ету мерзімінен әлдеқайда ұзағырақ болуы мүмкін. Қызмет ету мерзімі аяқталғаннан кейін профилактикалық жұмыстарды жүргізу үшін және ұсынымдар алу үшін Авторландырылған сервистік орталыққа жүгінуіңізді сұраймыз. Барлық өнім пайдалану шарттарын ескере отырып өндірілген және Еуразиялық экономикалық (кедендік) одақтың техникалық регламенттерінің талаптарына сәйкес келеді.

Түсінбеушіліктерді болдырмау үшін сатып алу кезінде пайдалану құжаттамасы мен кепілдік шарттарын мұқият оқып шығуыңызды сұраймыз. Осы бұйым тұрмыстық мақсаттағы техникалық күрделі тауар болып табылады. Егер Сіз сатып алған бұйым арнайы орнатуды және іске қосуды талап еткен болса, Біз Сізге Candy уәкілетті сервистік орталығына хабарласуды ұсынамыз.

Haier Корпорациясы бұйымның кемшіліктері анықталған жағдайда тұтынушылар құқықтарын қорғау туралы қолданыстағы заңнамамен, басқа нормативтік актілермен бекітілген тұтынушылар талаптарын қанағаттандыру бойынша міндеттемелерді өзіне алғанын растайды. Алайда, Haier Корпорациясы мына шарттар орындалмаған жағдайда бұйымға кепілдік бойынша қызмет көрсетуден бас тарту құқығын өзіне қалдырады.

Кепілдік бойынша қызмет көрсету шарттары

Haier корпорациясы тауар тұтынушыға табыс етілген күннен бастап 12 ай кепілдік мерзімді орнатады. Біқтимал түсінспеушіліктерді болдырмау үшін оны сату кезінде бұйымға қоса берілген құжаттарды (тауар чегі, кассалық чек, пайдалану құжаттамасы, кепілдік талоны) қызмет ету мерзімі ішінде сақтаңыз.

Кепілдік қызмет көрсетуді тек Candy уәкілетті сервистік орталықтары орындайды. Уәкілетті сервистік орталықтарының толық тізімін Candy Ақпараттық орталығынан мына телефондар арқылы білуге болады:

8 (800) 070-03-29 — Қазақстандағы тұтынушылар үшін (Қазақстан өңірлерінен тегін қоңырау шалу) немесе <https://haieronline.kz> сайтында немесе support-kz@haieronline.kz электрондық поштасында сұрау салу арқылы.

Уәкілетті сервистік орталықтардың деректері өзгертілуі мүмкін, толығырақ ақпарат алу үшін Candy Ақпараттық орталығына хабарласыңыз.

Кепілдікті қызмет көрсету ақаулықтары мыналар салдарынан туындаған бұйымдарға қолданылмайды:

- тұтынушының тауарды пайдалану, сақтау және/немесе тасымалдау жағдайлары мен ережелерін бұзуы;
- бұйымды қате орнату, баптау және/немесе іске қосу;
- тоңазытқыш сұлбамен жұмыстар технологияларын және электрлік қосылуларды бұзу, сонымен қатар Бұйымды монтаждауға құжатпен расталған тиісті біліктілігі жоқ тұлғаларды тарту;
- пайдалану құжаттамасында талап етілсе, Бұйымға уақытылы техникалық қызмет көрсетудің болмауы;
- су құбыры желісінде артық немесе жеткіліксіз қысым;
- бұйымның осы түріне сәйкес келмейтін жуғыш құралдарды пайдалану, сонымен қатар жуғыш құралдардың ұсынылған мөлшерлемесінен асып кеткенде;
- бұйымды ол арналмаған мақсаттарда пайдаланғанда;
- үшінші тұлғалардың әрекеттерінен: уәкілеттері жоқ тұлғалардың жөндеуі немесе өндіруші рұқсат етпеген құрылымдық немесе сызбалы техникалық өзгерістерді енгізуі;
- стандарттардан және қуат беру желілердің нормаларынан ауытқу;
- еңсерілмейтін күш әрекеттерінен (апат, өрт, найзағай және т. б.);
- жазатайым оқиғалардан, тұтынушының немесе үшінші тұлғалардың қасқана немесе абайсыз әрекеттерінен;
- егер бұйымның ішіне бөгде заттардың, заттардың, сұйықтықтардың, жәндіктердің, жәндіктердің қалдықтарының түсуінен болатын зақым анықталса;

Кепілдік және қосымша сервистік қызмет көрсету мынадай жұмыс түрлеріне таралмайды:

- бұйымды пайдаланатын жерде орнату іске қосу;
- тұтынушыға бұйымды пайдалану жөнінде нұсқау және кеңес беру;
- бұйымды сыртынан не болмаса ішінен тазалау.

Кепілдік және қосымша сервистік қызмет көрсетуге төменде келтірілген шығын материалдары мен аксессуарлары жатпайды:

- кір жуғыш және ыдыс жуғыш машиналарға арналған сүзгілер, суды жеткізуге/төгуге арналған құбыршектер;
- бұйымға қоса берілетін құжаттама.

Бұйымға мерзімдік қызмет (сүзгілерді ауыстыру және т. б.) тұтынушының қалауы бойынша қосымша ақыға жүргізіледі.

Маңызды! Аспапта сериялық нөмірдің болмауы Өндірушіге аспапты сәйкестендіруге, және де, нәтиже ретінде, оған кепілдікті қызмет көрсетуге мүмкіндік бермейді. Аспаптан зауыттық сәйкестендіруші тақтайшаларды алып тастауға тыйым салынады. Зауыттық тақтайшалардың болмауы кепілдікті міндеттемелерді орындаудан бас тартудың себебіне айналуы мүмкін..

CANDY

RU

Изготовитель:

«Haier Overseas Electric Appliances Corp. Ltd.»,
Room S401, Haier Brand building,
Haier Industry park Hi-tech
Zone, Laoshan District, Qingdao,
China

Уполномоченная организация/ импортер:

ООО «ХАР» 121099, г. Москва,
Новинский бульвар, д. 8, этаж 16,
офис 1601

Уполномоченная организация в Республике Казахстан:

ТОО «Хайер Мидл Эйжа»,
050000, город Алматы,
Медеуский район,
Проспект Достык, дом 210.

**Гарантийный срок и дата
изготовления указаны
на этикетке устройства.**

Сделано в Китае

KZ

Өндіруші:

«Haier Overseas Electric Appliances Corp. Ltd.»,
Рум S401, Хайер бренд билдинг,
Хайер индастри парк Хай-тек
зон, Лаошан дистрикт, Циндао,
Қытай

Қазақстан Республикасындағы уәкілетті ұйым/ импорттаушы:

«Хайер Мидл Эйжа» ЖШС,
050000, Алматы қаласы, Медеу
ауданы, Достық даңғылы,
210 ғимарат.

**Кепілдік мерзімі мен
шығарылған күні құрылғының
жапсырмасында көрсетілген.**

Қытайда жасалған