

Руководство пользователя

Пайдаланушының
нұсқаулығы

Перед использованием устройства
внимательно прочтите это руководство по
эксплуатации и сохраните его для
дальнейшего использования.

Құрылғыны пайдаланбас бұрын, осы
нұсқаулықты мұқият оқып шығып, болашақта
анықтама үшін сақтап қойыңыз.

Haier

Стиральная машина
Кір жуғыш машина



HW90-B14367U1

HW90-B14367SU1

Благодарим вас за покупку стиральной машины Haier.

Пожалуйста, внимательно прочтите эти инструкции перед использованием данного прибора. Инструкции содержат важную информацию, которая поможет вам максимально эффективно использовать прибор и обеспечить его безопасную и правильную установку, эксплуатацию и техническое обслуживание.

Храните данное руководство в удобном месте, чтобы вы всегда могли обратиться к нему для безопасного и правильного использования прибора.

Если вы продаёте прибор, отдаёте его или оставляете при переезде, обязательно передайте это руководство новому владельцу, чтобы он мог ознакомиться с прибором и предупреждениями по технике безопасности.

Условные обозначения



Предупреждение - Важная информация по технике безопасности



Общая информация и советы



Экологическая информация

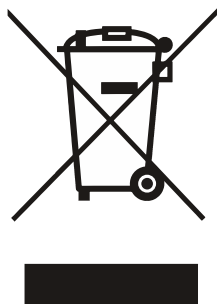

Утилизация

Помогите защитить окружающую среду и здоровье человека. Поместите упаковку в соответствующие контейнеры для переработки. Помогите переработать отходы электрических и электронных приборов. Не выбрасывайте приборы, отмеченные этим символом, вместе с бытовыми отходами. Верните изделие на местное предприятие по переработке отходов или обратитесь в муниципальную службу.



ПРЕДУПРЕЖДЕНИЕ!

Риск получения травмы или удушья!

Отключите прибор от сети. Отрежьте сетевой кабель и утилизируйте его. Снимите дверную защелку, чтобы дети и домашние животные не могли закрыться в приборе.



Примечание: все изображения схематичны

1- Информация по технике безопасности.....	4
2- Описание прибора.....	7
3- Панель управления.....	8
4- Программы.....	12
5- Потребление.....	13
6- Ежедневное использование.....	14
7- EVO	19
8- Уход и чистка.....	22
9- Устранение неисправностей.....	25
10- Установка.....	28
11- Технические характеристики.....	32
12- Служба поддержки клиентов.....	34
13- Гарантийные условия.....	35

Перед первым включением прибора ознакомьтесь со следующими рекомендациями по технике безопасности:



ПРЕДУПРЕЖДЕНИЕ!

Перед первым использованием

- ▶ Убедитесь, что нет повреждений, полученных при транспортировке.
- ▶ Убедитесь, что все транспортировочные болты удалены.
- ▶ Снимите всю упаковку и храните её в недоступном для детей месте.
- ▶ Перемещайте прибор всегда вдвоём, так как он тяжёлый.

Ежедневное использование

- ▶ Не играйте с дверью, это может привести к травмам!
- ▶ Данным прибором могут пользоваться дети в возрасте от 8 лет и старше, а также лица с ограниченными физическими, сенсорными или умственными способностями или с недостатком опыта и знаний, если они находятся под присмотром или проинструктированы относительно безопасного использования прибора и понимают связанные с этим риски.
- ▶ Не допускайте детей младше 3 лет к прибору, если они не находятся под постоянным присмотром.
- ▶ Детям не разрешается играть с прибором.
- ▶ Не позволяйте детям и домашним животным приближаться к прибору, когда дверца открыта.
- ▶ Храните моющие средства в недоступном для детей месте.
- ▶ Застегните молнии, закрепите распушенные нитки и позаботьтесь о мелких вещах, чтобы белье не запуталось. При необходимости используйте подходящий мешок или сетку для стирки.
- ▶ Не прикасайтесь к прибору мокрыми или влажными руками или ногами.
- ▶ Не накрывайте и не укрывайте прибор во время работы или после неё, чтобы влага могла испариться.
- ▶ Не ставьте на прибор тяжёлые предметы, источники тепла или влаги.
- ▶ Не используйте и не храните легковоспламеняющиеся моющие или чистящие средства в непосредственной близости от прибора.
- ▶ Не используйте легковоспламеняющиеся спреи в непосредственной близости от прибора.
- ▶ Не стирайте в машине одежду, обработанную растворителями, предварительно не высушив её на воздухе.



ПРЕДУПРЕЖДЕНИЕ!

Ежедневное использование

- ▶ Не вынимайте и не вставляйте вилку в присутствии горячего газа.
- ▶ Не стирайте в горячей воде поролон или губчатые материалы.
- ▶ Не стирайте белье, загрязненное мукой.
- ▶ Не открывайте лоток для моющего средства во время цикла стирки.
- ▶ Не прикасайтесь к дверце во время стирки, она становится горячей.
- ▶ Не открывайте дверь, если уровень воды выше стекла дверцы.
- ▶ Не открывайте дверь силой. Дверь оснащена самоблокирующимся устройством и откроется вскоре после окончания стирки.
- ▶ Выключайте прибор после каждой программы стирки и перед выполнением любого планового обслуживания, а также отключайте прибор от электросети для экономии электроэнергии и в целях безопасности.
- ▶ При отключении прибора от сети держитесь за вилку, а не за кабель.

Техническое обслуживание/очистка

- ▶ Следите за тем, чтобы дети находились под присмотром, если они проводят очистку и техническое обслуживание прибора.
- ▶ Перед выполнением любого планового технического обслуживания отключите прибор от электросети.
- ▶ Обеспечьте поддержание чистоты нижней части люка. Регулярно открывайте дверцу и лоток для моющего средства, особенно если прибор не используется долгое время, для предотвращения возникновения неприятных запахов.
- ▶ Не используйте для чистки прибора водяную струю или пар.
- ▶ Замену поврежденного шнура питания должен производить только производитель, его сервисный агент или лица с аналогичной квалификацией, чтобы избежать возникновения опасных ситуаций.
- ▶ Не пытайтесь ремонтировать прибор самостоятельно. В случае необходимости ремонта обратитесь в нашу службу поддержки клиентов.

Установка

- ▶ Прибор следует размещать в хорошо проветриваемом месте. Выберите место, позволяющее полностью открыть дверцу.
- ▶ Никогда не устанавливайте прибор на открытом воздухе во влажном месте или в местах, подверженных протечкам воды, например, под раковиной или около нее. В случае утечки воды отключите электропитание и дайте прибору высохнуть естественным путем.

**ПРЕДУПРЕЖДЕНИЕ!****Установка**

- ▶ Устанавливайте и используйте прибор только в местах с температурой выше 5 °С.
- ▶ Не ставьте прибор прямо на ковёр или близко к стене или мебели.
- ▶ Не устанавливайте прибор под прямыми солнечными лучами или вблизи источников тепла (например, печей, обогревателей).
- ▶ Убедитесь, что электрическая информация на табличке с техническими данными соответствует источнику питания. Если это не так, обратитесь к электрику.
- ▶ Не используйте многоконтактные адаптеры и удлинители.
- ▶ Убедитесь, что используется только поставляемый электрический кабель и комплект шлангов.
- ▶ Следите за тем, чтобы не повредить электрический кабель и вилку. В случае повреждения обратитесь к электрику за заменой.
- ▶ Используйте отдельную розетку с заземлением для подключения к источнику питания, к которой будет легко получить доступ после установки. Прибор должен быть заземлен.
- ▶ Убедитесь, что соединения шлангов прочны и в них нет протечек.

Назначение

Данный прибор предназначен только для стирки белья, пригодного для машинной стирки. Всегда следуйте инструкциям, указанным на этикетке одежды. Прибор предназначен исключительно для бытового использования внутри дома. Он не предназначен для коммерческого или промышленного использования.

Изменения или модификации прибора не допускаются.

Непредусмотренное использование может привести к возникновению опасных ситуаций и аннулированию всех гарантийных претензий.

i **Внимание:**

Из-за технических изменений и различий в моделях иллюстрации в следующих главах могут отличаться от вашей модели.

2.1 Изображение прибора

Вид спереди (рис. 2-1):

Задняя сторона (рис. 2-2):

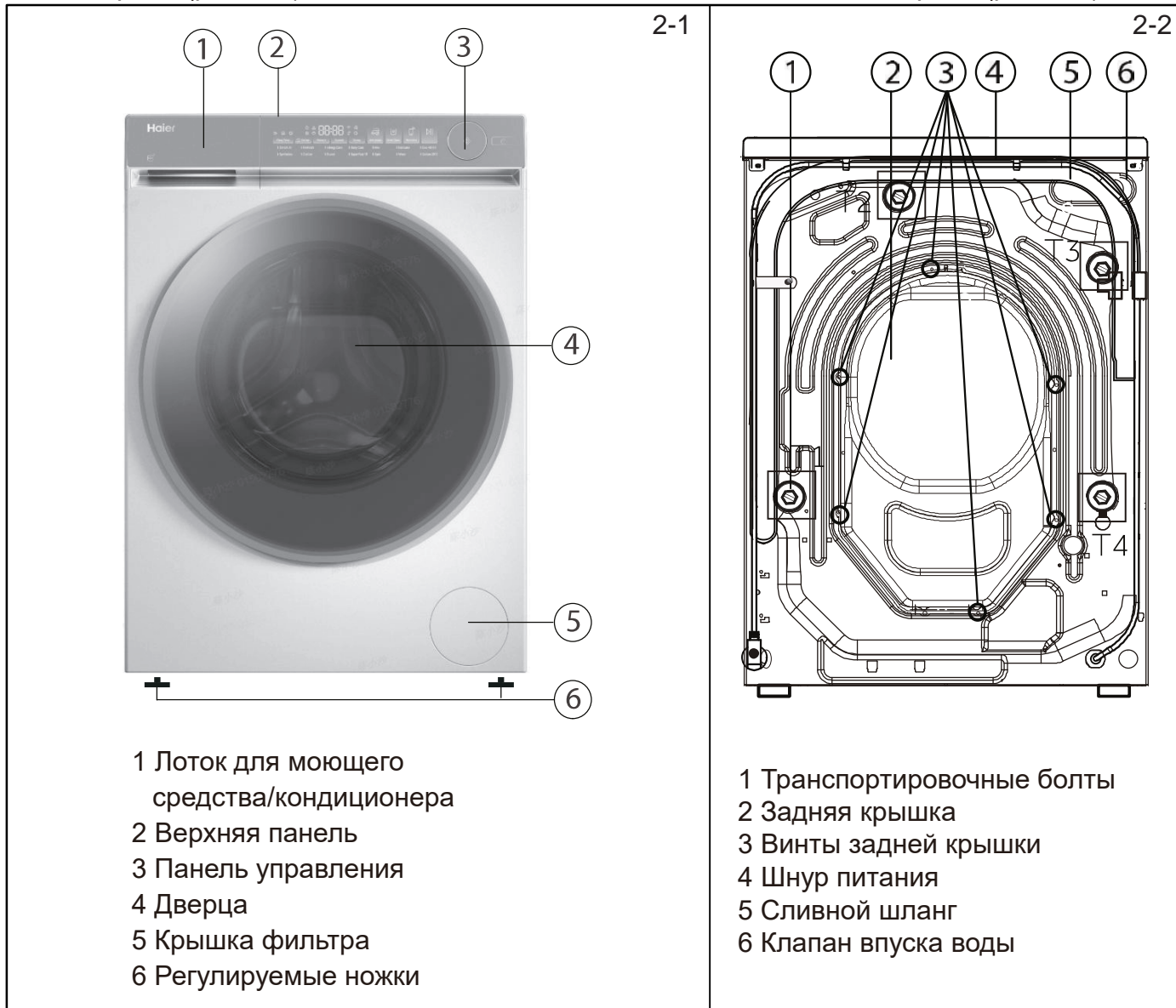

2.2 Комплектующие

Проверьте наличие комплектующих деталей и литературы в соответствии с этим списком (рис. 2-3):



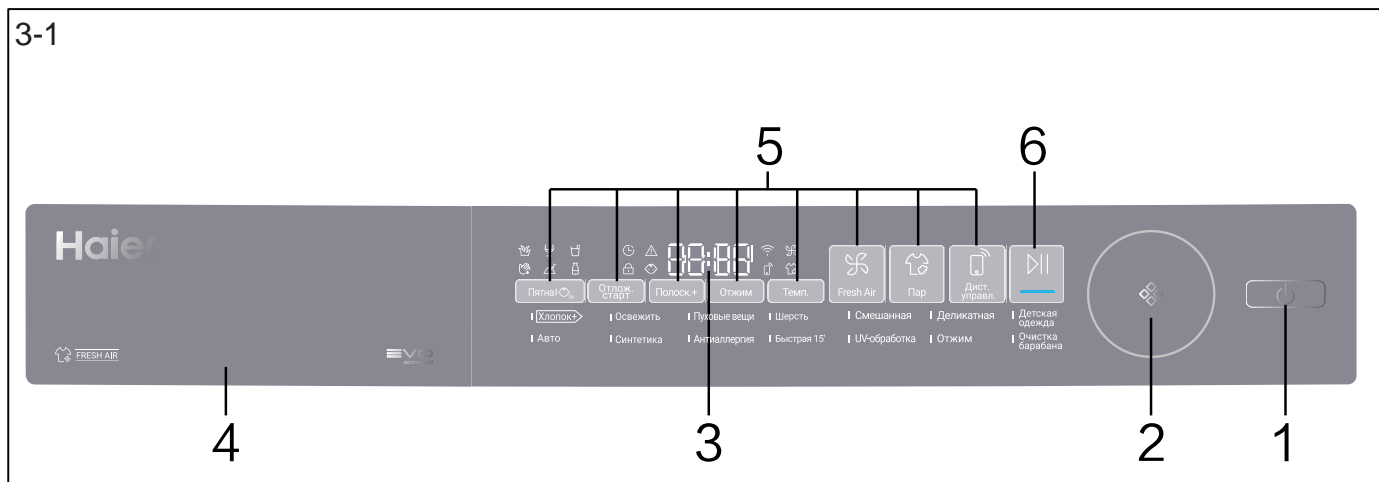

1 Кнопка «Питание»

3 Дисплей

5 Функциональные кнопки

2 Ручка выбора программ

4 Лоток для моющего средства/кондиционера

6 Кнопка «Пуск/Пауза»

i Внимание: Звуковой сигнал

В следующих случаях раздаётся звуковой сигнал:

- ▶ при нажатии кнопок
- ▶ в конце программы
- ▶ при повороте переключателя программ

При необходимости звуковой сигнал можно включить; см. раздел «Ежедневное использование».

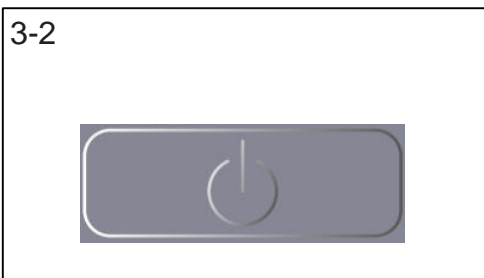

3.1 Кнопка «Питание»

Для включения слегка коснитесь этой кнопки (рис. 3-2), дисплей загорится, индикатор кнопки «Пуск/Пауза» начнёт мигать. Для выключения коснитесь её ещё раз и удерживайте примерно 2 секунды. Если ни один элемент на панели или программа не будут запущены, машина автоматически отключится через некоторое время.

i Внимание: Выключение питания

Без подключения к Wi-Fi включенный прибор автоматически отключается, если его не активировать в течение 2 минут до начала программы или по окончании программы. При подключении к Wi-Fi время ожидания составляет 24 часа.



3.2 Выбор программы

При повороте ручки (рис. 3-3), можно выбрать одну из 14 программ. Загорится соответствующий светодиод, и на дисплее отобразятся настройки по умолчанию.

3.3 Дисплей

На дисплее (рис. 3-4) отображается следующая информация:

- ▶ Время стирки
- ▶ Отложенный старт
- ▶ Коды ошибок и сервисная информация
- ▶ Информационные символы
- ▶ Скорость отжима, температура и т. д.



Символ	Значение
	Отложенный старт.
	Аварийный сигнал.
	Дверца барабана заблокирована.
	Блокировка от детей.
	Прибор подключён к Wi-Fi.
	Fresh Air.
	Дистанционное управление.
	Пар

3.5 Функциональные кнопки

Функциональные кнопки (рис. 3-5) включают дополнительные опции в выбранной программе перед её запуском.

Отображаются соответствующие индикаторы.

При выключении прибора или установке новой программы все опции отключаются.

Если кнопка имеет несколько опций, нужную опцию можно выбрать, последовательно нажимая кнопку.

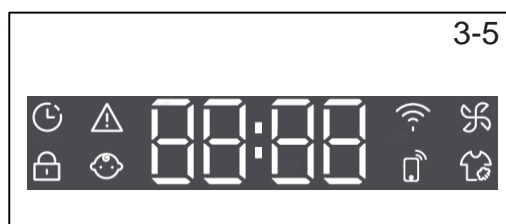

Внимание: Заводские настройки

Для получения наилучших результатов в каждой программе Naier имеет чётко определённые настройки по умолчанию. Если нет особых требований, рекомендуются настройки по умолчанию.

3.4.1 Кнопка «Пятна»

Нажмите эту кнопку (рис. 3-6), чтобы выбрать специальные функции для удаления пятен. Обозначения приведены в следующей таблице.



Трава



Вино



Сок



Кровь

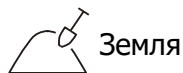

Земля

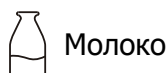

Молоко

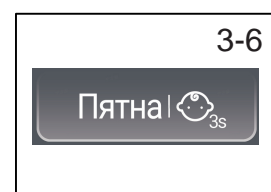

3-7

 Отлож.
старт

3.4.2 Функциональная кнопка «Отложенный старт»

Нажмите эту кнопку (рис. 3-17), для выбора отложенного старта программы. Отложенный старт устанавливает время окончания программы стирки. Выберите время, его можно увеличить с шагом в 30 минут от 0,5 до 24 часов (время отложенного старта всегда больше времени программы стирки). Например, 6:30 на дисплее означает, что программа стирки завершится через 6 часов и 30 минут. Для включения отложенного старта нажмите кнопку «Пуск/Пауза».



Внимание: Жидкое моющее средство

При использовании жидкого моющего средства не рекомендуется активировать функцию "Отложенный старт".

3-8

 Полоск.+

3.4.3 Функциональная кнопка «Дополнительное полоскание»

Нажмите эту кнопку (Рис. 3-8), чтобы более интенсивно прополоскать белье чистой водой. Рекомендуется для людей с чувствительной кожей.

Нажав на кнопку несколько раз, можно выбрать от нуля до трех дополнительных циклов. Они отображаются на дисплее с обозначениями P-0/P-1/P-2/P-3. Доступное количество полосканий зависит от выбранной программы.

3-9

 Отжим

3.4.4 Функциональная кнопка «Отжим»

Нажмите эту кнопку (рис. 3-9), чтобы изменить или отменить выбор скорости отжима для данной программы. Если значение не подсвечено и на дисплее горит «0», отжим белья не будет осуществляться.

3-10

 Темп.

3.4.5 Функциональная кнопка «Температура»

Нажмите эту кнопку (рис. 3-10), чтобы изменить температуру стирки. Если не горит ни одно значение «--», вода не будет нагреваться.

3-11

 Fresh Air

3.4.6 Функциональная кнопка «Fresh Air»

Нажмите эту кнопку, загорится значок "Fresh Air" (рис. 3-11). После завершения программы стирки активируется функция подачи свежего воздуха. Воздух подаётся в барабан вентилятором спереди; он освежает одежду, высушивает уплотнитель и пространство между внутренним и внешним барабаном, предотвращает рост плесени и бактерий внутри барабана и появление неприятных запахов. Воздух выходит спереди с обеих сторон панели управления; функция работает вплоть до 12 часов, или пока пользователь её не остановит. Во время работы системы подачи свежего воздуха можно нажать кнопку «Пуск/Пауза», чтобы приостановить работу, открыть дверцу, чтобы достать одежду, а затем снова нажать кнопку «Пуск/Пауза», чтобы возобновить подачу свежего воздуха.

3-12

 Дист.
управл.

3.4.7 Функциональная кнопка «Дистанционное управление»

Кратковременно нажмите эту кнопку (рис. 3-12), чтобы активировать дистанционное управление.

Более подробная информация содержится в отдельной главе «EVO» (глава 7).

3.4.9 Функциональная кнопка «Пуск/Пауза»

Легко коснитесь этой кнопки (рис. 3-14), чтобы запустить или прервать отображаемую в данный момент программу.



3.5 Блокировка от детей

Выберите программу стирки и необходимые функции, затем запустите её, нажмите кнопку «Пятна» (рис. 3-15) и удерживайте её 3 секунды, чтобы заблокировать все элементы панели управления. Для разблокировки коснитесь этой кнопки ещё раз. Если функция блокировки от детей активна, загорается соответствующий индикатор.

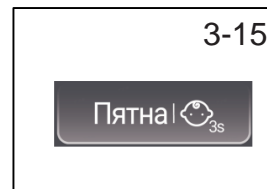

Если нажать кнопку при активной функции блокировки от детей, то на дисплее отобразится  (рис. 3-16), изменение не сработает. Сначала необходимо отключить функцию блокировки.

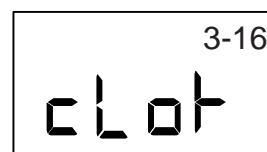

Примечание: Блокировка от детей

- ▶ Блокировка от детей устанавливается и отменяется вручную или отключается автоматически по завершении программы. Блокировка от детей не отключается при выключении устройства или возникновении ошибки. Она продолжает работать при следующем включении прибора.
- ▶ Если вы используете блокировку от детей, сначала нажмите программную клавишу, после чего включите блокировку.
- ▶ Нажмите и удерживайте кнопку 3 секунды, загорится индикатор блокировки от детей и функция активируется.
- ▶ Установить или отменить блокировку от детей через приложение EVO невозможно.

3.6 Лоток для моющих средств

Откройте лоток для моющих средств, он состоит из следующих частей (рис. 3-17):

- 1: Отсек для порошка или жидкого моющего средства.
- 2: Отсек для кондиционера для белья.
- 3: Фиксатор, нажмите на него, чтобы полностью выдвинуть лоток для моющих средств.
- 4: Дополнительный отсек.*

*Не используется на данной модели.

Рекомендации по выбору моющих средств для стирки при различных температурах см. в инструкции к моющему средству.

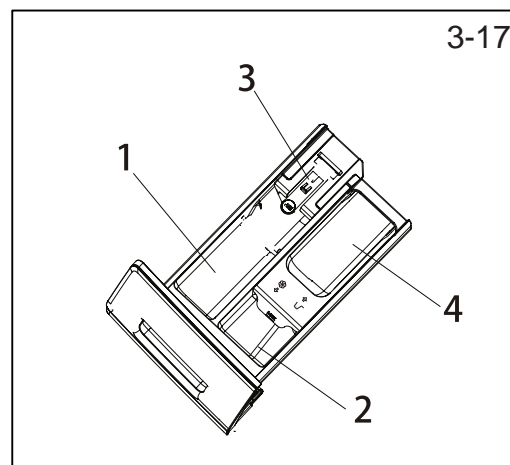

○ -Опционально; / -Нет

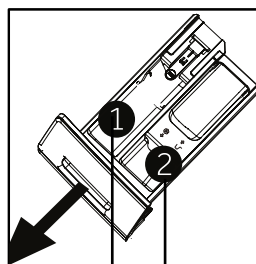

Отделение для моющего средства:

① Моющее средство

② Кондиционер или средство по уходу

Программа	Максимальная загрузка в кг	Температура		Заданная	1	2	Заданная скорость отжима в оборотах в минуту	Пятна	Отл. старт	Полоскание+	Fresh Air	Пар	Дист. управл.
		в °C 1)	выбираемый диапазон										
Хлопок+	9.0	*до 90	30	○	○	1000	○	/	○	○	○	○	○
Освежить ⁵⁾	1.0	/	/	/	/	/	/	/	/	/	/	/	○
Пуховые вещи	2.0 ²⁾	*до 40	30	○	/	800	/	/	○	○	/	○	○
Шерсть	2.0	*до 40	*	○	○	800	/	○	○	/	/	○	○
Смешанная	9.0	*до 60	30	○	○	1000	○	/	○	○	○	○	○
Деликатная	2.0	*до 30	30	○	○	600	/	○	○	/	/	○	○
Детская одежда	5.0	* до 90	40	○	○	1000	○	/	○	○	○	○	○
Авто	9.0	*до 60	30	○	○	1000	○	/	○	○	○	○	○
Синтетика	9.0	*до 60	30	○	○	1000	○	/	○	○	○	○	○
Антиаллергия	9.0	*до 90	60	○	○	1000	/	/	○	○	○	○	○
Быстрая 15мин ³⁾	1.0	*до 40	*	○	○	1000	/	/	○	○	/	○	○
UV-обработка	9.0	*/60	*	○	○	1000	/	/	○	○	/	○	○
Отжим	9.0	/	/	/	/	1000	/	/	/	○	/	○	○
Очистка ⁴⁾ барабана	/	*/90	90	○	/	/	/	/	/	/	/	/	○

*: Вода не нагревается.

1) Выбирайте температуру стирки 90 °C только в соответствии с особыми гигиеническими требованиями.

2) Можно стирать только одну вещь взрослой или объемной одежды и не более трех вещей детской одежды. Не рекомендуется стирать более двух объемных постельных принадлежностей.

3) Уменьшите количество моющего средства для программы с короткой продолжительностью;

4) Не используйте моющее средство вместо специального средства для очистки машины.

5) После использования программы «Освежить» одежду необходимо высушить, так как для устранения запахов используется пар. Убедитесь, что напор воды соответствует норме.

Указанные значения потребления могут соответственно отличаться в зависимости от местных условий.

Программа	Температура в °C	Максимальная загрузка в кг.	Энергия в кВт.ч	Вода в л.	Время стирки в ч:мин	Эффективность отжима в %
HW90-B14367U1 / HW90-B14367SU1						
	40°C	4,5	0,60	32	5:16	53
Хлопок*	60°C	4,5	0,61	32	5:18	53
	60°C	9,0	0,60	46	5:18	53

* Стандартная программа по маркировке энергии в соответствии с 2010/30 ЕС:

Хлопок → 60°C / 40°C + 1400 об/мин + отмена режима «Fresh Air»

Стандартные программы для хлопка при температуре 60°C и 40°C подходят для стирки хлопкового белья с обычными загрязнениями. Это самые эффективные программы с точки зрения совокупного потребления энергии и воды при стирке хлопчатобумажных изделий. Температура используемой воды может отличаться от заявленной температуры цикла.



Примечание: автоматическое взвешивание

Прибор оснащён функцией распознавания загрузки. При низкой загрузке в некоторых программах автоматически уменьшаются потребление энергии, воды и время стирки. Отображаемое время по умолчанию может варьироваться в зависимости от веса груза.

ИСПОЛЬЗОВАНИЕ МОЮЩЕГО СРЕДСТВА

Избыточное количество моющего средства создает много пены и затрудняет полоскание. Пожалуйста, придерживайтесь рекомендаций по использованию моющих средств.

РАСХОД МОЮЩИХ СРЕДСТВ							
вес одежды	количество	стиральный порошок	Концентрация ПАВ >=15%	Концентрация ПАВ >=25%	Концентрация ПАВ >=45%	Концентрация ПАВ >=50%	25g/1
/	<4	12g	12ml	5ml	3ml	1/3 Pcs	×
<1.5kg	4~8	20g	20ml	8ml	5ml	0.5 Pcs	×
2kg	8~12	25g	25ml	15ml	8ml	1 Pcs	1
4kg	12~16	40g	40ml	25ml	12ml	1.5 Pcs	1
6kg	16~24	50g	50ml	30ml	16ml	2 Pcs	2
8kg	24~32	60g	60ml	36ml	20ml	2.5 Pcs	2
10kg	32~40	68g	68ml	40ml	22ml	3 Pcs	3
≥12kg	40~48	75g	75ml	45ml	28ml	3.5 Pcs	3

Пожалуйста, следуйте этой инструкции. Избыточное количество моющего средства может привести к вытеканию пены

6.1 Источник питания

Подключите стиральную машину к источнику питания (220 В - 240 В~/50 Гц; Рис. 6-1). См. также раздел УСТАНОВКА.

6.2 Подключение к водопроводу

- ▶ Перед подключением проверьте чистоту подачи воды.
- ▶ Откройте кран (рис.6-2).

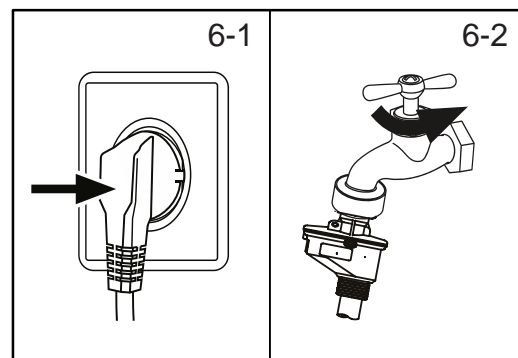

Внимание: Герметичность

Перед использованием проверьте герметичность соединений между краном и заливным шлангом, открыв кран.

6.3 Подготовка белья к стирке

- ▶ Рассортируйте одежду по типу ткани (хлопок, синтетика, шерсть или шёлк и др.) и по степени её загрязнения (рис. 6-3). Обратите внимание на рекомендации по уходу, указанные на ярлыках одежды.
- ▶ Отделите белые вещи от цветных. Сначала постирайте цветные ткани вручную, чтобы проверить, не линяют ли они.
- ▶ Выложите из карманов все содержимое (ключи, монеты и т. д.) и снимите более крупные декоративные элементы (например, броши).
- ▶ Одежду без подгибов, а также деликатные и тонкие ткани, например, шторы, следует стирать в специальном мешке для стирки (лучше отдать в химчистку или стирать вручную).
- ▶ Закройте молнии, липучки и крючки, убедитесь, что пуговицы пришиты плотно.
- ▶ Положите деликатные вещи, такие как бельё без жёсткой подгибки, тонкое нижнее бельё и мелкие вещи, такие как носки, ремни, бюстгалтеры и т. д. в мешок для стирки.
- ▶ Разверните большие ткани, такие как простыни, покрывала и т. д.
- ▶ Выверните джинсы и текстильные изделия с рисунком, декором или цветными вставками наизнанку; по возможности стирайте отдельно.

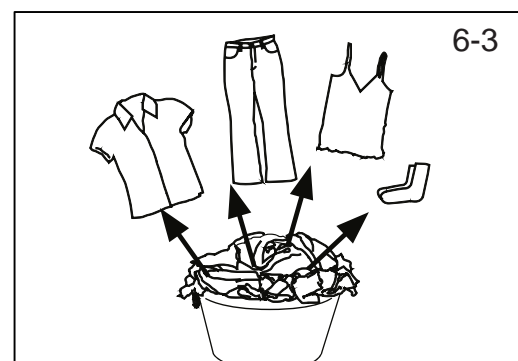

Осторожно!



Не текстильные, а также мелкие, свободно лежащие или острые предметы могут привести к сбоям в работе и повреждению одежды и прибора.

Указания по уходу





Стирка

 Обычная стирка при температуре до 95 °С	 Обычная стирка при температуре до 60 °С	 Деликатная стирка при температуре до 60°С
 Обычная стирка при температуре до 40 °С	 Деликатная стирка при температуре до 40°С	 Стирка при температуре до 40 °С, очень щадящий режим
 Обычная стирка при температуре до 30 °С	 Деликатная стирка при температуре до 30°С	 Стирка при температуре до 30 °С, очень щадящий режим
 Ручная стирка при температуре не более 40 °С	 Не стирать	





Отбеливание

 Допускается любое отбеливание	 Только кислород/ без хлора	 Не отбеливать
----------------------------------------------------------------------------------------------------------------	--------------------------------------------------------------------------------------------------------------	---------------------------------------------------------------------------------------------------





Сушка

 Возможна сушка в стиральной машине при обычной температуре	 Возможна сушка в сушильной машине при более низкой температуре	 Не сушить в сушильной машине
 Сушка в вертикальном положении	 Сушка в горизонтальном положении	

Глажка

 Гладить при максимальной температуре до 200 °С	 Гладить при средней температуре до 150 °С	 Гладить при низкой температуре до 110 °С; без пара (глажка паром может привести к необратимым повреждениям)
 Не гладить		

Профессиональный уход за текстилем

 Химчистка в тетрахлорэтане	 Химчистка в углеводородах	 Не подвергать химической чистке
 Профессиональная влажная чистка	 Не подвергать профессиональной влажной чистке	

6.4 Загрузка прибора

- ▶ Складывайте вещи в стиральную машину по частям.
- ▶ Не перегружайте. Обратите внимание на различную максимальную загрузку в зависимости от программ! Правило для определения максимальной загрузки: между бельём и верхом барабана должен оставаться промежуток не менее 15 см.
- ▶ Осторожно закройте дверцу. Убедитесь, что белье не оказалось зажатым. Зжатое бельё может привести к повреждению манжеты люка, что не является гарантийным случаем.

6.5 Выбор моющего средства

- ▶ Эффективность стирки определяется качеством используемого моющего средства.
- ▶ Используйте только моющие средства, разрешённые для машинной стирки.
- ▶ При необходимости используйте специальные моющие средства, например, для синтетических и шерстяных тканей.
- ▶ Всегда помните о рекомендациях производителя моющего средства.
- ▶ Не используйте сухие чистящие средства, такие как трихлорэтилен и аналогичные средства.

Выберите наиболее подходящее моющее средство:

Программа	Вид моющего средства				
	Для универсальной стирки	Для стирки цветного белья	Для деликатной стирки	Для специальной стирки	Кондиционер для белья
Хлопок+	L/P	L/P	-	-	L/P
Освежить	-	-	-	-	-
Пуховые вещи	-	-	L	L/P	○
Шерсть	-	-	L/P	L/P	L/P
Смешанная	L	L/P	-	-	L/P
Деликатная	-	-	L/P	L/P	L/P
Детская одежда	-	-	L/P	L/P	L/P
Авто	L/P	L/P	-	-	L/P
Синтетика	-	L/P	-	-	L/P
Антиаллергия	P	L/P	-	-	L/P
Быстрая 15 мин	L	L	-	-	L/P
UV-обработка	-	-	-	-	-
Отжим	-	-	-	-	-
Очистка барабана	-	-	-	L/P	-

L = гель/жидкое моющее средство; P = порошковое моющее средство; ○ = Опционально; – = Нет.

При использовании жидкого моющего средства не рекомендуется активировать функцию отложенный старт.

Мы рекомендуем использовать:

- ▶ Стиральный порошок: От 20°C до 90°C* (оптимальная температура: 40–60°C)
- ▶ Порошок для цветных вещей: От 20°C до 60°C (оптимальная температура: 30–60°C)
- ▶ Средство для стирки шерсти/деликатных тканей: От 20°C до 30°C (оптимальная температура: 20–30°C)

* Выбирайте температуру стирки 90 °C только в соответствии с особыми гигиеническими требованиями.

* Если вы выбираете температуру воды 60°C или выше, мы рекомендуем вам использовать меньшее количество моющего средства. Пожалуйста, используйте специальное дезинфицирующее средство, которое подходит для хлопчатобумажной или синтетической ткани.

* Лучше использовать стиральный порошок с меньшим количеством пены или без неё.

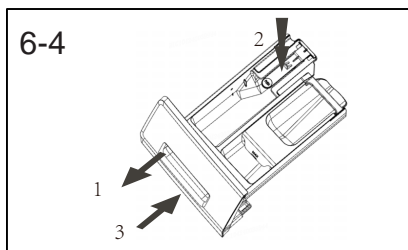

6.6 Добавление моющего средства

1. Выдвиньте лоток для стирального порошка.
2. Поместите необходимые моющие средства в соответствующие отсеки (рис. 6-4).
3. Осторожно задвиньте лоток.



Внимание:

- ▶ Перед следующим циклом стирки удалите остатки моющих средств из отсеков лотка.
- ▶ Не злоупотребляйте моющими средствами или кондиционерами для белья.
- ▶ Пожалуйста, следуйте инструкциям на упаковке моющего средства.
- ▶ Всегда добавляйте моющее средство непосредственно перед началом цикла стирки.
- ▶ Перед добавлением концентрированного жидкого моющего средства его следует разбавить.
- ▶ Не используйте жидкое моющее средство, если выбрана функция "Отложенный старт".
- ▶ Тщательно выбирайте настройки программы в соответствии с обозначениями по уходу на всех этикетках белья и в соответствии с таблицей программ.

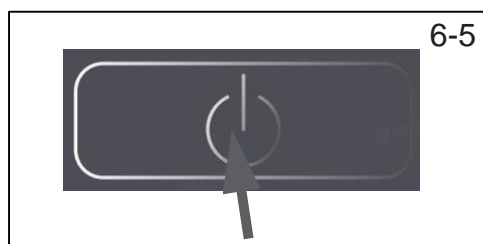

6.7 Включение стиральной машины

Нажмите кнопку «Питание», чтобы включить прибор (Рис. 6-5). Светодиод кнопки «Пуск/Пауза» начнет мигать.

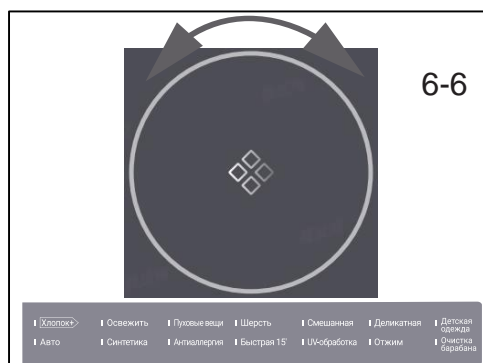

6.8 Выбор программы

Для достижения наилучших результатов стирки выберите программу, соответствующую степени загрязнения и типу белья.

Поверните круглую кнопку выбора программ (Рис. 6-6), чтобы выбрать нужную программу. Светодиод соответствующей программы загорится, и отобразятся настройки по умолчанию.



Внимание: Устранение неприятного запаха

Перед первым использованием рекомендуем запустить программу «Очистка барабана» без загрузки белья и с небольшим количеством моющего средства в отсеке для моющего средства или специальным очистителем для машины, чтобы удалить возможные остатки загрязнений.

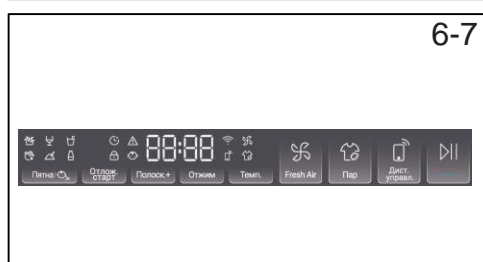

6.9 Добавьте индивидуальные настройки

Выберите необходимые параметры и настройки (рис. 6-7); см. ПАНЕЛЬ УПРАВЛЕНИЯ.

6.10 Запуск программы стирки

Для запуска нажмите кнопку «Пуск/Пауза» (рис. 6-8). Светодиод кнопки «Пуск/Пауза» перестанет мигать и будет гореть постоянно. Прибор работает в соответствии с текущими настройками. Изменения возможны только путём отмены программы.

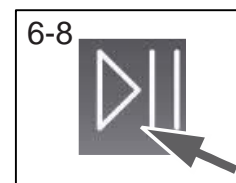
**6.11 Прерывание/отмена программы стирки**

Чтобы прервать выполнение программы, аккуратно нажмите кнопку «Пуск/Пауза». Светодиод кнопки будет мигать, коснитесь её ещё раз, чтобы возобновить работу. Чтобы отменить запущенную программу и все её индивидуальные настройки:

1. Нажмите кнопку «Пуск/Пауза», чтобы прервать запущенную программу.
2. Выберите новую программу, нажмите кнопку «Пуск/Пауза», чтобы запустить новую программу.

6.12 После стирки**Внимание: Блокировка дверцы**

- ▶ В целях безопасности во время цикла стирки дверца частично блокируется. Открыть дверцу можно только по окончании программы или после корректной отмены программы (см. описание выше).
- ▶ При высоком уровне воды, высокой температуре воды и во время отжима открыть дверцу невозможно; на дисплее отображается $L\ \square\ \square\ \square$.

1. По окончании цикла программы на дисплее отображается $E\ \square\ \square$.
2. Прибор автоматически выключится.
3. Достаньте бельё из стиральной машины как можно скорее, чтобы оно не помялось.
4. Отключите подачу воды.
5. Отсоедините шнур питания от розетки.
6. Откройте дверцу, чтобы предотвратить образование влаги и запахов. Оставьте дверцу открытой, пока вы не используете стиральную машину.
7. Мелкие вещи могут прилипать к стенкам барабана после отжима на высоких оборотах; пожалуйста, проверяйте их наличие, когда открываете дверцу, чтобы достать бельё.

**Внимание: Режим ожидания / энергосберегающий режим**

Включенный прибор перейдёт в режим ожидания, если он не будет активирован в течение 2 минут перед запуском программы или в конце программы. Дисплей выключится. Это позволяет экономить электроэнергию. Чтобы прервать режим ожидания, нажмите кнопку «Питание».

6.13 Включение или выключение звукового сигнала

При необходимости звуковой сигнал можно отключить:

1. Включите стиральную машину.
2. Выберите программу "Смешанная".
3. Нажмите одновременно кнопки «Пятна» и «Полоск.+» и удерживайте их в течение примерно 3 секунд. На дисплее отобразится « $\square\ \square\ \square$ », и звуковой сигнал будет отключён. Чтобы включить звуковой сигнал, снова нажмите эти две кнопки одновременно. На экране появится надпись " $\square\ \square$ ".

Примечание: Отличия

Из-за регулярных обновлений EVO, функции и отображаемый интерфейс приложения могут отличаться от приведённого ниже описания.

7.1 Общие положения

Данное устройство управляется с помощью Wi-Fi. Через приложение EVO на вашем смартфоне вы можете контролировать программы стирки.



ВНИМАНИЕ!

Пожалуйста, соблюдайте меры предосторожности, приведённые в данном руководстве пользователя, и убедитесь, что даже находясь вдали от дома, они соблюдаются при работе с устройством через приложение EVO. Вы также должны следовать инструкциям в приложении EVO.

7.2 Требования

1. Один беспроводной маршрутизатор (протокол 802.11b/g/n), который поддерживает только полосу частот 2,4 ГГц. Длина SSID маршрутизатора составляет 1-31 символ (включая 1 и 31), а пароль - 8-64 символа. Минимальная длина пароля должна составлять 8 символов. Методы шифрования маршрутизатора включают открытый, WPA-PSK и WPA2-PSK.
2. Приложение доступно для устройств под управлением Android или IOS, как для планшетов, так и для смартфонов.
3. Прибор должен быть установлен в таком положении, чтобы он мог принимать сильный сигнал Wi-Fi. Если устройство будет правильно связано с приложением, появится значок Wi-Fi на дисплее. Если устройство неправильно подключено к беспроводному маршрутизатору, значок Wi-Fi на дисплее не появится.

Диапазон частот в МГц	2400МГц-2483.5 МГц
Максимальная мощность передачи сигнала	20дБм
Стандарт беспроводной связи	EEE 802.11b/g/n & BLE V4.2

7.3 Подключение устройства к Wi-Fi.

Подключите вашу стиральную машину к Wi-Fi и используйте свой смартфон для отслеживания статуса устройства, а также удалённой настройки и запуска программ.

Для этого:

1. Загрузите приложение evo на своё устройство, наведя камеру смартфона на QR-код.



 Примечание. Доступность функциональности evo зависит от доступности услуг evo в вашей стране.

Несколько важных советов:

- ▶ Убедитесь, что частота домашней сети Wi-Fi составляет 2,4 ГГц. Это можно проверить в настройках вашего роутера.
- ▶ Проверьте, включены ли Bluetooth и функция определения геолокации на вашем смартфоне.
- ▶ Убедитесь, что ваше устройство находится в зоне покрытия вашей сети.
- ▶ Подойдите поближе к своему устройству.

2. Откройте приложение EVO, создайте новую учетную запись или авторизуйтесь.

Примечание: Регистрация

Регистрация требуется при первом использовании или при удалении / закрытии официальной учетной записи. Для дальнейшего использования вам необходимо ввести имя пользователя и пароль при входе в приложение.

3. Убедитесь в том, что стиральная машина включена и находится в режиме ожидания.

Нажмите и удерживайте кнопку "  ", пока на экране не появится надпись "PA Ir".

4. Устройство перейдёт в режим сопряжения. 

5. В приложении EVO перейдите в раздел «Дом», нажмите кнопку «Добавить устройство», либо кнопку «+» в верхнем правом углу.



6. Далее приложение должно найти и определить ваше устройство. Следуйте инструкциям в приложении, чтобы завершить настройку.

7. При успешном подключении к сети на экране стиральной машины появится соответствующее сообщение "donE", соединение установлено успешно.

8. Если привязка устройств не удалось, повторите сопряжение заново .



Примечание: сеть Wi-Fi

Невозможно подключить устройство к общедоступной сети Wi-Fi. Это может привести к некорректной работе устройства.

7.4 Использование устройства с помощью приложения

С целью обеспечения безопасности использования стиральной машины, запуск программ с помощью мобильного приложения доступен только после активации режима «Дистанционное управление» на контрольной панели устройства. После активации режима «Дистанционное управление» дверца стиральной машины заблокируется. Убедитесь, что вы загрузили бельё в барабан до активации режима и перехода к настройкам стирки в мобильном приложении.

8.5 Включение дистанционного управления

1. Убедитесь, что маршрутизатор включён в сеть и установлено соединение с Интернет.
2. Загрузите бельё и закройте дверцу.
3. Выберите "Дистанционное управление", дверца заблокируется.
4. Запустите программу с помощью приложения, панель управления будет отключена.
5. По завершении программы дверь разблокируется, а дистанционное управление отключится.
6. Через 2 минуты стиральная машина выключится.

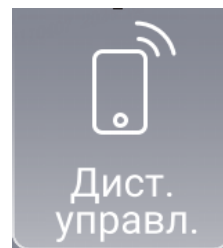

Примечание: Срок действия дистанционного управления

После выбора программы дистанционного управления, если пользователь не запускает какую-либо программу стирки через приложение в течение 10 минут, устройство перейдёт в режим ожидания и будет доступно к дистанционному управлению в течение 24 часов, затем отключится.

7.6 Отключение дистанционного управления

1. Чтобы выйти из программы дистанционного управления во время выполнения программы стирки, нажмите кнопку "Пуск/Пауза" на панели управления. Программа стирки приостановится, информация на дисплее стиральной машины начнёт мигать.
2. Если позволяют условия, дверца разблокируется.
3. Чтобы возобновить программу стирки, закройте дверцу и нажмите кнопку "Пуск/Пауза". Программа дистанционного управления повторно активируется, информация на дисплее перестанет мигать.
4. Управляйте стиральной машиной через приложение.

7.7 Завершение цикла программы при включённом дистанционном управлении

1. В конце программы дверца разблокируется, и дистанционное управление отключится.
2. Через 2 минуты стиральная машина автоматически выключится.



Примечание: Функция Wi-Fi.

Подключение и использование функции Wi-Fi, а также мобильного приложения возможно не для всех регионов (стран).

Возможность подключения и использования функции Wi-Fi, а также мобильного приложения для вашего региона (страны) уточняйте у продавца (уполномоченной организации).

7.8 Удаление сопряжения

1. Выберите функцию "Дистанционное управление".
2. На дисплее отобразится подключение "EVO".
3. Нажмите и удерживаете кнопку "  " не менее 5 секунд, пока на дисплее не отобразится "PA ir".

4. Ранее настроенное сопряжение будет удалено, выберите программу стирки или выключите устройство.

8.1 Чистка лотка для моющих средств

Всегда следите за тем, чтобы в лотке не осталось остатков моющего средства.

Регулярно чистите лоток для моющих средств (рис. 8-1):

1. Выдвиньте лоток для моющих средств до упора.
2. Нажмите кнопку фиксации и извлеките лоток для моющих средств.
3. Промойте лоток для моющих средств водой, пока он не станет чистым, и вставьте его обратно в рабочее положение.

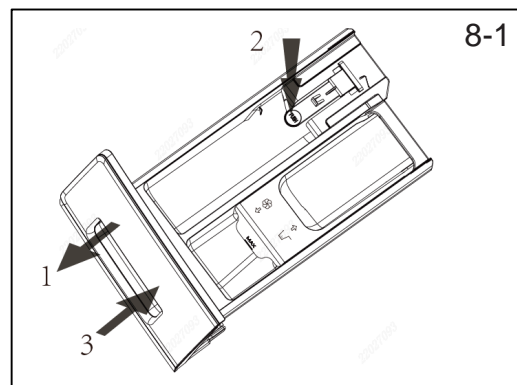

8.2 Очистка стиральной машины

- ▶ Отключайте машину от сети во время чистки и обслуживания.
- ▶ Используйте мягкую ткань с мыльным раствором для очистки корпуса машины (рис. 8-2) и резиновых деталей.
- ▶ Не используйте органические химикаты или едкие растворители.



8.3 Клапан впуска воды и фильтр впускного клапана

Чтобы предотвратить засорение клапана подачи воды твердыми веществами, такими как известь, регулярно очищайте фильтр впускного клапана.

- ▶ Отсоедините шнур питания и перекройте подачу воды.
- ▶ Открутите шланг подачи воды сзади прибора (рис. 8-4), а также на кране.
- ▶ Промойте фильтры водой и очистите их с помощью щетки (рис. 8-3).
- ▶ Вставьте фильтр и установите шланг подачи воды.

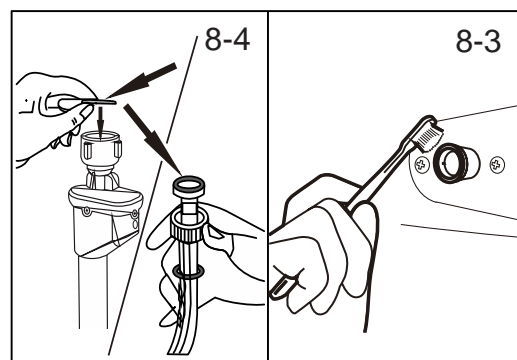

8.4 Чистка барабана

- ▶ Извлеките случайно попавшие в барабан металлические детали, такие как булавки, монеты и т. д. (рис. 8-5), так как они могут вызвать появление пятен ржавчины и повреждения.
- ▶ Используйте нехлористый очиститель для удаления пятен ржавчины. Соблюдайте рекомендации производителя чистящего средства.
- ▶ Не используйте для чистки твердые предметы или стальную мочалку.
- ▶ После завершения стирки откройте дверцу, протрите полотенцем пятна и пену вокруг уплотнителя и очистите уплотнитель изнутри и снаружи. (Рис. 8-5)

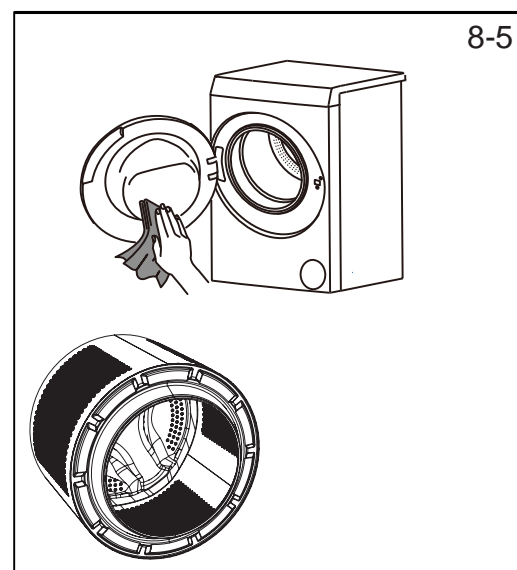

i Примечание: Очистите барабан

Для регулярного технического обслуживания мы рекомендуем ежеквартально запускать программу «Очистка барабана» без загрузки, чтобы удалить возможные загрязнения. Добавьте небольшое количество моющего средства в отсек для порошка или используйте специальное средство для очистки машины.

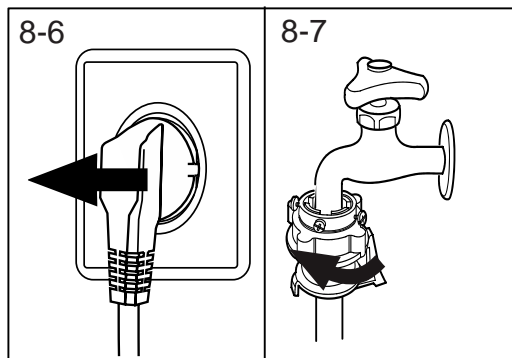

8.5 Длительные периоды неиспользования

Если прибор не используется в течение длительного периода:

1. Выньте вилку из розетки (рис. 8-6).
2. Отключите подачу воды (рис. 8-7).
3. Откройте дверцу, чтобы предотвратить образование влаги и неприятных запахов. Оставьте дверцу открытой, когда прибор не используется.

Перед следующим использованием тщательно проверьте шнур питания, шланг подачи воды и сливной шланг. Убедитесь, что все установлено правильно и нет протечек.

i Примечание: Очистка барабана

После длительного простоя стиральной машины мы рекомендуем запустить программу «Очистка барабана» без загрузки и с небольшим количеством моющего средства в отсеке для моющих средств или со специальным средством для очистки стиральной машины, чтобы удалить возможные загрязнения.

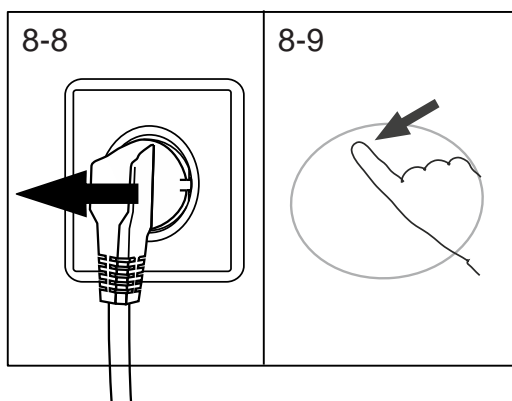

8.6 Фильтр насоса

Чистите фильтр раз в месяц и проверяйте фильтр насоса, например, если прибор:

- ▶ Не сливает воду.
- ▶ Не отжимает вещи.
- ▶ Издаёт необычный шум во время работы.



ПРЕДУПРЕЖДЕНИЕ!

Опасность получения ожога! Вода в фильтре насоса может быть очень горячей! Перед любыми действиями убедитесь, что вода остыла.

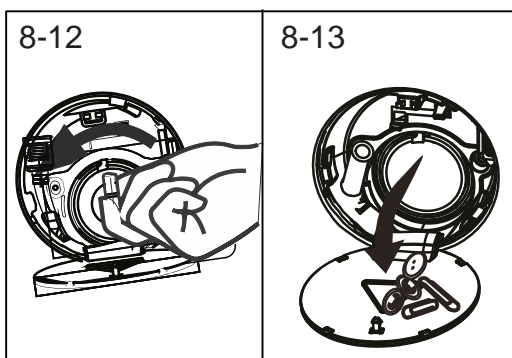
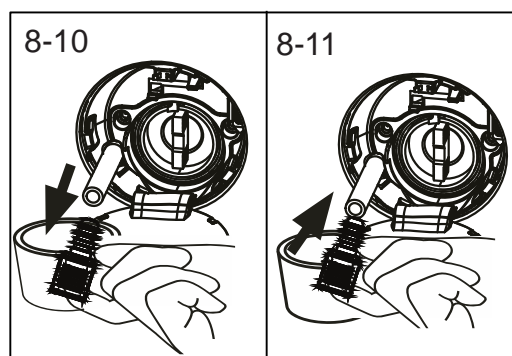

1. Выключите и отсоедините машину от сети (рис. 8-8).
2. Нажмите сверху рукой и откройте сервисный клапан (рис. 8-9).
3. Подготовьте плоскую ёмкость для сбора промывочной воды (рис. 8-10). Количество воды может быть большим.
4. Вытяните сливной шланг и держите его конец над ёмкостью (рис. 8-10).
5. Выньте уплотнительную заглушку из сливного шланга (рис. 8-10).
6. После полного слива закройте сливной шланг (рис. 8-11) и вставьте его обратно в машину.
7. Открутите и снимите фильтр насоса против часовой стрелки (рис. 8-12).
8. Удалите загрязнения и грязь (рис. 8-13).

9. Тщательно очистите фильтр насоса, например, проточной водой (рис. 8-14).
10. Тщательно закрепите его на месте (рис. 8-15).
11. Закройте сервисную крышку.

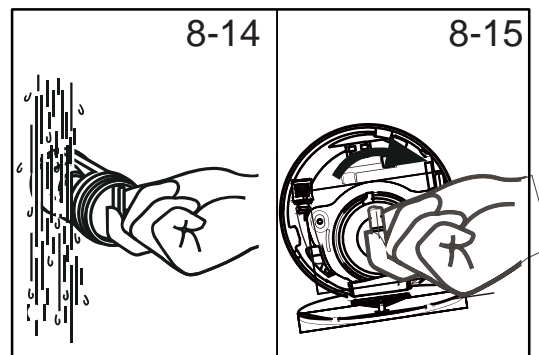

Осторожно!

- ▶ Уплотнение фильтра насоса должно быть чистым и неповрежденным. Если крышка не плотно закрыта, может вытекать вода.
- ▶ Фильтр должен быть на месте, иначе это может привести к протечке.

8.7 Очистка барабана

Данная программа используется для очистки внутреннего и внешнего цилиндра стиральной машины, и в зависимости от сценария использования можно выбрать различные режимы очистки.

1. Режим очистки от ворса: Выберите программу «Очистка барабана», нажмите кнопку «Темп.», установите температуру на «--» (без нагрева), на дисплее отобразится время работы «0:08», запустите программу. Во время использования стиральной машины внутри неё может скапливаться мелкий мусор. Использование этого режима эффективно избавляет от него. Пожалуйста, не добавляйте моющее средство и убедитесь, что внутри цилиндра нет одежды.

2. Режим самоочистки барабана: Выберите программу «Очистка барабана», нажмите кнопку «Темп.», установите температуру 90°C; на дисплее отобразится время выполнения 1:00, после чего запустите программу. Этот режим позволяет эффективно удалять остаточные загрязнения со стенок цилиндра посредством высокотемпературной очистки. Пожалуйста, не добавляйте моющее средство и убедитесь, что внутри барабана нет одежды.

Многие возникающие проблемы можно решить самостоятельно, не имея специальных знаний. В случае возникновения проблем, пожалуйста, ознакомьтесь со всеми указанными возможными неисправностями и следуйте приведенным ниже инструкциям, прежде чем обращаться в сервисную службу. Обратитесь в СЛУЖБУ ПОДДЕРЖКИ КЛИЕНТОВ.



ПРЕДУПРЕЖДЕНИЕ!

- ▶ Перед началом технического обслуживания выключите прибор и выньте вилку из сетевой розетки.
- ▶ Электрооборудование должно обслуживаться только квалифицированными специалистами-электриками, поскольку неправильный ремонт может привести к значительным сопутствующим повреждениям.
- ▶ Поврежденный кабель питания должен заменяться только производителем, его сервисным агентом или лицами, имеющими аналогичную квалификацию, во избежание возникновения опасных ситуаций.

9.1 Информационные коды

Следующие коды отображаются только для информации, относящейся к циклу стирки. Не следует предпринимать никаких мер.

Код	Сообщение
1:25	Оставшееся время цикла стирки составляет 1 час 25 минут.
6:30	Оставшееся время цикла стирки, включая отложенный старт, составляет 6 часов 30 минут.
End	Цикл стирки завершён. Прибор автоматически выключается.
Lock	Дверь закрыта из-за высокого уровня воды, высокой температуры воды или режима отжима.
OFF	Звуковой сигнал отключен.
ON	Звуковой сигнал включен.
CLot	Функциональные клавиши заблокированы. Изменение программы недопустимо.

9.2 Устранение неполадок с помощью отображаемого кода

Ошибка	Причина	Решение
CLr FLtr	• Ошибка слива, вода не сливается полностью в течение 6 минут.	• Очистите фильтр насоса. • Проверьте установку сливного шланга.
E2	• Ошибка блокировки.	• Плотно закройте дверцу.
E4	• Необходимый уровень воды не достигается через 8 минут. • Сливной шланг сам сливает воду.	• Убедитесь, что кран полностью открыт, а давление воды в норме. • Проверьте установку сливного шланга.
E8	• Ошибка защиты уровня воды.	• Обратитесь в сервисную службу.
E5	• Стиральная машина не сливает воду Вода не сливается полностью в течение 1 минуты (программа i-Refresh).	• Очистите фильтр насоса. • Проверьте установку сливного шланга.
F3	• Ошибка датчика температуры	• Обратитесь в сервисную службу.

Ошибка	Причина	Решение
F4	• Ошибка нагрева	• Обратитесь в сервисную службу
F7	• Ошибка работы двигателя	• Обратитесь в сервисную службу
FA	• Ошибка датчика уровня воды	• Обратитесь в сервисную службу
FE0 или FE1 или FE2	• Ошибка неправильного подключения.	• Обратитесь в сервисную службу
FN	• Ошибка конфигурации беспроводного модуля	• Обратитесь в сервисную службу
E6	• Одежда была замята	• Распределите бельё в барабане

9.3 Устранение неполадок без отображения кода

Ошибка	Причина	Решение
Стиральная машина не работает.	<ul style="list-style-type: none"> • Программа еще не запущена. • Дверца закрыта неправильно. • Стиральная машина не включена. • Сбой питания. • Активирована блокировка от детей. 	<ul style="list-style-type: none"> • Проверьте программу и запустите ее. • Правильно закройте дверцу. • Включите машину. • Проверьте подачу питания. • Отключите блокировку от детей.
Стиральная машина не заполняется водой.	<ul style="list-style-type: none"> • Нет воды. • Входной шланг перегнут. • Фильтр входного шланга засорен. • Давление воды менее 0,03 МПа. • Дверца закрыта неправильно. • Сбой подачи воды. 	<ul style="list-style-type: none"> • Проверьте водопроводный кран. • Проверьте входной шланг. • Очистите фильтр входного шланга. • Проверьте давление воды. • Правильно закройте дверцу. • Обеспечьте подачу воды.
Стиральная машина сливает воду во время наполнения.	<ul style="list-style-type: none"> • Высота сливного шланга менее 80 см. • Конец сливного шланга может попасть в воду. 	<ul style="list-style-type: none"> • Убедитесь, что сливной шланг установлен правильно. • Убедитесь, что сливной шланг не находится в воде.
Стиральная машина не сливает воду.	<ul style="list-style-type: none"> • Засорен сливной шланг. • Засорен фильтр насоса. • Конец сливного шланга находится более чем на 100 см выше уровня пола. 	<ul style="list-style-type: none"> • Очистите сливной шланг. • Очистите фильтр насоса. • Убедитесь, что сливной шланг установлен правильно.
Сильная вибрация во время отжима.	<ul style="list-style-type: none"> • Не все транспортировочные болты были сняты. • Неустойчивое положение стиральной машины. • Неправильная загрузка машины. 	<ul style="list-style-type: none"> • Снимите все транспортировочные болты. • Обеспечьте твёрдую поверхность и ровное положение. • Проверьте вес загруженного белья и балансировку.
Стиральная машина выключается до завершения цикла стирки.	<ul style="list-style-type: none"> • Сбой подачи воды или электричества. 	<ul style="list-style-type: none"> • Проверьте подачу электроэнергии и воды.
Стирка прекращается на некоторое время.	<ul style="list-style-type: none"> • На дисплее прибора отображается код ошибки. • Проблема связана с режимом загрузки. • Программа выполняет цикл замачивания. 	<ul style="list-style-type: none"> • Обратите внимание на коды, отображенные на дисплее. • Уменьшите или отрегулируйте загрузку. • Отмените программу и перезапустите ее.

Ошибка	Причина	Решение
Избыточная пена вытекает из барабана и/или отсека для моющего средства.	<ul style="list-style-type: none"> Моющее средство не подходит. Чрезмерное использование моющего средства. 	<ul style="list-style-type: none"> Ознакомьтесь с рекомендациями по использованию моющих средств. Уменьшите количество моющего средства.
Автоматическая регулировка времени стирки.	<ul style="list-style-type: none"> Продолжительность программы стирки будет скорректирована. 	<ul style="list-style-type: none"> Это нормально и не влияет на функциональность.
Функция отжима не работает	<ul style="list-style-type: none"> Белье загружено неравномерно. 	<ul style="list-style-type: none"> Проверьте загрузку машины и количество белья и снова запустите программу отжима.
Неудовлетворительный результат стирки.	<ul style="list-style-type: none"> Степень загрязнения не соответствует выбранной программе. Количество стирального порошка было недостаточным. Была превышена максимальная загрузка. Белье было неравномерно загружено в барабан. 	<ul style="list-style-type: none"> Выберите другую программу. Выберите моющее средство в зависимости от степени загрязнения и в соответствии со спецификациями производителя. Уменьшите загрузку. Расправьте белье.
На белье остались остатки стирального порошка.	<ul style="list-style-type: none"> Нерастворимые частицы моющего средства могут оставаться на белье в виде белых пятен. 	<ul style="list-style-type: none"> Выполните дополнительное полоскание. Попробуйте почистить пятна на сухом белье. Выберите другое моющее средство.
На белье имеются серые пятна.	<ul style="list-style-type: none"> Остаются из-за жиров, таких как масла, кремы или мази. 	<ul style="list-style-type: none"> Предварительно обработайте белье специальным чистящим средством.

i Внимание: Образование пены

Если во время отжима, будет обнаружено слишком много пены, двигатель остановится, а сливной насос включится на 90 секунд. Если пена не будет удалена за три попытки, стирка завершится без отжима.

Если сообщения об ошибках появятся снова даже после принятия мер, выключите прибор, отсоедините его от источника питания и обратитесь в сервисную службу.

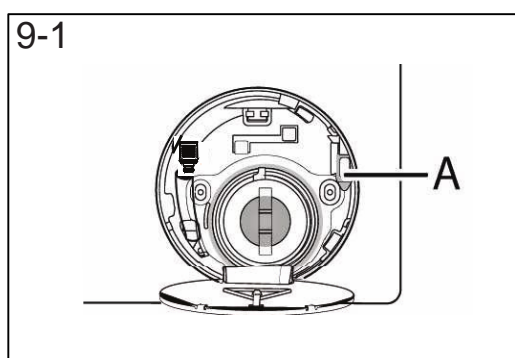

9.4 В случае отключения электроэнергии

Текущая программа и ее настройки будут сохранены. После восстановления подачи электроэнергии работа будет возобновлена.

В случае отключения электроэнергии во время выполнения программы открытие дверцы блокируется механически. Если вы собираетесь достать белье, обратите внимание, что уровень воды не должен быть виден через стеклянную дверцу. — Опасность ожога!

- ▶ Понижьте уровень воды, выполнив действия с 1 по 6, описанные в разделе «Уход и очистка (насосный фильтр)».
- ▶ Потяните за рычаг (A) под сервисной крышкой (рис. 9-1) до тех пор, пока дверь не откроется с лёгким щелчком.
- ▶ Закрепите все детали и закройте сервисный люк.

i Если стиральная машина находится в безопасном состоянии (уровень воды ниже окна на определённом расстоянии, температура барабана ниже 55 °C, внутренний барабан не вращается), можно разблокировать дверцы для работы машины.

10.1 Подготовка к установке

- ▶ Извлеките прибор из упаковки.
- ▶ Удалите все упаковочные материалы, включая полистироловую основу, и уберите их в недоступное для детей место. При вскрытии упаковки на пластиковом пакете и иллюминаторе могут остаться капли воды. Это нормальное явление является результатом испытаний воды на заводе-изготовителе.



Внимание: Утилизация упаковки

Храните все упаковочные материалы в недоступном для детей месте и утилизируйте их экологически чистым способом.

10.2 Инструкция по установке шумоподавляющих губок (опционально).

1. Открыв дверцу стиральной машины, в пакете вы найдёте несколько шумоподавляющих губок. Они используются для уменьшения шума (рис. 10-1).

2. Удалите двухстороннюю клейкую защитную плёнку с шумоподавляющих губок; установите шумоподавляющие губки по периметру стиральной машины, как показано на рисунке (две длинные губки в точках 1 и 3, две короткие губки в точках 2 и 4) (рис. 10-2, 10-3).

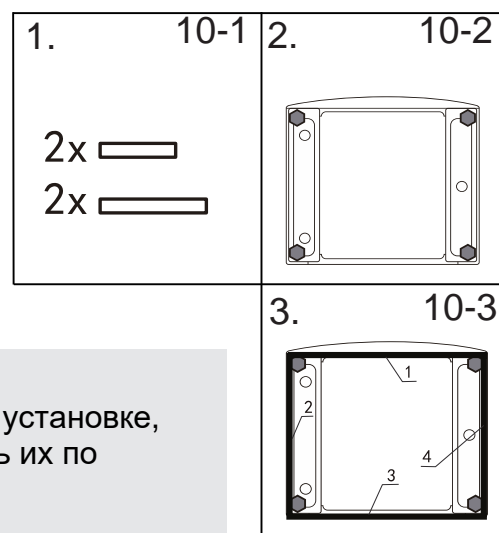

Внимание:

Шумоподавляющие губки не являются обязательными к установке, они могут помочь уменьшить шум, вы можете установить их по желанию.

10.3 Демонтируйте транспортировочные болты

Транспортировочные болты предназначены для крепления antivибрационных компонентов внутри прибора во время транспортировки, чтобы предотвратить повреждение внутренней части.

1. Снимите заднюю крышку (при необходимости).
2. Выкрутите и извлеките все 4 транспортировочных болта с резиновыми уплотнителями, закройте отверстия заглушками (рис. 10-4).

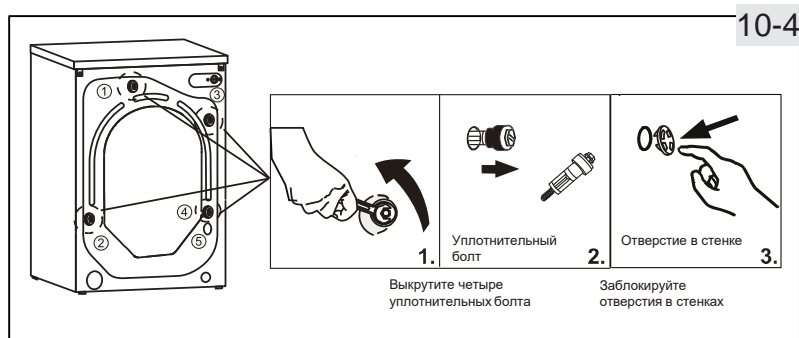



Внимание: Храните в надёжном месте

Храните транспортировочные болты в надёжном месте, чтобы использовать их позже. При перемещении прибора сначала установите болты на место.

10.4 Перемещение прибора

Если стиральную машину необходимо перевезти на большое расстояние, установите транспортировочные болты, снятые перед установкой, во избежание повреждения:

1. Выньте заглушки.
2. Снимите заднюю крышку (при необходимости).
3. Установите пластиковые прокладки и транспортировочные болты.
4. Затяните болты гаечным ключом.
5. Установите заднюю крышку на место (при необходимости).

10-6

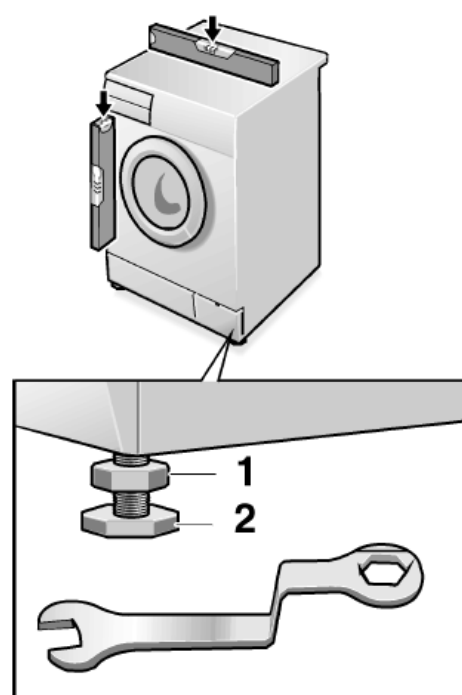

10.5 Выравнивание прибора

Отрегулируйте все ножки (рис. 10-6) для достижения абсолютно ровного положения. Это сведет к минимуму вибрации и, следовательно, шум во время использования. Это также уменьшит износ. Мы рекомендуем использовать спиртовой уровень для регулировки. Пол должен быть максимально устойчивым и ровным.

1. Ослабьте контргайку (1) с помощью гаечного ключа (размер ключа 16мм).
2. Отрегулируйте высоту, поворачивая ножку (2).
3. Затяните контргайку (1) на корпусе.

10.6 Подключение сливного шланга

Закрепите сливной шланг надлежащим образом. Шланг должен достигать в одной точке высоты от 80 до 100 см над нижней линией прибора! Всегда держите сливной шланг прикреплённым к зажиму на задней стенке прибора.



ПРЕДУПРЕЖДЕНИЕ!

- ▶ Для подключения используйте только прилагаемый комплект шлангов.
- ▶ Никогда не используйте повторно старые комплекты шлангов!
- ▶ Подключайте только к холодной воде.
- ▶ Перед подключением проверьте, чистая ли вода.

Возможны следующие соединения:

10.6.1 Подключение сливного шланга к раковине

- ▶ Подвесьте сливной шланг с помощью U-образной опоры к краю раковины соответствующего размера (рис. 10-7).
- ▶ Надежно защитите U-образную опору от соскальзывания.

10.6.2 Подключение сливного шланга к сточной воде

- ▶ Внутренний диаметр сточной трубы с вентиляционным отверстием должен составлять не менее 40 мм.
- ▶ Опустите сливной шланг на 80-100 мм в канализационную трубу.
- ▶ Установите U-образную опору и надёжно закрепите её (рис. 10-6).

10.6.3 Соединение сливного шланга со сливом раковины

- ▶ Соединение должно находиться выше сифона.
- ▶ Соединение с краном обычно закрывается прокладкой (A). Ее необходимо снять, чтобы предотвратить любую неисправность (рис. 10-8).
- ▶ Закрепите сливной шланг хомутом.

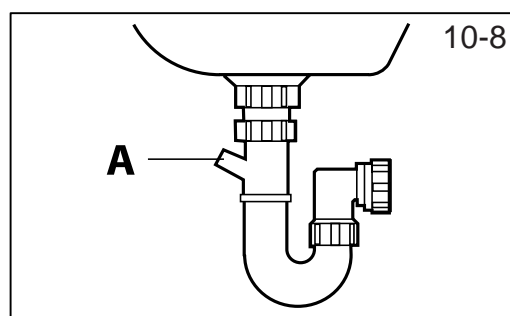
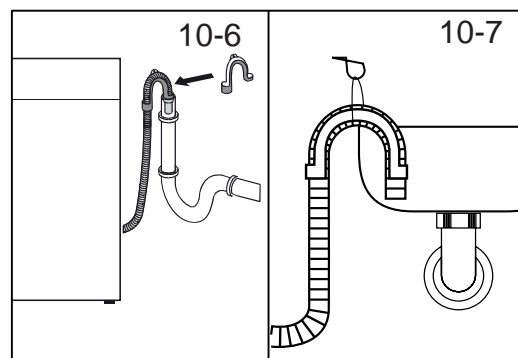

Осторожно!

- ▶ Сливной шланг не должен быть погружен в воду, он должен быть надёжно закреплен и не пропускать воду. Если сливной шланг расположен на земле или если высота трубы составляет менее 80 см, стиральная машина будет непрерывно сливать воду во время наполнения (автослив).
- ▶ Сливной шланг не следует вытягивать. При необходимости обратитесь в сервисную службу.

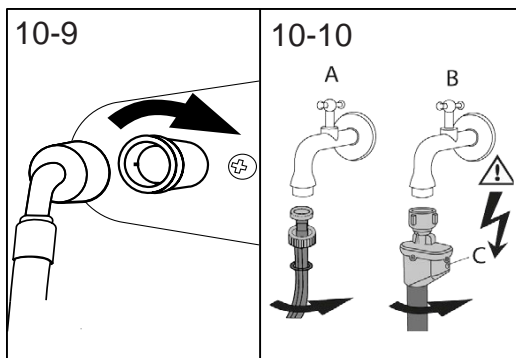

10.7 Подключение к водопроводной воде

Убедитесь, что прокладки вставлены.

1. Подключите шланг подачи воды с угловым концом к прибору (рис. 10-9). Затяните винтовое соединение вручную.
2. Другой конец подключите к водопроводному крану с резьбой 3/4" (рис. 10-10).

i Примечание: система «Аквастоп»:

Некоторые модели оснащены впускным шлангом с системой «Аквастоп» (B). Система «Аквастоп» защищает от повреждений, автоматически перекрывая подачу воды в случае протечки шланга. Если цвет метки (C) красный, шланг необходимо заменить.

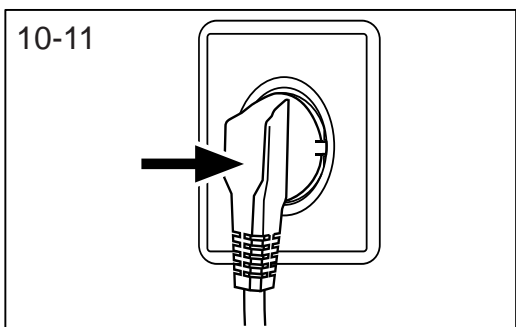

10.8 Подключение к сети питания

Перед каждым подключением проверяйте:

- ▶ источник питания, розетка и предохранитель соответствуют указаниям на заводской табличке.
- ▶ розетка заземлена, не используются многоконтактные вилки или удлинители.
- ▶ вилка и розетка питания должны строго соответствовать друг другу.

Вставьте вилку в розетку (рис. 10-11).

! ПРЕДУПРЕЖДЕНИЕ!

- ▶ Всегда следите за тем, чтобы все соединения (источник питания, сливной шланг и шланг подачи водопроводной воды) были прочными, сухими и не протекали!
- ▶ Следите за тем, чтобы эти детали никогда не были раздавлены, перегнуты или перекручены.
- ▶ Если шнур питания поврежден, во избежание опасности его должен заменить сервисный специалист (см. гарантийный талон).

11.1 Справочный листок технических данных в соответствии с Регламентом ЕС № 1061/2010

Наименование или торговая марка поставщика	Haier
Идентификатор модели поставщика	HW90-B14367U1 HW90-B14367SU1
Номинальная грузоподъемность (кг)	9.0
Класс энергоэффективности	A+++
Энергопотребление в год (АЕС в кВт·ч/год) ¹⁾	135
Энергопотребление при стандартной программе для хлопка при температуре 60 °С, полная загрузка (кВт·ч/цикл)	0,60
Энергопотребление при стандартной программе для хлопка при температуре 60 °С, частичная загрузка (кВт·ч/цикл)	0,61
Энергопотребление при стандартной программе для хлопка при температуре 40 °С, частичная загрузка (кВт·ч/цикл)	0,60
Взвешенная потребляемая мощность в выключенном режиме (Вт)	0,35
Взвешенная потребляемая мощность в режиме ожидания (Вт)	0,49
Потребление воды в год (AW _C в л/год) ²⁾	8360
Класс эффективности отжима ³⁾	B
Максимальная скорость отжима (об/мин) ⁴⁾	1330
Остаточное содержание влаги (%) ⁴⁾	53
Стандартная программа стирки хлопка при 60°C ⁵⁾	Хлопок + 60 °С +1400 об/мин+ Отключить режим «Fresh Air»
Стандартная программа стирки хлопка при 40°C ⁵⁾	Хлопок + 40 °С +1400 об/мин+ Отключить режим «Fresh Air»
Время программы для стирки хлопка при полной загрузке 60 °С (мин)	318
Время программы для стирки хлопка при частичной загрузке 60 °С (мин)	318
Время программы для стирки хлопка при частичной загрузке 40 °С (мин)	316
Продолжительность режима ожидания (Т в минутах) ⁶⁾	3,0
Акустический шум в воздухе (при стирке/отжиме) в дБ(А) 1 пВт ⁷⁾	52/68
Тип	отдельно стоящая

- 1) Рассчитано на основе 220 стандартных циклов стирки хлопковых изделий при температуре 60 °С и 40 °С при полной и частичной загрузке, а также с учетом энергопотребления в режимах с низким энергопотреблением. Фактическое потребление энергии зависит от того, как используется прибор.
- 2) Рассчитано на основе 220 стандартных циклов стирки хлопковых изделий при температуре 60 °С и 40 °С при полной и частичной загрузке. Фактическое потребление воды зависит от того, как используется прибор.
- 3) Класс G является наименее эффективным, а класс А - наиболее эффективным.
- 4) На основе стандартной программы для стирки хлопка при температуре 60 °С и полной загрузке, а также стандартной программы для стирки хлопка при температуре 40 °С и частичной загрузке.
- 5) «Стандартная программа для хлопка, 60 °С» и «Стандартная программа для хлопка, 40 °С» — это стандартные программы стирки, к которым относится информация на этикетке и в инструкции. Эти программы подходят для стирки хлопкового белья с обычными загрязнениями и являются наиболее эффективными с точки зрения совокупного потребления энергии и воды.
- 6) При наличии системы управления питанием.
- 7) Введите стандартную процедуру испытания на уровень шума EN: хлопок +40°C/60°C +1400 об/мин

11.2 Дополнительные технические данные

Название модели	HW90-B14367U1 HW90-B14367SU1
Размеры (ВхШхГ в мм)	850*595*507
Напряжение в В	220–240 В/50Гц
Ток в А	10
Максимальная мощность, Вт	1950
Давление воды в МПа	$0,03 \leq P \leq 1$
Масса нетто в кг	65

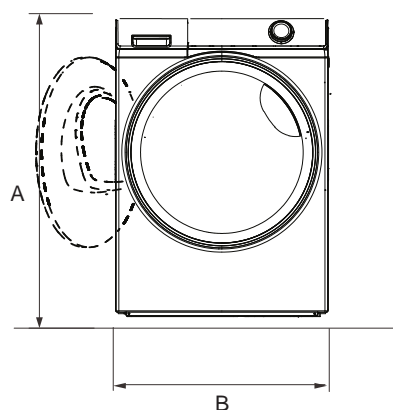

Вид спереди

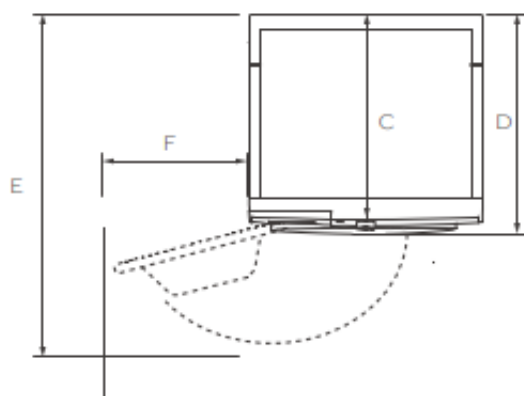

Стена

Вид сверху

РАЗМЕРЫ ПРИБОРА	HW90-B14367U1 HW90-B14367SU1
A Общая высота прибора в мм	850
B Общая ширина прибора в мм	595
C Общая глубина прибора (до основной платы управления) мм	463
D Общая глубина прибора в мм	507
E Глубина открытой двери, мм	992
F Минимальный зазор между дверью и прилегающей стеной, мм	188

Примечание: точная высота вашей стиральной машины зависит от того, насколько выдвинуты ножки от основания прибора. Пространство, в котором вы устанавливаете стиральную машину, должно быть как минимум на 40 мм шире и на 20 мм глубже, чем сама стиральная машина.

Мы рекомендуем обращаться в службу поддержки клиентов компании «Хайер», а также использовать оригинальные запасные части. Если у вас возникли проблемы с вашей бытовой техникой, пожалуйста, сначала изучите раздел «Устранение неисправностей».

Если вы не нашли решения проблемы, пожалуйста, обратитесь:

— к вашему официальному дилеру или

— в наш колл-центр:

8-800-250-43-05 (РФ),

8-10-7-800-2000-17-06 (РБ),

— на сайт www.haier-europe.com, где вы можете оставить заявку на обслуживание, а также найти ответы на часто задаваемые вопросы.

Обращаясь в наш сервисный центр, пожалуйста, подготовьте следующую информацию, которую вы можете найти на паспортной табличке и в чеке:

Модель _____

Серийный номер _____

Дата продажи _____



Важно! Отсутствие на приборе серийного номера делает невозможной для Производителя идентификацию прибора и, как следствие, его гарантийное обслуживание. Запрещается удалять с прибора заводские идентифицирующие таблички. Отсутствие заводских табличек может стать причиной отказа выполнения гарантийных обязательств.

В настоящий документ могут быть внесены изменения без предварительного уведомления.

Производитель оставляет за собой право вносить изменения в конструкцию и комплектацию изделия без предварительного уведомления.

ГАРАНТИЙНЫЕ УСЛОВИЯ

Уважаемый покупатель!

Корпорация Haier благодарит Вас за Ваш выбор, гарантирует высокое качество и безупречное функционирование данного изделия при соблюдении правил его эксплуатации. Официальный срок службы на изделия бытовой техники, предназначенные для использования в быту: на микроволновые печи — 5 лет, на пылесосы — 4 года, на остальные товары — 7 лет со дня передачи изделия конечному потребителю. Учитывая высокое качество продукции, фактический срок службы может значительно превышать официальный. Рекомендуем по окончании срока службы обратиться в Авторизованный сервисный центр для проведения профилактических работ и получения рекомендаций. Вся продукция изготовлена с учётом условий эксплуатации и соответствует требованиям технических регламентов Евразийского экономического (Таможенного) союза.

Во избежание недоразумений, убедительно просим Вас при покупке внимательно изучить эксплуатационную документацию, условия гарантийных обязательств. Данное изделие представляет собой технически сложный товар бытового назначения. Если купленное Вами изделие требует специальной установки и подключения, настоятельно рекомендуем Вам обратиться к Авторизованному сервисному центру Haier.

Корпорация Haier подтверждает принятие на себя обязательств по удовлетворению требований потребителей, установленных действующим законодательством о защите прав потребителей, иными нормативными актами в случае обнаружения недостатков изделия. Однако Корпорация Haier оставляет за собой право отказать в гарантийном обслуживании изделия в случае несоблюдения изложенных ниже условий.

Условия гарантийного обслуживания

Корпорация Haier устанавливает гарантийный срок 12 месяцев* со дня передачи товара потребителю. Во избежание возможных недоразумений, сохраняйте в течение срока службы документы, прилагаемые к изделию при его продаже (товарный чек, кассовый чек, эксплуатационная документация).

Гарантийное обслуживание производится исключительно Авторизованными сервисными центрами Haier. Полный список Авторизованных сервисных центров вы можете узнать в Информационном центре Haier по телефонам:

8-800-250-43-05 — для Потребителей из России (бесплатный звонок из регионов России)

8-10-800-2000-17-06 — для Потребителей из Беларуси (бесплатный звонок из регионов Беларуси)

или на сайте: <https://haieronline.ru> или сделав запрос по электронной почте: help@haieronline.ru.

Данные Авторизованных сервисных центров могут быть изменены, за справками обращайтесь в Информационный центр Haier.

Гарантийное обслуживание не распространяется на изделия, недостатки которых возникли вследствие:

- нарушения потребителем условий и правил эксплуатации, хранения и/или транспортировки товара;
- неправильной установки и/или подключения изделия;
- нарушения технологии работ с холодильным контуром и электрическими подключениями, как и привлечение к монтажу Изделия лиц, не имеющих соответствующей квалификации, подтверждённой документально;
- отсутствия своевременного технического обслуживания Изделия в том случае, если этого требует эксплуатационная документация;
- избыточного или недостаточного давления в водопроводной сети;
- применения моющих средств, несоответствующих данному типу изделия, а также превышения рекомендуемой дозировки моющих средств;
- использования изделия в целях, для которых оно не предназначено;
- действий третьих лиц: ремонт или внесение несанкционированных изготовителем конструктивных или схемотехнических изменений неуполномоченными лицами;
- отклонений от стандартов и норм питающих сетей;
- действия непреодолимой силы (стихия, пожар, молния т. п.);
- несчастных случаев, умышленных или неосторожных действий потребителя или третьих лиц;
- если обнаружены повреждения, вызванные попаданием внутрь изделия посторонних предметов, веществ, жидкостей, насекомых, продуктов жизнедеятельности насекомых;
- срабатывание термозащиты вследствие включения незаполненного/не полностью заполненного водой бака водонагревателя.

Гарантийное обслуживание не распространяется на следующие виды работ:

- установка и подключение изделия на месте эксплуатации;
- инструктаж и консультирование потребителя по использованию изделия;
- очистка изделия снаружи либо изнутри.

Гарантийному обслуживанию не подлежат нижеперечисленные расходные материалы и аксессуары:

- фильтры для кондиционеров;
- фильтры, шланги для подвода /слива воды для стиральных и посудомоечных машин;
- шланги, трубки, щётки, насадки, пылесборники, фильтры для пылесосов;
- тарелки, вертелы, решётки, блюда и подставки для микроволновых печей;
- фильтры, поглотители запахов, лампочки, полки, ящики, подставки и другие ёмкости для хранения продуктов в холодильнике;
- пульты управления, аккумуляторные батареи, элементы питания, внешние блоки питания и зарядные устройства;
- документация, прилагаемая к изделию.

Периодическое обслуживание изделия (замена фильтров и т. д.) производится по желанию потребителя за дополнительную плату.

Важно! Отсутствие на приборе серийного номера делает невозможной для Изготовителя идентификацию прибора и, как следствие, его гарантийное обслуживание. Запрещается удалять с прибора заводские идентифицирующие таблички.

Повреждение или отсутствие заводских табличек может стать причиной отказа выполнения гарантийных обязательств.

*Гарантийный срок на инверторный мотор стиральной/ сушильной/ посудомоечной машины, инверторный компрессор холодильника/ морозильника, компрессор сушильной машины — 12 лет с даты передачи товара Потребителю. На мотор стиральной/ сушильной машины с прямым приводом (статор, ротор) распространяется пожизненная гарантия.

Сізге Haier кір жуатын машинасын сатып алғаныңыз үшін алғыс айтамыз.

Осы аспапты қолданар алдында осы нұсқаулықтарды мұқият оқып шығыңыз. Нұсқаулықта аспапты тиімді пайдалануға және оның қауіпсіз және дұрыс орнатылуын, жұмыс істеуін және техникалық қызмет көрсетуін қамтамасыз етуге көмектесетін маңызды ақпарат бар.

Әрқашан аспапты қауіпсіз және дұрыс пайдалану үшін жүгіну мақсатында, осы нұсқаулықты ыңғайлы жерде сақтаңыз.

Егер сіз құрылғыны сатсаңыз, оны берсеңіз немесе көшкен кезде қалдырсаңыз, құрылғымен және қауіпсіздік ескертулерімен таныса алуы үшін, бұл нұсқаулықты міндетті түрде жаңа иесіне тапсырыңыз.

Шартты таңбалар



Ескерту - Қауіпсіздік туралы маңызды ақпарат



Жалпы ақпарат және кеңестер



Экологиялық ақпарат



Кәдеге жарату

Қоршаған ортаны және адам денсаулығын қорғауға көмектесіңіз. Қаптаманы тиісті қайта өңдеу контейнерлеріне салыңыз. Электр және электронды аспаптардың қалдықтарын қайта өңдеуге көмектесіңіз. Осы таңбамен белгіленген аспаптарды тұрмыстық қалдықтармен бірге тастамаңыз. Өнімді жергілікті қайта өңдеу зауытына қайтарыңыз немесе муниципалдық қызметке хабарласыңыз.



ЕСКЕРТУ!

Жарақат алу немесе тұншығу қаупі!

Аспапты желіден ажыратыңыз. Желілік кабельді кесіп, оны кәдеге жаратыңыз. Балалар мен үй жануарлары аспапта жабылып қалмау үшін, есіктің ысырмасын алып тастаңыз.



Ескертпе: барлық суреттер схемамен берілген.

1- Қауіпсіздік техникасы жөніндегі ақпарат.....	4
2- Аспаптың сипаттамасы.....	7
3- Басқару тақтасы.....	8
4- Бағдарламалар.....	12
5- Тұтыну.....	13
6- Күнделікті пайдалану.....	14
7- EVO	19
8- Күтім және тазалау.....	21
9- Ақаулықтарды жою.....	24
10- Орнату.....	27
11- Техникалық сипаттамалары.....	31
12- Клиенттерді сүйемелдеу қызметі.....	33
13- Кепілдік шарттары.....	34

Құрылғыны бірінші рет қосар алдында, келесі қауіпсіздік техникасы жөніндегі ұсынымдармен танысыңыз:



ЕСКЕРТУ!

Алғаш пайдаланар алдында

- ▶ Тасымалдау кезінде ешқандай зақым алынбағанына көз жеткізіңіз.
- ▶ Барлық тасымалдау болттарының шешіп алынғанына көз жеткізіңіз.
- ▶ Барлық қаптаманы алып тастаңыз және оны балалардың қолы жетпейтін жерде сақтаңыз.
- ▶ Аспапты әрқашан екеулеп жылжытыңыз, өйткені аспап ауыр.

Күнделікті пайдалану

- ▶ Есікпен ойнамаңыз, бұл жарақатқа әкелуі мүмкін!
- ▶ Бұл аспапты 8 жастан асқан балалар, сондай-ақ физикалық, сенсорлық немесе ақыл-ой қабілеті шектеулі немесе тәжірибесі мен білімі жетіспейтін адамдар, егер олар бақылауда болса немесе құралды қауіпсіз пайдалануға қатысты нұсқау берілсе және онымен байланысты тәуекелдерді түсінсе, пайдалана алады.
- ▶ Егер олар үнемі бақылауда болмаса, 3 жасқа дейінгі балаларды аспапқа жақындатпаңыз.
- ▶ Балалардың аспаппен ойнауына рұқсат етілмейді.
- ▶ Есік ашық болған кезде, балалар мен үй жануарларының аспапқа жақындауына жол бермеңіз.
- ▶ Жуғыш заттарды балалардың қолы жетпейтін жерде сақтаңыз.
- ▶ Сыдырмаларды бекітіңіз, бос жіптерді бекітіңіз және киім-кешекті шатастырмау үшін, ұсақ-түйек заттарға қамқорлық жасаңыз. Қажет болған жағдайда, ыңғайлы қапшықты жууға арналған торды пайдаланыңыз.
- ▶ Аспапқа дымқыл немесе ылғал қолды немесе аяқты тигізбеңіз.
- ▶ Ылғал буланып кетуі үшін, жұмыс кезінде немесе одан кейін аспаптың үстін жаппаңыз немесе бекітпеңіз.
- ▶ Аспапқа ауыр заттарды, жылу немесе ылғал көздерді қоймаңыз.
- ▶ Жанғыш жуғыш заттарды немесе тазалағыш заттарды аспапқа жақын жерде қолданбаңыз немесе сақтамаңыз.
- ▶ Аспапқа жақын жерде жанғыш спрейлерді қолданбаңыз.
- ▶ Алдын ала ауада кептірмей, еріткіштермен өңделген киімді машинада жууға болмайды.



ЕСКЕРТУ!

Күнделікті пайдалану

- ▶ Жанғыш газ жанында айырды суырмаңыз немесе салмаңыз.
- ▶ Көбік поролон немесе ысқыш материалдарды ыстық сумен жууға болмайды.
- ▶ Ұнмен ластанған киім-кешекті жууға болмайды.
- ▶ Жуу циклы кезінде жуғыш затқа арналған науаны ашпаңыз.
- ▶ Жуу кезінде есікті ұстамаңыз, есік ыстық бола түседі.
- ▶ Егер су деңгейі иллюминатордан жоғары болса, есікті ашпаңыз.
- ▶ Есікті күшпен ашпаңыз. Есік өздігінен құлыпталатын аспаппен жабдықталған және жуу аяқталғаннан кейін көп ұзамай ашылады.
- ▶ Әрбір жуу бағдарламасынан кейін және кез келген жоспарлы техникалық қызмет көрсетуді орындар алдында аспапты өшіріңіз, сонымен қатар электр қуатын үнемдеу және қауіпсіздік мақсатында аспапты электр желісінен ажыратыңыз.
- ▶ Аспапты желіден ажыратқан кезде, кабельден емес, айырдан ұстаңыз.

Техникалық қызмет көрсету/тазалау

- ▶ Егер балалар құрылғыны тазалап, оған техникалық қызмет көрсетке, олардың бақылауда болуын қадағалаңыз.
- ▶ Кез келген жоспарлы техникалық қызмет көрсетуді орындар алдында, аспапты электр желісінен ажыратыңыз.
- ▶ Люктің төменгі бөлігін таза ұстауды қамтамасыз етіңіз. Әсіресе, егер аспап ұзақ уақыт пайдаланылмаса, жағымсыз иістердің алдын алу үшін, есік пен жуғыш зат науасын тұрақты ашып қойыңыз.
- ▶ Аспапты тазалау үшін су ағынын немесе буды пайдаланбаңыз.
- ▶ Зақымдалған қорек баусымын ауыстыруды қауіпті жағдайлардың туындауын болдырмау үшін, тек өндіруші, оның қызмет көрсету агенті немесе ұқсас біліктілігі бар адамдар ғана жүргізуі керек.
- ▶ Аспапты өз бетінше жөндеуге тырыспаңыз. Жөндеу қажет болса, клиенттерге қолдау көрсету орталығына хабарласыңыз.

Орнату

- ▶ Аспапты жақсы желдетілетін жерге қою керек. Есікті толық ашуға мүмкіндік беретін орынды таңдаңыз.
- ▶ Аспапты ешқашан ашық ауада дымқыл жерде немесе раковинаның астында немесе жанында су ағып кететін жерлерде орнатпаңыз. Су ағып кетсе, электрқоректі өшіріп, аспапты табиғи түрде құрғатыңыз.

**ЕСКЕРТУ!****Орнату**

- ▶ Аспапты тек 5 °С-ден жоғары жерлерде орнатыңыз және пайдаланыңыз.
- ▶ Аспапты тікелей кілемге немесе қабырғаға немесе жиһазға жақын қоймаңыз.
- ▶ Аспапты тікелей күн сәулесінің астында немесе жылу көздерінің жанында (мысалы, пештер, жылытқыштар) орнатпаңыз.
- ▶ Техникалық деректер тақтасындағы электрлік ақпараттың қорек көзіне сәйкес келетініне көз жеткізіңіз. Егер олай болмаса, электрикке жүгініңіз.
- ▶ Көп түйіспелі адаптерлер мен ұзартқыш сымдарды пайдаланбаңыз.
- ▶ Тек жеткізілетін электр кабелі мен құбыршектер жинағы пайдаланылғанына көз жеткізіңіз.
- ▶ Электр кабелі мен айырға зақым келтірмеу үшін, абай болыңыз. Зақымдалған жағдайда, ауыстыру үшін электрикке хабарласыңыз.
- ▶ Орнатқаннан кейін оңай қол жеткізуге болатын қорек көзіне қосу үшін, жерге тұйықталған бөлек розетканы пайдаланыңыз. Аспап жерге тұйықталуы тиіс.
- ▶ Құбыршек қосылыстары берік және ағып кетпейтініне көз жеткізіңіз.

Болжалды пайдалану

Бұл аспап тек машинада жууға жарамды киім-кешекті жууға арналған. Өрқашан киім заттаңбасында көрсетілген нұсқаулықтарды орындаңыз. Аспап тек үй ішінде тұрмыстық пайдалануға арналған. Аспап коммерциялық немесе өнеркәсіптік пайдалануға арналмаған. Аспапты өзгертуге немесе өзгертуге жол берілмейді. Көзделмеген пайдалану қауіпті жағдайларға және барлық кепілдік талаптарының күшін жоюға әкелуі мүмкін.

i Назар аударыңыз:

Техникалық өзгерістер мен модельдердегі айырмашылықтарға байланысты келесі тараулардағы иллюстрациялар сіздің модельіңізден өзгеше болуы мүмкін.

2.1 Аспаптың суреті

Алдыңғы көрініс (2-1-сурет.):

Артқы жағы (2-2-сурет.):

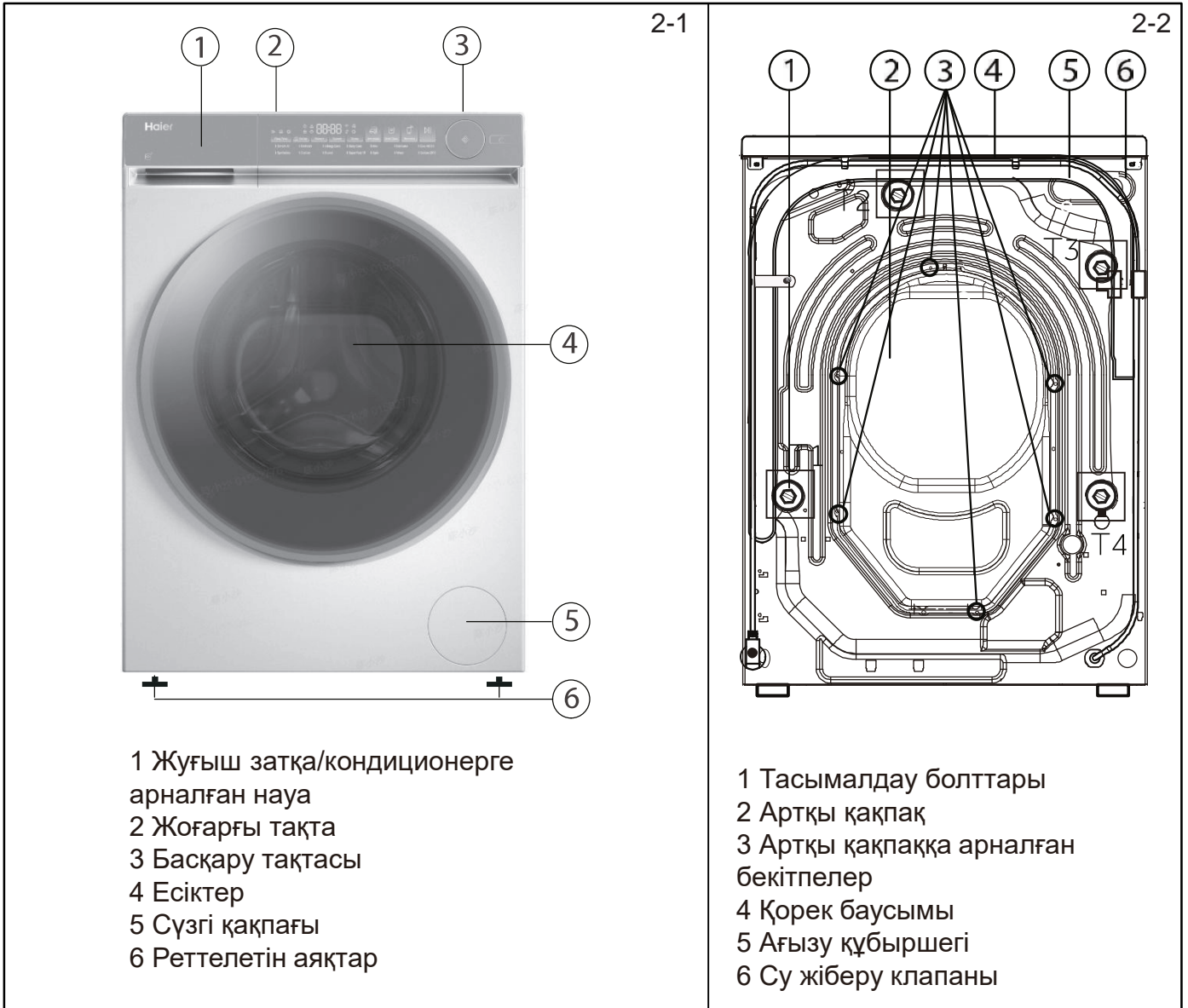

2.2 Жиынтық құрауыштар

Осы тізімге сәйкес жинақтаушы бөлшектер мен әдебиеттердің бар-жоғын тексеріңіз (2-3-сурет):



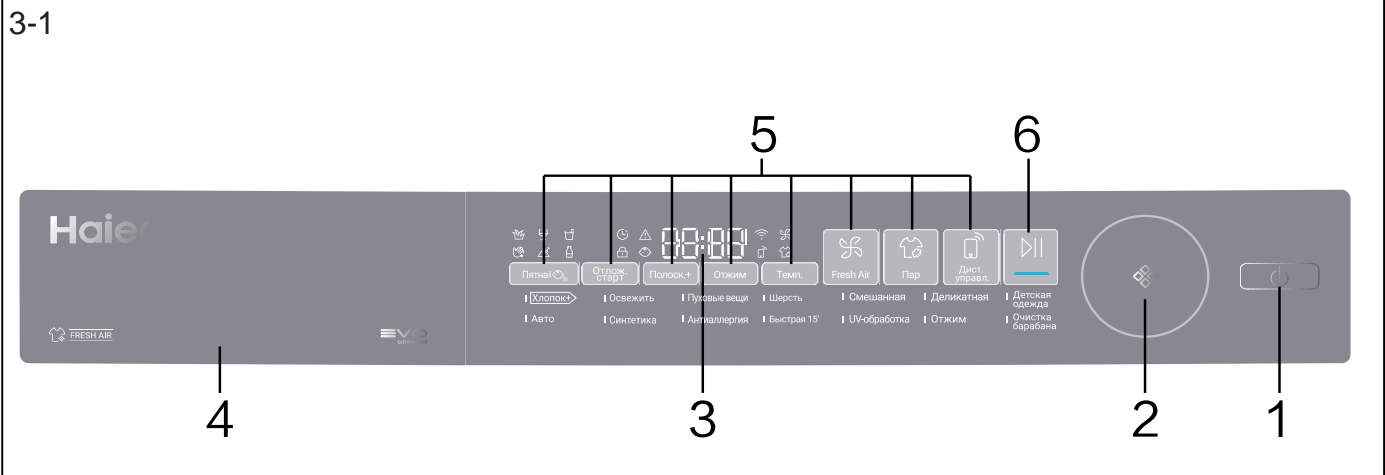

1 «Питание» түймесі

3 Дисплей

5 Функциялық түймелер

2 Функциялық түймелер

4 Жуғыш затқа/кондиционерге арналған науа

6 «Пуск/Пауза» түймесі

i Назар аударыңыз: Дыбыстық сигнал

Келесі жағдайларда дыбыстық сигнал беріледі:

- ▶ түймені басқанда
- ▶ бағдарламаның соңында
- ▶ бағдарламаларды ауыстырып қосқышты бұрған кезде

Қажет болған жағдайда, дыбыстық сигналды қосуға болады; «Күнделікті пайдалану» бөлімін (Р18 б.13 қараңыз).

3-2



3.1 «Питание» түймесі

Іске қосу үшін осы түймені сәл түртіңіз (3-2-сурет), дисплей жанады, «Пуск/Пауза» түймесінің индикаторы жыпылықтай бастайды. Өшіру үшін оны тағы бір рет басып, шамамен 2 секунд ұстап тұрыңыз. Егер панельдің немесе бағдарламаның бірде-бір элементі іске қосылмаса, машина біраз уақыттан кейін автоматты түрде өшеді.

i Назар аударыңыз: Дыбыстық сигнал

Wi-Fi желісіне қосылмаса, іске қосылған құрылғы бағдарлама басталғанға дейін немесе аяқталғаннан кейін 2 минут ішінде іске қосылмаса, автоматты түрде өшіріледі. Wi-Fi қосылған кезде күту уақыты 24 сағатты құрайды.

3-3

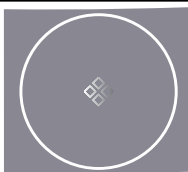

Панельдің төменгі бөлігіндегі функциялық түймелердің суреттері:

3.2 Бағдарламаны таңдау

Дөңгелек түймені бұрған кезде (3-3-сурет) 14 бағдарламаның бірін таңдауға болады. Сәйкес жарықдиод жанады және дисплейде әдепкі баптаулар көрсетіледі.

3.3 Дисплей

Дисплейде (3-4-сурет.) келесі ақпарат көрсетіледі :

- ▶ Жуу уақыты
- ▶ Жуудың аяқталуын кешіктіру
- ▶ Қателік кодтары және сервистік ақпарат
- ▶ Көрсетілетін символдар
- ▶ Жылдамдық, температура және т.б.



Символ	Мән
	Кейінге қалдырылған старт.
	Авариялық сигнал.
	Барабанның есігі бұғатталған.
	Балалардан бұғаттау.
	Аспап Wi-Fi-ға қосулы.
	Fresh Air.
	Қашықтықтан.
	Пар.

3.5 Функциялық түймелер

Функционалдық батырмалар (3-5-сурет) таңдалған бағдарламада оны іске қосу алдында қосымша опцияларды қамтиды. Тиісті индикаторлар көрсетіледі.

Аспапты өшіргенде немесе жаңа бағдарламаны орнатқанда, барлық опциялар өшіріледі.

Егер түймеде бірнеше опция болса, түймені ретімен басу арқылы қажетті опцияны таңдауға болады.



Назар аударыңыз: Зауыттық баптаулар

Әрбір бағдарламада жақсы нәтиже алу үшін, Haier-де жақсы анықталған әдепкі баптаулар бар. Егер арнайы талаптар болмаса, әдепкі баптаулар ұсынылады.

3.4.1 «Пятна» түймесі

Дақтарды кетіруге арналған арнайы функцияларды таңдау үшін осы түймені басыңыз (3-6-сурет). Таңбалаулар келесі кестеде келтірілген.

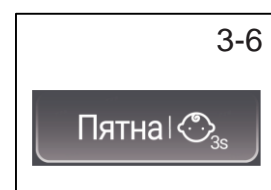

3-7

 Отлож.
старт
3.4.2 «Отложенный старт» функционалдық түймесі

Кейінге қалдырылған бағдарламаны іске қосу үшін, осы түймені (3-7-сурет) басыңыз. Аяқтауды кейінге қалдыруды 0,5 сағаттан 24 сағатқа дейінгі аралықта 30 минуттық қадаммен ұлғайтуға болады (аяқтау уақыты бағдарламаның бастапқы уақытынан көп болады). Мысалы, 6:30 дегеніміз - бағдарлама циклінің аяқталуына 6 сағат 30 минут уақыт қалды деген сөз. Кейінге қалдырылған уақыт функциясын іске қосу үшін «Пуск/Пауза» түймесін басыңыз.



Назар аударыңыз: Сұйық жуғыш зат

Сұйық жуғыш затты қолданған кезде жуудың аяқталуын кейінге қалдыру ұсынылмайды.

3-8

 Полоск.+
3.4.3 «Дополнительное полоскание» функционалдық түймесі

Киім-кешекті таза сумен қарқынды шаю үшін, осы түймені басыңыз (3-8-сурет) Сезімтал терісі бар адамдарға ұсынылады.

Түймені бірнеше рет басу арқылы нөлден үш қосымша циклге дейін таңдауға болады. Олар дисплейде р-0/Р-1/Р-2/Р-3 белгілерімен көрсетіледі. Бағдарламалардың әртүрлі нұсқалары бір-бірінен ерекшеленеді.

3-9

 Отжим
3.4.4 «Отжим» функционалдық түймесі

Берілген бағдарлама үшін қысу жылдамдығын таңдауды өзгерту немесе алып тастау үшін осы батырманы басыңыз (3-9-сурет). Егер мән жарықтандырылмаса және дисплейде «0» жанып тұрса, онда іш киімді қысу жүзеге асырылмайды.

3-10

 Темп.
3.4.5. «Температура» функционалдық түймесі.

Жуу температурасын өзгерту үшін, осы түймені басыңыз (3-10-сурет). Егер бірде-бір «-» мәнi жанбаса, су қызбайды.

3-11

 Fresh Air
3.4.6 «Fresh Air» функционалдық түймесі

Осы түймені бассаңыз, таза ауа беру белгішесі жанады (3-11-сурет). Бағдарлама аяқталғаннан кейін таза ауа беру функциясын іске қосыңыз. Барабанға ауа алдыңғы жағынан желдеткішпен беріледі; ауа киімді сергітеді, тығыздағышты, ішкі және сыртқы барабандар арасындағы кеңістікті құрғатады, барабан ішіндегі зеңдер мен бактериялардың өсуіне және жағымсыз иістердің пайда болуына жол бермейді. Ауа негізгі басқару блогының алдыңғы тақтасының екі жағынан шығады; тұтынушы құрылғыны өшіргенге дейін ауа беру 12 сағатқа дейін жалғасуы мүмкін. Таза ауамен жабдықтау жүйесі жұмыс істеп тұрған кезде Жұмысты тоқтату үшін «Пуск/Пауза» түймесін басуға, киімдерді алу үшін есікті ашуға, содан кейін таза ауамен жабдықтауды қайта бастау үшін «Пуск/Пауза» түймесін қайта басуға болады.

3-12



 Дист.
управл.
3.4.7 «Дистанционное управление» функционалдық түймесі

Қашықтан басқаруды іске қосу үшін осы батырманы қысқа уақытқа басыңыз (3-12-сурет).

Толығырақ ақпарат «EVO» атты жеке тарауда (7-тарау) берілген.

3.4.9 «Пуск/Пауза» функционалдық түймесі

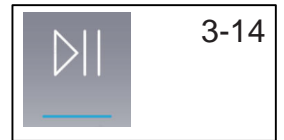
Іске қосу немесе осы сәтте көрсетілетін бағдарламаны тоқтату үшін осы түймені жеңіл басыңыз (3-14-сурет).



3.5 Балалардан бұғаттау

Бағдарламаны таңдаңыз, содан кейін оны іске қосыңыз, бір уақытта «Пятна» түймесін басыңыз (3-15-сурет) және панельдің барлық элементтерін белсендіруден, панельдегі ақпаратты көрсетуден блоктау үшін оны 3 секунд ұстап тұрыңыз. Бұғаттан шығару үшін экранды тағы бір рет басыңыз.

Балалардан бұғаттау индикаторы белсенді болса, балалардан бұғаттау функциясы жанады. Бұл функция машина жұмыс істеп тұрған кезде міндетті емес. Дисплейде (3-16-сурет) балалардан бұғаттауды іске қосқан кезде батырма басылатыны немесе басылмайтыны туралы ақпарат көрсетіледі. Өзгеріс жұмыс істемейді.

Балалардан қорғау бұғаттауы белсендірілген кезде түйме басылса, дисплейде  (3-16-сурет) көрсетіледі. Өзгеріс жұмыс істемейді.

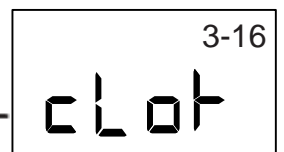

Ескертпе: Балалардан бұғаттау

- ▶ Қолмен орнатылған балалардан қорғау бұғаттауы қолмен немесе бағдарлама аяқталғаннан кейін автоматты түрде алынуы тиіс. Балалардан қорғау бұғаттауы құрылғы өшірілгенде немесе қате пайда болған жағдайда өшірілмейді. Ол аспапты келесі рет қосқанда да жұмыс істей береді.
- ▶ Егер сіз балалардан құлыптауды қолдансаңыз, алдымен бағдарламалық пернені басыңыз, содан кейін құлыптау қосылады.
- ▶ Басып, 3 секунд ұстап тұрыңыз, балалар блогы толығымен жанады және іске қосылады.
- ▶ EVO қолданбасы арқылы балалардан бұғаттауды орнату немесе алып тастау мүмкін емес.

3.6 Жуғыш заттарға арналған науа

Жуғыш заттарға арналған науаны ашыңыз және оның келесі бөліктерін көресіз (3-17-суреттер):

- 1: Ұнтақ немесе сұйық жуғыш зат бөлімі.
- 2: Кондиционерге арналған бөлік.
- 3: Алдын ала жууға арналған бөлім. Бұл модельде мұндай функция қарастырылмаған.
- 4: Тиек дөңесі, жуғыш заттарға арналған науаны жылжыту үшін, оны басыңыз. Жуғыш заттың түрін таңдау бойынша ұсыныстар әртүрлі температурада жууға арналған.

Жуғыш затты қолдану жөніндегі нұсқаулықты қараңыз (12-бетті қараңыз).

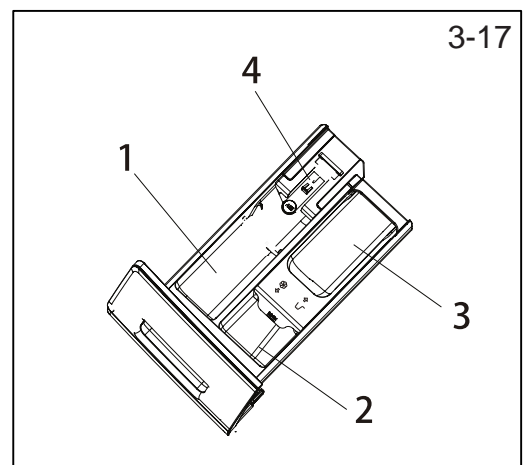

○ -Міндетті емес; / -Жоқ.

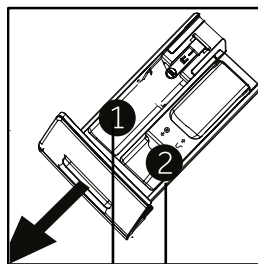

Жуғыш затқа арналған бөлік:

- ① Жуғыш зат
- ② Кондиционер немесе күтім құралы

Бағдарлама	Максималды жүктеме, кг	°C ¹⁾ таңдалған диапазон	Берілген	Берілген айналдыру жылдамдығы, минут		Пятна	Отл. старт	Полоскание+	Fresh Air	Пар	Дист. управл.	
				1	2							
Хлопок+	9.0	*90 дейін	30	○	○	1000	○	/	○	○	○	○
Освежить⁵⁾	1.0	/	/	/	/	/	/	/	/	/	/	○
Пуховые вещи	2.0 ²⁾	*40 дейін	30	○	/	800	/	/	○	○	/	○
Шерсть	2.0	*40 дейін	*	○	○	800	/	○	○	/	/	○
Смешанная	9.0	*60 дейін	30	○	○	1000	○	/	○	○	○	○
Деликатная	2.0	*30 дейін	30	○	○	600	/	○	○	/	/	○
Детская одежда	5.0	*90 дейін	40	○	○	1000	○	/	○	○	○	○
Авто	9.0	*60 дейін	30	○	○	1000	○	/	○	○	○	○
Синтетика	9.0	*60 дейін	30	○	○	1000	○	/	○	○	○	○
Антиаллергия	9.0	*90 дейін	60	○	○	1000	/	/	○	○	○	○
Быстрая 15мин³⁾	1.0	*40 дейін	*	○	○	1000	/	/	○	○	/	○
УФ-обработка	9.0	*/60	*	○	○	1000	/	/	○	○	/	○
Отжим	9.0	/	/	/	/	1000	/	/	/	○	/	○
Очистка ⁴⁾ барабана	/	*/90	90	○	/	/	/	/	/	/	/	○

*: Су қызбайды.

1) Тек арнайы гигиеналық талаптарға сәйкес 90 °C жуу температурасын таңдаңыз.

2) Ересектерге арналған немесе көлемді киімнің бір ғана затын және үш балалар киімін жууға болады. Екі көлемді төсек орыннан артық жуу ұсынылмайды

3) Қысқа мерзімді бағдарлама үшін жуғыш заттың мөлшерін азайтыңыз.

4) Машинаны тазалау үшін арнайы құралдың орнына жуғыш затты қолданбаңыз.

5) «Освежить» бағдарламасын қолданғаннан кейін киімді кептіру керек, өйткені иістерді кетіру үшін бу қолданылады. Судың қысымы қалыпты екеніне көз жеткізіңіз.

Көрсетілген тұтыну мәндері жергілікті жағдайларға байланысты сәйкесінше өзгеруі мүмкін.

Бағдарлама	Температура, °C	Максималды жүктеме, кг.	Энергия кВт.сағ	Су л.	Жуу уақыты сағат/мин	Сығымдалған кептіру тиімділігі %
HW90-B14367U1 / HW90-B14367SU1						
	40°C	4,5	0,60	32	5:16	53
Хлопок*	60°C	4,5	0,61	32	5:18	53
	60°C	9,0	0,60	46	5:18	53

* 2010/30 ЕО-ға сәйкес стандартты энергияны таңбалау бағдарламасы:

Мақта → 60°C / 40°C + 1400 айн/мин + «Fresh Air» режимін болдырмау

60 °C және 40 °C температурала мақтаға арналған стандартты бағдарламалар мақта-мата киімдерді әдеттегі лас киімдермен жууға жарамды. Бұл мақта бұйымдарын жуу кезінде, энергия мен суды жиынтық тұтыну тұрғысынан ең тиімді бағдарламалар. Пайдаланылған судың температурасы белгіленген цикл температурасынан өзгеше болуы мүмкін.



Ескертпе: автоматты түрде салмағын өлшеу

Аспап жүктеуді тану функциясымен жабдықталған. Төмен жүктеме кезінде кейбір бағдарламалар энергияны, суды тұтынуды және жуу уақытын автоматты түрде азайтады. Көрсетілген әдепкі уақыт жүктің салмағына байланысты өзгеруі мүмкін.

ЖУУ ҚҰРАЛЫН ПАЙДАЛАНУ

Жуу құралы тым көп көбік жасайды және шаюды қиындатады. Жуу құралдарын пайдалану нұсқаулығына жүгініңіз.

ЖУУ ҚҰРАЛЫН ПАЙДАЛАНУ							
киімнің салмағы	саны	жуғыш ұнтақ	Қызметі >=15%	Қызметі >=25%	Қызметі >=45%	Қызметі >=50%	25g/1
/	<4	12g	12ml	5ml	3ml	1/3 Pcs	×
<1.5kg	4~8	20g	20ml	8ml	5ml	0.5 Pcs	×
2kg	8~12	25g	25ml	15ml	8ml	1 Pcs	1
4kg	12~16	40g	40ml	25ml	12ml	1.5 Pcs	1
6kg	16~24	50g	50ml	30ml	16ml	2 Pcs	2
8kg	24~32	60g	60ml	36ml	20ml	2.5 Pcs	2
10kg	32~40	68g	68ml	40ml	22ml	3 Pcs	3
≥12kg	40~48	75g	75ml	45ml	28ml	3.5 Pcs	3

Орташа және төмен су қаттылығы, орташа кір киімін жуу үшін ғана қолайлы

6.1 Қорек көзі

Кір жуатын машинаны қорек көзіне қосыңыз (220 В-240 В~/50 Гц; 6-1-сурет.). ОРНАТУ бөлімін қараңыз.

6.2 Су құбырына жалғау

- ▶ Жалғау алдында сумен жабдықтау тесігінің тазалығын тексеріңіз.
- ▶ Кранды ашыңыз (6-2-сурет).

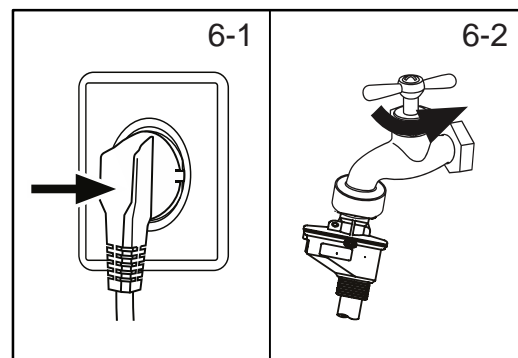

Назар аударыңыз: Герметикалылық

Пайдаланар алдында кранды ашып, кран мен су құятын құбыршек арасындағы қосылыстардың герметикалылығын тексеріңіз.

6.3 Киім-кешекті жууға дайындау

- ▶ Киімді матаның түріне (мақта, синтетика, жүн немесе жібек) және оның ластану дәрежесіне қарай сұрыптаңыз (6-3-сурет.). Киім жапсырмаларында көрсетілген күтім бойынша ұсыныстарға назар аударыңыз.
- ▶ Ақ түсті киім-кешекті түрлі-түстілерінен бөліп тастаңыз. Түсті маталардың төгіліп жатқанын тексеру үшін алдымен қолмен жуыңыз.
- ▶ Қалтаңыздан барлық нәрсені (кілттер, монеталар және т.б.) шығарыңыз және үлкен сәндік элементтерді (моншақ сияқты) алып тастаңыз.
- ▶ Бүктелмейтін киімдерді, сондай-ақ перделер сияқты нәзік және жұқа маталарды арнайы жуу қапшығында жуу керек (құрғақ тазалауға немесе қолмен жууға жақсырақ).
- ▶ Сыдырмаларды, жабысқақтар мен ілгектерді жабыңыз, түймелердің мықтап тігілгеніне көз жеткізіңіз.
- ▶ Кір жууға арналған сөмкеге қатты бүглмейтін киім-кешек, жұқа іш киім (Dessous) және шұлық, белбеу, көкірекше және т.б. сияқты ұсақ заттарды салыңыз.
- ▶ Ақжайма, төсек жапқыштар және т.б. сияқты матаның үлкен бөліктерін жайып ашыңыз.
- ▶ Джинсы мен тоқыма бұйымдарын өрнекпен, декормен немесе түрлі-түсті кірістірулермен ішке қарай бұраңыз; мүмкіндігінше бөлек жуыңыз.

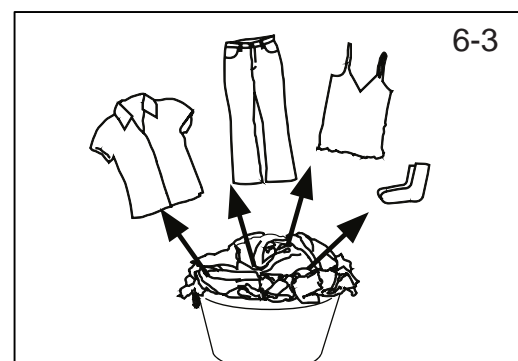

Абайлаңыз!

Тоқыма емес, сондай-ақ ұсақ, бос жатқан немесе өткір заттар жұмыс істемей, киім мен құрылғыға зақым келтіруі мүмкін.

Күтім схемасы

Жуу

	95 °C-ге дейінгі температурада кәдімгі жуу		60 °C-ге дейінгі температурада кәдімгі жуу		30°C-ге дейінгі температурада нәзік жуу
	40 °C-ге дейінгі температурада кәдімгі жуу		40°C-ге дейінгі температурада нәзік жуу		Өте жұмсақ жағдайда 40 °C-ге дейінгі температурада жуу
	30 °C-ге дейінгі температурада кәдімгі жуу		30°C-ге дейінгі температурада нәзік жуу		Өте жұмсақ жағдайда 30 °C-ге дейінгі температурада жуу
	40 °C-ден аспайтын температурада қолмен жуу		Жууға болмайды		

Ағарту

	Кез келген ағартуға рұқсат етіледі		Тек оттегі/хлорсыз		Ағартуға болмайды
--	------------------------------------	--	--------------------	--	-------------------

Кептіру

	Кір жуатын машинада қалыпты температурада кептіруге болады		Кептіргіште төмен температурада кептіруге болады		Кептіру машинасында кептіруге болмайды
	Тік күйде кептіру		Көлденең күйде кептіру		

Үтіктеу

	Максималды температурада 200 °C-ге дейін үтіктеңіз		Орташа температурада 150 °C-ге дейін үтіктеңіз		Төмен температурада 110 °C-ге дейін үтіктеңіз; бусыз (бумен үтіктеу тұрақты зақым келтіруі мүмкін)
	Үтіктемеңіз				

Тоқыма заттарға кәсіби күтім

	Тетрахлорэтанда химиялық тазалау		Көмірсутектерде химиялық тазалау		Химиялық тазалауға болмайды
	Кәсіби ылғал тазалау		Кәсіби ылғал тазалауға болмайды.		

6.4 Аспапты жүктеу

- ▶ Заттарды кір жуатын машинаға бөліктерге салыңыз.
- ▶ Шамадан тыс жүктемеңіз. Бағдарламаларға байланысты әртүрлі максималды жүктеулерге назар аударыңыз! Максималды жүктеуге арналған эмпирикалық ереже: жүктеу мен барабан қақпағы арасындағы қашықтық алты дюйм болуы керек
- ▶ Есікті абайлап жабыңыз. Кірдің кептеліп қалмауын қадағалаңыз.

6.5 Жуғыш затты таңдау

- ▶ Жуу тиімділігі қолданылатын жуғыш заттың сапасымен анықталады.
 - ▶ Машинада жууға рұқсат етілген жуғыш заттарды ғана қолданыңыз.
 - ▶ Қажет болған жағдайда, синтетикалық және жүн маталар сияқты арнайы жуғыш заттарды пайдаланыңыз
 - ▶ Жуғыш зат өндірушісінің ұсыныстарын әрқашан есте сақтаңыз.
 - ▶ Трихлорэтилен және ұқсас өнімдер сияқты құрғақ тазартқыш заттарды пайдаланбаңыз.
- Ең жақсы жуғыш затты таңдаңыз

Бағдарлама	Жуғыш заттың түрі				
	Әмбебап жуу үшін	Түрлі-түсті киімдерді жууға арналған	Сәндік жуу үшін	Арнайы жуу үшін	Киім-кешекке арналған кондиционер
Хлопок+	L/P	L/P	-	-	L/P
Освежить	-	-	-	-	-
Пуховые вещи	-	-	L	L/P	○
Шерсть	-	-	L/P	L/P	L/P
Смешанная	L	L/P	-	-	L/P
Деликатная	-	-	L/P	L/P	L/P
Детская одежда	-	-	L/P	L/P	L/P
Авто	L/P	L/P	-	-	L/P
Синтетика	-	L/P	-	-	L/P
Антиаллергия	P	L/P	-	-	L/P
Быстрая 15 мин	L	L	-	-	L/P
УФ-обработка	-	-	-	-	-
Отжим	-	-	-	-	-
Очистка барабана	-	-	-	L/P	-

L = гель/сұйық жуғыш зат; P = ұнтақ жуғыш зат; ○ = қосымша; - = жоқ.

Сұйық жуғыш затты қолданған кезде кір жууды бастауды кейінге қалдыруды белсендіру ұсынылмайды.

Мыналарды пайдалануға ұсынамыз:

- ▶ Кір жуатын ұнтақ: 20°C-ден 90°C-ге* дейін (оңтайлы температура: 40-60°C)
- ▶ Түрлі-түсті заттарға арналған ұнтақ: 20°C-ден 60°C-ге дейін (оңтайлы температура: 30-60°C)
- ▶ Жүнді/нәзік маталарды жууға арналған зат: 20°C-ден 30°C-ге дейін (оңтайлы температура: 20-30°C)

* Тек арнайы гигиеналық талаптарға сәйкес 90 °C жуу температурасын таңдаңыз.

* Егер сіз судың температурасын 60°C немесе одан жоғары таңдасаңыз, жуғыш затты аз мөлшерде қолдануды ұсынамыз. Мақта немесе синтетикалық матаға сәйкес келетін арнайы дезинфекциялау құралын қолданыңыз.

* Көбігі аз немесе мүлдем жоқ кір жуатын затты пайдаланған дұрыс.

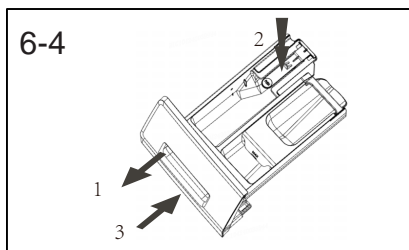

6.6 Жуғыш затты қосу

1. Кір жуатын ұнтаққа арналған науаны жылжытыңыз.
2. Қажетті жуғыш заттарды тиісті бөліктерге салыңыз (6-4-сурет),
3. Науаны ақырын жылжытыңыз.



Назар аударыңыз:

- ▶ Келесі жуу циклына дейін жуғыш заттың қалдықтарын кір жуатын зат бөлімінен алып тастаңыз.
- ▶ Жуғыш заттарды немесе киім-кешекке арналған кондиционерлерді теріс мақсатта пайдаланбаңыз.
- ▶ Өтінеміз, жуғыш зат пакетіндегі нұсқаулықтарды орындаңыз.
- ▶ Жуу циклын бастар алдында, әрқашан жуғыш затты құйыңыз.
- ▶ Концентрацияланған сұйық жуғыш затты қосар алдында, оны сұйылту керек.
- ▶ «Отложенный старт» функциясы таңдалса, сұйық жуғыш затты пайдаланбаңыз.
- ▶ Барлық киім-кешек заттаңбаларындағы күтім белгілеріне сәйкес және бағдарлама кестесіне сәйкес бағдарлама баптауларын мұқият таңдаңыз.

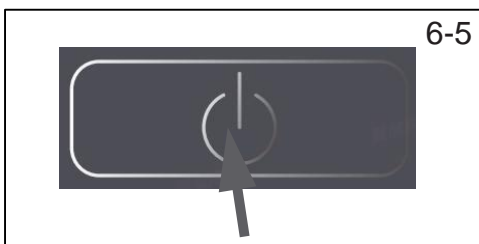

6.7 Кір жуатын машинаны қосу

Аспапты қосу үшін «Питание» түймесін басыңыз (6-5-сурет). «Пуск/Пауза» түймесінің жарықдиоды жыпылықтай бастайды.

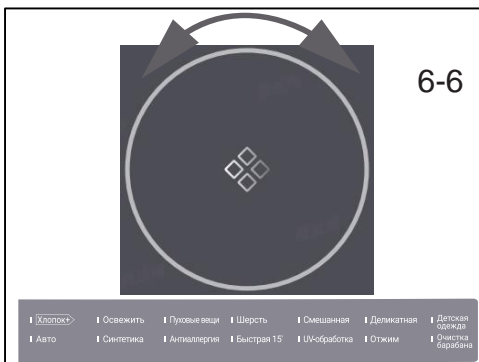

6.8 Бағдарламаны таңдау

Жуудың жақсы нәтижесіне қол жеткізу үшін, киім-кешектің ластану дәрежесі мен түріне сәйкес келетін бағдарламаны таңдаңыз.

Бағдарламаларды таңдау дөңгелек түймесін бұраңыз (6-6-сурет). Тиісті бағдарламаның жарық диоды жанады және әдепкі баптаулары көрсетіледі.



Назар аударыңыз: Жағымсыз иісті жою

Бірінші рет пайдаланар алдында, киім-кешекті жүктемей және кірдің ықтимал қалдықтарын кетіру үшін, жуғыш зат бөлігінде кішкене жуғыш затпен немесе машинаға арналған арнайы тазартқышпен «Очистка барабана» бағдарламасын іске қосуды ұсынамыз.

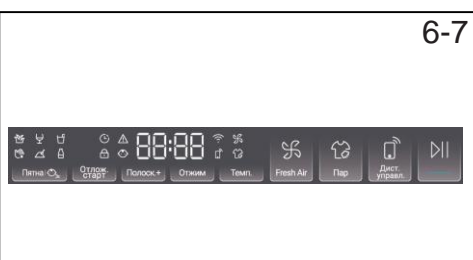

6.9 Жеке баптауларды қосыңыз

Жеке баптауларды қосыңыз. Қажетті параметрлер мен баптауларды таңдаңыз (6-7-сурет); БАСҚАРУ ТАҚТАСЫ.

6.10 Жуу бағдарламасын іске қосыңыз

Іске қосу үшін «Пуск/Пауза» түймесін басыңыз (6-8-сурет). «Пуск/Пауза» түймелерінің жарықдиоды жыпылықтауын қойып, тұрақты жанатын болады. Аспап ағымдағы баптауларға сәйкес жұмыс істейді. Өзгерістер тек бағдарламаны жою арқылы мүмкін болады.

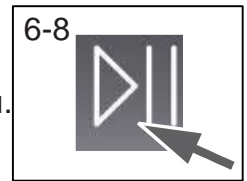
**6.11 Жуу бағдарламасын тоқтата тұру/болдырмау**

Бағдарламаның орындалуын тоқтату үшін «Пуск/Пауза» түймесін ақырын басыңыз. Батырманың үстіндегі жарықдиод жыпылықтайды, оны қайтадан басып, жұмысты жалғастырыңыз.

Іске қосылған бағдарламаны және оның барлық жеке баптауларын болдырмау үшін:

1. Іске қосылған бағдарламаны тоқтату үшін «Пуск/Пауза» түймесін басыңыз.
2. Жаңа бағдарламаны таңдап, «Пуск/Пауза» түймесін басып, жаңа бағдарламаны іске қосыңыз.

6.12 Жуудан кейін** Назар аударыңыз: Есікті бұғаттау**

- ▶ Қауіпсіздік мақсатында жуу циклы кезінде есік ішінара жабылады. Есікті бағдарлама аяқталғаннан кейін немесе бағдарлама дұрыс жойылғаннан кейін ғана ашуға болады (жоғарыдағы сипаттаманы қараңыз).
- ▶ Судың жоғары деңгейінде, судың жоғары температурасында және айналдыру кезінде есікті ашу мүмкін емес; дисплейде $\text{L} \square \text{C} \text{F}$ көрсетіледі.

1. Бағдарлама циклы аяқталғаннан кейін дисплейде $\text{E} \text{nd}$ көрсетіледі.
2. Аспап автоматты түрде өшеді.
- 3.3. Киім-кешек мыжылып қалмауы үшін, кір жуғыш машинадан мүмкіндігінше тезірек алыңыз.
4. Су беруді өшіріңіз.
- 5.5. Қорек баусымын розеткадан ажыратыңыз.
6. Ылғал мен иістің алдын алу үшін есікті ашыңыз. Кір жуғыш машина пайдаланылу кезінде, есікті ашық қалдырыңыз.
7. Ұсақ заттар жоғары айналымдарда басқаннан кейін барабанның қабырғаларына жабысуы мүмкін; іш киімдерді алу үшін есікті ашқанда олардың бар-жоғын тексеріңіз.

 Назар аударыңыз: Күту режимі/энергия үнемдеу режимі

Қосылған құрылғы, егер ол бағдарламаны іске қосар алдында немесе бағдарламаның соңында 2 минут ішінде іске қосылмаса, күту режиміне өтеді. Дисплей өшеді. Бұл электр энергиясын үнемдеуге мүмкіндік береді. Күту режимін тоқтату үшін «Іске қосу» түймесін басыңыз.

6.13 Дыбыстық сигналды қосу немесе өшіру

Қажет болған жағдайда, дыбыстық сигналды өшіруге болады:

1. Кір жуатын машинаны қосу
2. "Смешанная" бағдарламасын таңдаңыз.
3. «Пятна» и «Полоск.+» түймелерін бір уақытта басып, шамамен 3 секунд ұстап тұрыңыз. Дисплейде « OFF » көрінеді, дыбыстық сигнал өшіріледі. Дыбыстық сигналды қосу үшін осы екі түймені бір уақытта қайта басыңыз. Экранда « ON » жазуы пайда болады.

**Ескертпе: ауытқулар**

Тұрақты жаңартуларға байланысты EVO қолданбасының мүмкіндіктері мен интерфейсі төменде сипатталғандардан өзгеше болуы мүмкін.

7.1 Жалпы ережелер

Бұл құрылғы Wi-fi функциясымен жабдықталған. EVO қосымшасының көмегімен сіз бағдарламаны смартфоннан басқара аласыз.

**ЕСКЕРТУ!**

Осы пайдаланушы нұсқаулығында берілген сақтық шараларын сақтаңыз және үйден тыс жерде EVO қолданбасы арқылы құрылғыны пайдаланған кезде де олардың сақталуын қадағалаңыз. Сондай-ақ, EVO қолданбасындағы нұсқауларды орындау қажет.

7.2 Талаптар

1. Тек 2,4 ГГц жиілік диапазонын қолдайтын бір сымсыз маршрутизатор (802,11b/g/n протоколы). Маршрутизатордың SSID ұзындығы 1-ден 31 таңбаға дейін, оның ішінде 1 және 31, ал құпия сөздің ұзындығы 8-ден 64 таңбаға дейін. Парольдің минималды ұзындығы 8 таңбадан тұруы керек. Маршрутизатордың шифрлау әдістеріне ашық шифрлау, WPA-PSK және WPA2-PSK кіреді.
2. Бағдарламалық жасақтама Android, Huawei және iOS операциялық жүйелерімен үйлесімді, сонымен қатар мобильді құрылғылар мен планшеттерде жұмыс істейді.
3. Құрылғы күшті Wi-Fi сигналын қабылдай алатын жерде орнатылуы керек. Егер құрылғы қолданбаға дұрыс қосылған болса, бірақ сымсыз маршрутизаторға қосылмаған болса, дисплейде Wi-Fi белгішесі пайда болмайды.

7.3 EVO қосымшасын жүктеу және орнату:

Келесі QR кодын сканерлеу арқылы құрылғыға EVO қолданбасын жүктеп алыңыз:



Жиілік диапазоны (OFR)	2400 МГц-2483,5 МГц
Макс. қуат (EIRP)	20 дБМ
Сымсыз байланыс стандарты	IEEE802.11b/g/n & BLE V4.2

**Ескертпе: Тіркеу**

Тіркеу бірінші рет пайдаланған кезде немесе ресми есептік жазбаны жойған/жапқан жағдайда қажет. Әрі қарай пайдалану үшін жүйеге кірген кезде пайдаланушы аты мен құпия сөзді енгізу керек.

7.4 Жүйеге кіру

1. Үйдегі Wi-Fi желісіне қосылыңыз, EVO бағдарламалық жасақтамасын ашыңыз және тіркелгіңізге тіркеліңіз.
2. Кір жуатын машина күту режимінде тұр, дисплейде «PA IR» деген жазу пайда болғанша «» түймесін басыңыз;
3. EVO бағдарламалық құралын ашып, негізгі интерфейсте «+» түймесін басып, құрылғыны байланыстыру нұсқауларын орындаңыз.
4. Егер байлау сәтсіз болса, байлау операциясын қайта орындауға болады;
5. Құрылғы экранында Wi-Fi белгішесі пайда болып, «Готово» деген жазу пайда болған кезде, қосылыс сәтті болады.



Ескертпе: Wi-Fi желісі

Құрылғыны жалпыға ортақ Wi-Fi желісіне қосу мүмкін емес. Бұл ақаулыққа әкелуі мүмкін.

7.5 Қашықтан басқаруды қосу

1. Маршрутизатордың қосулы және Интернетке қосылғанын тексеріңіз.
2. Киім-кешекті салыңыз және есікті жабыңыз.
3. «Дистанционное управление» бағдарламасын таңдаңыз, есік құлыпталады.
4. Бағдарламаны пайдаланып циклды іске қосыңыз, Басқару тақтасы өшіріледі.
5. Бағдарлама аяқталғаннан кейін есік бұғаттан босатылып, қашықтан басқару пульті өшеді.
6. 2 минуттан кейін кір жуатын машина өшеді.



Ескертпе: Қашықтан басқару әрекетінің режимі

Қашықтан басқару бағдарламасын таңдағаннан кейін, егер пайдаланушы 10 минут ішінде қолданба арқылы кір жуу бағдарламасын іске қоспаса, құрылғы күту режиміне ауысады және 24 сағат бойы қашықтан басқаруға қолжетімді болады, содан кейін өшіріледі.

7.6 Қашықтан басқаруды өшіру

1. Цикл кезінде қашықтан басқару режимінен шығу үшін басқару тақтасындағы «Пуск/Пауза» түймесін басыңыз. Цикл тоқтап, қашықтан басқару шамы жыпылықтай бастайды.
2. Егер жағдай мүмкіндік берсе, есік бұғаттан босатылады.
3. Циклды жалғастыру үшін есікті жауып, «Пуск/Пауза» түймесін басыңыз. Қашықтан басқару бағдарламасы қайта іске қосылады және дисплейде «Дистанционное управление» жазуы жазылады.
4. Қолданбаны пайдаланып құрылғыны басқарыңыз.

7.7 Қашықтан басқару мүмкіндігі қосылған кезде бағдарлама циклін аяқтау

1. Бағдарламаның соңында есік құлыптан босатылып, қашықтан басқару пульті өшеді.
2. 2 минуттан кейін кір жуатын машина автоматты түрде өшеді.

7.8. Конфигурация туралы ақпарат жойылды

1. «Дистанционное управление» бағдарламасын таңдаңыз
2. Дисплейде «EVO» көрінеді;
3. «» түймесін дисплейде «PA IR» көрінгенше 5 секунд басып тұрыңыз.
4. Конфигурация туралы ақпарат жойылады және құрылғы зауыттық параметрлерге қайтарылады. Басқа бағдарламаны таңдау үшін дөңгелек түймені бұраңыз немесе өшіру үшін құрылғыны өшіріңіз.

8.1 Жуғыш заттарға арналған науаны тазалау

Әрқашан науада жуғыш заттың қалдықтары қалмағанына көз жеткізіңіз.

Жуғыш заттарға арналған науаны тұрақты тазалаңыз (8-1-сурет.):

1. Жуғыш заттарға арналған науаны толық жылжытыңыз.
2. Бекіту түймесін басып, жуғыш заттарға арналған науаны алыңыз.
3. Жуғыш заттарға арналған науаны таза болғанша сумен жуып, қайтадан жұмыс жағдайына қойыңыз.

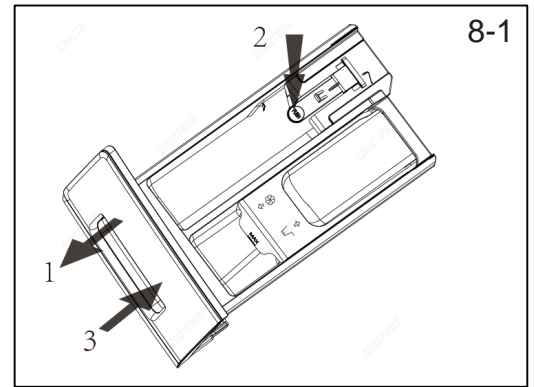

8.2 Кір жуатын машинаны тазалау

- ▶ Тазалау және техникалық қызмет көрсету кезінде, машинаны желіден ажыратыңыз.
- ▶ Машинаның корпусын тазалау үшін, сабын ерітіндісі бар жұмсақ шүберекті пайдаланыңыз (8-2-сурет) және резеңке бөлшектер.
- ▶ Органикалық химиялық заттарды немесе каустикалық еріткіштерді қолданбаңыз.



8.3 Су жіберу клапаны және енгізу клапанының сүзгісі

Су беру клапанының әк сияқты қатты заттармен бітелуіне жол бермеу үшін, енгізу клапанының сүзгісін үнемі тазалап отырыңыз.

- ▶ Қорек баусымын ажыратып, сумен жабдықтауды тоқтатыңыз.
- ▶ Аспаптың артқы жағындағы (8-4-сурет), сондай-ақ крандағы су беру құбыршегін бұрап босатыңыз.
- ▶ Аспаптың артқы жағындағы (8-3-сурет), сондай-ақ крандағы су беру құбыршегін бұрап босатыңыз.
- ▶ Сүзгіні салыңыз және су беру құбыршегін орнатыңыз.

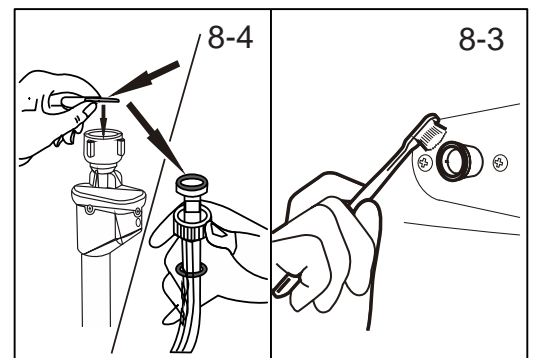

8.4 Барабанды тазалау

- ▶ Барабанға кездейсоқ түскен металл бөлшектерді, мысалы, түйреуіштерді, монеталарды және т.б. алыңыз (8-5-сурет), өйткені олар тот дақтары мен зақым келтіруі мүмкін.
- ▶ Тот дақтарын кетіру үшін хлор емес тазартқышты қолданыңыз. Тазартқыш затты өндірушінің ұсыныстарын сақтаңыз.
- ▶ Тазалау үшін қатты заттарды немесе болат ысқышты пайдаланбаңыз.
- ▶ Жуу аяқталғаннан кейін есікті ашып, тығыздағыштың айналасындағы дақтар мен көбікті сүлгімен сүртіңіз және тығыздағыштың іші мен сыртын тазалаңыз. (8-5-сурет)

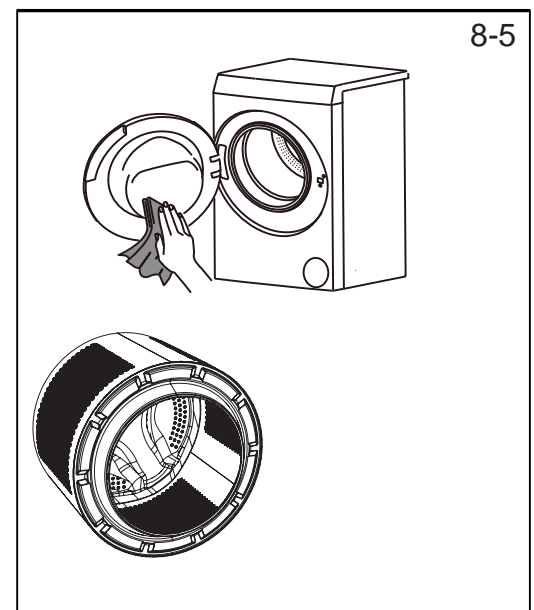

Ескертпе: Барабанды тазалаңыз

Тұрақты техникалық қызмет көрсету үшін ықтимал ластаушы заттарды кетіру үшін тоқсан сайын «Очистка барабана» бағдарламасын жүктемей іске қосуды ұсынамыз. Ұнтақ бөліміне аз мөлшерде жуғыш зат қосыңыз немесе машинаны тазарту үшін арнайы өнімді қолданыңыз.

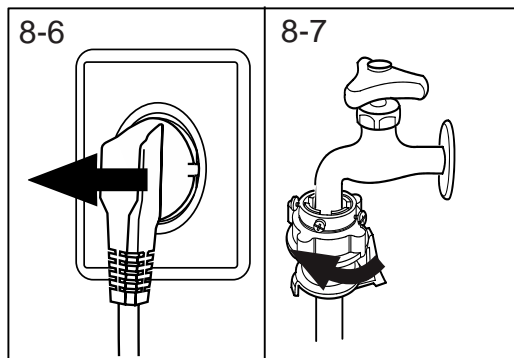

8.5 Ұзақ пайдаланбау кезеңдері

Егер аспап ұзақ уақыт бойы пайдаланылмаса:

1. Айырды розеткадан суырыңыз (8-6-сурет).
2. Су беруді өшіріңіз (8-7-сурет).
3. Ылғал мен жағымсыз иістердің алдын алу үшін есікті ашыңыз. Аспап пайдаланылмаған кезде, есікті ашық қалдырыңыз.

Келесі қолданар алдында қорек баусымын, ағызу құбыршегін және ағызу құбыршегін мұқият тексеріңіз. Барлығы дұрыс орнатылғанына және ағып кетпейтініне көз жеткізіңіз.

i Ескертпе: Барабанды тазалаңыз

Кір жуатын машина ұзақ уақыт жұмыс істемей тұрғаннан кейін, мүмкін болатын ласты кетіру үшін, «Очистка барабана» бағдарламасын жүктеместен және жуғыш зат бөлімінде аз мөлшерде жуғыш затпен немесе кір жуатын машинаны тазалауға арналған арнайы құралмен іске қосуды ұсынамыз.

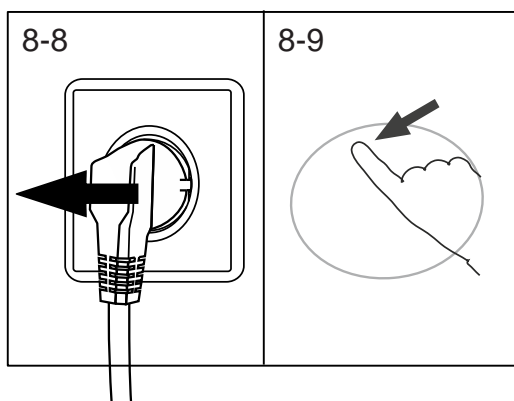

8.6 Сорғы сүзгісі

Сүзгіні айына бір рет тазалап, сорғы сүзгісін, мысалы, аспапты тексеріңіз:

- ▶ Суды ағызбайды.
- ▶ Киім-кешекті сықпайды.
- ▶ Жұмыс кезінде ерекше шу шығарады.



ЕСКЕРТУ!

Күйіп қалу қаупі! Сорғы сүзгісіндегі су өте ыстық болуы мүмкін! Кез келген әрекеттен бұрын судың салқындағанына көз жеткізіңіз.

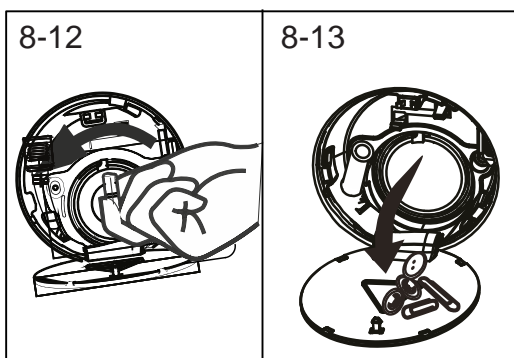
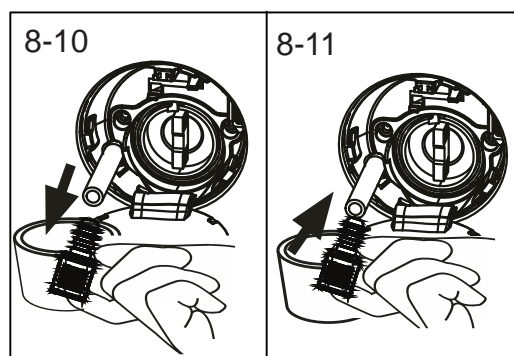

1. Машинаны өшіріңіз және ажыратыңыз (8-8-сурет).
2. Оны қолыңызбен басып қызмет көрсету клапанын ашыңыз (8-9-сурет).
3. Шаю суын жинау үшін тегіс контейнер дайындаңыз (8-10-сурет). Судың мөлшері одан да көп болуы мүмкін!
4. Ағызу құбыршегін тартып, ұшын ыдыстың үстінде ұстаңыз (8-10-сурет).
5. Ағызу шлангын тығыздағыш бітеуіштен суырып алыңыз (8-10-сурет).
6. Толық ағызғаннан кейін ағызу құбыршегін жабыңыз (8-11-сурет) және оны машинаға қайта салыңыз.
7. Сорғы сүзгісін сағат тіліне қарсы бұрап алыңыз (8-12-сурет).
8. Ластану мен кірді кетіріңіз (8-13-сурет).

9. Сорғы сүзгісін, мысалы, ағынды сумен мұқият тазалаңыз (8-14-сурет).
10. Оны орнына мұқият бекітіңіз (8-15-сурет).
11. Сервистік қақпақты жабыңыз.

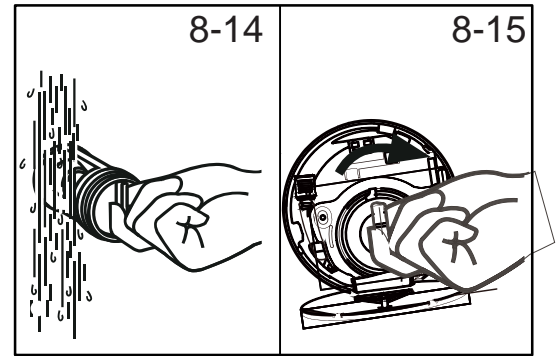

Абайлаңыз!

- ▶ Сорғы сүзгісінің тығыздағышы таза және бүтін болуы керек. Егер қақпақ тығыз жабылмаса, су ағып кетуі мүмкін.
- ▶ Сүзгі орнында болуы керек, кері жағдайда бұл ағып кетуге әкелуі мүмкін.

8.7 Барабанды тазарту

Бұл бағдарлама кір жуғыш машиналардың ішкі және сыртқы цилиндрлерін тазалау үшін қолданылады және пайдалану сценарийіне байланысты әртүрлі тазалау режимдерін таңдауға болады.

1. Түктен тазалау режимі: «Очистка барабана» бағдарламасын таңдаңыз, «Темп.» түймесін басыңыз, температураны «--» деңгейіне қойыңыз (қыздырусыз), дисплейде жұмыс уақыты көрсетіледі «0:08» бағдарламаны іске қосыңыз. Кір жуатын машинаны пайдалану кезінде, оның ішінде қоқыс жиналуы мүмкін. Бұл режимді қолдану қоқыстан тиімді құтқарады. Өтінемін, жуғыш затты қоспаңыз және цилиндрдің ішінде киім жоқ екеніне көз жеткізіңіз.
2. Барабанды тазалау режимі: «Очистка барабана» бағдарламасын таңдаңыз, «Темп.» түймесін басыңыз, температураны 90°C деңгейіне қойыңыз, дисплейде жұмыс уақыты көрсетіледі «1:00» бағдарламаны іске қосыңыз. Бұл режим цилиндр қабырғаларындағы қалдық ластануларды жоғары температуралық тазалау арқылы тиімді жоюға мүмкіндік береді. Жуғыш затты қоспаңыз және барабанның ішінде киім жоқ екеніне көз жеткізіңіз.

Көптеген туындаған мәселелерді арнайы білімсіз дербес шешуге болады. Егер мәселелер туындаса, сервистік қызметке хабарласар алдында барлық ықтимал ақауларды тексеріп, төмендегі нұсқаулықтарды орындаңыз. КЛИЕНТТЕРГЕ ҚЫЗМЕТ КӨРСЕТУ орталығына хабарласыңыз.



ЕСКЕРТУ!

- ▶ Техникалық қызмет көрсетуді бастар алдында, аспапты өшіріп, желілік розеткадан айырды суырыңыз.
- ▶ Электр жабдықтарына тек білікті электриктер қызмет көрсетуі керек, өйткені дұрыс емес жөндеу елеулі зақым келтіруі мүмкін.
- ▶ Зақымдалған қуат кабелін қауіпті жағдайлардың туындауын болдырмау үшін өндіруші, оның сервистік агенті немесе ұқсас біліктілігі бар адамдар ғана ауыстыруы тиіс.

9.1 Ақпараттық кодтар

Келесі кодтар тек жуу циклына қатысты ақпарат үшін көрсетіледі. Ешқандай шара қолдануға болмайды.

Код	Хабарлама
1:25	Жуу циклының қалған уақыты 1 сағат 25 минутты құрайды.
6:30	Берілген кейінге қалдыру уақытын қоса алғанда, кір жуу циклінің қалған уақыты 6 сағат 30 минутты құрайды.
End	Жуу циклы аяқталды. Аспап автоматты түрде өшеді.
Loct	Судың жоғары деңгейіне, судың жоғары температурасына немесе айналдыру режиміне байланысты есік жабық.
OFF	Дыбыстық сигнал өшірілген.
ON	Дыбыстық сигнал қосулы.
CLot	Функционалды пернелер бұғатталған. Бағдарламаны өзгертуге болмайды.

9.2 Көрсетілген кодтың ақаулықтарын жою

Қателік	Себебі	Шешім
CLr FLtr	• Ағызу қатесі, су 6 минут ішінде толығымен ағып кетпейді.	• Сорғы сүзгісін тазалаңыз. • Ағызу құбыршегінің орнатылуын тексеріңіз.
E2	• Бұғаттау қателігі.	• Есікті мықтап жабыңыз.
E4	• Су деңгейіне 8 минуттан кейін қол жеткізілмейді. • Ағызу құбыршегі суды өзі ағызады.	• Қран толығымен ашық және су қысымы қалыпты екеніне көз жеткізіңіз. • Ағызу құбыршегінің орнатылуын тексеріңіз.
E8	• Су қорғау деңгейінің қателігі.	• Сервистік қызметке жүгініңіз
E5	• Кір жуатын машина суды ағызбайды. Су 1 минут ішінде толығымен ағып кетпейді (i-Refresh бағдарламасы).	• Сорғы сүзгісін тазалаңыз. • Ағызу құбыршегінің орнатылуын тексеріңіз.
F3	• Температура сенсорының қателігі.	• Сервистік қызметке жүгініңіз

Қателік	Себебі	Шешім
F4	• Қыздыру қателігі	• Сервистік қызметке жүгініңіз
F7	• Қозғалтқыш жұмысының қателігі	• Сервистік қызметке жүгініңіз
FA	• Су деңгейі сенсорының қателігі.	• Сервистік қызметке жүгініңіз
FE0 немесе FE1 немесе FE2	• Дұрыс жалғамау қателігі.	• Сервистік қызметке жүгініңіз
FN	• Сымсыз модульді конфигурациялау қатесі	• Сервистік қызметке жүгініңіз
EB	• Киім қысылып қалды.	• Киімді барабанға дұрыс салыңыз.

9.3 Код көрсетілмей ақаулықтарды жою

Қателік	Себебі	Шешім
Кір жуу машинасы жұмыс істемейді.	<ul style="list-style-type: none"> • Бағдарлама әлі іске қосылған жоқ. • Есік дұрыс жабылмады. • Кір жуу машинасы қосылмаған. • Қоректің істен шығуы. • Балалардан бұғаттау белсендірілген. 	<ul style="list-style-type: none"> • Бағдарламаны тексеріп, оны іске қосыңыз. • Есікті дұрыс жабыңыз. • Машинаны қосыңыз. • Қорек беруді тексеріңіз. • Балалардан бұғаттауды өшіріңіз.
Кір жуатын машина сумен толтырылмайды.	<ul style="list-style-type: none"> • Су жоқ. • Енгізу құбыршегі майысқан. • Енгізу құбыршегінің сүзгісі бітелген. • Су қысымы 0,03 МПа-дан кем. • Есік дұрыс жабылмады. • Су берудің істен шығуы. 	<ul style="list-style-type: none"> • Су құбыры кранын тексеріңіз. • Кіріс құбыршегін тексеріңіз. • Кіріс құбыршегі сүзгісін тазалаңыз. • Су қысымын тексеріңіз. • Есікті дұрыс жабыңыз. • Су беруді қамтамасыз етіңіз.
Кір жуатын машина толтыру кезінде су ағызады.	<ul style="list-style-type: none"> • Ағызу құбыршегінің биіктігі 80 см-ден кем. • Ағызу құбыршегінің ұшы суға түсуі мүмкін. 	<ul style="list-style-type: none"> • Ағызу құбыршегінің дұрыс орнатылғанына көз жеткізіңіз. • Ағызу құбыршегінің суда емес екеніне көз жеткізіңіз.
Кір жуатын машина су ағызбайды.	<ul style="list-style-type: none"> • Ағызу құбыршегі бітелген. • Сорғы сүзгісі бітелген. • Ағызу құбыршегінің ұшы еден деңгейінен 100 см жоғары. 	<ul style="list-style-type: none"> • Ағызу құбыршегін тазалаңыз. • Сорғы сүзгісін тазалаңыз. • Ағызу құбыршегінің дұрыс орнатылғанына көз жеткізіңіз.
Сығу кезінде қатты діріл пайда болады.	<ul style="list-style-type: none"> • Барлық тасымалдау болттары алынып тасталған жоқ. • Кір жуатын машинаның тұрақсыз жағдайы. • Машинаның дұрыс жүктелмеуі. 	<ul style="list-style-type: none"> • Барлық тасымалдау болттарын алыңыз. • Қатты бетті және тегіс позицияны қамтамасыз етіңіз. • Жүктелген кірдің салмағын және тепе-теңдікті тексеріңіз.
Кір жуатын машина жуу циклы аяқталғанға дейін өшеді.	<ul style="list-style-type: none"> • Су немесе электрдің істен шығуы. 	<ul style="list-style-type: none"> • Электр энергиясы мен су берілуін тексеріңіз.
Кір жуу біршама уақытқа тоқтайды.	<ul style="list-style-type: none"> • Аспаптың дисплейінде қателік коды көрсетіледі. • Мәселе жүктеу режиміне байланысты. • Бағдарлама сіндіру циклын орындайды. 	<ul style="list-style-type: none"> • Дисплейде көрсетілген кодтарға назар аударыңыз. • Жүктеуді азайтыңыз немесе реттеңіз • Бағдарламаны жойып, оны қайта іске қосыңыз.

Қателік	Себебі	Шешім
Барабаннан және/немесе жуғыш зат бөлігінен артық көбік ағып кетеді.	<ul style="list-style-type: none"> Жуғыш зат жарамайды. Жуғыш затты шамадан тыс пайдалану. 	<ul style="list-style-type: none"> Жуғыш заттарды пайдалану бойынша ұсыныстарды қараңыз. Жуғыш заттың мөлшерін азайтыңыз.
Жуу уақытын автоматты түрде реттеу.	<ul style="list-style-type: none"> Жуу бағдарламасының ұзақтығы реттеледі. 	<ul style="list-style-type: none"> Бұл қалыпты жағдай және функционалдылыққа әсер етпейді.
Айналдыру функциясы жұмыс істемейді	<ul style="list-style-type: none"> Киім-кешек біркелкі жүктелмеген. 	<ul style="list-style-type: none"> Машинаның жүктелуін және кірдің мөлшерін тексеріп, айналдыру бағдарламасын қайтадан іске қосыңыз.
Жуудың қанағаттанарлықсыз нәтижесі.	<ul style="list-style-type: none"> Ластану дәрежесі таңдалған бағдарламаға сәйкес келмейді. Кір жуғыш заттың мөлшері жеткіліксіз болды. Максималды жүктеме асып түсті. Киім-кешек барабанға біркелкі салынбаған. 	<ul style="list-style-type: none"> Басқа бағдарламаны таңдаңыз. Ластану дәрежесіне және өндірушінің сипаттамаларына сәйкес жуғыш затты таңдаңыз. Жүктеуді азайтыңыз. Киім-кешекті жайыңыз.
Киім-кешекте кір жуғыш заттың қалдықтары қалып қойды.	<ul style="list-style-type: none"> Жуғыш заттың ерімейтін бөлшектері кірде ақ дақтар түрінде қалуы мүмкін. 	<ul style="list-style-type: none"> Қосымша шаюды орындаңыз. Құрғақ киім-кешектегі дақтарды тазалап көріңіз. Басқа жуғыш затты таңдаңыз.
Киім-кешекте сұр дақтар бар.	<ul style="list-style-type: none"> Майлар, кремдер немесе жақпалар сияқты тоң майлардан қалып қояды. 	<ul style="list-style-type: none"> Киім-кешекті арнайы тазартқыш затпен алдын ала өңдеңіз.

i Назар аударыңыз: Көбіктің пайда болуы

Егер айналдыру кезінде тым көп көбік табылса, қозғалтқыш тоқтап, су төгетін сорғы 90 секундқа қосылады. Егер көбік үш әрекетте жойылмаса, жуу сығусыз аяқталады.

Егер қате туралы хабарламалар әрекет еткеннен кейін де қайта пайда болса, аспапты өшіріңіз, оны қорек көзінен ажыратыңыз және сервистік қызметке хабарласыңыз.

9.4 Электр энергиясы өшкен жағдайда

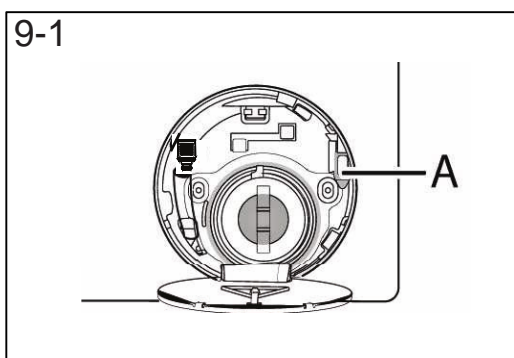

Ағымдағы бағдарлама және оның баптаулары сақталады. Электр энергиясын беру қалпына келтірілгеннен кейін жұмыс қайта басталады. Бағдарламаны орындау кезінде электр қуаты өшірілсе, есіктің ашылуы механикалық түрде бұғатталады. Егер сіз кір жуғыңыз келсе, су деңгейі шыны есік арқылы көрінбеуі керек екенін ескеріңіз. — Күйік қаупі!

- ▶ «Күтім және тазалау (сорғы сүзгісі)» бөлімінде сипатталған 1-ден 6-ға дейінгі әрекеттерді орындау арқылы су деңгейін төмендетіңіз.
- ▶ Сервистік қақпақ астындағы (A) иінтіректі (9-1-сурет) есік жеңіл шырт етіп ашылғанша тартыңыз.
- ▶ Барлық бөлшектерді бекітіп, қызмет көрсету люгын жабыңыз.

i Егер кір жуатын машина қауіпсіз күйде болса (су деңгейі терезеден белгілі бір қашықтықта, барабанның температурасы 55 °C-тан төмен, ішкі барабан айналмайды), машинаның жұмыс істеуі үшін есіктердің бұғатын ашуға болады.

10.1 Дайындық

- ▶ Аспапты қаптамадан алыңыз.
- ▶ Барлық орау материалдарын, соның ішінде полистирол негізін алып тастаңыз және оларды балалардың қолы жетпейтін жерге қойыңыз. Қаптаманы ашқан кезде пластик пакетте және иллюминаторда су тамшылары қалып қоюы мүмкін. Бұл қалыпты құбылыс өндіруші зауытта суды сынаудың нәтижесі болып табылады.



Назар аударыңыз: Қаптаманы кәдеге жарату

Барлық орау материалдарын балалардың қолы жетпейтін жерде сақтаңыз және оларды экологиялық таза түрде тастаңыз.

10.2 ҚОСЫМША: төменгі қақпақты реттеу

1. Шөгілетін қаптаманы ашқан кезде, сіз шуды болдырмайтын төрт қаптаманы таба аласыз. Олар шу деңгейін төмендету үшін қолданылады (10-1-сурет).
2. Кір жуғыш машинаны бүйіріне, иллюминаторды жоғары қаратып, төменгі жағын операторға қаратып қойыңыз (10-2-сурет).
3. Шуды болдырмайтын төсемдерді алып тастаңыз және екі жақты жабысқақ қорғаныш пленканы алыңыз; 3-суретте көрсетілгендей кір жуғыш машинаның корпусының астына шуды болдырмайтын төсемдерді төменнен жабыстырыңыз (1 және 3 позициялардағы екі ұзын төсем, 2 және 4 позициялардағы екі қысқа төсем). Ақырында, машинаны қайтадан тік күйге келтіріңіз (10-3-сурет).

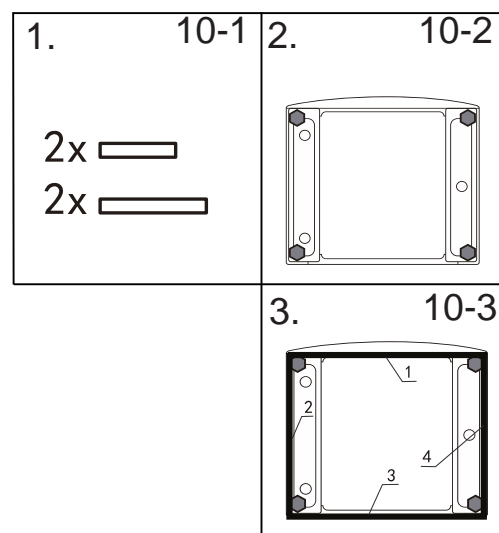

Ескертуші кеңес:

Шу басатын төсем міндетті емес, бірақ ол шуды азайтуға көмектеседі. Оны өз қалауыңыз бойынша орнатыңыз немесе орнатпаңыз.

10.3 Тасымалдау болттарын бөлшектеңіз

Тасымалдау болттары ішкі бөлікке зақым келтірмеу үшін, тасымалдау кезінде құрылғының ішіндегі дірілге қарсы компоненттерді бекітуге арналған.

1. Артқы қақпақты алыңыз.
2. 4 саңылауды бітеуішпен жабыңыз (10-4-сурет).

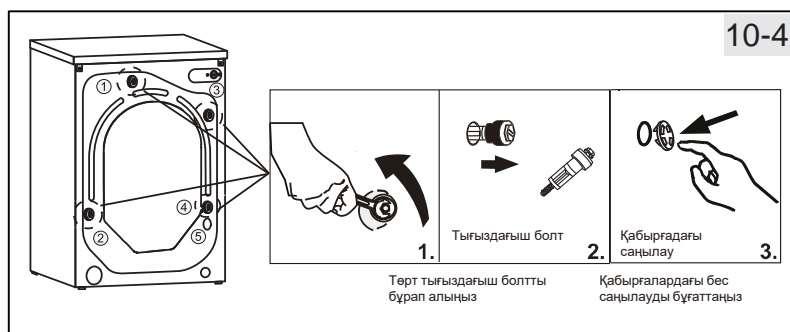



Назар аударыңыз: Қауіпсіз жерде сақтаңыз

Тасымалдау болттарын кейінірек пайдалану үшін қауіпсіз жерде сақтаңыз. Аспапты жылжытқан кезде алдымен болттарды орнына қойыңыз.

10.4 Аспапты жылжыту

Егер кір жуатын машинаны ұзақ қашықтыққа тасымалдау қажет болса, зақымдалмас үшін орнату алдында алынған тасымалдау болттарын орнатыңыз:

1. Бітеуіштерді шығарыңыз.
2. Артқы қақпақты алып тастаңыз.
3. Пластикалық төсемдер мен тасымалдау болттарын орнатыңыз.
4. Болттарды сомын кілтпен қатайтыңыз.
5. Артқы қақпақты орнына қойыңыз.

10-6

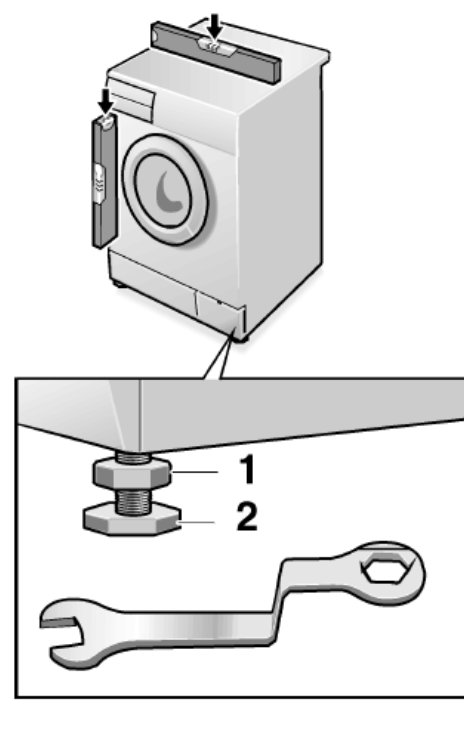

10.5 Аспапты туралау

Мүлдем тегіс қалыпқа жету үшін, барлық аяқтарды реттеңіз (10-6-сурет). Бұл дірілді, демек, пайдалану кезінде шуды азайтады. Бұл сонымен қатар тозуды азайтады. Реттеу үшін спирт деңгейін пайдалануды ұсынамыз. Еден мүмкіндігінше тұрақты және тегіс болуы керек.

1. Бекіткіш гайканы (1) кілтпен босатыңыз (кілт өлшемі 16 мм).
2. Аяқты (2) бұру арқылы биіктікті реттеңіз.
3. Корпустағы құлыптау гайкасын (1) қатайтыңыз.

10.6 Ағызу құбыршегін қосу

Ағызу құбыршегін тиісті дәрежеде құбырға бекітіңіз. Құбыршек аспаптың төменгі сызығынан 80-ден 100 см-ге дейінгі биіктікте бір нүктеге жетуі керек! Мүмкін болса, әрқашан ағызу құбыршегін аспаптың артқы жағындағы қысқышқа бекітіңіз.



ЕСКЕРТУ!

- ▶ Қосу үшін тек берілген құбыршек жинағын пайдаланыңыз.
- ▶ Ескі құбыршек жинақтарын ешқашан қайта пайдаланбаңыз!
- ▶ Тек суық суға қосыңыз.
- ▶ Қосар алдында судың таза екенін тексеріңіз.

Келесі қосылыстар мүмкін:

10.6.1 Ағызу шлангын раковинаға қосу

- ▶ Ағызу шлангісін U-тәрізді тіректің көмегімен сәйкес өлшемдегі шұңғылшаның шетіне іліңіз (10-7-сурет).
- ▶ U-тәрізді тіректі сырғып кетуден сенімді түрде қорғаңыз.

10.6.2 Ағызу шлангын ағын суға қосу

- ▶ Желдеткіші бар ағызу құбырының ішкі диаметрі кемінде 40 мм болуы керек.
- ▶ Ағызу шлангын кәріз құбырына 80-100 мм төмендетіңіз.
- ▶ U-тәрізді тіректі орнатыңыз және оны мықтап бекітіңіз (10-6-сурет).

10.6.3 Ағызу шлангын раковинаға жалғау

- ▶ Байланыс сифоннан жоғары болуы керек.
- ▶ Кранға қосу, әдетте, тығыздағышпен (А) жабылады. Кез келген ақаудың алдын алу үшін оны алып тастау керек (10-8-сурет).
- ▶ Ағызу құбыршегін қамытпен бекітіңіз.

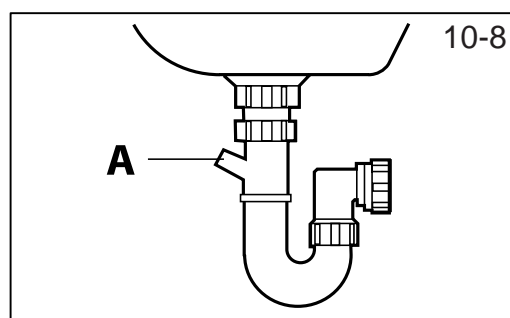
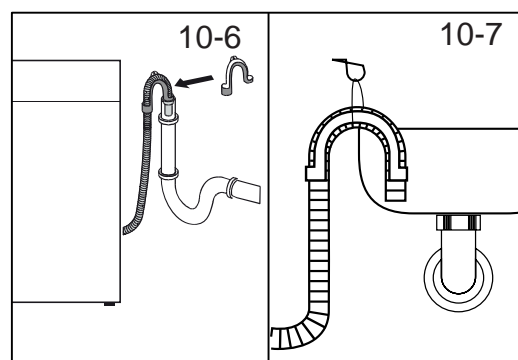

Абайлаңыз!

- ▶ Ағызу құбыршегін суға батыруға болмайды ол мықтап бекітіліп, судың өтуіне жол бермеуі тиіс. Егер ағызу құбыршегі жерде орналасса немесе құбырдың биіктігі 80 см-ден аз болса, кір жуатын машина толтыру кезінде суды үздіксіз ағызады (автоағызу).
- ▶ Ағызу құбыршегін тартуға болмайды. Қажет болған жағдайда, сервистік қызметке хабарласыңыз.

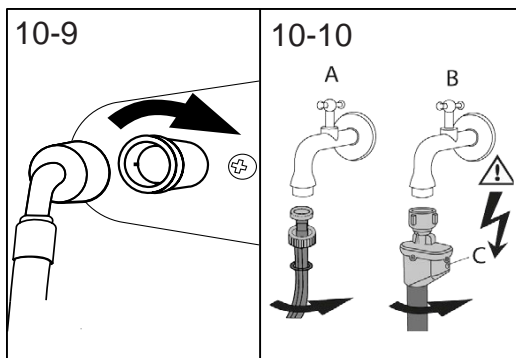

10.7 Құбыр суына қосу

Төсемдердің салынғанына көз жеткізіңіз.

1. Құрылғыға бұрыштық ұшы бар су беру шлангын қосыңыз (10-9-сурет). Бұрандалы қосылысты қолмен қатайтыңыз.
2. Келесі ұшын 3/4" бұрандалы су құбыры қранына жалғаңыз (10-10-сурет).

i Ескертпе: «Аквастоп» жүйесі:

Кейбір модельдерде «Аквастоп» (B) жүйесі бар қабылдау құбыршегімен жабдықталған. «Аквастоп» жүйесі құбыршек ағып кеткен жағдайда сумен жабдықтауды автоматты түрде жабу арқылы судың зақымдануынан қорғайды. Бұл қызыл маркермен таңбаланған (C). Құбыршекті ауыстыру керек.

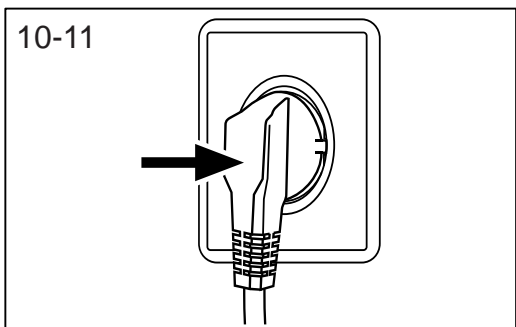

10.8 Қорек желісіне қосу

Әр қосу алдында тексеріңіз:

- ▶ қорек көзі, розетка және сақтандырғыш зауыттық тақтада көрсетілген.
- ▶ розетка жерге тұйықталған, көп істікшелі айырлар немесе ұзартқыш сымдар пайдаланылмайды.
- ▶ штепсель мен қуат розеткасы бір-біріне қатаң сәйкес келуі керек.

Айырды розеткаға салыңыз (10-11-сурет).



ЕСКЕРТУ!

- ▶ Өрқашан барлық қосылыстардың (қорек көзі, су төгетін түтік және ағын сумен жабдықтау түтігі) берік, құрғақ және ағып кетпейтініне көз жеткізіңіз!
- ▶ Бұл бөліктердің ешқашан ұсақталмағанына, майысқанына немесе бұралмағанына көз жеткізіңіз.
- ▶ Егер қуат сымы зақымдалған болса, қауіпті болдырмау үшін, оны сервистік маман ауыстыруы керек (кепілдік талонын қараңыз).

11.1 ЕО № 1061/2010 регламентіне сәйкес техникалық деректердің анықтамалық парағы

Жеткізушінің атауы немесе сауда белгісі	Haier
Жеткізуші моделінің сәйкестендіргіші	HW90-B14367U1 HW90-B14367SU1
Номиналды жүк көтергіштігі (кг)	9.0
Энергия тиімділік сыныбы	A+++
Жылына энергия тұтынуы (АЕС кВт·сағ/жыл) ¹⁾	135
60 °С температурада мақтаға арналған стандартты бағдарламала энергия тұтыну, толық жүктеу (кВт·сағ/цикл)	0,60
60 °С температурада мақтаға арналған стандартты бағдарламала энергия тұтыну, ішінара жүктеу (кВт·сағ/цикл)	0,61
40 °С температурада мақтаға арналған стандартты бағдарламала энергия тұтыну, ішінара жүктеу (кВт·сағ/цикл)	0,60
Өшірілген режимде (Вт) өлшенген қуат тұтыну	0,35
Күту режимінде (Вт) өлшенген қуат тұтыну	0,49
Жылына су тұтыну (AW _C л/жыл) ²⁾	8360
Сығу тиімділігі сыныбы ³⁾	B
Максималды сығу жылдамдығы (айн/мин) ⁴⁾	1330
Қалдық ылғал құрамы (%) ⁴⁾	53
60°С-де мақта жуудың стандартты бағдарламасы ⁵⁾	Мақта + 60 °С +1400 айн/мин «Fresh Air» режимін өшіру
40°С-де мақта жуудың стандартты бағдарламасы ⁵⁾	Мақта + 40 °С +1400 айн/мин «Fresh Air» режимін өшіру
60 °С (мин) толық жүктеме кезінде мақтаны жууға арналған бағдарлама уақыты	318
60 °С (мин) ішінара жүктеме кезінде мақтаны жууға арналған бағдарлама уақыты	318
40 °С (мин) ішінара жүктеме кезінде мақтаны жууға арналған бағдарлама уақыты	316
Күту режимінің ұзақтығы (τ, минут) ⁶⁾	3,0
Ауадағы акустикалық шу (жуу/сығу) дБ(А) 1 пВт ⁷⁾	52/68
Түрі	Автономды

- 1) Толық және ішінара жүктеме кезінде 60 °С және 40 °С температурада мақта өнімдерін жуудың 220 стандартты циклі негізінде, сондай-ақ төмен қуатты режимдерде энергия тұтынуды ескере отырып есептелген. Энергияны нақты тұтыну аспаптың қалай қолданылатынына байланысты.
- 2) Мақта бұйымдарын 60 °С және 40 °С температурада толық және ішінара тиеу кезінде жуудың 220 стандартты циклы негізінде есептелген. Суды нақты тұтыну аспаптың қалай қолданылатынына байланысты.
- 3) G сыныбы ең аз тиімді, ал A сыныбы - ең тиімді.
- 4) 60 °С температурада және толық жүктемеде мақтаны жууға арналған стандартты бағдарламаға, сондай-ақ 40 °С температурада және жартылай жүктемеде мақтаны жууға арналған стандартты бағдарламаға негізделген.
- 5) «Стандартная программа для хлопка, 60 °С» және «Стандартная программа для хлопка, 40 °С» — заттаңбадағы және нұсқаулықтағы ақпаратты қамтитын стандартты жуу бағдарламалары. Бұл бағдарламалар мақта маталарын әдеттегі ластаушы заттармен жууға жарамды және энергия мен суды жиынтық тұтыну тұрғысынан ең тиімді болып табылады.
- 6) Қуатты басқару жүйесі болған кезде.
- 7) EN шу деңгейін стандартты сынау процедурасын енгізіңіз: мақта +40°С/60°С +1400 айн/мин

11.2 Техникалық сипаттамалары

Модель атауы	HW90-B14367U1 HW90-B14367SU1
Өлшемдері (БхЕхГ, мм)	850*595*507
Кернеу, В	220–240 В/50Гц
Ток, А	10
Максималды қуат, Вт	1950
Су қысымы, МПа	$0,03 \leq P \leq 1$
Таза салмағы, кг	65

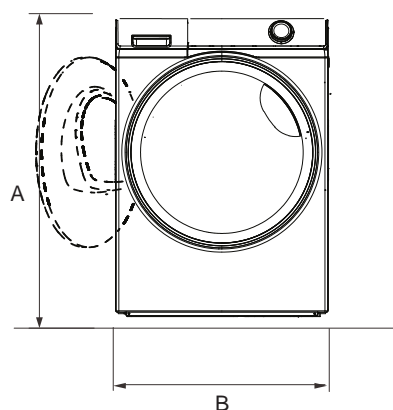

Алдыңғы көрінісі

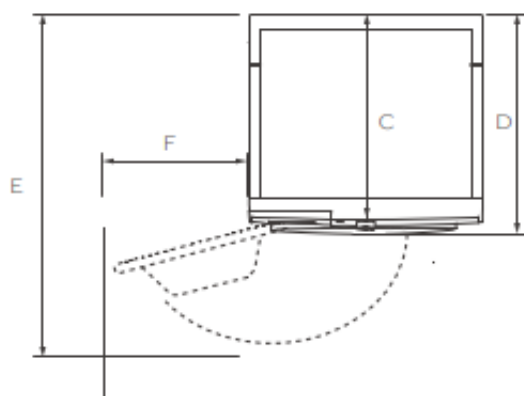

Қабырға

Үстіңгі көрінісі

АСПАП ӨЛШЕМДЕРІ	HW90-B14367U1 HW90-B14367SU1
A Аспаптың жалпы биіктігі, мм	850
B Аспаптың жалпы ені, мм	595
C Аспаптың жалпы тереңдігі (негізгі басқару тақтасына дейін) мм	463
D Аспаптың жалпы тереңдігі, мм	507
E Ашық есік тереңдігі, мм	992
F Есік пен іргелес қабырға арасындағы ең аз алшақтық, мм	188

Ескертпе: кір жуатын машинаның нақты биіктігі аяқтардың аспаптың түбінен қаншалықты созылғанына байланысты. Кір жуатын машинаны орнататын орын кір жуатын машинаның өзінен кемінде 40 мм кеңірек және 20 мм тереңірек болуы керек.

Клиенттерді қолдау қызметі

Haier компаниясының тұтынушыларға қолдау көрсету қызметіне, сондай-ақ түпнұсқалық қосалқы бөлшектерді пайдалануға кеңес береміз. Егер сіздің тұрмыстық техникамен қиындықтарыңыз болса, алдымен «Ақауларды жою» бөлімін оқып шығыңыз.

Егер де сіз проблемаңыздың шешімін таба алмаған болсаңыз, мынаған жүгініңіз:

- біздің ресми дилерімізге немесе
- колл-орталыққа қоңырау шалыңыз:

8-800-070-01-29 (Қазақстан)

— <https://haieronline.kz/> сайтына кіріңіз, онда сіз қызмет көрсету туралы сұрау жібере аласыз және жиі қойылатын сұрақтарға жауап таба аласыз.

Қызмет көрсету орталығына хабарласқан кезде, төмендегі ақпаратты дайындаңыз, ол сіз төлтеушінің атына және тексеруге болады:

Моделі _____

Сериялық нөмірі _____

Сатылған күні _____

Сонымен қатар, кепілдігінің және сатылғаны туралы құжаттардың болуын тексеріңіз.



Маңызды! Құралда сериялық нөмірінің болмауы өндіруші үшін құралды сәйкестендіруді және нәтижесінде кепілдік қызмет көрсетуді мүмкін емес етеді. Құралдан зауыттық сәйкестендіру тақтайшаларын алып тастауға тыйым салынады. Зауыттық тақтайшалардың болмауы кепілдік міндеттемелерді орындаудан бас тартуға себеп болуы мүмкін.

Осы құжатқа алдын ала ескертусіз бір өзгерістердің енгізілуі мүмкін. Өндіруші бұдан әрі ескертусіз бұйымның дизайны мен жабдықтарына өзгерістер енгізуге құқылы.

КЕПІЛДІК ШАРТТАРЫ

Құрметті сатып алушы!

Haier корпорациясы мына мекенжай бойынша орналасқан: таңдауыңыз үшін алғыс айтады білдіреді және пайдалану ережелерін ұстанған кезде осы бұйымның жоғары сапасы мен мінсіз жұмыс атқаратындығына кепілдік береді. Тұрмыста пайдалану үшін арналған тұрмыстық бұйымның жұмысқа жарамды ресми мерзімі: бұйым кесімді тұтынушыға табысталған күннен бастап теледидарларға, микротолқынды пештер — 5 жыл, жыл, шаңсорғыштарға — 4 жыл, қалған тауарларға — 7 жыл. Өнімнің жоғары сапасын ескере отырып, нақты қызмет ету мерзімі ресми қызмет ету мерзімінен әлдеқайда ұзағырақ болуы мүмкін. Қызмет ету мерзімі аяқталғаннан кейін профилактикалық жұмыстарды жүргізу үшін және ұсынымдар алу үшін Авторландырылған сервистік орталыққа жүгінуіңізді сұраймыз. Барлық өнім пайдалану шарттарын ескере отырып өндірілген және Еуразиялық экономикалық (кедендік) одақтың техникалық регламенттерінің талаптарына сәйкес келеді.

Түсінбеушіліктерді болдырмау үшін сатып алу кезінде пайдалану құжаттамасы мен кепілдік шарттарын мұқият оқып шығуыңызды сұраймыз. Осы бұйым тұрмыстық мақсаттағы техникалық күрделі тауар болып табылады. Егер Сіз сатып алған бұйым арнайы орнатуды және іске қосуды талап еткен болса, Біз сізге Haier уәкілетті қызмет көрсету орталығына хабарласуды ұсынамыз.

Haier корпорациясы бұйымның ақаулары анықталған жағдайда қолданыстағы тұтынушылардың құқықтарын қорғау жөніндегі заңнамамен, басқа нормативтік актілермен белгіленген тұтынушылардың талаптарын қанағаттандыру жөніндегі міндеттемелерді өзіне қабылдағанын растайды. Бірақ Haier корпорациясы төменде аталған шарттарды сақтамаған жағдайда кепілдікті де, де бас тарту құқығын өзіне қалдырады.

Кепілдікті және шарттары

Haier корпорациясы тауарды тұтынушыға табыстап берген күннен бастап 12 ай* кепілдікті мерзімді белгілейді. Ықтимал түсінбестікке жол бермеу үшін бұйымды сатқан кезде оған қоса берілетін құжаттарды (тауар чегі, кассалық чек, пайдалану құжаттамасы) қолдану мерзімі ішінде сақтаңыз.

Кепілдікті тек уәкілетті Haier қызмет көрсету орталықтары көрсетеді. Уәкілетті қызмет көрсету орталықтарының толық тізімін алу үшін келесі нөмірлерге қоңырау шалу арқылы Haier байланыс орталығына хабарласыңыз:

8 (800) 070-01-29 — Қазақстаннан келген тұтынушылар үшін (Қазақстан өңірлерінен тегін қоңырау шалу)

немесе <https://haieronline.kz/> сайтында немесе support-kz@haieronline.kz электрондық поштасында.

Уәкілетті қызмет көрсету орталықтары өзгеруі мүмкін, толық ақпарат алу үшін Haier байланыс орталығына хабарласыңыз.

Кепілдікті көрсету ақаулары келесі салдарынан туындаған бұйымдарға таратылмайды:

- тұтынушының тауарды пайдалану, сақтау және/немесе тасымалдау шарттары мен ережелерін бұзу;
- бұйымды дұрыс орнатпау және/немесе іске қосу;
- тоңазыту контурымен және электрлік қосылыстармен жұмыс технологияларын бұзу, сондай-ақ Бұйымды монтаждау үшін құжаттармен расталған, тиісті біліктілігі болмаған тұлғаларды тарту;
- пайдалану құжаттамасында талап етілгендей, Тауарға уақтылы қызмет көрсетілмесе;
- суқұбыр желісіндегі артық немесе жеткіліксіз қысым;
- бұйымның осы түріне сәйкес келмейтін жуғыш құралдарды қолдану, сондай-ақ жуғыш құралдардың мөлшерлемесін асып кету;
- бұйымды тағайындалмаған мақсаттарында пайдалану;
- үшінші тұлғалардың әрекеттері: уәкіл етілмеген тұлғалармен жөндеу немесе өндірушімен санкцияланбаған құрылмалық немесе сұлбалық техникалық өзгерістерді енгізу;
- Стандарттардан және желілерді қуаттаушы нормалардан ауытқу;
- еңсерілмейтін күштердің әрекеттері (апат, өрт, найзағай және т.б.);
- жазатайым оқиғалар, тұтынушының немесе үшінші тұлғалардың қасақана немесе абайсыз әрекеттері;
- егер бұйым ішіне бөгде заттар, сұйықтықтар, жәндіктер, жәндіктердің тіршілік ету өнімдері түскеннен ақаулар анықталған болса;
- су жылытқыштың сумен толтырылмаған / толық толтырылмаған бөгіні қосу салдарынан термоқорғаныстың іске қосылуы.

Кепілдікті көрсету келесі жұмыс түрлеріне таратылмайды:

- бұйымды пайдалану жерінде орнату және іске қосу;
- тұтынушыға бұйымды пайдалану жөнінде нұсқалама және кеңес беру;
- бұйымды сырттан немесе ішінен тазарту.

Төменде аталған шығыс материалдар мен аксессуарлар кепілдікті көрсетуге жатпайды:

- желдеткіштерге арналған сүзгілер;
- кір жуғыш / ыдыс жуғыш машиналар үшін суды жеткізуге / ағызуга арналған сүзгілер, құбыршектер;
- шаңсорғыштарға арналған құбыршектер, түтіктер, қылшақтар, қондырмалар, шаңжинағыштар;
- қысқа толқынды пештерге арналған тәрелкелер, істіктер, ыдыстар мен тіреуіштер;
- сүзгілер, иісті сіңіргіштер, ләмпішкелер, сөрелер, жәшіктер, тіреуіштер және тағамдарды тоңазытқышта сақтауға арналған өзге сыйымдықтар;
- басқару пульттері, аккумуляторлық батареялар, қуаттандыру элементтері, сыртқы қуаттандыру блоктары және зарядтау құрылғылары;
- бұйымға қоса берілетін құжаттама.

Бұйымға мерзімді қызмет көрсету (сүзгілерді ауыстыру және т.б.) тұтынушының қалауы бойынша қосымша төлеу арқылы жүргізіледі.

Маңызды! Аспапта сериялық нөмірінің болмауы Өндірушіге аспапты сәйкестендіру мүмкіндігін бермейді және осы салдарынан оған қызмет көрсету мүмкіндігі болмайды. Аспапта зауыттық сәйкестендіруші маңдайшаларды алып тастауға тыйым салынады. Зауыттық маңдайшаларының зақымдалуы немесе болмауы кепілдікті міндеттемелерден бас тартудың себебі болуы мүмкін.

* Кір жуатын/кептіретін/ ыдыс жуатын машинаның инверторлық моторына, тоңазытқыш/ мұздатқыштың инверторлық компрессорына, кептіретін машинаның компрессорына кепілдік мерзімі - тауар Тұтынушыға берілген күннен бастап 12 жыл. Кір жуатын/кептіретін машинаның тура жетекті моторына (статор, ротор) шексіз кепілдік беріледі.

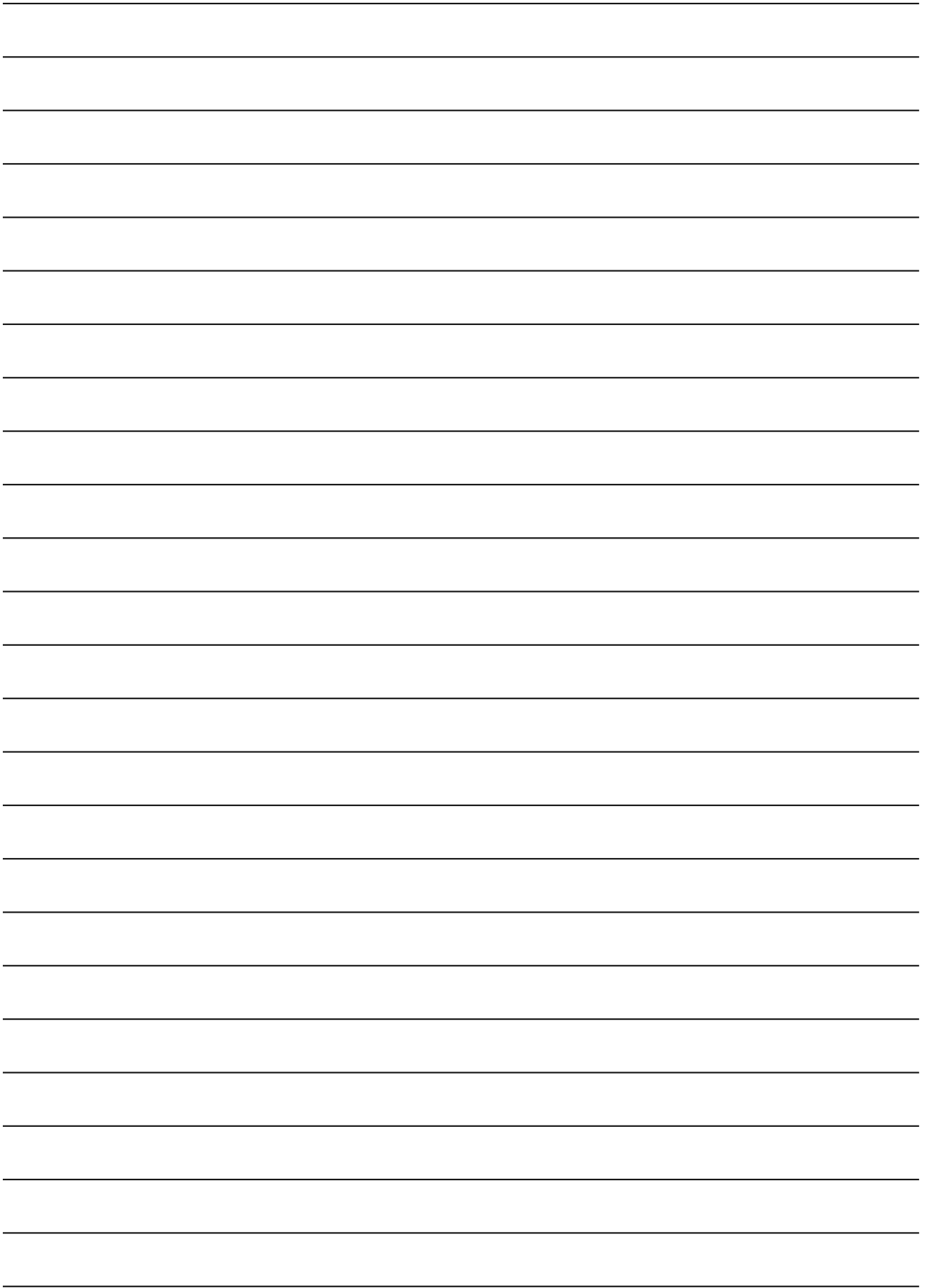

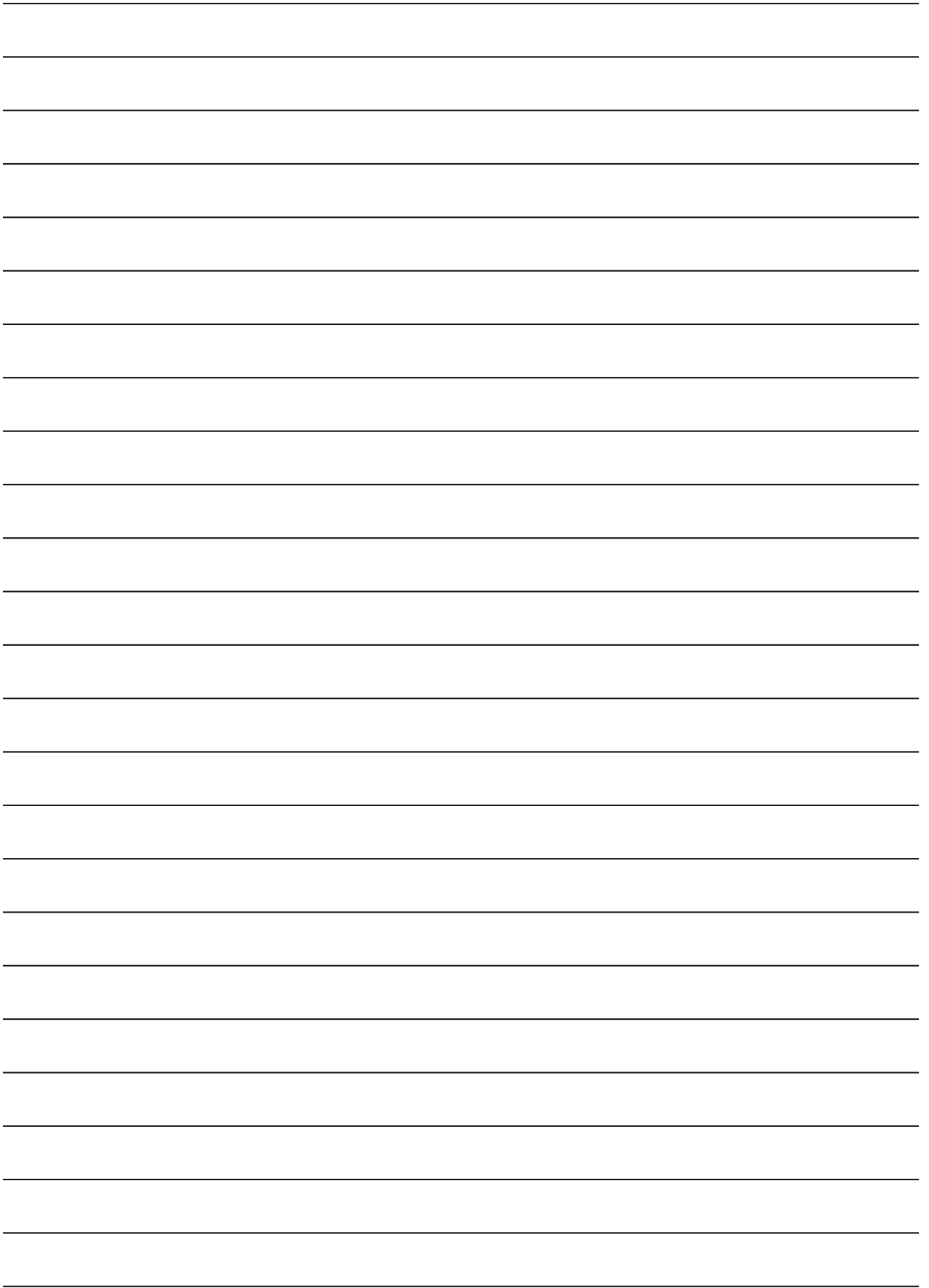

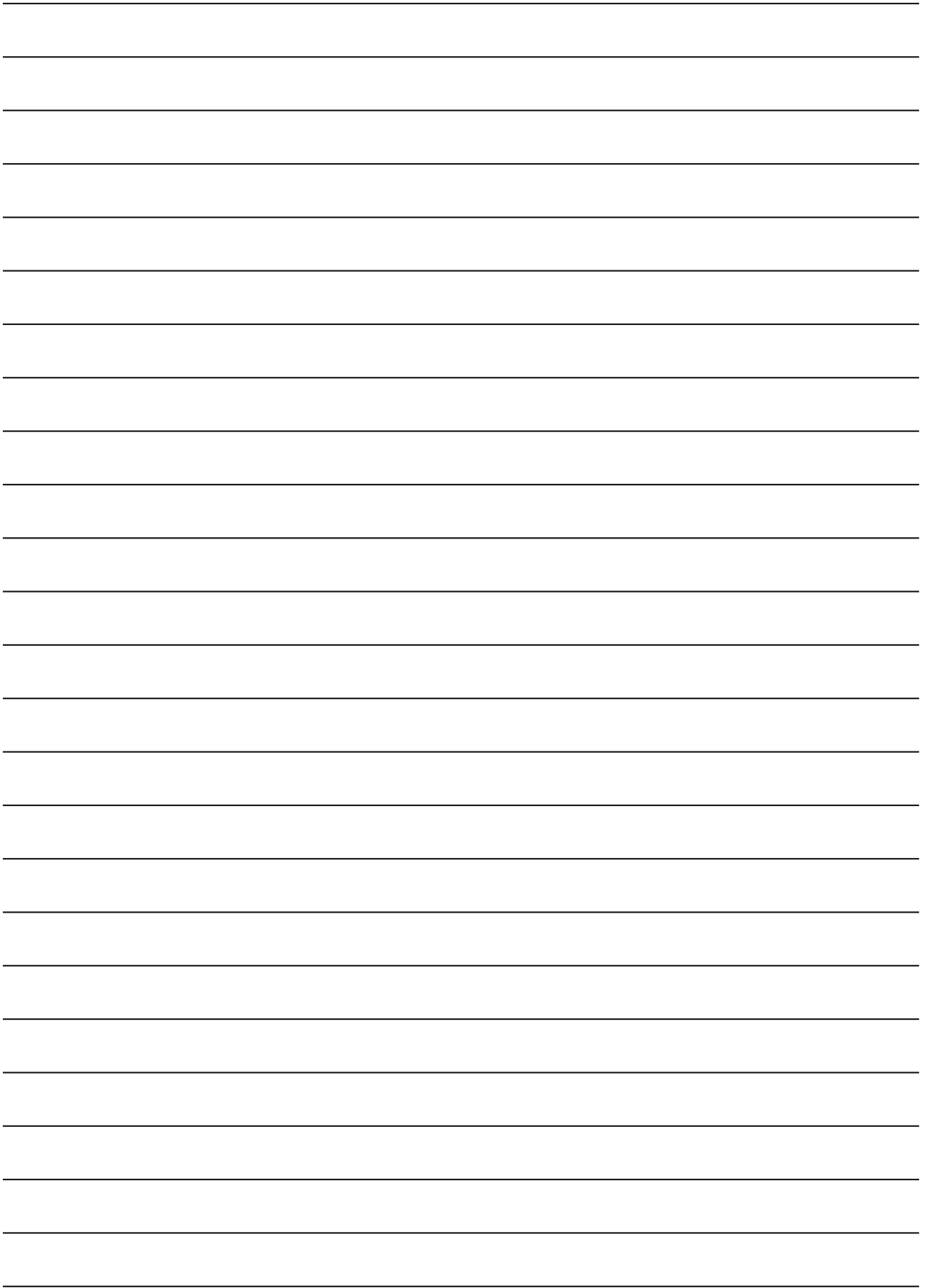

Haier

Производитель: ООО «Хайер Индастри РУС»
Адрес: 423800, Республика Татарстан, г. Набережные Челны,
ул. Корпорация Хайер, здание 130

Өндіруші: «Хайер Индастри РУС» ЖШҚ
Мекенжайы: 423800, Татарстан Республикасы,
Набережные Челны, ул. Хайер корпорациясы, 130 ғимараты

Уполномоченная организация: ООО «ХАР»
121099, г. Москва, Новинский бульвар, д. 8, этаж 16, офис 1601
тел.: 8-800-250-43-05, адрес эл. почты: info@haierrussia.ru

Қазақстан Республикасындағы уәкілетті ұйым/ импорттаушы:
«Хайер Мидл Эйжа» ЖШС, 050000, Алматы қаласы,
Медеу ауданы, Достық даңғылы, 210 ғимарат.
Тел.: 8-800-070-01-29, эл.поштананың мекенжайы:
support-kz@haieronline.kz

Уполномоченная организация в Республике Казахстан
ТОО "Хайер Мидл Эйжа", 050000, город Алматы,
Медеуский район, Проспект Достык, дом 210.
Тел.:8-800-070-01-29, адрес эл. почты:
support-kz@haieronline.kz

Дата изготовления
и гарантийный
срок указаны на
этикетке
устройства

Шығарылған күні және
кепілдік мерзімі
құрылғының
заттаңбасында
көрсетілген

9кг 367



0020509288FAA

