

**Не замечаю,
как измельчаю!**

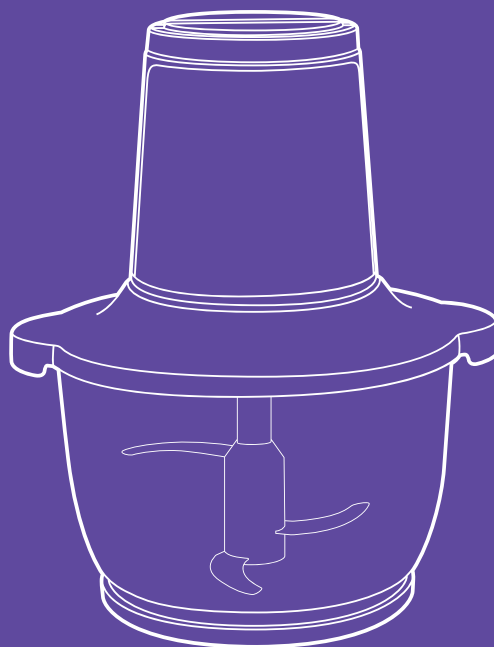

**Измельчитель
КТ-3550**

RUS



KZ



Если у вас возникнут трудности с использованием нашей техники, перед обращением в магазин просим позвонить на горячую линию Kitfort:

8-800-775-56-87

(пн-пт с 9:30 до 17:30 по московскому времени)

info@kitfort.ru

Мы расскажем про особенности работы прибора и проконсультируем по любым другим вопросам

Егер біздің жабдықты пайдалануда сізде қиындықтар туындаса, дүкенге хабарласпас бұрын Kitfort жедел желісіне қоңырау шалуды сұраймыз:

8-800-775-56-87

(дс-жм Мәскеу уақыты бойынша 9:30-дан 17:30-ға дейін)

info@kitfort.ru

Біз құрылғының ерекшеліктері туралы айтып береміз және кез-келген басқа мәселелер бойынша кеңес береміз

Содержание / версия на русском языке

RUS

Общие сведения.....	4
Комплектация	4
Устройство измельчителя	5
Подготовка к работе и использование	5
Чистка и обслуживание	7
Уход и хранение.....	8
Устранение неполадок	8
Технические характеристики	9
Меры предосторожности.....	10

Мазмұны / қазақ тіліндегі нұсқасы

KZ

Жалпы мәліметтер.....	14
Жинақтау	14
Ұсақтағыш құрылғы.....	15
Жұмысқа дайындық және пайдалану	15
Тазалау және техникалық қызмет көрсету.....	17
Күтім және сақтау	18
Ақаулықтарды жою	18
Техникалық сипаттамалары	19
Сақтық шаралары.....	20

Общие сведения

Измельчитель КТ-3550 — устройство для быстрого измельчения мяса, твердого сыра, овощей, трав, чеснока, ягод и многих других продуктов. Блок ножей измельчает ингредиенты практически по всей высоте чаши. Процесс измельчения пищи происходит намного быстрее, чем при использовании ручных кухонных приспособлений. Любой салат будет готов за считанные минуты. Все что потребуется — подготовить продукты для резки и следить за степенью измельчения.

Управление прибором осуществляется с помощью двух кнопок, расположенных в верхней части моторного блока. У измельчителя есть две скорости работы. Первая скорость подходит для измельчения более мягких продуктов, вторая скорость — для измельчения более твердых и плотных продуктов. Степень измельчения продуктов регулируется длительностью нажатия на кнопку выбранной скорости.

Чаша измельчителя выполнена из стекла, что дает возможность наблюдать за процессом и контролировать степень измельчения. Противоскользящее кольцо снизу чаши предотвращает скольжение прибора по столу, а также снижает вибрацию и уровень шума при работе.

Измельчитель — это устройство, которое отлично подойдет для ежедневного использования. С помощью него можно без лишних усилий подготовить ингредиенты практически для любого блюда, а также сделать свежий фарш из мяса.

Комплектация

1. Измельчитель — 1 шт.
 - Моторный блок — 1 шт.
 - Крышка чаши — 1 шт.
 - Блок ножей с тремя защитными кожухами — 1 шт.
 - Чаша с противоскользящим кольцом — 1 шт.
2. Лопатка — 1 шт.
3. Руководство по эксплуатации — 1 шт.
4. Коллекционный магнит — 1 шт.*

*опционально

Устройство измельчителя

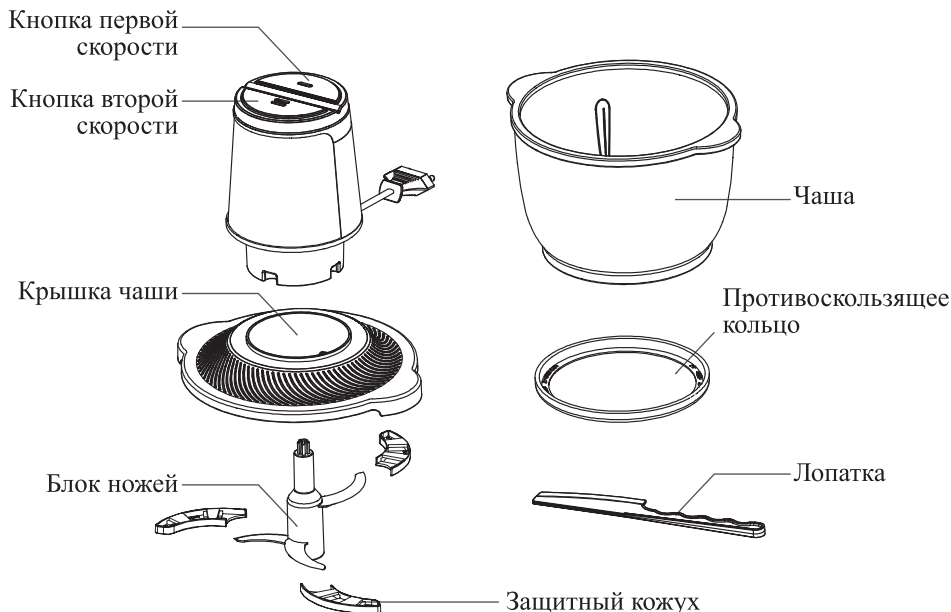

Подготовка к работе и использование

Подготовка к работе

Распакуйте устройство и удалите все упаковочные материалы.

Перед первым использованием снимите защитные кожухи с ножей и вымойте все составные части измельчителя, кроме моторного блока, в теплой воде мягкой губкой с неабразивным моющим средством для посуды и тщательно все высушите.

Внимание! Ножи острые. Будьте осторожны и не поранитесь!

Моторный блок протрите влажной, а затем сухой тканью. Не допускайте попадания жидкостей, порошков и посторонних предметов внутрь моторного блока, на кнопки и шнур питания.

Подготовьте продукты для измельчения в соответствии с разделом «Советы».

Использование

1. Наденьте на дно чаши противоскользящее кольцо. Установите чашу на ровную сухую устойчивую горизонтальную поверхность на расстоянии не менее 10 см от края стола.
2. Установите блок ножей на ось чаши так, чтобы углубления на блоке ножей совпали с выступами на оси.

3. Снимите защитные кожухи с ножей. Будьте осторожны, не пораньтесь!
4. Наполните чашу продуктами.
Примечание. Минимальный объем продуктов должен полностью покрывать нижний нож. Ингредиенты не должны покрывать верхний нож более чем на 1 см.
5. Плотно закройте чашу крышкой.
6. Сверху крышки установите моторный блок. Углубления на моторном блоке должны совпасть с выступами на блоке ножей и на крышке.
Примечание. Прибор не включится, если моторный блок не будет установлен или будет установлен неправильно.
7. Подключите измельчитель к сети.
8. Придерживайте моторный блок рукой. Нажмите на кнопку первой скорости или на кнопку второй скорости для начала работы. Первая скорость подходит для измельчения более мягких продуктов, вторая скорость — для более твердых. Прибор работает, пока вы удерживаете кнопку выбранной скорости. Для лучшего результата работайте в импульсном режиме, периодически нажимая и отпуская кнопку выбранной скорости на пару секунд.
Внимание! Измельчитель должен работать не более 30 секунд подряд, после этого моторному блоку нужно дать остыть в течение 2 минут. После трех таких циклов моторному блоку нужно дать остыть как минимум 30 минут во избежание перегрева мотора.
9. Следите за степенью измельчения через прозрачную чашу. Степень измельчения зависит от времени работы прибора. Если продукты измельчаются неравномерно или налипают на стенки, то отпустите кнопку выбранной скорости для прекращения работы и дождитесь полной остановки ножей, затем снимите моторный блок и крышку чаши и распределите ингредиенты в чаше с помощью лопатки из комплекта. Не используйте металлические и острые предметы для перемешивания продуктов, чтобы не повредить чашу.
10. Для прекращения работы отпустите кнопку выбранной скорости. После выключения измельчителя всегда дожидайтесь полной остановки ножей.
11. По окончании работы отключите измельчитель от сети электропитания. Снимите моторный блок и крышку чаши. Достаньте блок ножей.

Советы

Для достижения лучших результатов измельчения ингредиенты должны полностью покрывать нижний нож и не должны покрывать верхний нож более чем на 1 см.

Степень измельчения определяется длительностью работы прибора. Чтобы устройство не перегрелось, работайте в импульсном режиме, включая измельчитель на пару секунд и чередуя с двухсекундной остановкой.

Измельчитель должен работать не более 30 секунд, после этого моторному блоку нужно дать остыть в течение 2 минут. После трех таких циклов моторному блоку нужно дать остыть как минимум 30 минут во избежание перегрева мотора.

Не кладите в чашу измельчителя ингредиенты, которые могут вызвать повреждение прибора, например кости, большие куски твердых продуктов, кофейные зерна, черный перец, замороженные продукты и т. д.

Диапазон температуры для продуктов, которые можно класть в чашу — от 0 °С до 50 °С.

Твердые и плотные ингредиенты (мясо, сыр, сухари, морковь, сельдерей) нарежьте на кусочки не более 2–3 см, мягкие (капуста, сырой картофель, фрукты) — на кусочки 5–7 см. При измельчении зелени не закладывайте ее выше верхнего ножа и следите, чтобы длинные стебли не намотались на ножи. Если стебли или ветки намотались на ножи, то немедленно прекратите измельчение и освободите ножи.

В измельчителе невозможно приготовить сахарную пудру.

Если ингредиенты прилипают к стенкам чаши и измельчаются неравномерно, то прервите работу, снимите моторный блок и крышку чаши и, не снимая блок ножей, распределите продукты лопаткой из комплекта от краев к центру, затем продолжите работу.

Измельчитель — это не мясорубка, поэтому мясо не должно содержать жилы, кости и хрящи. В противном случае намотанные жилы и застрявшие хрящи могут заблокировать блок ножей. В санитарно-гигиенических целях рекомендуется обрабатывать в измельчителе лишь вареное мясо.

Вымытые травы должны быть слегка просушены — иначе они прилипнут к стенкам чаши. Овощи и фрукты должны быть нарезаны на небольшие кусочки, иначе они измельчатся неравномерно.

Чистка и обслуживание

Перед чисткой и обслуживанием измельчителя отключите его от сети электропитания, а также достаньте блок ножей из чаши.

Внимание! Будьте осторожны при сборке, разборе и чистке блока ножей, не поранитесь!

Вымойте все съемные части, кроме моторного блока, сразу после использования в теплой воде мягкой губкой с неабразивным моющим средством для посуды и тщательно все высушите. Не допускайте засыхания остатков пищи внутри чаши и на блоке ножей. Не используйте для мытья агрессивные моющие средства и абразивные материалы. Не мойте никакие части измельчителя в посудомоечной машине.

Моторный блок протрите влажной, а затем сухой мягкой тканью. Не погружайте моторный блок в воду или другие жидкости. Не допускайте попадания жидкостей, порошков и посторонних предметов внутрь моторного блока, на кнопку первой и второй скорости и на шнур питания.

После мытья хорошо просушите ножи и наденьте на них защитные кожухи.

Уход и хранение

Перед хранением очистите прибор, как это описано в главе «Чистка и обслуживание». Тщательно высушите все составные части. Наденьте защитные кожухи на ножи.

Храните измельчитель в собранном виде в сухом и прохладном месте, недоступном для детей. Для длительного хранения уберите прибор и все составные части в пакет или коробку для защиты от пыли.

Устранение неполадок

Измельчитель не включается

Возможная причина	Решение
Нет напряжения в сети	Проверьте наличие напряжения в сети
Моторный блок не установлен или установлен неправильно	Плотно установите крышку на чашу. Проверьте, правильно ли установлен моторный блок

Пластиковые части прибора окрасились после измельчения некоторых продуктов

Возможная причина	Решение
Некоторые продукты, такие как морковь, могут оставить цветные пятна на пластиковых частях прибора	Для удаления пятен протрите части прибора мягкой тканью или салфеткой, смоченной в пищевом масле, затем вымойте в теплой воде мягкой губкой с неабразивным моющим средством для посуды и тщательно все высушите

Измельчитель отключился во время работы

Возможная причина	Решение
Мотор перегрелся	Подождите примерно 30 минут, чтобы мотор остыл, и попробуйте включить устройство снова

Запах при первом включении

Возможная причина	Решение
Новый прибор	После нескольких использований запах должен пройти

При измельчении продуктов чувствуется сильная вибрация прибора

Возможная причина	Решение
Продукты нарезаны слишком крупно	Нарежьте продукты более мелкими кусочками
Слишком много продуктов в чаше	Выложите часть продуктов из чаши, попробуйте еще раз измельчить меньшее количество продуктов
Прибор установлен на неровную поверхность	Установите прибор на ровную поверхность
Противоскользящее кольцо не установлено на дно чаши	Установите противоскользящее кольцо снизу чаши

Если ваша ситуация не отображена выше, пишите нам на адрес info@kitfort.ru, приложив фотографии или видеофайлы, фиксирующие вашу проблему. Пришлите также фотографию наклейки с серийным номером, расположенной на дне или на задней части корпуса устройства.

По вопросам приобретения расходных материалов или аксессуаров пишите нам на osh@kitfort.ru.

Технические характеристики

1. Напряжение: ~220–240 В, 50/60 Гц
2. Мощность: 400 Вт
3. Класс защиты от поражения электрическим током: II
4. Емкость чаши: 1,5 л
5. Материал чаши: стекло
6. Скорость вращения ножей:
 - на первой скорости: 3800 об/мин ±15%
 - на второй скорости: 4500 об/мин ±15%
7. Уровень шума: ≤85 дБ
8. Длина шнура: 0,7 м
9. Размер устройства: 196 × 171 × 236 мм
10. Размер упаковки: 290 × 192 × 164 мм
11. Вес нетто: 1,7 кг
12. Вес брутто: 2,0 кг

Срок службы: 2 года

Срок гарантии: 1 год

Товар сертифицирован:



Производитель: Чжэцзян Ланбао Илектрикэл Эплаенс Ко., Лтд. Да Гу Тан Вилидж, Чжоусян Таун, Цыси Сити, Нинбо Сити, Чжэцзян Провинс 315324, Китай.

Импортер: ООО «Аэро-Трейд». 197022, г. Санкт-Петербург, ул. Инструментальная, д. 3, литера П, помещ. 3-Н.

Страна происхождения: Китай.

Уполномоченная организация для принятия претензий на территории РФ: ООО «Аэро-Трейд». 197022, г. Санкт-Петербург, ул. Инструментальная, д. 3, литера П, помещ. 3-Н.

Горячая линия производителя: 8-800-775-56-87 (пн-пт с 9:30 до 17:30 по московскому времени), info@kitfort.ru

Адреса сервисных центров вы можете узнать у оператора горячей линии или на сайте kitfort.ru

Требуется особая утилизация. Во избежание нанесения вреда окружающей среде необходимо отделить данный объект от обычных отходов и утилизировать его наиболее безопасным способом, например, сдать в специальные места по утилизации.

Месяц и год изготовления указаны на нижней стороне упаковочной коробки.

Производитель имеет право на внесение изменений в дизайн, комплектацию, а также в технические характеристики изделия в ходе совершенствования своей продукции без дополнительного уведомления об этих изменениях.

Условия гарантии

Механическое повреждение корпуса, аксессуаров или составных частей устройства не является гарантийным случаем.

Окрашивание пластиковых и других частей измельчителя, соприкасающихся с продуктами, — нормальное явление, которое не считается гарантийным случаем. Как очистить окрашенные части, смотрите в главе «Устранение неполадок».

Появление ржавчины и пятен на ножах является следствием несвоевременной очистки или просушивания и не является гарантийным случаем.

Выход прибора из строя вследствие попадания жидкостей, порошков и посторонних предметов внутрь моторного блока, на кнопку первой или второй скорости и на шнур питания не является гарантийным случаем.

Меры предосторожности

Пожалуйста, внимательно прочтите инструкцию по эксплуатации. Обратите особое внимание на меры предосторожности. Всегда держите инструкцию под рукой.

1. Устройство предназначено для использования в бытовых условиях и может применяться в квартирах, загородных домах, гостиничных номерах, офисах и других подобных местах для непромышленной и некоммерческой эксплуатации.
2. Используйте устройство только по назначению и в соответствии с указаниями, изложенными в данном руководстве. Нецелевое использование устройства будет считаться нарушением условий надлежащей эксплуатации.
3. Перед подключением устройства к электрической розетке убедитесь, что параметры электропитания, указанные на нем, совпадают с параметрами используемого источника питания.

4. Для предотвращения поражения электрическим током не погружайте устройство в воду и другие жидкости.
5. Не переносите прибор, взявшись за шнур питания. Не тяните за шнур питания при отключении вилки от розетки.
6. Не используйте устройство, если шнур питания, вилка или другие части прибора повреждены. Во избежание поражения электрическим током не разбирайте устройство самостоятельно — для его ремонта обратитесь к квалифицированному специалисту. Помните, неправильная сборка устройства повышает опасность поражения электрическим током при эксплуатации.
7. Детям, людям с ограниченными физическими, сенсорными или умственными способностями, а также лицам, не обладающим достаточными знаниями и опытом, разрешается пользоваться прибором только под контролем лиц, ответственных за их безопасность, или после инструктажа по эксплуатации устройства. Не позволяйте детям играть с прибором.
8. Контролируйте работу прибора, когда рядом находятся дети или домашние животные.
9. Не включайте прибор с пустой чашей. Это может привести к повреждению устройства.
10. Не оставляйте работающий прибор без присмотра. Выключите его и отключите от сети или источника питания, если не используете прибор длительное время, или перед проведением обслуживания. Помните, оставленный без присмотра прибор может стать источником возгорания!
11. Устанавливайте прибор только на устойчивую горизонтальную поверхность на расстоянии не менее 10 см от стены и края стола.
12. Не устанавливайте измельчитель вблизи горячих поверхностей, предметов и греющихся источников.
13. Не пытайтесь обойти блокировку включения устройства.
14. Не допускайте падения прибора и не подвергайте его ударам.
15. Храните устройство в недоступных детям местах.
16. Используйте только предлагаемые производителем аксессуары или комплектующие. Использование иных дополнительных принадлежностей может привести к поломке устройства или получению травм.
17. Если из чаши вытекает жидкость, то прибором пользоваться нельзя.
18. Избегайте попадания жидкостей, порошков и посторонних предметов внутрь моторного блока, на кнопку первой и второй скорости и шнур питания.
19. При повреждении шнура питания его замену во избежание опасности должны производить изготовитель, сервисная служба или подобный квалифицированный персонал.
20. Измельчайте в измельчителе только продукты питания. Запрещается класть в чашу посторонние предметы.
21. Не используйте металлические и острые предметы для перемешивания, чтобы не поцарапать чашу.
22. Не снимайте моторный блок и крышку чаши, пока блок ножей полностью не остановился.
23. Отключайте прибор от сети питания перед сборкой или разборкой.

24. Не используйте измельчитель без установленного блока ножей.
25. Измельчитель должен работать не более 30 секунд без перерыва, после этого моторному блоку нужно дать остыть в течение 2 минут. После трех таких циклов моторному блоку нужно дать остыть как минимум 30 минут во избежание перегрева мотора.
26. Не кладите в чашу измельчителя ингредиенты, которые могут вызвать повреждение прибора, например кости, большие куски твердых продуктов, кофейные зерна, черный перец, замороженные продукты и т. д.

**Мен қалай
ұсақтайтынымды
байқамаймын!**

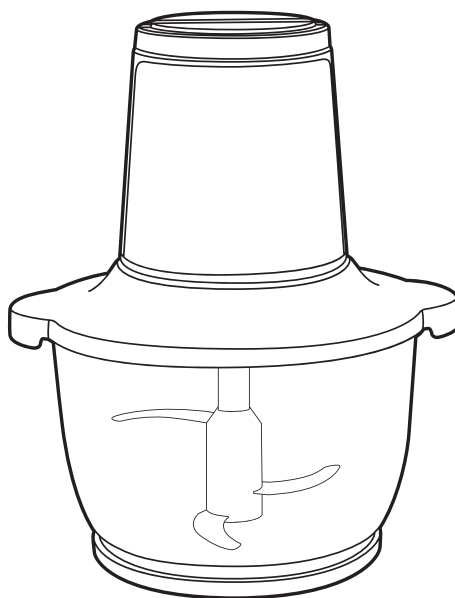

**КТ-3550
ұсақтағышы**

KZ

Жалпы мәліметтер

КТ-3550 ұсақтағышы — ет, қатты ірімшік, көкөністер, шөптер, сарымсақ, жидектер және басқа да көптеген тағамдарды тез ұнтақтауға арналған құрылғы. Пышақ блогы ингредиенттерді тостағанның бүкіл биіктігіне дейін ұнтақтайды. Тағамды ұнтақтау процесі қолмен ас үй құрылғыларына қарағанда әлдеқайда жылдам. Кез келген салат бірнеше минут ішінде дайын болады. Мұның бәрі — кесуге арналған өнімдерді дайындау және ұнтақтау дәрежесін бақылау.

Құрылғыны басқару қозғалтқыш блогының жоғарғы жағында орналасқан екі батырманың көмегімен жүзеге асырылады. Ұсақтағыштың екі жұмыс жылдамдығы бар. Бірінші жылдамдық жұмсақ тағамдарды ұнтақтауға жарамды, екінші жылдамдық қаттырақ, тығызырақ өнімдерді ұнтақтауға жарамды. Өнімдерді ұнтақтау дәрежесі таңдалған жылдамдық түймесін басу ұзақтығымен реттеледі.

Ұсақтағыштың тостағаны шыныдан жасалған, бұл процесі бақылауға және ұнтақтау дәрежесін бақылауға мүмкіндік береді. Тостағанның төменгі жағындағы сырғанауға қарсы сақина құрылғының үстел үстіндегі сырғуын азайтады, сонымен қатар жұмыс кезінде діріл мен шуды азайтады.

Ұсақтағыш — бұл күнделікті қолдануға өте ыңғайлы құрылғы. Оның көмегімен сіз кез-келген тағамға ингредиенттерді қажетсіз дайындай аласыз, сонымен қатар етден жаңа тартылған ет жасай аласыз.

Жинақтау

1. Ұсақтағыш — 1 дана
 - Қозғалтқыш блогы — 1 дана
 - Тостағанның қақпағы — 1 дана
 - Үш қорғаныш қаптамасы бар пышақ блогы — 1 дана
 - Сырғанауға қарсы сақинасы бар тостаған — 1 дана
2. Иық пышағы — 1 дана
3. Пайдалану жөніндегі нұсқаулық — 1 дана
4. Коллекциялық магнит — 1 дана*

*қосымша

Ұсақтағыш құрылғы

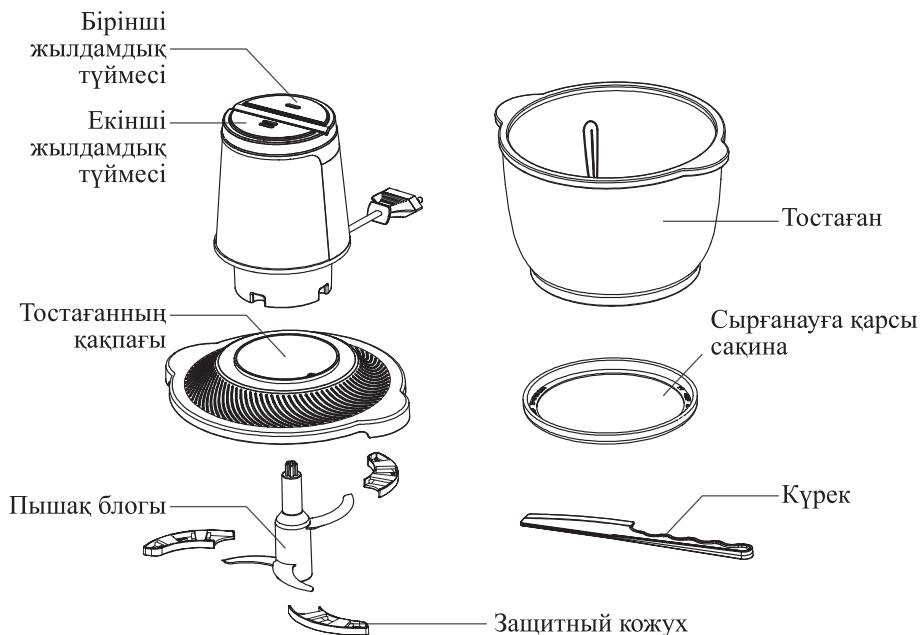

Жұмысқа дайындық және пайдалану

Жұмысқа дайындық

Құрылғыны ашыңыз және барлық орау материалдарын алыңыз.

Бірінші қолданар алдында пышақтардан қорғаныш қақпақтарды алып тастаңыз және мотор блогынан басқа ұсақтағыштың барлық құрамдас бөліктерін абразивті емес ыдыс жуғыш затпен жұмсақ губкамен жылы суға жуыңыз және бәрін мұқият құрғатыңыз.

Назар аударыңыз! Пышақтар өткір. Сақ болыңыз және өзіңізге зиян келтірмеңіз!

Қозғалтқыш блогын дымқыл, содан кейін құрғақ шүберекпен сүртіңіз. Сұйықтықтарды, ұнтақтарды және бөгде заттарды қозғалтқыш блогының ішіне, түймелер мен қуат сымына кіргізбеңіз.

«Кеңестер» бөліміне сәйкес ұнтақтауға арналған өнімдерді дайындаңыз.

Пайдалану

1. Тостағанның түбіне сырғанауға қарсы сақина салыңыз. Тостағанды үстелдің шетінен кемінде 10 см қашықтықта тегіс, құрғақ, тұрақты көлденең бетке қойыңыз.
2. Пышақ блогын тостағанның осіне орнатыңыз, сонда пышақ блогындағы ойықтар осьтегі шығыңқы жерлерге сәйкес келеді.

3. Пышақтардан қорғаныс қабықтарын алыңыз. Өзіңізге зиян келтірмеу үшін абай болыңыз!
4. Ыдысты тағаммен толтырыңыз.
Ескерту. Төменгі пышақты толығымен жабу үшін жеткілікті ингредиенттерді қосыңыз. Ингредиенттер жоғарғы пышақты 1 см-ден артық жаппауы керек.
5. Тостағанды қақпақпен мықтап жабыңыз.
6. Қақпақтың үстіне қозғалтқыш блогын орнатыңыз. Қозғалтқыш блогындағы ойықтар пышақ блогындағы және қақпақтағы шығыңқы жерлерге сәйкес келуі керек.
Ескерту. Егер қозғалтқыш блогы орнатылмаса немесе дұрыс орнатылмаса, құрылғы қосылмайды.
7. Ұсақтағышты желіге қосыңыз.
8. Қозғалтқыш блогын қолыңызбен ұстаңыз. Бастау үшін бірінші жылдамдық түймесін немесе екінші жылдамдық түймесін басыңыз. Бірінші жылдамдық жұмсақ тағамдарды ұнтақтауға жарамды, екінші жылдамдық қаттырақ өнімдерге жарамды. Құрылғы таңдалған жылдамдық түймесін басып тұрғанда жұмыс істейді. Жақсы нәтиже алу үшін импульстік режимде жұмыс жасаңыз, мезгіл-мезгіл басып, таңдалған жылдамдық түймесін бірнеше секундқа босатыңыз.
Назар аударыңыз! Ұсақтағыш қатарынан 30 секундтан аспауы керек, содан кейін қозғалтқыш блогын 2 минут салқындату керек. Осындай үш циклден кейін қозғалтқыштың қызып кетуіне жол бермеу үшін қозғалтқыш блогын кем дегенде 30 минут салқындату керек.
9. Мөлдір тостаған арқылы ұнтақтау дәрежесін қадағалаңыз. Ұнтақтау дәрежесі құрылғының жұмыс уақытына байланысты. Егер өнімдер біркелкі ұсақталмаса немесе қабырғаларға жабысып қалса, жұмысты тоқтату үшін таңдалған жылдамдық түймесін босатыңыз және пышақтардың толық тоқтауын күтіңіз, содан кейін ингредиенттерді ыдысқа жинақтың шпателімен таратыңыз. Ыдысқа зақым келтірмеу үшін тағамды араластыру үшін металл және өткір заттарды пайдаланбаңыз.
10. Жұмысты тоқтату үшін таңдалған жылдамдық түймесін босатыңыз. Ұсақтағышты өшіргеннен кейін әрқашан пышақтардың толық тоқтауын күтіңіз.
11. Жұмыс аяқталғаннан кейін ұсақтағышты қуат көзінен ажыратыңыз. Қозғалтқыш блогын және тостағанның қақпағын алыңыз. Пышақ блогын алыңыз.

Кеңестер

Ұнтақтаудың жақсы нәтижелеріне қол жеткізу үшін ингредиенттер төменгі пышақты толығымен жабуы керек және жоғарғы пышақты 1 см-ден артық жаппауы керек.

Ұнтақтау дәрежесі құрылғының жұмыс істеу ұзақтығымен анықталады. Құрылғының қызып кетуіне жол бермеу үшін импульстік режимде жұмыс жасаңыз, оның ішінде ұсақтағыш бірнеше секундқа және екі секундтық аялдамамен ауысады.

Ұсақтағыш 30 секундтан аспауы керек, содан кейін қозғалтқыш блогын 2 минут салқындату керек. Осындай үш циклден кейін қозғалтқыштың қызып кетуіне жол бермеу үшін қозғалтқыш блогын кем дегенде 30 минут салқындату керек.

Ұсақтағыш ыдысқа сүйектер, қатты тағамдардың үлкен бөліктері, кофе дәндері, қара бұрыш, мұздатылған тағамдар және т. б. сияқты құрылғыны зақымдауы мүмкін ингредиенттерді салмаңыз.

Ыдысқа салуға болатын тағамдардың температура диапазоны 0-ден 50-ге дейін.

Қатты және тығыз ингредиенттерді (ет, ірімшік, крекер, сәбіз, балдыркөк) 2–3 см-ден аспайтын бөліктерге кесіңіз, жұмсақ (қырыққабат, шикі картоп, жемістер) — 5–7 см бөліктерге бөліңіз. жасылдарды ұсақтаған кезде оны жоғарғы пышақтың үстіне қоймаңыз және ұзын сабақтардың пышақтарға оралмауын қадағалаңыз. Егер сабақтар немесе бұтақтар пышақтарға оралса, онда ұсақтауды дереу тоқтатып, пышақтарды босатыңыз.

Ұсақтағышта қант ұнтағын дайындау мүмкін емес.

Егер ингредиенттер тостағанның шеттеріне жабысып, жақсы араласпаса, онда жұмысты тоқтатыңыз, тостағанның қақпағын алыңыз да, саптаманы шығармай, өнімдерді шпательмен жиіктерден ортасына қарай таратыңыз, содан кейін жұмысты жалғастырыңыз.

Ұсақтағыш ет тартқыш емес, сондықтан мясо құрамында тамырлар, сүйектер мен шеміршектер болмауы керек. Әйтпесе, жараланған тамырлар мен кептелген шеміршектер пышақ блогын бітеп тастауы мүмкін. Санитарлық-гигиеналық мақсатта ұсақтағышта тек қайнатылған етті өңдеу ұсынылады. Жуылған шөптерді аздап кептіру керек-әйтпесе олар тостағанның бүйірлеріне жабысып қалады. Көкөністер мен жемістерді кішкене бөліктерге кесу керек, әйтпесе олар біркелкі емес ұсақталады.

Тазалау және техникалық қызмет көрсету

Ұсақтағышты тазаламас бұрын және оған қызмет көрсетпес бұрын, оны қуат көзінен ажыратыңыз, сонымен қатар пышақ блогын ыдыстан алыңыз.

Назар аударыңыз! Пышақ блогын жинау, бөлшектеу және тазалау кезінде абай болыңыз, өзіңізге зиян келтірмеңіз!

Мотор блогынан басқа барлық алынбалы бөлшектерді абразивті емес ыдыс жуғыш затпен жұмсақ губкамен жылы суда қолданғаннан кейін бірден жуып, бәрін мұқият құрғатыңыз. Ыдыс ішінде және пышақ блогында тамақ қалдықтарының кебуіне жол бермеңіз. Жуу үшін қатты жуғыш заттар мен абразивті материалдарды қолданбаңыз. Ыдыс жуғыш машинада ұсақтағыштың ешбір бөлігін жууға болмайды.

Қозғалтқыш блогын дымқыл, содан кейін құрғақ, жұмсақ шүберекпен сүртіңіз. Қозғалтқыш блогын суға немесе басқа сұйықтықтарға батырмаңыз. Сұйықтықтардың, ұнтақтардың және бөгде заттардың қозғалтқыш блогының ішіне, бірінші және екінші жылдамдық түймесіне және қуат сымына түсуіне жол бермеңіз.

Жуғаннан кейін пышақтарды жақсылап құрғатыңыз және оларға қорғаныс қақпақтарын салыңыз.

Күтім және сақтау

Сақтау алдында құрылғыны «Газалау және техникалық қызмет көрсету» тарауында сипатталғандай тазалаңыз. Барлық компоненттерді мұқият құрғатыңыз. Пышақтарыңызға қорғаныс қақпақтарын салыңыз.

Ұсақтағышты құрғақ және салқын жерде, балалардың қолы жетпейтін жерде сақтаңыз. Ұзақ мерзімді сақтау үшін құрылғыны және барлық құрамдас бөліктерді шаңнан қорғау үшін сөмкеге немесе қорапқа салыңыз.

Ақаулықтарды жою

Ұсақтағыш қосылмайды

Мүмкін себеп	Шешім
Желіде кернеу жоқ	Желідегі кернеуді тексеріңіз
Қозғалтқыш блогы орнатылмаған немесе дұрыс орнатылмаған	Қақпақты ыдысқа мықтап қойыңыз. Қозғалтқыш блогының дұрыс орнатылғанын тексеріңіз

Құрылғының пластикалық бөліктері кейбір өнімдерді ұсақтағаннан кейін боялған

Мүмкін себеп	Шешім
Сәбіз сияқты кейбір тағамдар құрылғының пластикалық бөліктерінде түрлі-түсті дақтар қалдыруы мүмкін	Дақтарды кетіру үшін құрылғының бөліктерін жұмсақ шүберекпен немесе майға малынған шүберекпен сүртіңіз, содан кейін абразивті емес ыдыс жуғыш затпен жұмсақ губкамен жылы сумен жуып, бәрін мұқият құрғатыңыз

Жұмыс кезінде ұсақтағыш сөніп қалды

Мүмкін себеп	Шешім
Қозғалтқыш қызып кетті	Қозғалтқыштың салқындауы үшін шамамен 30 минут күтіңіз және құрылғыны қайта қосып көріңіз

Алғаш қосылған кездегі иіс

Мүмкін себеп	Шешім
Жаңа құрылғы	Бірнеше рет қолданғаннан кейін иіс кетуі керек

Өнімдерді ұнтақтау кезінде құрылғының қатты дірілі сезіледі

Мүмкін себеп	Шешім
Өнімдер тым үлкен кесілген	Өнімдерді кішкене бөліктерге кесіңіз
Ыдыста тым көп тағам	Тағамның бір бөлігін ыдысқа салыңыз, аз мөлшерде қайтадан ұнтақтап көріңіз
Құрылғы тегіс емес бетке орнатылған	Құрылғыны тегіс жерге қойыңыз
Сырғанауға қарсы сақина тостағанның түбіне орнатылмаған	Тостағанның түбіне сырғуға қарсы сақина орнатыңыз

Егер сіздің жағдайыңыз жоғарыда көрсетілмесе, бізге электрондық пошта арқылы жіберіңіз info@kitfort.ru, сіздің мәселеңізді шешетін фотосуреттерді немесе бейне файлдарды қосу арқылы. Сондай-ақ, құрылғының корпусының түбінде немесе артында орналасқан сериялық нөмірі бар жапсырманың суретін жіберіңіз.

Керек жарактарды немесе аксессуарларды сатып алу туралы бізге жазыңыз osh@kitfort.ru.

Техникалық сипаттамалары

1. Кернеу: ~220–240 В, 50/60 Гц
2. Қуаты: 400 Вт
3. Электр тогының соғуынан қорғау класы: II
4. Тостағанның сыйымдылығы: 1,5 л
5. Ыдыс материалы: шыны
6. Пышақтардың айналу жылдамдығы:
 - бірінші жылдамдықта: 3800 айн/мин $\pm 15\%$
 - екінші жылдамдықта: 4500 айн/мин $\pm 15\%$
7. Шу деңгейі: ≤ 85 дБ
8. Сымның ұзындығы: 0,7 м
9. Құрылғының өлшемі: 196 × 171 × 236 мм
10. Қаптама мөлшері: 290 × 192 × 164 мм
11. Таза салмағы: 1,7 кг
12. Жалпы салмағы: 2,0 кг

Қызмет мерзімі: 2 жыл

Кепілдік мерзімі: 1 жыл

Өнім сертифицикатталған:



Өндіруші: Чжэцзян Ланбао Илектрикэл Эплаенс Ко., Лтд. Да Гу Тан Вилидж, Чжоусян Таун, Цыси Сити, Нинбо Сити, Чжэцзян Провинс 315324, Қытай.

Импорттаушы: «Аэро-Трейд» ЖШҚ, 197022, Санкт-Петербург қ., Инструментальная к-сі, 3-үй, литер П, үй-жай. 3-Н.

Шыққан елі: Қытай.

Ресей Федерациясының аумағында шағымдарды қабылдауға уәкілетті ұйым: «Аэро-Трейд» ЖШҚ, 197022, Санкт-Петербург қ., Инструментальная к-сі, 3-үй, литер П, үй-жай. 3-Н.

Өндірушінің сенім телефоны: 8-800-775-56-87 (Мәскеу уақыты бойынша дүйсенбі-жұма 9:30-дан 17:30-ға дейін), info@kitfort.ru

Қызмет көрсету орталықтарының мекен жайларын жедел желі операторынан немесе сайттан біле аласыз kitfort.ru

Арнайы кәдеге жарату қажет. Қоршаған ортаға зиян келтірмеу үшін бұл объектіні қарапайым қалдықтардан бөліп алып, оны ең қауіпсіз әдіспен кәдеге жарату керек, мысалы, оны кәдеге жарату үшін арнайы орындарға тапсыру керек.

Шығарылған айы мен жылы қаптама қорабының төменгі жағында көрсетілген.

Өндіруші осы өзгерістер туралы қосымша ескертусіз өз өнімін жетілдіру барысында бұйымның дизайнына, жинақталуына, сондай-ақ техникалық сипаттамаларына өзгерістер енгізуге құқылы.

Кепілдік шарттары

Корпустың, аксессуарлардың немесе құрылғының құрамдас бөліктерінің механикалық зақымдануы кепілдік жағдайы болып табылмайды.

Пластмассадан және өнімдермен жанасатын ұсақтағыштың басқа бөліктерінен бояу-бұл кепілдік жағдайы болып саналмайтын қалыпты жағдай. Боялған бөліктерді қалай тазартуға болады, «Ақаулықтарды жою» тарауын қараңыз.

Пышақтардағы тот пен дақтардың пайда болуы уақтылы тазаланбаудың немесе кептірудің салдары болып табылады және кепілдік жағдайы болып табылмайды.

Сұйықтықтардың, ұнтақтардың және бөгде заттардың қозғалтқыш блогының ішіне, бірінші немесе екінші жылдамдық түймесіне және қуат сымна түсуі салдарынан құрылғының істен шығуы кепілдік жағдайы болып табылмайды.

Сақтық шаралары

Пайдалану жөніндегі нұсқаулықты мұқият оқып шығыңыз. Сақтық шараларына ерекше назар аударыңыз. Нұсқаулықты әрқашан қолыңызда ұстаңыз.

1. Құрылғы тұрмыстық пайдалануға арналған және оны пәтерлерде, саяжайларда, қонақүй бөлмелерінде, кеңселерде және басқа да осындай жерлерде өнеркәсіптік емес және коммерциялық емес пайдалану үшін қолдануға болады.
2. Құрылғыны тек мақсаты бойынша және осы нұсқаулықта көрсетілген нұсқауларға сәйкес пайдаланыңыз. Құрылғыны мақсатсыз пайдалану дұрыс пайдалану шарттарын бұзу болып саналады.
3. Құрылғыны электр розеткасына қоспас бұрын, онда көрсетілген қуат параметрлері пайдаланылатын қуат көзінің параметрлеріне сәйкес келетініне көз жеткізіңіз.

4. Электр тогының соғуын болдырмау үшін құрылғыны суға және басқа сұйықтықтарға батырмаңыз.
5. Қуат сымын ұстап тұрып, құрылғыны көтермеңіз. Штепсельді розеткадан ажыратқан кезде қуат сымын тартпаңыз.
6. Қуат сымы, штепсель немесе құрылғының басқа бөліктері зақымдалған болса, құрылғыны пайдаланбаңыз. Электр тогының соғуын болдырмау үшін құрылғыны өзіңіз бөлшектемеңіз — оны жөндеу үшін білікті маманға хабарласыңыз. Есіңізде болсын, құрылғыны дұрыс жинамау жұмыс кезінде электр тогының соғу қаупін арттырады.
7. Балаларға, физикалық, сенсорлық немесе ақыл-ой қабілеттері шектеулі адамдарға, сондай-ақ жеткілікті білімі мен тәжірибесі жоқ адамдарға құрылғыны олардың қауіпсіздігіне жауапты адамдардың бақылауымен немесе құрылғыны пайдалану жөніндегі нұсқаулықтан кейін ғана пайдалануға рұқсат етіледі. Балаларға құрылғымен ойнауға рұқсат бермеңіз.
8. Жақын жерде балалар немесе үй жануарлары болған кезде құрылғының жұмысын бақылаңыз.
9. Құрылғыны бос ыдыспен қоспаңыз. Бұл құрылғыға зақым келтіруі мүмкін.
10. Жұмыс істеп тұрған құрылғыны қараусыз қалдырмаңыз. Құрылғыны ұзақ уақыт пайдаланбасаңыз немесе техникалық қызмет көрсетуден бұрын оны өшіріп, желіден немесе қуат көзінен ажыратыңыз. Есіңізде болсын, қараусыз қалған құрылғы өрт көзі болуы мүмкін!
11. Құрылғыны үстелдің қабырғасы мен шетінен кемінде 10 см қашықтықта тұрақты көлденең бетке ғана орнатыңыз.
12. Ұсақтағышты ыстық беттерге, заттарға және қыздыру көздеріне жақын қоймаңыз.
13. Құрылғыны қосу құлпын айналып өтуге тырыспаңыз.
14. Құрылғының құлап кетуіне жол бермеңіз және оны соққыларға ұшыратпаңыз.
15. Құрылғыны балалардың қолы жетпейтін жерлерде сақтаңыз.
16. Өндіруші ұсынған керек-жарақтарды немесе компоненттерді ғана пайдаланыңыз. Басқа қосымша керек-жарақтарды пайдалану құрылғының бұзылуына немесе жарақатқа әкелуі мүмкін.
17. Егер ыдыстан сұйықтық ағып кетсе, онда құрылғыны қолдануға болмайды.
18. Сұйықтықтарды, ұнтақтарды және бөгде заттарды қозғалтқыш блогының ішіне, бірінші және екінші жылдамдық түймесіне және қуат сымына тигізбеңіз.
19. Қуат сымы зақымдалған жағдайда оны қауіпті болдырмау үшін өндіруші, сервистік қызмет немесе осыған ұқсас білікті персонал ауыстыруы тиіс.
20. Ұсақтағышта тек тамақ өнімдерін ұнтақтаңыз. Бөгде заттарды ыдысқа салуға тыйым салынады.
21. Ыдысты тырнап алмау үшін араластыру үшін металл және өткір заттарды пайдаланбаңыз.
22. Пышақ блогы толығымен тоқтағанша қозғалтқыш блогы мен тостағанның қақпағын шешпеңіз.
23. Құрастыру немесе бөлшектеу алдында құрылғыны қуат көзінен ажыратыңыз.
24. Орнатылған пышақ блогы жоқ ұсақтағышты пайдаланбаңыз.

25. Ұсақтағыш үзіліссіз 30 секундтан аспауы керек, содан кейін қозғалтқыш блогын 2 минут салқындату керек. Осындай үш циклден кейін қозғалтқыштың қызып кетуіне жол бермеу үшін қозғалтқыш блогын кем дегенде 30 минут салқындату керек.
26. Ұсақтағыш ыдысқа сүйектер, қатты тағамдардың үлкен бөліктері, кофе дәндері, кара бұрыш, мұздатылған тағамдар және т. б. сияқты құрылғыны зақымдауы мүмкін ингредиенттерді салмаңыз.

IM-2



Приятно познакомиться, Kitfort!

Kitfort — компания-производитель бытовой техники для дома, кухни, красоты и здоровья.

Наш главный девиз — «Всегда что-то новенькое!»

В каталоге бренда вы можете найти всё необходимое для комфортной жизни: от кофемашины до робота для мойки окон. Мы постоянно обновляем и расширяем ассортимент, чтобы вы выбрали идеальный для себя вариант!

Kitfort не только предлагает качественные товары по лучшей цене, но и радует подарками, конкурсами и интересным контентом в социальных сетях.

Танысқанымға қуаныштымын, Kitfort!

Kitfort — үй, ас үй, сұлулық және денсаулыққа арналған тұрмыстық техниканы өндіруші компания.

Біздің басты ұранымыз «Әрқашан жаңа нәрсе!»

Бренд каталогында сіз жайлы өмір сүру үшін қажет нәрсенің бәрін таба аласыз: кофежайнатқыштан бастап терезе жууға арналған роботқа дейін. Біз сіз үшін тамаша опцияны табу үшін ассортиментті үнемі жаңартып, кеңейтіп отырамыз!

Kitfort сапалы тауарларды ең жақсы бағамен ұсынып қана қоймайды, сонымен қатар сыйлықтармен, байқаулармен және әлеуметтік желілердегі қызықты мазмұнмен қуантады.



Подписывайтесь на наши соцсети
и становитесь частью вселенной Kitfort

Біздің әлеуметтік желілерге жазылыңыз
және Kitfort әлемінің бір бөлігі болыңыз

8 (800) 775–56–87
info@kitfort.ru