

Haier

ХОЛОДИЛЬНИК-МОРОЗИЛЬНИК ТОҒАЗЫТҚЫШ-МҰЗДАТҚЫШ SOVUTGICH-MUZLATGICH

РУКОВОДСТВО ПОЛЬЗОВАТЕЛЯ
ПАЙДАЛАНУШЫНЫҢ НҰСҚАУЛЫҒЫ
FOYDALANUVCHI UCHUN QO'LLANMA

Модель / Моделі / Model

C4F640*

C4F740*

A4F639*

A4F739*

C4F637*

A4F637*

C4F620*

C4F619*

ПОЖАЛУЙСТА, ВНИМАТЕЛЬНО ПРОЧИТАЙТЕ ДАННОЕ РУКОВОДСТВО ПЕРЕД ИСПОЛЬЗОВАНИЕМ УСТРОЙСТВА. СОХРАНИТЕ ЕГО ДЛЯ ДАЛЬНЕЙШЕГО ИСПОЛЬЗОВАНИЯ.

МУНЫ МҰҚИЯТ ОҚЫП ШЫҒЫҢЫЗ ҚҰРЫЛҒЫНЫ ҚОЛДАНАР АЛДЫНДА НҰСҚАУЛЫҚТЫ ҚАРАҢЫЗ. ОНЫ БОЛАШАҚТА ПАЙДАЛАНУ ҮШІН САҚТАҢЫЗ.

ILTIMOS, BUNI DIQQAT BILAN O'QING QURILMANI ISHLATISHDAN OLDIN QO'LLANMA. KELAJAKDA FOYDALANISH UCHUN UNI SAQLANG.

Спасибо

Благодарим Вас за выбор продукции Haier

Перед использованием внимательно прочитайте настоящее руководство. Руководство содержит важную информацию, которая может помочь Вам обеспечить безопасную и правильную установку, а так же ежедневное использование и техническое обслуживание устройства.

Храните данное руководство в удобном месте, чтобы Вы всегда могли им воспользоваться.

Условные обозначения:



Да



Нет



Внимание



Предупреждение



Утилизация

Данная маркировка на изделии, комплектующих или документации указывает на то, что изделие не должно утилизироваться вместе с другими бытовыми отходами по окончании срока службы. Во избежание нанесения вреда окружающей среде или здоровью людей при неправильной утилизации изделия, пожалуйста, отделите эти изделия от других видов отходов и утилизируйте их соответствующим образом в целях рационального вторичного использования материалов изделия. Пользователям следует обратиться к розничному продавцу, у которого они приобрели этот продукт или в местный орган власти, чтобы узнать, где и каким образом они могут сдать изделия на экологически безопасную переработку. Коммерческие пользователи должны связаться со своим поставщиком для уточнения условий договора покупки и дальнейшей утилизации.

Внимание!

Опасность травмы или удушья!

Отключите устройство от источника питания. В целях безопасности при утилизации старого холодильника выньте вилку сетевого шнура из розетки, перережьте сетевой кабель и утилизируйте его вместе с вилкой. Снимите двери, чтобы дети не смогли закрыться внутри холодильника.

Внимание!

Не используйте удлинитель, может привести к снижению напряжения и создания плохих условий для запуска компрессора.

Содержание

Упаковка и утилизация изделия.....	2
Предупреждение.....	4
Перед использованием.....	6
Функции.....	6
Обслуживание.....	8
Обнаружение и устранение неисправностей.....	9
Технические характеристики.....	10
Перенавешивание дверей.....	29
Подключение холодильника к сети Wi-Fi.....	31
Гарантийные условия.....	32

RUS

Предупреждение

Аксессуары

RUS

Модель	Руководство пользователя, шт.	Крышка дверной петли, шт.	Маркировка энергоэффективности, шт.	Ящик для льда с крышкой, шт.	Подставка для яиц, шт.
C4F640*/C4F620*	1	1	1	1	1
C4F740*	1	1	1	1	1
C4F637*/C4F619*	1	1	1	1	1
A4F639*	1	1	1	1	1
A4F739*	1	1	1	1	1
A4F637*	1	1	1	1	1

Производитель оставляет за собой право вносить изменения в конструкцию и комплектацию

ПРЕДУПРЕЖДЕНИЕ

Перед использованием прибора в первый раз

Предполагаемое использование: Данный прибор сконструирован исключительно для использования в сухих, крытых бытовых условиях. Другое использование будет ненадлежащим и может привести к травмам, тем самым снимая ответственность с производителя.

Что следует делать ...

- ✓ Убедитесь в том, что штепсельная вилка не ограничена в пространстве под холодильником.
- ✓ Держите вилку, а не кабель при отключении и включении холодильника.
- ✓ Позаботьтесь о том, чтобы не перемахнуть шнур электропитания и не повредить его при перемещении холодильника.
- ✓ Убедитесь в том, что штепсельная вилка не повреждена, а если да, то по возможности отключите подачу электричества и аккуратно отключите ее, а также проконсультируйтесь с специалистом авторизованного сервисного центра для ее замены.
- ✓ Убедитесь в том, что вблизи от холодильника нет газа или прочих воспламеняемых утечек газа. В случае обнаружения утечки, выключите клапан для остановки утечки газа; откройте двери и окна, но не включайте и не выключайте шнуры электропитания холодильника или любого другого прибора.
- ✓ Отключайте холодильник от сети для его очистки и обслуживания.
- ✓ Открывайте дверцы за ручку, обратите внимание на то, что расстояние между дверцами может быть очень узким, поэтому избегайте застревания пальцев.
- ✓ После отключения холодильника, оставьте его не менее чем на 5 минут до повторного включения, поскольку частый перезапуск может повредить компрессор.
- ✓ **ВНИМАНИЕ!** Не загромождайте вентиляционные отверстия, расположенные в корпусе прибора или во встраиваемой конструкции.
- ✓ При утилизации холодильника, во избежание случайного запирания детей, удалите дверцы холодильника, дверные уплотнители и полки, поместите их в надлежащее место.
- ✓ Данный прибор может использоваться детьми в возрасте от 8 лет и старше и людьми с ограниченными физическими, сенсорными или ментальными способностями, а также в случае отсутствия опыта и знаний, если их контролируют или инструктируют относительно использования прибора безопасным способом и с пониманием сопутствующих опасностей. Детям нельзя играть с данным прибором. Чистка и пользовательское обслуживание не должны проводиться детьми без контроля со стороны взрослых.
- ✓ Холодильник должен быть размещен в хорошо проветриваемом помещении. Убедитесь в наличии пространства не менее 20 см над и 10 см вокруг холодильника.
- ✓ Минимальное допустимое расстояние между прибором и газовой трубой 15 см, соприкосновение не допускается.
- ✓ Прибор должен быть расположен так, чтобы штепсельная вилка оставалась в доступности.

Что не следует делать ...

- * Холодильник работает от электрической сети 220–240 Вт переменного тока/50 Гц. При неправильном напряжении, холодильник может не запуститься, повредиться регулировка температуры, компрессор, возникнуть ненормальный шум при работе компрессора. При необходимости установите автоматический стабилизатор напряжения.
- * Для холодильника необходимо обеспечить специальную розетку с надежным заземлением. Силовой кабель холодильника оснащен 3-жильной (с заземлением) штепсельной вилкой, которая подходит к стандартной 3-жильной (с заземлением) розетке. Никогда не срезайте и не демонтируйте 3-ий контакт (заземление). После установки холодильника вилка должна оставаться в доступности.
- * Никогда не храните легковоспламеняющиеся, взрывоопасные или коррозионно-активные материалы в холодильнике.
- * Не храните медикаменты, бактериологические или химические вещества в холодильнике. Данный холодильник является бытовым электроприбором. Не рекомендуется помещать в него материалы, требующие хранения в строгих температурных условиях.

Предупреждение

RUS



✗ Не храните и не используйте бензин или прочие легковоспламеняющиеся вещества в непосредственной близости от холодильника во избежание возникновения пожара.

✗ Не помещайте неустойчивые предметы (тяжелые объекты, контейнеры с жидкостью) на верхнюю часть холодильника во избежание телесных повреждений, причиненных падением предметов сверху.

✗ Не висите на дверце или на держателе бутылок. Дверца может сместиться из вертикального положения, можно выдернуть держатель бутылок или холодильник может опрокинуться.

✗ Не наступайте на дверцу морозильной камеры, на полки или на его корпус при заполнении и выгрузке продуктов и напитков.

✗ Не прикасайтесь к внутренней поверхности морозильной камеры когда она работает, особенно влажными руками, поскольку ваши руки могут замерзнуть в поверхности.

✗ Для обеспечения сохранности электрической изоляции холодильника, не опрыскивайте и не промывайте холодильник водой при очистке, не размещайте холодильник во влажном месте или месте, где он может быть облит водой. Очистите и высушите брызги воды и пятна мягкой чистой тканью.

✗ Ремонт, разборка и внесение изменений в холодильник должны выполняться специалистом специализированного сервисного центра.

✗ Любое резкое или грубое передвижение холодильника может повредить охлаждающие трубки. Результатом могут стать потеря собственности или телесные повреждения.

✗ Не позволяйте младенцам или детям забираться в ящики морозильной камеры.

✗ **ВНИМАНИЕ!** Не используйте электрические приборы внутри отделений для хранения продуктов, за исключением тех, которые рекомендованы производителем.

✗ **ВНИМАНИЕ!** Система содержит хладагент под высоким давлением. Не вскрывайте систему. Обслуживание происходит только специализированного сервисного центра.

✗ **ВНИМАНИЕ!** Не допускайте повреждения контура хладагента.

✗ Не используйте фен для сушки волос для просушки внутренней части холодильника. Не помещайте зажженные свечи внутри холодильника для удаления запахов.

✗ Не распыляйте летучие субстанции, такие как инсектициды, на какую бы то ни было поверхность прибора.

✗ Открывайте или закрывайте дверцы холодильника только тогда, когда в пределах радиуса движения дверцы нет детей.

✗ Данный прибор не предназначен для использования лицами (включая детей) с ограниченными физическими, сенсорными или ментальными возможностями или ввиду отсутствия опыта и знаний, если только их не контролирует и не дает им инструкции по использованию прибора лицо, ответственное за их безопасность.

✗ Не храните слишком много продуктов в морозильной камере во избежание более длительного времени работы компрессора или выпадения продуктов. Рекомендуется не превышать линию загрузки ящиков. Общий вес продуктов не должен превышать 30 кг. Чтобы избежать выпадения продуктов на пол, не открывайте ящик морозильника слишком сильно или под углом.

✗ **ВНИМАНИЕ!** Не используйте механические приборы или прочие методы ускорения процесса размораживания, за исключением тех, которые рекомендованы производителем.

✗ Не складывайте взрывоопасные объекты, в частности аэрозольные баллоны с воспламеняющимся наполнителем в приборе.

✗ В случае возникновения какой-либо проблемы с освещением в холодильнике, свяжитесь с нашей специализированной сервисной службой для устранения проблемы, не допускаете производить замену самостоятельно.

Советы по хранению продуктов в холодильнике

☉ Горячие продукты питания должны быть охлаждены до комнатной температуры до помещения на хранение в холодильник.

☉ Помойте или очистите продукты питания и высушите все капли воды на них до помещения их в холодильник.

☉ Продукты питания, которые будут храниться в холодильнике, должны быть герметично закрыты. Это предотвратит испарение влаги из продуктов и как следствие их порчу.

☉ Хранимые продукты должны сортироваться по категориям. Продукты, которые потребляются ежедневно, должны быть размещены на передней части полок. Это поможет избежать ненужных отсрочек в открытии дверцы, а также истечения их срока годности, в случае если вы забыли употребить их в пищу.

☉ Помещайте по возможности продукты в некотором отдалении от внутренних стенок холодильника и морозильника во избежание повреждения внутреннего пластика.

☉ Не рекомендуется перегружать холодильник чрезмерным количеством продуктов питания. Между продуктами должно быть небольшое расстояние, что позволит холодному воздуху равномерно обтекать их и получать наилучшие результаты хранения.

☉ Не храните продукты с высоким содержанием влаги в соприкосновении с внутренними стенками. В противном случае продукты могут примерзнуть к стенкам. Помещайте продукты в некотором отдалении от внутренних стенок.

☉ Избегайте соприкосновения продуктов (особенно продуктов, содержащих масло) непосредственно с внутренним пластиком, так как некоторые виды масел могут повредить пластик. Поэтому лучше считать масляные загрязнения в случае их обнаружения.

☉ Размораживайте замороженные продукты в отсеке холодильника. Вы можете использовать замороженные продукты для снижения температуры в холодильнике и способствовать энергосбережению.

☉ Некоторые овощи, например, лук, чеснок, имбирь, водяной орех и прочие виды корневищных овощей, могут долгое время храниться при нормальной температуре. Нет необходимости хранить их в холодильнике.

☉ Метаболизм кабачков, дынь, папайи, бананов, ананасов может ускориться в холодильнике, поэтому не стоит хранить их там. Хранение зеленых фруктов в холодильнике в течение определенного времени может ускорить их созревание.

☉ Продукты, нарезанные на маленькие порции замерзнут быстрее и их будет легче разморозить и приготовить. Рекомендуемый вес каждой порции составляет менее 2,5 кг.

☉ Лучше упаковать продукты перед помещением в морозильную камеру. Внешняя сторона упаковки должна быть сухой, также избегайте прилегания упаковок друг к другу. Упаковочные материалы должны быть без запаха, без воздуха, не ядовитые и нетоксичные.

☉ Не загружайте чрезмерное количество свежих продуктов в морозильник.

Советы по энергосбережению

☉ Этот прибор предназначен для использования в бытовых и подобных условиях:

- в кухонных зонах для персонала в магазинах, офисах и прочих производственных условиях;

- в фермерских постройках и клиентами в гостиницах, отелях и прочей инфраструктуре жилого типа;

- в условиях режима паниона «проживание плюс завтрак»;

- в общественном питании и подобных условиях, не связанных с торговлей.

☉ Установите прибор в прохладной, сухой комнате с достаточной вентиляцией. Не накрывайте вентиляционные отверстия.

☉ Никогда не загромождайте никакие вентиляционные отверстия и решетки на приборе.

☉ Не держите дверцу прибора открытой слишком долго при размещении продуктов или их извлечения из холодильника. Чем короче время на которое открывается дверца, тем меньше льда формируется в морозильной камере.

☉ Не устанавливайте температуру на отметку ниже необходимой.

☉ Обеспечьте достаточное место для отвода воздуха у основания холодильника и у его боковых стенок.

☉ Оставьте пространство справа, слева, сзади и сверху при установке. Это поможет сократить потребление энергии и снизит ваши счета за электричество.

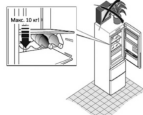

Перед использованием

Все изображения и схемы даны в ознакомительных целях и могут отличаться от реального устройства.

- 1) Плафон LED освещения
- 2) ТАВТ
- 3) Полка с бутылкодержателем
- 4) Полка в сборе
- 5) Складная полка
- 6) Крышка над ящиком для овощей и фруктов
- 7) Ящик для фруктов и овощей
- 8) Крышка над ящиком «My zone»
- 9) Ящик «My zone»
- 10) Верхние дверные балконы
- 11) Большой дверной балкон с перегородкой
- 12) Нижний дверной балкон
- 13) Ящики морозильной камеры
- 14) УФ-стерилизация FreshTurbo
- 15) Светодиодный светильник холодильника
- 16) Полка над ящиком для овощей и фруктов
- 17) Полка над ящиком «My zone»
- 18) Двери морозильной камеры

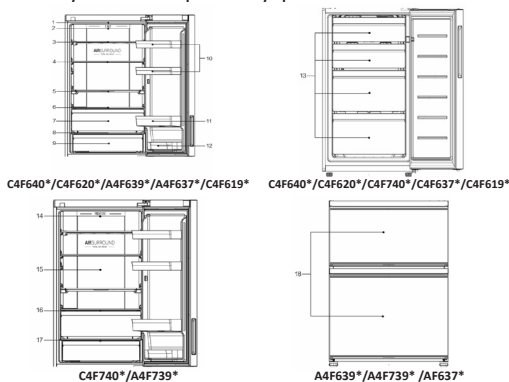

Место размещения

Правила и условия монтажа:

❶ Холодильник должен быть установлен на ровной и твердой поверхности где на него не будет падать прямой солнечный свет, где можно легко и удобно открывать дверцы холодильника. Если холодильник помещается на неровную поверхность, в качестве подставки должны использоваться ровные прочные и огнестойкие материалы. Если холодильник слегка неустойчив, вы можете удлинить или укоротить настраиваемые ножки холодильника, поворачивая их по часовой или против часовой стрелки.

❷ Для обеспечения правильной работы холодильника слегка наклонен назад - конструктивная особенность.

Правила хранения и транспортировка:

❶ Упакованный холодильник должен храниться при относительной влажности не более 80% в закрытых помещениях с естественной вентиляцией в вертикальном положении.

❷ При отключенном холодильнике из сети на длительное время, вынуть все продукты, разморозить морозильную камеру и произвести уборку камер. Двери после уборки оставить закрытыми, чтобы в камерах не появился неприятный запах.

❸ Транспортировать холодильник необходимо в вертикальном положении, любым видом крытого транспорта, надежно закрепив его, чтобы исключить любые возможные удары, перемещения и падения внутри транспортного средства.

Реализация: Условия реализации производится в соответствии с местным законодательством страны

Подготовка перед использованием

Удалите упаковку, основание из пенопласта и клейкую ленту, фиксирующую аксессуары. Проверьте сопроводительную документацию и аксессуары. В случае расхождения в комплектации обратитесь в магазин в течение 14 дней с момента покупки. Передвине холодильник в соответствующее место - смотрите раздел «Место размещения». Рекомендуется почистить корпус перед использованием. Почистите наружную и внутреннюю часть холодильника влажной мягкой ветошью перед тем, как разместить в нем продукты питания. После выравнивания и очистки прибора, дайте ему постоять в нерабочем состоянии не менее 6 часов перед тем, как включить его, чтобы обеспечить его нормальную работу. После подключения холодильника к электроснабжению, температура холодильной и морозильной камеры автоматически устанавливается на 5 °C и -18 °C соответственно. Отделение My Zone работает в режиме холодильного устройства. Ручная настройка режима: можно задать температуру нажатием кнопки «настройка температуры» (смотрите раздел «Функции» данного руководства). Загрузите холодильник продуктами питания после того как он некоторое время поработал и отсек холодильника достаточно охладился.

ФУНКЦИИ



Панель управления

❶ Описание значения основных кнопок на панели управления дисплея:

- A** Кнопка регулировки температуры холодильной камеры.
- B** Кнопка регулировки температуры морозильной камеры.
- C** Кнопка регулировки температуры режимов «Моя зона»/«My zone».
- D** Кнопка включения / выключение / функции режима отпуска.
- E** Кнопка блокировка / разблокировка дисплея.

❷ Описание функций на панели управления дисплея:

- a** Значок функции быстрого охлаждения: показывает включена ли функция быстрого охлаждения.
- b** Индикатор значения температуры холодильной камеры.
- c** Значок функции быстрой заморозки: показывает включена ли функция быстрой заморозки.
- d** Индикатор показывает значение температуры морозильной камеры.
- e** Индикатор показывает значение режимов «Моя зона»/«My zone».
- f** Значок функции режима отпуска: показывает включен ли режим отпуска в системе охлаждения.
- g** Значок блокировки: Показывает статус блокировки/разблокировки основного дисплея.

Описание функций Первое включение

После первого подключения холодильника к источнику электропитания загорается дисплей; заданное по умолчанию значение температуры холодильной камеры +5 °C, заданное по умолчанию значение температуры морозильной камеры -18 °C; значение температуры по умолчанию для «Моя зона»/«My zone» - примерно 0 °C.

Блокировка и разблокировка экрана дисплея

Разблокировка: при выключенной панели дисплея откройте дверцу холодильной камеры или коснитесь любой кнопки на дисплее - загорается значок замка «g». В это же время нажмите функциональную кнопку блокировки «E» и удерживайте ее в течение 3 секунд: раздастся звуковой сигнал, погаснет значок «g», и это означает, что экран дисплея разблокирован и горит.

Ручная блокировка: после разблокировки панели дисплея нажмите и удерживайте функциональную кнопку блокировки «E» в течение 3 секунд; после того как раздастся звуковой сигнал, загорится индикатор значка «g» - это свидетельствует о том, что панель дисплея заблокирована, а сам дисплей отключается через 30 секунд без нажатия кнопки.

Автоматическая блокировка: если дверь холодильной камеры закрыта и в течение 30 секунд не производится нажатие кнопок, панель дисплея автоматически отключается и блокируется.



Настройка температуры холодильной камеры (+2 ~ +8°C)

После разблокировки дисплея нажмите кнопку индикатора «А» для регулировки температуры холодильной камеры, прозвучит звуковой сигнал, далее войдите в меню настройки показателя температуры холодильной камеры, после этого при каждом нажатии кнопки «А» будет звучать звуковой сигнал, и механизм настройки индикатора температуры холодильной камеры будет уменьшен на 1 единицу. Температурные режимы холодильной камеры работают в цикле «08» - «07» - «06» - «05» - «04» - «03» - «02» - «08».

Настройка температуры морозильной камеры (-16 ~ -24 °C)

После разблокировки дисплея нажмите кнопку индикатора «В» для регулировки температуры морозильной камеры, прозвучит звуковой сигнал, далее войдите в меню настройки показателя температуры морозильной камеры, после этого при каждом нажатии кнопки «В» будет звучать звуковой сигнал, и механизм настройки индикатора температуры морозильной камеры будет уменьшен на 1 единицу. Температурные режимы морозильной камеры работают в цикле «-16» - «-17» - «-18» - «-19» - «-20» - «-21» - «-22» - «-23» - «-24» - «-16».

Настройка температуры «Моя зона» / «My zone»

После разблокировки дисплея нажмите кнопку индикатора «С» для регулировки температуры «My zone», прозвучит звуковой сигнал, далее войдите в меню настройки показателя температуры «My zone», после этого при каждом нажатии кнопки «С» будет звучать звуковой сигнал, и индикатор температуры можно переключать между такими циклами, как «Фрукты и овощи» - «Свежесть при 0 °C» - «Мягкая заморозка» - «Фрукты и овощи».

Быстрое охлаждение

После разблокировки дисплея нажмите и удерживайте кнопку «А» в течение 3 секунд, далее прозвучит звуковой сигнал, загорится индикатор функции быстрого охлаждения «а», и в итоге включится функция быстрого охлаждения в холодильной камере. В этом состоянии холодильная камера запустится в соответствии с настройками, и каждый раз после входа в функцию быстрого охлаждения через 3 часа автоматически будет выполнен выход из нее. После разблокировки дисплея значок функции быстрого охлаждения «А» продолжит гореть в режиме работы; для отключения функции нажмите и удерживайте кнопку «а» в течение 3 секунд, далее прозвучит звуковой сигнал, и значок функции быстрого охлаждения погаснет, иными словами, функция охлаждения в холодильной камере будет отключена.

Ⓜ В режиме быстрого охлаждения невозможно производить регулировку температуры холодильной камеры. Если для регулировки температуры нажата кнопка «А», то значок функции быстрого охлаждения «А» мигает, указывая при этом на то, что операция не может быть выполнена.

Быстрая заморозка

После разблокировки дисплея нажмите и удерживайте кнопку «В» в течение 3 секунд, прозвучит звуковой сигнал, загорится значок функции быстрой заморозки «с», и таким образом, включится функция быстрой заморозки. В этом состоянии морозильная камера будет работать в соответствии с настройкой, и после входа в функцию быстрой заморозки через 50 часов автоматически будет выполнен выход из нее. После разблокировки дисплея значок функции быстрой заморозки «с» продолжит гореть в режиме работы. Для отключения функции нажмите и удерживайте кнопку «в» в течение 3 секунд, далее прозвучит звуковой сигнал, и значок функции быстрой заморозки «С» погаснет, иными словами, функция заморозки в морозильной камере будет отключена.

Ⓜ **Примечание!** Функция автоматически отключается через 50 часов. Затем холодильный будет работать в прежнем режиме.

Ⓜ В случае необходимости замораживания большого количества продуктов за один раз рекомендуется включать функцию быстрой заморозки за 24 часа перед использованием морозильной камеры.

Ⓜ В режиме быстрой заморозки невозможно произвести регулировку температуры морозильной камеры. Если для регулировки температуры нажата кнопка «В», то значок функции быстрого замораживания «С» мигает, указывая при этом на то, что операция не может быть выполнена.

Режим отпуска

После разблокировки дисплея нажмите кнопку функции режима отпуска «D», прозвучит звуковой сигнал, далее загорится значок функции режима отпуска «d», и, таким образом, включится функция режима отпуска. В этом состоянии холодильная камера будет работать в соответствии с настройками и отображать температуру +17 °C. После разблокировки дисплея при горящем значке функции отпуска «d», нажмите кнопку функции отпуска «D» прозвучит звуковой сигнал, и значок функции отпуска «d» будет выключен, иными словами, функция режима отпуска будет отключена.

Ⓜ В режиме отпуска настройка температуры охлаждения не может быть выполнена. Если для регулировки температуры нажата кнопка «А», то мигает значок функции отпуска «d», указывающий при этом на то, что операция не может быть выполнена.

Сигнал открытой двери

При открытой двери холодильной камеры более 3 минут система охлаждения дает 3-кратный сигнал каждые 10 секунд; если дверь холодильной камеры остается открытой более 7 минут, то система будет давать 3 кратный сигнал каждые 5 секунд, пока дверь холодильника не будет закрыта.

Память при сбое электропитания

Рабочий статус сбоя электропитания мгновенно сохраняется в памяти, и после повторного включения режима электропитания работа системы охлаждения выполняется по прежним настройкам.

Ⓜ **Примечание!** Если действие над кнопкой той или иной функции не выполняется дольше 5 секунд, то установленное значение подтверждается, а остальные кнопки нажимаются для оперативного подтверждения настроек. После установок значения индикатор отображает заданную температуру. Через 30 секунд в отсутствии любых действий по нажатию кнопок дисплей погаснет.

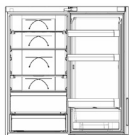

Многоканальный поток воздуха

Холодильник оснащен системой многоканального воздушного потока, с помощью которого холодные потоки воздуха расположены на каждом уровне полок. Это помогает поддерживать равномерную температуру и обеспечивать более длительное сохранение свежести продуктов.

Настройка высоты полок

В холодильнике имеется ящик для фруктов и овощей. Он подходит для хранения фруктов, овощей и т. п. Полку можно переставить, чтобы установить полку на место, поместите проушины с обеих сторон полки на направляющие и задвиньте ее до упора.

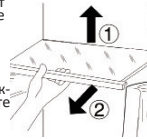

Полка HCS*

Полка над овощным ящиком оснащена экологичной растительной мембраной с респираторной функцией. Продукты будут оставаться свежими в течение длительного времени.

* Наличие данной полки зависит от модельного ряда

Ящик «Моя зона» / «My zone»

Температура в ящике поддерживается на уровне -2°C до +3°C в установившемся режиме. Она может слегка изменяться в зависимости от разной температуры окружающей среды или режима работы холодильника. Он подходит для хранения свежей рыбы, мяса и приготовленной пищи в течение 1–2 дней.

В зависимости от требований хранимых продуктов отсек «Моя зона»/«My zone» 0 °C. В соответствии с требованиями к хранению продуктов, для обеспечения оптимальной питательной ценности продуктов может быть выбрана наиболее подходящая температура от -3 °C до +5 °C.

- Для хранения овощей и фруктов, температура приблизительно, как в холодильной камере;
- Для хранения свежей зоны, температура как в холодильной камере, приблизительно к 0 °C;
- Для хранения свежей рыбы температура близка к -3°C.

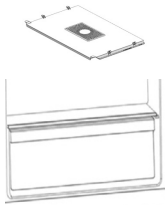

Функции

Лампа в отсеке холодильника и ее замена

Параметры лампы: 2 Вт C4F640/C4F639/A4F637/C4F637/C2F619/C2F620* или 5 Вт C4F740/C4F739* макс. 5 Вт. Лампа светодиодная обеспечивает малое потребление энергии и долгий срок службы. Если имеются неисправности, свяжитесь по горячей линии со службой поддержки клиентов.

Большой объем хранения

Настройка температуры холодильника

Для эффективного использования энергии за исключением нижнего ящика в холодильнике или морозильника, другие ящики можно вынимать для хранения большого количества продуктов питания.

⚠ Не блокируйте место вентиляции воздуха в морозильной камере и держите дистанцию в 15 мм от него, а также не заслоняйте продуктами сенсор морозильника и держите дистанцию от него в 15 мм. (сенсор расположен в морозильной камере над стеклянной полкой с правой стороны)

⚠ Некоторые функции могут отличаться в зависимости от модели холодильника.

Рекомендованное хранение для разных продуктов

Поскольку холодный воздух циркулирует внутри холодильника, в отсеке хранения может наблюдаться температурная разница. Разные продукты должны размещаться в разных местах отсека в зависимости от их свойств.

1. Напитки, консервированные продукты, торты и т. д.
2. Вино, шампанское и т. д.
3. Молоко, сыр и т. д.
4. Молоко, сыр и т. д.
5. Приготовленное мясо, свежая рыба и мясо и т. д.
6. В зоне 0 °C свежая рыба, мясо или приготовленная пища и т. д. в течение 1–2 дней
7. Замороженные продукты небольшого размера или упакованные продукты.
8. Замороженные продукты, мороженное и т. д.
9. Большие порции замороженных продуктов.
10. Яйца, масло, сыр и т. д.
11. Напитки и т. д.
12. Йогурт, творог и т. д.

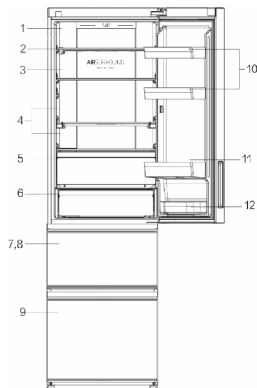
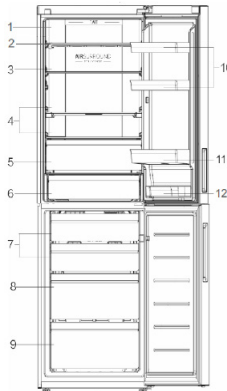

ОБСЛУЖИВАНИЕ

Очистка

⚠ Холодильник необходимо регулярно чистить для предотвращения появления запаха испорченных продуктов. В целях безопасности отключите холодильник от сети перед его очисткой. Чистите холодильник мягкой тканью или губкой, смоченной в теплой воде (можно добавить мягкое чистящее средство). Осушите капли воды на поверхности холодильника при помощи сухой мягкой ткани. Всегда содержите дверную уплотнитель в чистоте.

⚠ Холодильник очень тяжелый. Когда вы двигаете его для очистки или ремонта, позаботьтесь о том, чтобы не повредить пол. Не переносите холодильник раскачивая его, чтобы не повредить пол.

⚠ Не очищайте жесткой щеткой, проволочной щеткой, моющим порошком, бензином, аммиаком, ацетоном и подобными органическими растворителями, кислотой или щелочью. Очищайте специальным средством для мытья холодильника, чтобы избежать повреждения или теплой водой и мягким моющим средством.

⚠ Не прикасайтесь к холодным металлическим деталям влажными руками, в противном случае ваша кожа может прилипнуть к холодным металлическим деталям.

Размораживание морозильной камеры

⚠ Морозильная камера размораживается автоматически. Ручное управление не требуется.

⚠ При очистке, не чистите холодные стеклянные полки теплой водой. В противном случае стекло может треснуть из-за резкой смены температуры и привести к телесным травмам или потере имущества.

Меры по прерыванию электропитания

Даже летом продукты могут храниться в холодильнике в течение нескольких часов после прекращения подачи электропитания. Если случится прекращение подачи электроэнергии, позвоните в электроэнергетическую компанию, чтобы спросить о продолжительности отключения. Не кладите дополнительные продукты питания в холодильник при отключении и старайтесь открывать дверцу как можно реже. Если предоставление предварительного уведомления об отключении и отключение длится более 24 часов, заранее подготовьте немного льда и поместите его в контейнер в верхней части отсека холодильника.

⚠ В ходе возрастания температуры в холодильнике при отключении электричества или прочих неисправностях, срок хранения и съедобность продуктов питания сокращается.

Удалите все продукты

Если холодильник не будет использоваться длительное время, отключите его от сети и очистите его способом, описанным выше. Оставьте дверцу холодильника открытой, чтобы предотвратить возникновение неприятных запахов от продуктов, оставшихся в холодильнике.

⚠ Чтобы обеспечить должный срок службы холодильника, рекомендуется не выключать холодильник пока это не станет необходимым.

До отъезда на выходные или в отпуск

При отъезде в длительный отпуск, отключите подачу электроэнергии. Уберите все продукты и подождите пока растает весь иней. После этого очистите и осушите внутреннюю часть, оставьте дверцу холодильника открытой, чтобы предотвратить возникновение неприятных запахов от продуктов, оставшихся в холодильнике.

Перемещение холодильника

Отключите холодильник от сети. Уберите все продукты. Закрепите полки и контейнер для фруктов и овощей в холодильнике, а также полки и другие подвижные части в морозильной камере с помощью клейкой ленты. Закройте дверцу и закрепите ее клейкой лентой. Не наклоняйте холодильник более чем на 45 градусов (угол к вертикали), чтобы избежать повреждения системы охлаждения. Не двигайте холодильник за ручку, чтобы избежать повреждения собственности или телесных повреждений.

Обнаружение и устранение неисправностей

Перед тем как обратиться в сервисный центр, сначала ознакомьтесь с таблицей обнаружения и устранения неисправностей. Это может сэкономить как ваше время, так и ваши деньги. Таблица содержит общие проблемы, за исключением тех, которые вызваны дефектами в качестве исполнения или в материале холодильника.

Проблема	Причина	Решение
Работа холодильника		
Компрессор не работает	<ul style="list-style-type: none"> *Холодильник работает в цикле размораживания. *Холодильник не подключен к сети электропитания. *Холодильник ВЫКЛЮЧЕН. 	<ul style="list-style-type: none"> ✓ Это нормально для холодильника с автоматическим размораживанием. ✓ Убедитесь в том, что вилка крепко вставлена в розетку. ✓ Нажмите и удерживайте кнопку «Питание» в течение 3 секунд или более, чтобы перезапустить холодильник или поверните ручку из положения ВЫКЛ в положение выбора температуры.
Холодильник запускает охлаждение часто или на слишком долгий период времени	<ul style="list-style-type: none"> * Температура снаружи или внутри слишком высокая. * Холодильник был отключен от сети долгое время. * Дверцу открывают слишком часто или слишком надолго. * Дверца камеры холодильника/морозильника закрывается неплотно. * Температура камеры морозильника настроена на слишком низкую. * Дверной уплотнитель холодильника/морозильника грязный, изношенный, расстескавшийся или не подходящий. 	<ul style="list-style-type: none"> ✓ В данном случае для холодильника нормально работать дольше. ✓ Обычно уходит от 8 до 12 часов, чтобы холодильник полностью охладился. ✓ Теплый воздух поступает в холодильник и заставляет его чаще запускаться. Не открывайте дверцу слишком часто. ✓ Убедитесь в том, что холодильник находится на ровной площадке и никакие продукты или контейнеры не соударяются с дверцей. Смотрите «открытие/закрытие дверцы/ящика» в разделе «Предупреждение». ✓ Установите температуру на более высокую отметку, пока не будет достигнута удовлетворительная температура холодильника. Достижение стабильности температуры холодильника занимает 24 часа. ✓ Почистите или замените дверной уплотнитель. Отсутствие герметичности в дверном уплотнителе может привести к более длительному времени работы холодильника для поддержания желаемой температуры.
Слишком высокая температура		
Слишком высокая температура в отсеке холодильника/морозильника	<ul style="list-style-type: none"> * Дверца слишком часто открывается или остается открытой слишком надолго. * Установлена слишком высокая температура. * Дверца плотно не закрывается. Выставлена слишком высокая температура в морозильнике. 	<ul style="list-style-type: none"> ✓ Теплый воздух попадает в холодильник каждый раз когда дверца открывается. Попробуйте открывать дверцу так редко, как это возможно. ✓ Пере настройте температуру. ✓ Смотрите «открытие/закрытие дверцы/ящика» в разделе «Предупреждение». ✓ Установите температуру морозильника на более низкую отметку. Достижение стабильности температуры холодильника занимает 24 часа.
Температура в морозильнике слишком высокая, тогда как температура в холодильнике ОК	<ul style="list-style-type: none"> * Выставлена слишком высокая температура в морозильнике. 	<ul style="list-style-type: none"> ✓ Установите температуру морозильника на более низкую отметку. Достижение стабильности температуры холодильника занимает 24 часа.
Вода/влага/инея на наружной поверхности холодильника		
Влага скапливается на внешней поверхности холодильника или между двумя дверцами	<ul style="list-style-type: none"> * Влажный климат. * Дверца холодильника закрыта неплотно. Это приводит к конденсации холодного воздуха в холодильнике и теплого воздуха снаружи. 	<ul style="list-style-type: none"> ✓ Это нормально во влажном климате. Количество влаги уменьшится при уменьшении влажности. ✓ Смотрите «открытие/закрытие дверцы/ящика» в разделе «Предупреждения».
Неприятные запахи в холодильнике		
Внутренняя сторона холодильника грязная	<ul style="list-style-type: none"> * Внутреннюю поверхность холодильника необходимо почистить. * В холодильнике хранятся продукты с сильным запахом. 	<ul style="list-style-type: none"> ✓ Очистите внутреннюю поверхность холодильника. ✓ Плотнее заворачивайте продукты.
Если вы слышите		
Звуковой сигнал	<ul style="list-style-type: none"> * Отсек холодильника открыт. * Температура в морозильнике слишком высокая. 	<ul style="list-style-type: none"> ✓ Закройте дверцу или заглушите предупреждающий сигнал вручную. ✓ Предупреждающий сигнал является нормальным при первом запуске прибора из-за относительно высокой температуры.
Ненормальные звуки	<ul style="list-style-type: none"> * Холодильник расположен не на ровной поверхности. * Холодильник соприкасается с некоторыми объектами вблизи него. 	<ul style="list-style-type: none"> ✓ Используйте ножки для настройки уровня расположения холодильника. ✓ Уберите объекты вблизи него.
Легкий шум схожий с течением воды	<ul style="list-style-type: none"> * Это звук холодильной системы. 	<ul style="list-style-type: none"> ✓ Нормально.
Нагревание корпуса	<ul style="list-style-type: none"> * Работает противоконденсатная система. 	<ul style="list-style-type: none"> ✓ Эта система предотвращает образование конденсата и это нормально.

Технические характеристики

Технические характеристики(технический лист)

RUS

Модель	C4F640* / C4F620*	C4F740*	A4F639*	A4F739*	A4F637*	C4F637* / C4F619*
Товарный знак	Haier	Haier	Haier	Haier	Haier	Haier
Категория модели бытового холодильного прибора	7 (Холодильник-морозильник)	7 (Холодильник-морозильник)	7 (Холодильник-морозильник)	7 (Холодильник-морозильник)	7 (Холодильник-морозильник)	7 (Холодильник-морозильник)
Общий объем, л	400	401	388	389	360	372
Полезный объем отделения для хранения свежих/ замороженных пищевых продуктов, л	263/115	264/115	263/103	264/103	257/103	257/115
Полезный объем отделения скоропортящихся продуктов, л	22	22	22	22	22	22
Характеристика морозильной камеры	*/****	*/****	*/****	*/****	*/****	*/****
Наличие системы без «инееобразования» отделения для хранения свежих/ замороженных пищевых продуктов	Да	Да	Да	Да	Да	Да
Расчетная температура «других отделений»	-	-	-	-	-	-
Производительность (замораживающая способность) морозильной камеры за сутки, кг/24 часа	12	12	12	12	12	12
Класс энергетической эффективности	A+	A++	A+	A++	A+	A+
**Потребление электроэнергии, кВт·ч/год	376	297	366	287	335	366
***Корректированный уровень звуковой мощности, дБа при 1 нВт (опорная звуковая мощность)	36	36	36	36	36	36
****Климатический класс	SN-N-ST-T	SN-N-ST-T	SN-N-ST-T	SN-N-ST-T	SN-N-ST-T	SN-N-ST-T
Номинальная мощность системы оттайки, Вт	200	200	200	200	200	200
Потребляемая мощность нагревательных систем, Вт	200	200	200	200	200	200
Управление	электронное	электронное	электронное	электронное	электронное	электронное
Тип хладагента	R600a	R600a	R600a	R600a	R600a	R600a
Габариты (Ш×В×Г), мм	595×2000×675	595×2000×675	595×2000×675	595×2000×675	595×1900×675	595×1900×675
Вес, кг	76 #81	77	83 #88	84	80	73
Габариты в упаковке (Ш×В×Г), мм	655×2080×735	655×2080×735	655×2080×735	655×2080×735	655×1980×735	655×1980×735
Вес в упаковке, кг	81 #86	82	88 #93	89	85	79
Значение безопасного отключения энергии (время повышения температуры), ч	13	13	13	13	13	13
Тип прибора	Отдельно стоящий	Отдельно стоящий	Отдельно стоящий	Отдельно стоящий	Отдельно стоящий	Отдельно стоящий

#= вес моделей со стеклянными дверьми

*= в зависимости от комплектации холодильника и цвета

**= основан на результатах стандартного испытания, проводимого в течение 24 ч. Фактическое энергопотребление будет зависеть от того, как будет использоваться холодильный прибор, и где он расположен

***= определение уровней звуковой мощности и звуковой энергии источников шума по звуковому давлению ГОСТ Р ИСО 3744-2013

****= Этот прибор предназначен для использования при температуре окружающей среды:

Климатический класс SN: температура окружающей среды от +10 °C до +32 °C.

Климатический класс N: температура окружающей среды от +16 °C до +32 °C.

Климатический класс ST: температура окружающей среды от +16 °C до +38 °C.

Климатический класс T: температура окружающей среды от +16 °C до +43 °C.

Месяц и год изготовления холодильника смотрите на информационной табличке внутри холодильной камеры.

Haier өнімдерін таңдағаныңыз үшін рахмет

Қолданар алдында осы нұсқаулықты мұқият оқып шығыңыз. Нұсқаулықта қауіпсіз және дұрыс орнатуды, сондай-ақ құрылғыны күнделікті пайдалану мен техникалық қызмет көрсетуді қамтамасыз етуге көмектесетін маңызды ақпарат бар.

Бұл нұсқаулықты әрқашан пайдалана алатындай ыңғайлы жерде сақтаңыз.

Шартты белгілер:



Иә



Жоқ



Назар аударыңыз



Ескерту



Қайта өңдеу

Бұйымдағы, жинақтауыштардағы немесе құжаттамадағы бұл таңбалау бұйымның қызмет ету мерзімі аяқталғаннан кейін басқа тұрмыстық қалдықтармен бірге кәдеге жаратылмауға тиіс екендігін көрсетеді. Өнімді дұрыс тастамаған жағдайда қоршаған ортаға немесе адамдардың денсаулығына зиян келтірмеу үшін, осы бұйымдарды басқа қалдықтардан бөліп алып, бұйым материалдарын ұтымды қайта пайдалану мақсатында оларды тиісті түрде тастаңыз. Пайдаланушылар осы өнімді сатып алған сатушыға немесе жергілікті өзін-өзі басқару органына хабарласып, өнімдерді қайда және қалай экологиялық таза қайта өңдеуге тапсыра алатынын білуі керек. Коммерциялық пайдаланушылар сатып алу және одан әрі кәдеге жарату шартының талаптарын нақтылау үшін өз жеткізушісімен байланысуы керек.

Назар аударыңыз!

Жарақат алу немесе тұншығу қаупі!

Құрылғыны қуат көзінен ажыратыңыз. Ескі тоңазытқышты қайта өңдеу кезінде қауіпсіздік үшін розеткадан желілік сымның ашасын алыңыз, желілік кабельді кесіңіз және оны штепсельмен бірге тастаңыз. Балалар тоңазытқыштың ішінде жабылып қалмас үшін есіктерді алыңыз.

Назар аударыңыз!

Ұзартқыш сымды пайдаланбаңыз, кернеудің төмендеуіне және компрессорды іске қосу үшін нашар жағдайларға әкелуі мүмкін.

Өнімді орау және кәдеге жарату.....	11
Ескерту.....	13
Қолданар алдында.....	15
Функциялар.....	15
Қызмет көрсету.....	17
Ақауларды анықтау және жою.....	18
Техникалық сипаттамалары.....	19
Есіктерді қайта ілу.....	29
Тоңазытқышты Wi-Fi желісіне қосу.....	31
Кепілдік шарттары.....	33

Аксесуарлар

Үлгі	Басшылық пайдаланушы, дана	Қақпақ есік ілмегі, дана	Таңбалау энергия тиімділігі, дана	Үшін қорап қақпағы бар мұз, дана	Стенд жұмыртқа үшін, дана
C4F640*/C4F620*	1	1	1	1	1
C4F740*	1	1	1	1	1
C4F637*/C4F619*	1	1	1	1	1
A4F639*	1	1	1	1	1
A4F739*	1	1	1	1	1
A4F637*	1	1	1	1	1

Өндіруші дизайн мен жиынтыққа өзгерістер енгізу құқығын өзіне қалдырады

ЕСКЕРТУ

Аспапты бірінші рет пайдаланар алдында

Болажалды пайдалану: Осы аспап құрғақ, жабық тұрмыстық жағдайларда ғана пайдалану үшін құрастырылған. Басқа түрде пайдалану тиісті дәрежеде пайдаланбау болып табылады, жарақатқа әкелуі мүмкін, бұл әрекеттер үшін өндіруші жауап бермейді.

Не істеуге болады ...

- ✓ Штепсельдік айырдың тоңазытқыштың астындағы кеңістікте шектелмеуіне көз жеткізіңіз.
- ✓ Тоңазытқышты өшіру және қосу кезінде, кабелді емес, айырды ұстап тұрыңыз.
- ✓ Электрқорек бауын басып кетпеуді және тоңазытқышты жылжитқан кезде, оны зақымдал алмауды ойластырыңыз.
- ✓ Штепсельдік айырдың зақымдалмағанына көз жеткізіңіз, егер зақымдалса, мүмкіндігінше, электрдің берілуін ажыратып, оны ұқыпты түрде өшіріңіз, сондай-ақ оны ауыстыру үшін авторланған сервистік орталықтың маманымен кеңесіңіз.
- ✓ Тоңазытқыштың жанында газ немесе басқа тұтанатын газ жылыстауының болмауына көз жеткізіңіз. Жылыстау болған жағдайда, газдың жылыстауын тоқтату үшін калапанды өшіріңіз; есік пен терезелерді ашыңыз, тоңазытқыштың немесе көк келген басқа аспаптың электр қорек бауларын қоспаңыз және ажыратпаңыз.
- ✓ Тазалау мен қызмет көрсету үшін тоңазытқышты желден ажыратыңыз.
- ✓ Есіктерді тұтқасынан ұтап ашыңыз, есіктердің арасындағы қашықтық өте тар болуы мүмкін екендігіне назар аударыңыз, сауқаттардың қысылып қалуына жол бермеңіз.
- ✓ Тоңазытқышты өшірген соң, қайта қосқанға дейін кемінде 5 минутқа қалдырыңыз, өйткені жиі қайта қосу компрессорды зақымдауы мүмкін.

✓ **НАЗАР АУДАРЫҢЫЗ!** Аспаптың корпусында немесе орнатылған конструкцияда орналасқан желдату саңылауларын бөгемеңіз.

✓ Тоңазытқышты кәдеге жарату кезінде, балалардың кездейсоқ қамалып қалуын болдырмау үшін, тоңазытқыштың есіктерін, есік нығыздауыштары мен сөрелерін алып тастап, оларды тиісті орынға қойыңыз.

✓ Осы аспапты егер ересектер бақылайтын болса немесе аспапты қауіпсіз пайдалануға қатысты нұсқаулық беретін және ілеспе қауіптерді түсінетін болса, тәжірибесі мен білімі болмаған жағдайда, 8 жастан асқан балалар мен дене, сенсорлық немесе ментальды қабілеттері шектелген адамдар пайдалана алады. Балаларға осы аспаппен ойнауға болмайды. Ересектер тарапынан бақылау болмаса, балалардың тазалауына және пайдаланушылық қызметті көрсетуіне болмайды.

✓ Тоңазытқыш жақсы желдетілетін жерде орналасуы тиіс. Тоңазытқыштың үстінде кемінде 20 см және айналасында 10 см кеңістіктің болуына көз жеткізіңіз.

✓ Аспап пен газ құбырының ең аз рұқсат етілген қашықтығы 15 см, жыусуына жол берілмейді.

✓ Аспап штепсельдік айыр қолжетімділікте тұратындай етіп орналасуы тиіс.

Не істеуге болмайды ...

✓ Тоңазытқыш 220–240 Вт айнымалы ток/50 Гц электр желісінде жұмыс істейді. Кернеу дұрыс болмағанда, тоңазытқыш іске қосылмауы, температураны реттеуіштің, компрессордың зақымдалуы, компрессор жұмыс істеп тұрған кезде қалыптас тыс шу тұндыауы мүмкін. Қажет болған жағдайда, автоматты кернеу тұрақтандырғышты орнатыңыз.

✓ Тоңазытқышты сенімді етіп жерге тұйықталатын арнайы розеткамен жабдықтау қажет. Тоңазытқыштың күш беретін кабелі стандартты 3 тарамдық (жерге тұйықталған) розеткаға лайық келетін 3 тарамдық (жерге тұйықталған) штепсельдік айырмамен жабдықталған. Ешқашан 3-ші түйсіді (жерге тұйықтау) кеспенсіз немесе бөлшектемеңіз. Тоңазытқышты орнатқан соң, айыр қолжетімді жерде қалуы тиіс.

✓ Тоңазытқыш ішінде ешқашан оңай тұтанатын, жарылысқа қауіпті немесе тоттану-бөлсенді материалдарды сақтамаңыз.

✓ Тоңазытқышта дәрі-дәрмектерді, бактериологиялық немесе химиялық заттарды сақтамаңыз. Осы тоңазытқыш тұрмыстық аспап болып табылады. Оның ішінде қатаң температуралық жағдайда сақтауды қажет ететін материалдарды салуға болмайды.

✓ Өрт пайда болмауы үшін, тоңазытқышқа тікелей жақын жерде бензинді немесе оңай тұтанатын басқа заттарды сақтамаңыз және пайдаланбаңыз.

✓ Үстіне заттардың құлап түсуінен дене зақымдарын алмау үшін, тұрақсыз заттарды (ауыр объектілер, ішінде сұйықтығы бар контейнерлер) тоңазытқыштың үстіңгі бөлігіне салмаңыз.

✓ Есікке немесе бөтелке ұстағышқа асылып тұрмаңыз. Есік тік қалпынан жылжып кетуі мүмкін, бөтелке ұстағыш жылынып түсуі немесе тоңазытқыштың аударылып кетуі мүмкін.

✓ Азық-түлік пен сусындарды толтыру және шығару кезінде, мұздату камерасының есігін, сөрелерді немесе оның корпусын аяқпен баспаңыз.

✓ Мұздату камерасы жұмыс істеп тұрған кезде, оның ішкі бетіне ылғал қолыңызды тигізбеңіз, өйткені сіздің қолдарыңыз бетіне жабысуы қалуы мүмкін.

* Тоңазытқыштың электрлік оқшаулауын сақтауды қамтамасыз ету үшін, тоңазытқышқа су шашпаңыз және сүмен жұмаңыз, тоңазытқышты ылғал жерге немесе үстіне су төгілетін жерге орналастырмаңыз. Су шашырдылары мен дақтарды жұмсақ тазаламаған тазаланып алынған жерді кетіріп алыңыз.

* Тоңазытқышқа жөндеу жүргізуді, бөлшектеу мен өзгерістер енгізуді мамандандырылған сервистік орталықтың маманы жүргізуі тиіс.

* Тоңазытқыштың кез келген бірден немесе өрескел қозғалуы суыту құбырларын зақымдауы мүмкін. Нәтижесі меншік мүлкіңіз жоғалтуға немесе дене жарақатын алуға әкелуі мүмкін.

* Сәбилердің немесе балалардың мұздату камерасының жәшіктеріне кіріп алуына жол бермеңіз.

* **HAZAR АУДАРЫҢЫЗ!** Өндіруші ұсынған аспаптарды қоспағанда, азық-түлік сақтауға арналған бөлімдердің ішінде электр аспаптарын пайдалануға болмайды.

* **HAZAR АУДАРЫҢЫЗ!** Жүйе құрамында жоғары қысымды хладагент бар. Жүйені ашаңыз. Қызмет көрсетуді мамандандырылған сервистік орталықтың мамандары ғана жүргізеді.

* **HAZAR АУДАРЫҢЫЗ!** Хладагент сұлбасын зақымдауға жол бермеңіз.

* Тоңазытқыштың ішкі бөлігін кетіріп алу үшін, шаш кетіруге арналған фенді пайдаланбаңыз. Иісті кетіру үшін тоңазытқыш ішінде жағылған шамды орналастырмаңыз.

* Аспаптың ешбір бетіне инсектицидтер сияқты ушатын субстанцияларды тозаңдатпаңыз.

* Есіктің жылжу радиусы шеңбері балалар жоқ кезде ғана тоңазытқыштың есіктерін ашыңыз немесе жабыңыз.

* Егер қауіпсіздік үшін жауапты тұлға аспапты пайдалануды бақыламаса және ол туралы нұсқаулық бермесе, осы аспапты дене, сенсорлық немесе ментальдық мүмкіндіктері шектелуі немесе тәжірибесі мен білімі жоқ адамдардың (балаларды қоса алғанда) пайдалануына арналмаған.

* Компрессордың едәуір ұзақ жұмыс істеуі немесе азық-түліктердің қлап түсуін болдырмау үшін, тоңазыту камерасында тым көп азық-түлікті сақтамаңыз. Жәшіктерді жүктеу желісінен асыруға болмайды. Азық-түліктің жалпы салмағы 30 кг аспауы тиіс. Азық-түліктің еденге түсіп қалуын болдырмау үшін, мұздатыншының жәшігін тым қатты немесе құлатып ашаңыз.

* **HAZAR АУДАРЫҢЫЗ!** Өндіруші ұсынған әдістерді қоспағанда, механикалық аспаптарды немесе ерітуді желдетудің басқа әдістерін пайдалануға болмайды.

* Аспап ішінде жарылыс қаупі бар объектілерді, әсіресе, тұтанатын толтырғышы бар аэрозольды баллондарды жинамаңыз.

* Тоңазытқыш ішінде жарықтанумен байланысты алдебір мәселе туындаған жағдайда, мәселені жою үшін мамандандырылған сервистік қызметпен хабарласыңыз, өз бетіңіз аустыруға бол берілмейді.

Тоңазытқышта азық-түлікті сақтау туралы кеңестер

① Тоңазытқышқа салғанға дейін ыстық тамақ өнімдері бөлме температурасына дейін суытуылы тиіс.

② Тоңазытқышқа салғанға дейін азық-түлікті жуыңыз, тазаланып немесе барысысу тамшыларын кетіріп алыңыз.

③ Тоңазытқышқа сақталатын азық-түлік тұмшаланып жабылған тоңазытқышқа сақтауы тиіс. Бұл азық-түліктен ылғалдың булануын, соның салдарынан олардың бүлінуді болдырмайды.

④ Сақталатын азық-түлік санаттары сұрыпталуы тиіс. Күн сайын пайдаланылатын азық-түлік сөрөнің алдыңғы жағына орналастырылуы тиіс. Бұл есікті ашу кезіндегі қажетсіз әрекеттерді болдырмауға көмектеседі, сондай-ақ егер сіз оларды тамаққа пайдалануды ұмытып кетсеңіз, жарамдылық мерзімінің бітуін болдырмауға мүмкіндік береді.

⑤ Ішкі пластикті зақымдап алмау үшін, мүмкіндігінше азық-түлікті тоңазытқыш пен мұздатыншының ішкі қабырғаларынан біршама алыстау орналастырыңыз.

⑥ Тоңазытқышқа шектен тыс азық-түлік салуға болмайды. Азық-түлік арасында кішігірім қашықтық болуы тиіс, мұның өзі салқын ауаның біртегіс айналуды және жақсы сақтау нәтижелерін алуға көмектеседі.

⑦ Ылғал құрамы жоғары азық-түлікті ішкі қабырғаға тігізіп сақтамаңыз. Кері жағдайда азық-түлік қабырғаға жабысып қатып қалуы мүмкін. Азық-түлікті ішкі қабырғалардан біршама алыстау орналастырыңыз.

⑧ Азық-түліктердің (әсіресе, құрамында майы бар өнімдердің) тікелей ішкі пластикпен жуысып тұруына жол бермеңіз, өйткені майдың кейбір түрлері пластикті зақымдауы мүмкін. Сондықтан майлы лас заттар табылған жағдайда, оларды тазалап алған жөн.

⑨ Тоңазытқыш бөлігінде мұзатылған азық-түлікті ерітіңіз. Сіз тоңазытқышта температураны төмендету үшін мұздалатылған азық-түлікті пайдалана аласыз, энергияны үнемдеуге ықпал ете аласыз.

⑩ Кейбір заттар, мысалы, пияз, сарымсақ, зәбір, су жаңғағы және тамырлы көкөністердің басқа түрлері қалыпты температурада ұзақ уақыт сақталуы мүмкін. Оларды тоңазытқышқа сақтаудың қажеттілігі жоқ.

⑪ Тоңазытқышқа қад, қауын, папайя, банан мен ананастардың метаболизмі желделуді мүмкін, сондықтан оларды ол жерде сақтаудың қажеті жоқ. Тоңазытқышқа белгілі бір уақыт ішінде жасыл жемістерді сақтау олардың пісіп жетілуін желдетуді мүмкін.

⑫ Ұсақ үлестерге кесілген азық-түліктер тез мұздайды, оларды еріту мен дайындау оңайрақ соғады. Әр үлестің ұсынылған салмағы 2,5 кг-дан кем.

⑬ Мұздату камерасына орналастыру алдында, азық-түлікті жақсылап қаптанаңыз. Қаптаманың сыртқы жағы құрғақ болуы тиіс, сондай-ақ қаптамалардың бір-біріне жуысып тұруын болдырмаңыз. Қаптама материалдар иісі, ауасыз, ұсыз және уытсыз болуы тиіс.

⑭ Тоңазытқышқа шектен тыс балғын азық-түлікті салмаңыз.

Энергияны сақтау туралы кеңестер

① Осы аспап тұрмыстық және соған ұқсас жағдайларда пайдалануға арналған:

- дүкен, кеңсе және басқа өндірістік жағдайларда ас үй аймақтарында;

- фермерлік ғимараттарда және қонақ үйлерде, шағын қонақ үйлерде және тұрғын үй түріндегі басқа инфрақұрылымда клиенттердің пайдалануы үшін;

- пассиванды «түту және таңғы ас» режимі жағдайында;

- қоғамдық тамақтану орындарында және саудамен байланысы жоқ осындай жағдайларда.

② Аспапты салқын, құрғақ, жақсы желдетілетін бөлмеге орнатыңыз. Желдету саңылауларын жаппаңыз.

③ Ешқашан аспапты ешбір желдету саңылауларын бөгемеңіз.

④ Тоңазытқышқа азық-түлік салғанда немесе оларды алғанда, аспаптың есігін тым ұзақ ашып тұрмаңыз. Есік ашылатын уақыт неғұрлым қысқа болса, мұздату камерасында соғуылым мұзды аз қалыптаспады.

⑤ Температураны қажетті белгіден төмен етіп орнатаңыз.

Тоңазытқыштың негізінде және оның бүйір қабырғаларында ауаның бұрылуына жеткілікті орынды қамтамасыз етіңіз.

⑥ Орнату кезінде, оң жағынан, сол жағынан, артынан және үстінен кеңістік қалдырыңыз. Бұл энергияның тұтылуын қысқартуға және электр есбенін сіздің шотыңызды азайтуға көмектеседі.

⑦ Азық-түлік өнімдерін шамадан тыс сақтамаңыз. Азық-түліктің арасында кішігірім қашықтық болуы тиіс. Бұл салқын ауаның біртегіс өтуіне және жақсы сақтау нәтижелерін алуға мүмкіндік береді.

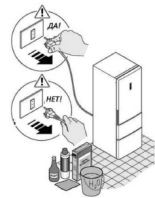

Қолданар алдында

Барлық кескіндер мен схемалар танысу мақсатында берілген және нақты құрылғыдан өзгеше болуы мүмкін.

- 1) LED жарықтандыру реңктері
- 2) ТАВТ
- 3) Бөтелке ұстағышы бар сөре
- 4) Сөре жинауы
- 5) Жиналмалы сөре
- 6) Көкөністер мен жемістерге арналған қоратың үстіндегі қақпақ
- 7) Жемістер мен көкөністерге арналған қорап
- 8) «My zone» қоратың үстіндегі қақпақ
- 9) «My zone» қорабы
- 10) Жоғарғы есік балқондары
- 11) Үлкен Есік балқоны
- 12) Төменгі есік балқоны
- 13) Мұздатқыш қораптар
- 14) Fresh Turbo ультракүлгін стерилизациясы
- 15) Тоңазытқыштың жарықдиодты шамы
- 16) Көкөністер мен жемістер тартпасының үстіндегі сөре
- 17) «Менің аймағым» тартпасының үстіндегі сөре
- 18) Мұздатқыш есіктері

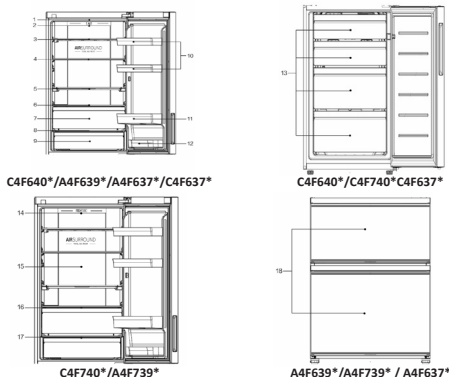

Орналастыру орны

Монтаждау ережелері мен шарттары:

☐ Тоңазытқышты күн сәулесі тікелей түспейтін, тоңазытқыштың есіктерін оңай және ыңғайлы ашуға болатын тегіс және қатты жерге орнату керек. Егер тоңазытқыш тегіс емес жерге қойылса, тіреуіш ретінде біркелкі, берік және отқа төзімді материалдарды пайдалану керек. Тоңазытқыш сәл тұрақсыз болса, реттелетін тоңазытқыш аяқтарын сағат тілімен немесе сағат тіліне қарсы бұру арқылы ұзартуға немесе қысқартуға болады.

☐ Дұрыс жұмыс істеуі үшін тоңазытқыш аздап артқа еңкейтілген - дизайн ерекшелігі

Сақтау ережелері және тасымалдау:

☐ Қапталған тоңазытқышты тік қалпында 80%-дан аспайтын салыстырмалы ылғалдылықта, табиғи желдетілетін жабық бөлмеде сақталуы тиіс.

☐ Тоңазытқыш ұзақ уақыт желіден ажыратулы тұрған кезде, ішіндегі азық-түлікті алып тастап, камераны тазалаңыз. Камераларда жағымсыз иістің пайда болмауы үшін, тазалап болған соң, есіктерін аздап ашып қойыңыз.

☐ Тоңазытқышты көлік құралының ішінде ұқтимал соққы алуын, жылжуы мен құлап түсуін болдырмау үшін, сенімді етіп бекітіп, кез келген жабық көлік түрінде тік күйінде тасымалдау керек.

☐ **Өткізу шарттары** елдің жергілікті заңнамасына сәйкес жүргізіледі.

Пайдалану алдындағы дайындық

Қаптаманы, көбікпаст негізді және аксессуарларды бекітетін жабысқақ таспаны алып тастаңыз. Ілеспе құжаттама мен аксессуарларды тексеріңіз. Жинақтамада алаштық болған жағдайда, сатып алған сәттен бастап 14 күн ішінде дүкенге хабарласыңыз. Тоңазытқышты тиісті орнына жылжытыңыз – «Орналастыру орны» тарауын қараңыз. Пайдаланар алдында корпусты тазалаңыз. Ішіне азық-түлікті салудан бұрын, ылғал жұмсақ шуберкепен тоңазытқыштың сыртқы және ішкі бетін тазалаңыз. Аспапты теңестіріп және тазалап алғаннан кейін, оның қалыпты жұмыс істеуін қамтамасыз ету үшін, тоңазытқышты қосудан бұрын, ол кемінде 6 сағат жұмыс істемей тұруы тиіс. Тоңазытқышты электр қорегіне қосқан соң, тоңазыту және мұздату камераларының температурасы автоматты түрде сәйкес ретте 5 °C және -18 °C етіп белгіленеді. My Zone бөлімі тоңазыту құрылғысы режимінде жұмыс істейді. Режимді қолмен баптау: «температураны баптау» батырмасын басу арқылы температураны бөруге болады (осы нұсқаулықтың «Функциялар» тарауын қараңыз). Тоңазытқыш біршама уақыт жұмыс істеп, тоңазытқыштың бөлігі жеткілікті шамада суыған соң, тоңазытқышқа азық-түлікті салуға болады.

ФУНКЦИЯЛАР

Басқару панелі

☐ Дисплейдің басқару панеліндегі негізгі батырмалар мәнінің сипаты:

- A** Тоңазыту камерасының температурасын реттеу батырмасы
- B** Мұздату камерасының температурасын реттеу батырмасы
- C** «Менің аймағым»/«My zone» режимдерінің температурасын реттеу батырмалары
- D** Босату режимінің функциясын қосу / өшіру / батырмасы
- E** Дисплейді бұғаттау және бұғаттан шығару батырмасы

☐ Дисплейдің басқару панеліндегі функциялардың сипаты:

- a** Жылдам салқындату мүмкіндігінің белгішесі: Жылдам салқындату функциясының қосылғанын көрсетеді
- b** Тоңазытқыш камерасының температура көрсеткіші
- c** Жылдам мұздату мүмкіндігінің белгішесі: Жылдам мұздату мүмкіндігінің қосылғанын көрсетеді
- d** Индикатор мұздатқыш температурасының мәнін көрсетеді
- e** Индикатор «Менің аймағым»/«Менің аймағым» режимдерінің мәнін көрсетеді
- f** Демалыс режимі мүмкіндігінің белгішесі: салқындату жүйесінде демалыс режимінің қосылғанын көрсетеді
- g** Құлыптау режимі: негізгі дисплейдің құлыптау/құлыптан босату күшін көрсетеді

Функциялардың сипаты

Бірінші рет қосу

Тоңазытқышты электр қорегінің көзіне бірінші рет қосқан соң дисплей жанады; өздігінен берілген тоңазыту камерасы температурасының мәні +5 °C, өздігінен берілген мұздату камерасы температурасының мәні -18 °C; «Менің аймағым»/«My zone» үшін өздігінен температураның мәні - шамамен 0 °C.

Дисплей экранын бұғаттау және бұғаттан шығару

Бұғаттан шығару: дисплей панелі өшірілу тұрғанда, мұздату камерасының есігін ашыңыз немесе дисплейді кез келген батырманы басыңыз - құлыптың «g» белгісі жанады. Осы кезде «E» функционалдық бұғаттау батырмасын басып, оны 3 секунд ұстап тұрыңыз: дыбыстық сигнал беріледі, «g» белгісі өшеді, бұл дисплей экранының бұғаттан шығарылғанын және жаңып тұрғанын білдіреді.

Қолмен бұғаттау: дисплей панелін бұғаттан шығарған соң, «E» функционалдық бұғаттау батырмасын басып, оны 3 секунд ұстап тұрыңыз; дыбыстық сигнал берілген соң, «g» индикатор белгісі жанады – бұл дисплей панелінің бұғаттан шығарылғанын, ал дисплейдің өзі батырманы баспай-ақ 30 секундтан кейін өшітіні білдіреді.

Автобұғаттау: егер тоңазыту камерасының есігі жабық болса және 30 секунд ішінде батырма басылмаса, дисплей панелі автоматты түрде өшеді және бұғатталады.

Тоңазыту камерасының температурасын баптау (2 ~ 8°C)

Дисплейді бұғаттан шығарған соң, тоңазыту камерасының температурасын реттеу үшін индикатордың «А» батырмасын басыңыз, дыбыстық сигнал беріледі, одан әрі тоңазыту камерасының температура көрсеткішін баптау мәзіріне кіріңіз, содан кейін «А» батырмасын әр басқан сайын дыбыстық сигнал беріледі, тоңазыту камерасының температура индикаторын баптау механизмі 1 бірлікке азаяды. Тоңазыту камерасының температуралық режимдері «08» - «07» - «06» - «05» - «04» - «03» - «02» - «08» циклында жұмыс істейді.

Мұздату камерасының температурасын баптау (-16 ~ -24 °C)

Дисплейді бұғаттан шығарған соң, мұздату камерасының температурасын реттеу үшін индикатордың «В» батырмасын басыңыз, дыбыстық сигнал беріледі, одан әрі мұздату камерасының температура көрсеткішін баптау мәзіріне кіріңіз, содан кейін «В» батырмасын әр басқан сайын дыбыстық сигнал беріледі, мұздату камерасының температура индикаторын баптау механизмі 1 бірлікке азаяды. Мұздату камерасының температуралық режимдері «-16» - «-17» - «-18» - «-19» - «-20» - «-21» - «-22» - «-23» - «-24» - «-16» циклында жұмыс істейді.

«Менің аймағым» / «My zone» температурасын баптау

Дисплейді бұғаттан шығарған соң, «My zone» температурасын реттеу үшін «С» индикаторының батырмасын басыңыз, дыбыстық сигнал беріледі, одан әрі «My zone» температура мәзірін баптау мәзіріне кіріңіз, содан кейін «С» батырмасын әр басқан сайын дыбыстық сигнал берілетін болады, температура индикаторын «Жемістер мен көкөністер» - «0 °C-дегі балғындық» - «Жұмсақ мұздату» - «Жемістер мен көкөністер» сияқты циклдар арасында ауыстыруға болады.



Жылдам суыту

Дисплейді бұғаттан шығарған соң, «А» батырмасын басып, 3 секунд ұстап тұрыңыз, одан әрі дыбыстық сигнал беріледі, жылдам суыту функциясының «а» индикаторы жанады, нәтижеде тоңазыту камерасында жылдам суыту камерасы қосылады. Осы жағдайда тоңазыту камерасы баптауларға сәйкес іске қосылады, жылдам суыту функциясына ар кірген сайын 3 сағаттан кейін автоматты түрде одан шығу орындалады. Дисплейді бұғаттан шығарған соң, жылдам суыту функциясының «А» белгісі жұмыс режимінде жанып жалғастырады; функцияны өшіру үшін «А» батырмасын басып, 3 секунд ұстап тұрыңыз, одан әрі дыбыстық сигнал беріледі, жылдам суыту функциясы өшеді, басқаша айтқанда, суыту камерасындағы суыту функциясы ажыратылады.

Ⓜ Жылдам суыту режимінде суыту камерасының температурасын реттеу мүмкін емес. Егер температураны реттеу үшін «А» батырмасы басылған болса, онда жылдам суыту функциясының «А» белгісі жыпылықтап, операцияның орындалмайтынын көрсетеді.

Жылдам мұздату

Дисплейді бұғаттан шығарған соң, 3 секунд ішінде «В» батырмасын ұстап тұрыңыз, дыбыстық сигнал беріледі, жылдам мұздату функциясының «с» белгісі жанады, сөйтіп, жылдам мұздату функциясы қосылады. Осы жағдайда мұздату функциясы қосылады. Осы жағдайда мұздату камерасы баптауларға сәйкес іске қосылады, жылдам мұздату функциясына ар кірген сайын 3 сағаттан кейін автоматты түрде одан шығу орындалады. Дисплейді бұғаттан шығарған соң, жылдам мұздату функциясының «с» белгісі жұмыс режимінде жанып жалғастырады. Функцияны ажырату үшін, «В» батырмасын басып, 3 секунд ұстап тұрыңыз, одан әрі дыбыстық сигнал беріледі, жылдам мұздату функциясының «с» белгісі өшеді, басқаша айтқанда, мұздату камерасындағы мұздату функциясы ажыратылады.

Ⓜ Ескертемі! Функция 50 сағаттан кейін автоматты түрде өшеді. Содан кейін тоңазытқыш бұрынғы режимде жұмыс істейтін болады.

Ⓜ Бірден азық-түліктің көп мөлшерін мұздату қажет болған жағдайда, мұздату камерасын пайдаланар алдында 24 сағат бұрын жылдам мұздату функциясын қосу керек. Ⓜ Жылдам мұздату режимінде мұздату камерасының температурасын реттеу мүмкін емес. Егер температураны реттеу үшін «В» батырмасы басылса, онда жылдам мұздату функциясының «с» белгісі жыпылықтап, операцияның орындалмайтынын көрсетеді.

Босату режимі

Дисплейді бұғаттан шығарған соң, босату режимі функциясының «D» батырмасын басыңыз, дыбыстық сигнал беріледі, одан әрі босату режимі функциясының «f» белгісі жанады, сөйтіп, босату режимінің функциясы қосылады. Осы жағдайда тоңазыту камерасы баптауларға сәйкес жұмыс істеп, +17 °C температураны көрсетеді. Босату функциясының «f» белгісі жанып тұрған кезде дисплейді бұғаттан шығарған соң, босату функциясының «D» батырмасын басыңыз, дыбыстық сигнал беріледі, босату функциясының «f» белгісі өшеді, басқаша айтқанда, босату режимі функциясы ажыратылады.

Ⓜ Босату режимінде суыту температурасын реттеу орындалмайды. Егер температураны реттеу үшін «А» батырмасы басылса, операцияның орындалуын көрсететін босату функциясының «f» белгісі жыпылықтайды.

Ашық есік сигналы

Тоңазыту камерасының есігі 3 минуттан астам ашық қалғанда, суыту жүйесі әр 10 секунд сайын 3 рет қысқаша сигнал береді; егер тоңазыту камерасының есігі 7 минуттан астам ашық қалатын болса, онда жүйе тоңазытқыштың есігі жабылғанша, әр 5 секунд сайын 3 рет сигнал береді.

Электр қорегі істен шыққан кездегі жады

Электр қорегінің істен шығуының жұмыс мәртебесі жадыда сақталады, электр қорегі режимі қайта қосылғанда, суыту жүйесінің жұмысы бұрынғы баптаулар бойынша орындалады.

Ⓜ Ескертемі! Егер әлдебір функцияның батырмасын жасалған әрекет 5 секундтан ратық орындалмаса, онда орнатылған мән расталады, ал қалған батырмалар баптауларды жеден растау үшін басылады. Мәнді орнатқан соң, индикатор бірлестен температураны көрсетеді. Батырмаларды басу бойынша кез келген әрекет болсаған жағдайда, 30 секундтан кейін дисплей өшеді.

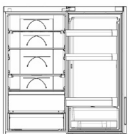

Көпарналы ауа ағыны

Тоңазытқыш көпарналы ауа ағыны жүйесімен қамтылған, оның көмегімен салқын ауа ағыны сөренің әр деңгейінде орналасады. Бұл бірнелік температураны ұстап тұруға көмектесіп, азық-түлік балғындығын барынша ұзақ сақтауды қамтамасыз етеді. тельное сохранение свежести продуктов.

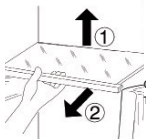

Сөре биіктігін реттеу

Тоңазытқышта жемістер мен көкөністерге арналған жәшік бар. Жәшік жеміс, өкөніс және т.б. сақтауға ыңғайлы. Сөрелерді қайта орналастыруға болады. Сөрені орнына қою үшін, сөренің екі жағындағы құлақтарды бағыттаушыларға орнатып, оны тірелгенше жылжытыңыз.

HCS сөресі*

Көкөніс жәшігінің үстіндегі сөре респираторлық функциясы бар экологиялық өсімдік мембранасымен жабылған. Азық-түлік ұзақ уақыт бойы балғын күйінде сақталады.

* Бұл сөренің қолжетімділігі үлгі қатарына байланысты

Функциялар

«Менің аймағым» / «My zone» жәшігі

Жәшіктегі Температура белгіленген режимде -2°C дейін +3°C деңгейінде сақталады. Ол қоршаған ортаның әр түрлі температурасына немесе тоңазытқыштың жұмыс режиміне байланысты сәл өзгеруі мүмкін. Ол 1-2 күн бойы таза балықты, етті және дайындалған тағамды сақтауға жарамды.

Сақталатын азық-түліктердің талаптарына орай «Менің аймағым»/«My zone» бөлігі р0 °С. Азық-түлікті сақтау талаптарына сәйкес, азық-түліктің оңтайлы қоректік құндылығын қамтамасыз ету үшін, -3 °С-ден 5 °С-ге дейінгі аса ыңғайлы температура таңдап алынуы мүмкін.

- Көкөністер мен жемістерді сақтау үшін, температура тоңазыту камерасындағы температураға жуық;
- Балғын аймақты сақтау үшін температура тоңазыту камерасындағыдай 0 °С-ге жуық;
- Балғын балықты сақтау үшін температура -3 °С-ге жуық.

Тоңазытқыш бөлігіндегі шырақ

Шам параметрлері: 2W C4F640/C4F639/A4F637/C4F637/C2F619/C2F620* немесе 5W C4F740/C4F739* макс.5W. Жарықдиодты шам аз қуат тұтынуды және ұзақ қызмет етуді қамтамасыз етеді. Егер ақаулар болса, тұтынушыларға қызмет көрсету бойынша сенім телефонына хабарласыңыз.

Үлкен сақтау көлемі

Тоңазытқыштың температурасын баптау

Тоңазытқыштағы немесе мұздатқыштағы төменгі жәшікті қоспағанда, энергияны тиімді пайдалану үшін, басқа жәшіктерді азық-түліктің үлкен көлемін сақтау үшін шығарып тастау керек.

▲ Мұздатқыш камерада ауа желдетілетін орынды бұғаттамаңыз, одан 15 мм қашықтықты ұстаныңыз, сондай-ақ мұздатқыштың сенсорын азық-түліктен бөзегізіңіз, одан 15 мм қашықтықты ұстаныңыз (сенсор мұздату камерасында оң жақта әйнек сөрелің үстінде орналасқан).

▲ Кейбір функциялары тоңазытқыштың моделіне қарай ерекшеленуі мүмкін.

Түрлі азық-түліктерді сақтауға арналған ұсыныс

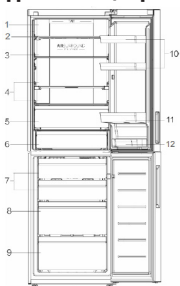

1. Сусындар, консервіленген тағамдар, тортар және т. б.
2. Шарап, шампан және т. б.
3. Сүт, ірімшік және т. б.
4. Сүт, ірімшік және т. б.
5. Пісірілген ет, жаңа балық және ет және т. б.
6. 0 °С аймағында жаңа балық, ет немесе дайындалған тағам және т.б. 1-2 күн ішінде, 8-тармаққа ұқсас.
7. Мұздатылған тағамдар кішкентай немесе оралған тағамдар.
8. Мұздатылған тағамдар, балмұздақ және т. б.
9. Мұздатылған тағамдардың үлкен бөліктері.
10. Жұмыртқа, май, ірімшік және т. б.
11. Сусындар және т. б.
12. Йогурт, сүзбе және т. б. —+

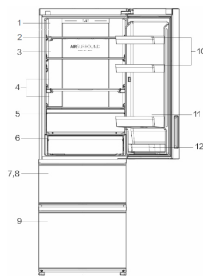

Қызмет көрсету

азалау

▲ Бүлінген азық-түлік иісін болдырмау үшін, тоңазытқышты тұрақты тазалау отыру қажет. Қауіпсіздік мақсатында тоңазытқышты тазалау алдында, оны желіден ажыратыңыз. Тоңазытқышты жұмсақ матамен немесе жылы сұға малынған ысқышпен тазалаңыз (жұмсақ жуғыш затты қоспау болады). Жұмсақ құрғақ матамен тоңазытқыштың бетіндегі су тамшыларын келтіріңіз. Үнемі ескі нығыздаушыны таза ұстаның.

▲ Тоңазытқыш өте ауыр. Тоңазытқышты тазалау немесе жөндеу үшін жылжитқанда, еденді зақымдап алмаңыз. Еденді зақымдап алмау үшін, тоңазытқышты шайқап жылжитпаңыз.

▲ Электрлік оқшаулау қасиеттеріне теріс әсерін болдырмау үшін, аспапқа су шашыратпаңыз, су құймаңыз.

▲ Қатты шетка, сым шетка, жуғыш ұнтақ, бензин, аммиацетат, ацетон және басқа осындай органикалық еріткіштермен, қышқыл немесе сілтімен тазаламаңыз. Зақымдап алмау үшін, тоңазытқышты жууға арналған арнайы құралмен және жұмсақ жуғыш затпен тазалаңыз.

▲ Білгір қолмен салқын металл есіктерге қолыңызды тигізбеңіз, кері жағдайда сіздің теріңіз салқын металл бөлшектерге жабысып қалуы мүмкін.

Мұздату камерасын еріту тазалау

▲ Мұздату камерасы автоматты түрде ерітіледі. Қолмен басқару қажет емес.

▲ Тазалау кезінде салқын әйнек сөрелерді жылы сумен тазаламаңыз. Кері жағдайда әйнек температураның бірден ауысуынан шытынауы және дене жарақатына немесе мүлкіңіз жойылуына әкелуі мүмкін.

Электр қорегін тоқтату шаралары

Тіпті, жаздығүні электр қорегінің берулі тоқтатылған соң бірнеше сағат бойы азық-түлік тоңазытқышта сақтала береді. Егер электр қорегін беру тоқталатынын болса, қанша уақытқа созылатынын білу үшін, электр энергетикалық компанияға қоңырау шалыңыз. Электр қорегі өшірілгенде, тоңазытқышқа қосымша азық-түліктерді салмаңыз, есікті мүмкіндігінше сирек ашуға тырысыңыз. Егер өшіру туралы алдын ала ескеріле берісе немесе өшіру 24 сағаттан астам уақытқа созылса, алдын ала біршама мұз дайындап, оны тоңазытқыш бөлігінің үстіңгі жағындағы контейнерге салып қойыңыз.

▲ Электрді өшіргенде немесе басқа бір ақаулар жағдайында тоңазытқыштағы температура ұлғайған сайын, азық-түліктерді сақтау және жарамдылық мерзімі қысқара түседі.

Барлық азық-түлікті алып тастаңыз

Егер тоңазытқыш ұзақ уақыт пайдаланылмайтын болса, оны желіден ажыратып, жоғарыда сипатталған тәсілде тазалаңыз. Тоңазытқышты қалып қойған азық-түліктің жағымсыз иісін болдырмау үшін, тоңазытқыштың есігін ашып қалдырыңыз.

▲ Тоңазытқыштың тиісті қызмет ету мерзімін қамтамасыз ету үшін, тоңазытқышты қажет болғанға дейін өшірмеңіз.

Демалуға немесе демалысқа кеткенге дейін

Ұзақ демалысқа кетерде, электр энергиясының берілуін өшіріңіз. Барлық азық-түлікті алып тастап, бүкіл қыраудың кеткенін күте тұрыңыз. Содан кейін тоңазытқышты қалып қойған азық-түліктің жағымсыз иісін болдырмау үшін, ішкі бөлігін тазалап, келтіріңіз.

Тоңазытқышты жылжыту

Тоңазытқышты желіден ажыратыңыз. Барлық азық-түлікті шығарып тастаңыз. Тоңазытқыштағы жеміс пен көкөністер арналған барлық сөрелер мен контейнерлерді, сондай-ақ тоңазыту камерасындағы жылжымалы бөлшектерді жабысқақ таспаңың көмегімен бекітіңіз. Есікті жауып, оны жабысқақ таспамен бекітіңіз. Сұыту жүйесін зақымдап алмау үшін, тоңазытқышты 45 градустан асырып еңкейтеңіз (вертикаль бұрыш). Меншікті мүлкіңізді зақымдап алмау үшін немесе дене зақымын алмау үшін, тоңазытқышты тұтқасынан тартып қозғалпаңыз.

АҚАУЛАРДЫ ТАБУ МЕН ЖОЮ

Сервистік орталыққа жүгінер алдында, алдымен ақауларды табу және жою кетесімен танысыңыз. Бұл сіздің уақытыңыз бен ақшаңызды үнемдей алады. Орындау сапасындағы немесе тоңазытқыштың материалдындағы ақаулардан туындаған мәселелерді қоспағанда, кесте жалпы мәселелерден тұрады.

Мәселе	Себеп	Шешім
Тоңазытқыштың жұмысы		
Компрессор жұмыс істемейді	<ul style="list-style-type: none"> *Тоңазытқыш муз еріту циклында жұмыс істеп тұр. *Тоңазытқыш электрқорек желісіне қосылмаған. *Тоңазытқыш ӨШІРУ/П. 	<ul style="list-style-type: none"> ✓ Автоматты түрде ерітетін тоңазытқыш үшін бұл қалыпты жағдай. ✓ Айырдың розеткаға мықты салынғанына көз жеткізіңіз. ✓ Тоңазытқышты қайта іске қосу үшін «Қорек» батырмасын басып, 3 секунд бойы ұстап тұрыңыз немесе тұтқаны ӨШІРУ қалпынан температураны таңдау қалпына қарай бұрыңыз.
Тоңазытқыш суытуды жиі қосады немесе тым ұзақ уақытқа қосады	<ul style="list-style-type: none"> *Сырттағы немесе іштегі температура тым жоғары. *Тоңазытқыш желіден тым ұзақ уақытқа ажыратылған. *Есіктерді тым жиі немесе тым ұзақ уақытқа ашады. *Тоңазытқыш/мұздатқыш камераларының есіктері нығыз жабылмайды. *Мұздатқыш камерасының температурасы тым төмен етіп орнатылған. *Тоңазытқыштың/мұздатқыштың есік нығыздауышы лас, тозған, шытынаған немесе лайық емес. 	<ul style="list-style-type: none"> ✓ Бұл жағдайда тоңазытқыштың ұзақ уақыт жұмыс істеуі қалыпты жағдай. ✓ Тоңазытқыштың толық сууы үшін, әдетте, 8-12 сағат уақыт кетеді. ✓ Тоңазытқышқа жылы ауа кіріп, оның жиі іске қосылуына мәжбүрлейді. Есікті тым жиі ашпаңыз. ✓ Тоңазытқыштың тегіс алаңда тұрғанына және ешбір азық-түлік пен контейнерлердің есікке соғылмауына көз жеткізіңіз. «Ескерту» тарауындағы «есіктерді/жәшікті/ашу/жабуды» қараңыз. ✓ Тоңазытқыш температурасын едәуір төмен белгіге орнатыңыз. Тоңазытқыш температурасының тұрақтылығына қол жеткізу 24 сағатқа созылады. ✓ Есікті нығыздауышын тазалаңыз немесе ауыстырыңыз. Есік нығыздауышында тұмшаланудың болмауы тиісті температураны ұстап тұру үшін тоңазытқыштың едәуір ұзақ уақыт жұмыс істеуіне әкелуі мүмкін.

Тоңазытқыштағы жағымсыз иістер

Тоңазытқыштың ішкі жағы лас	<ul style="list-style-type: none"> * Тоңазытқыштың ішкі бетін тазалау қажет. * Тоңазытқышта иісі өткір заттар сақталады. 	<ul style="list-style-type: none"> ✓ Тоңазытқыштың ішкі бетін тазалаңыз. Азық-түлікті нығыздап ораңыз.
-----------------------------	--	---

Анықтау және ақаулықтарды жою

Егер сіз есітсеңіз

Дыбыстық сигнал	<ul style="list-style-type: none"> *Тоңазытқыштың бөлігі ашық. *Мұздатқыш ішіндегі температура тым жоғары. 	<ul style="list-style-type: none"> ✓Есікті жабыңыз немесе ескертуші сигналды қолмен өшіріңіз. ✓ Салыстырмалы жоғары температураға орай аспапты бірінші рет іске қосқанда ескертуші сигналдың пайда болуы қалыпты жағдай болып табылады.
-----------------	--	---

Тым жоғары температура

Тоңазытқыш/мұздатқыш камерасында тым жоғары температура	<ul style="list-style-type: none"> *Есіктері тым жиі ашылады немесе тым ұзақ ашық тұрады. *Тым жоғары температура орнатылған. *Есіктері нығыз жабылмайды. 	<ul style="list-style-type: none"> ✓Есігін әр ашқан сайын тоңазытқышқа жылы ауа кіреді. Мүмкіндігінше есігін сирек ашуға тырысыңыз ✓ Температураны қайта баптаңыз. ✓ «Ескерту» тарауындағы «есіктерді/жәшікті/ашу/жабуды» қараңыз.
Мұздатқыштағы температура тым жоғары, ал мұздатқыштағы температура ОК	<ul style="list-style-type: none"> *Мұздатқышта тым жоғары температура. 	<ul style="list-style-type: none"> ✓Тоңазытқыш температурасын едәуір төмен белгіге орнатыңыз. Тоңазытқыш температурасының тұрақтылығына қол жеткізу 24 сағатқа созылады.

Тоңазытқыштың сыртқы бетіндегі су/ылғал/қырау

Ылғал тоңазытқыштың сыртқы бетіне немесе екі есіктің арасына жиналады	<ul style="list-style-type: none"> * Ылғал климат. *Тоңазытқыштың есіктері нығыз жабылмаған. Бұл тоңазытқыштағы салқын ауаның және сырттағы жылы ауаның конденсациясына әкеледі. 	<ul style="list-style-type: none"> ✓Бұл ылғал климатта қалыпты жағдай. Ылғал мөлшері ылғал азайғанда кемиді. ✓ «Ескерту» тарауындағы «есіктерді/жәшікті/ашу/жабуды» қараңыз.
---	--	--

Техникалық сипаттамалары (техникалық парақ)

Үлгі	C4F640*/ C4F620*	C4F740*	A4F639*	A4F739*	A4F637*	C4F637*/ C4F619*
Сауда белгісі	Haier	Haier	Haier	Haier	Haier	Haier
Тұрмыстық тоңазытқыш құрылғысының модель санаты	7 (тоңазытқыш - мұздатқыш)	7 (тоңазытқыш - мұздатқыш)	7 (тоңазытқыш - мұздатқыш)	7 (тоңазытқыш - мұздатқыш)	7 (тоңазытқыш - мұздатқыш)	7 (тоңазытқыш - мұздатқыш)
Жалпы көлемі, л	400	401	388	389	360	372
Балғындарды сақтауға арналған бөлімнің пайдалы көлемі / мұздатылған тағам, л	263/115	264/115	263/103	264/103	257/103	257/115
Тез бұзылатын өнімдерді бөлудің пайдалы көлемі	22	22	22	22	22	22
Мұздатқыштың сипаттамасы	*/****	*/****	*/****	*/****	*/****	*/****
Балғындарын сақтауға арналған бөлімшенің "аязсыз" жүйесінің болуы / мұздатылған тамақ өнімдері, л	Да	Да	Да	Да	Да	Да
"Басқа бөлімшелердің" есептік температурасы	-	-	-	-	-	-
Мұздатқыштың өнімділігі (мұздату қа- білеті) тәулігіне, кг / 24 сағат	12	12	12	12	12	12
Энергетикалық тиімділік класы	A+	A++	A+	A++	A+	A+
** Электр энергиясын тұтыну, кВт * сағ / жыл	376	297	366	287	335	366
*** Дыбыстық қуаттың түзетілген деңгейі, 1 пВт дБа (анықтамалық дыбыстық қуат)	36	36	36	36	36	36
**** Климаттық класс	SN-N-ST-T	SN-N-ST-T	SN-N-ST-T	SN-N-ST-T	SN-N-ST-T	SN-N-ST-T
Ерпту жүйесінің номиналды қуаты, Вт	200	200	200	200	200	200
Жылуту жүйелерінің қуатын тұтыну, Вт	200	200	200	200	200	200
Басқару	электрондық	электрондық	электрондық	электрондық	электрондық	электрондық
Салқындатқыш түрі	R600a	R600a	R600a	R600a	R600a	R600a
Өлшемдері (Ш×Ж×Г), мм	595×2000×675	595×2000×675	595×2000×675	595×2000×675	595×1900×675	595×1900×675
Салмағы, кг	76 #81	77	83 #88	84	80	73
Қаптамадағы өлшемдер (Ш×Ж×Г), мм	655x2080x735	655x2080x735	655x2080x735	655x2080x735	655x1980x735	655x1980x735
Қаптамадағы салмақ, кг	81 #86	82	88 #93	89	85	79
Қуаттың қауіпсіз өшіру мәні (темпера- тураның көтерілу уақыты), сағ	13	13	13	13	13	13
Құрылғы түрі	Бос тұрған	Бос тұрған	Бос тұрған	Бос тұрған	Бос тұрған	Бос тұрған

= шыны өсіктері бар модельдердің салмағы

* = тоңазытқыштың әрлеуіне және түсіне байланысты

** = 24 сағат ішінде жүргізілетін стандартты сынақ нәтижелеріне негізделген.

Тоңазытқыш құрылғысы қалай пайдаланылады және ол қайда орналасқан

*** = дыбыс қысымы бойынша Шу көздерінің дыбыс қуаты мен дыбыс энергиясының деңгейлерін анықтау ГОСТ Р ИСО 3744-2013

**** = Бұл құрылғы қоршаған орта температурасында қолдануға арналған:

SN Климаттық класы: қоршаған ортаның температурасы +10 °C-тан +32 °C-қа дейін.

NT Климаттық класс N: қоршаған ортаның температурасы +16 °C-тан +32 °C-қа дейін.

ST Климаттық класы: қоршаған ортаның температурасы +16 °C-тан +38 °C-қа дейін.

Климаттық класс T: қоршаған ортаның температурасы +16 °C-тан +43 °C-қа дейін.

Тоңазытқыштың айы мен жылын тоңазытқыш камерасының ішіндегі ақпараттық тақтадан қараңыз.

Rahmat

Haier mahsulotlarini tanlaganingiz uchun tashakkur

Oldin foydalanish ushbu qo'llanmani diqqat bilan o'qing. Qo'llanmada xavfsiz va to'g'ri o'rnatishni, shuningdek, qurilmadan har kuni foydalanish va texnik xizmat ko'rsatishni ta'minlashga yordam beradigan muhim ma'lumotlar mavjud.

Ushbu qo'llanmani har doim foydalanishingiz uchun qulay joyda saqlang.

Shartli belgilar:



Ha



Yo'q



Diqqat



Ogohlantirish



Qayta ishlash

Mahsulot, butlovchi qismlar yoki hujjatlardagi ushbu belgi mahsulot xizmat muddati tugagandan so'ng boshqa maishiy chiqindilar bilan birga tashlanmasligi kerakligini ko'rsatadi. Atrof-muhitga yoki odamlarning sog'lig'iga zarar etkazmaslik uchun, agar mahsulot noto'g'ri tashlansa, iltimos, ushbu mahsulotlarni boshqa turdagi chiqindilardan ajratib oling va mahsulot materiallaridan oqilona foydalanish uchun ularni tegishli ravishda yo'q qiling. Foydalanuvchilar ushbu mahsulotni sotib olgan chakana sotuvchiga yoki mahalliy hokimiyatga murojaat qilib, mahsulotlarni barqaror qayta ishlash uchun qayerda va qanday qilib topshirishlari mumkinligini bilib olishlari kerak. Tijorat foydalanuvchilari sotib olish shartnomasi shartlarini aniqlashtirish va keyinchalik yo'q qilish uchun o'z etkazib beruvchilari bilan bog'lanishlari kerak.

Diqqat!

Shikastlanish yoki bo'g'ilish xavfi!

Qurilmani quvvat manбайдan uzing. Eski muzlatgichni yo'q qilishda xavfsizlik uchun elektr simining vilkasini rozetkadan chiqarib oling, tarmoq simini kesib oling va uni vilka bilan birga tashlang. Bolalar muzlatgich ichida yopilmasligi uchun eshiklarni echib oling.

Diqqat!

Uzaytirgichni ishlating, bu kuchlanishning pasayishiga va kompressorni ishga tushirish uchun yomon sharoit yaratishga olib kelishi mumkin.

Mahsulotni qadoqlash va utilizatsiya qilish.....	20
Ogohlantirish.....	22
Ishlatishdan oldin.....	24
Funksiyalar.....	24
Xizmat ko'rsatish.....	27
Nosozliklarni aniqlash va tuzatish.....	27
Texnik xususiyatlari.....	28
Eshiklarni haddan tashqari ko'tarish.....	29
Sovutgichni Wi-Fi tarmog'iga ulash.....	31
Kafolat shartlari.....	34

Ogohlantirish

Aksessuarlar

Model	Qo'llanma foydalanuvchi, dona	Qopqoq eshik menteşesi, dona	Belgilash energiya samaradorligi, dona	Uchun quti qopqoqli muz, dona	Stend tuxum uchun, dona
C4F640*/C4F620*	1	1	1	1	1
C4F740*	1	1	1	1	1
C4F637*/C4F619*	1	1	1	1	1
A4F639*	1	1	1	1	1
A4F739*	1	1	1	1	1
A4F637*	1	1	1	1	1

Ishlab chiqaruvchi dizayn va konfiguratsiyaga o'zgartirishlar kiritish huquqini o'zida saqlab qoladi

OGOHLANTIRISH

Uskunadan birinchi bor foydalanishdan oldin

Mo'ljallanayotgan foydalanish: Ushbu uskuna faqatgina quruq, usti yopiq maishiy sharoitlarda foydalanish uchungina loyihalangan. Boshqa turdagi foydalanish ko'zda tutilmagan foydalanish deb hisoblanadi va u jarohatlanishga olib kelishi mumkin, bu esa ishlab chiqaruvchini javobgarlikdan ozod etadi.

Nima qilish lozim ...

- ✓ Shtepsel vilkasi sovutkich ostidagi joyda chegaralanib qolmaganligiga ishonch hosil qiling.
- ✓ Sovutkichni o'chirayotganda va yoqayotganda kabelni emas, vilkani ushlab.
- ✓ Sovutkichni joydan-joyga surayotganda elektr ta'minot usidan yurilmasligiga hamda unga zarar yetkazilmasligiga ahamiyat bering.
- ✓ Shtepsel vilkasiga zarar yetmaganligiga ishonch hosil qiling, agar shunday bo'lsa, imkon qadar elektr ta'minotini o'chirib shtepsel vilkasini ehtiyotkorlik bilan uzib qo'ying, shuningdek uni almashtirish uchun avtorizatsiyalangan servis markazi mutaxassisi bilan maslahatlashing.
- ✓ Sovutkichni yon-atrofida gaz yoki boshqa yonuvchi o'chirib, gaz sizib chiqish manbaalari yo'qligiga ishonch hosil qiling. Gaz sizib chiqishi mavjud bo'lsa, gaz chiqishini to'xtatish uchun klapani o'chirib, eshik va oynalarni oching, lekin sovutkich yoki boshqa har qanday uskunalarining elektr ta'minot shurularini yoqmaganda hamda o'chirmang.
- ✓ Sovutkichni tozalash va unga xizmat ko'rsatish uchun uni elektr ta'minotidan uzib qo'ying.
- ✓ Sovutkich eshikchasini dastasidan ushlab oching, eshikchalar orasidagi masofa juda tor bo'lishiga ahamiyat bering, shuning uchun barmoqlar tiqilib qolishidan ehtiyot bo'ling.
- ✓ Sovutkichni o'chirgandan so'ng, uni takroran yoqish uchun kamida 5 daqiqa qoldiring, chunki tez-tez qayta o'chirib-yoqish kompressorga zarar yetkazishi mumkin.

DIQQAT! Uskunaning korpusidagi yoki o'rnatiladigan konstruksiyadagi ventilyatsiya teshiklarini to'sib qo'ymang.

- ✓ Sovutkichni utilitatsiya qilishda, bolalarning tasodifan uning ichiga qamalib qolishini oldini olish maqsadida, sovutkichning eshiklarini yechib qo'ying, eshikning zichlashtirgichlarini, tokhalarni olib tashlang, ularni kerakli joyga joylashtiring.
- ✓ Ushbu uskunadan 8 yosh va undan katta bolalar, jismoniy, sezish yoki aqliq boyliqlari cheklangan odamlar, shuningdek ularning tajribasi va bilimlari bo'lmagan holda – ularni uskunadan xavfsiz tarzda va uchrashi mumkin bo'lgan xavf-xatarlarni tushunish nuqtai-nazaridan nazorat qilib yoki yo'riq ko'rsatib turilsalar – foydalanishlari mumkin.

✓ Sovutkich yaxshi shamollatiladigan xonada joylashtirilishi lozim. Sovutkichning ustidan kamida 20 sm va yon-atrofida kamida 10 sm joy bo'lishiga ishonch hosil qiling.

✓ Sovutkich va gaz trubasi orasida minimal masofa 15 sm, ular bir-biriga tegib turishiga yo'l qo'yilmaydi.

✓ Sovutkich qurilmasi shunday joylashtirilishi kerakki, shtepsel rozetkasiga qo'l yetishi mumkin bo'lsin.

Nima qilish lozim emas ...

✓ Sovutkich 220–240 V kuchlanishi 50 Gs chastotali o'zgaruvchi tok elektr tarmog'idan ishlaydi. Noto'g'ri kuchlanishga ulanganda sovutkich ishga tushmasligi, harorat rostlagichi, kompressorga zarar yetishi, kompressor ishlashida noma'yorli shovqin paydo bo'lishi mumkin. Zaruriyat bo'lsa avtomatik kuchlanish stabilizatorini o'rnatting.

✓ Sovutkich uchun ishonchli yerga ulanish zanjiriga ega bo'lgan maxsus rozetka zarur. Sovutkichning kuchlarish kabeli 3 simli (yerga ulanish bilan) shtepsel vilkasi bilan jhozlangan, u 3 simli (yerga ulanish bilan) standart rozetkaga mos keladi. Hyech qachon uchinchi kontakt (yerga ulanish) simini kesib tashlamang yoki ajratib olmang. Sovutkich o'rnatilgandan keyin vilka qo'l yetadigan joyda bo'lishi kerak.

✓ Hyech qachon sovutkich ichida oson alanganuvchi, portlash xavfiga ega bo'lgan yoki korroziya jihatdan faol bo'lgan moddalarni saqlamang.

✓ Sovutkich ichida tibbiy dori vositalarini, bakteriologik yoki kimyoviy moddalarni saqlamang. Ushbu sovutkich maishiy elektr uskunasi

hisoblanadi. Uning ichiga qat'iy harorat sharoitida saqlanishi talab etiladigan materiallarni joylashtirish tavsiya etilmaydi.

✳️ Yong'in kelib chiqishini oldini olish maqsadida sovutkichning bevosita yaqinida benzin yoki boshqa oson alanganuvchi moddalarni saqlamang va ulardan foydalanmang.

✳️ Yuqoridagi joylashgan predmetlarning qulashi natijasida tan jarohat yetkazilishining oldini olish maqsadida, nobargaror predmetlarni (og'ir obyektlarni, suyuqlik solingan idishlarni) sovutkichning ustki qismiga qo'ymang.

✳️ Sovutkich eshigiga yoki butliklarni ushlab turgichiga osilmang. Eshik vertikal holatdan siljib qo'lishi mumkin, butliklarni ushlab turgich sug'urilib ketishi yoki sovutkich og'darilib ketishi mumkin.

✳️ Mahsulotlar va ichimliklarni sovutkichga solayotganda va undan olayotganda muzlatish kamerasi eshigini, tokchalarni yoki uning korpusini bosmang.

✳️ Sovutkich ishlayotgan vaqtda muzlatish kamerasining ichki yuzasiga qo'l bilan tegmang, ayniqsa qo'llaringiz nam bo'lsa, chunki qo'llaringiz yuzaga muzlab yopishib qolishi mumkin.

✳️ Sovutkichning elektr izolatsiyasi himoyalanganligini ta'minlash uchun sovutkichni tozalayotganda unga suv sepmang va suv bilan yummang, sovutkichni nam joyda yoki suv quyilib ketishi mumkin bo'lgan joyda saqlamang. Sachragan suvlarni va dog'larini toza yumshoq mato bilan tozalab tashlang va quringing.

✳️ Sovutkichni ta'mirlash, bo'laklarga ajratish va unga o'zgartirishlar kiritish ishlari ixtisoslashgan servis markazi mutaxassisi tomonidan bajarilishi lozim.

✳️ Sovutkichni har qanday keskin yoki qo'pol harakatlantirilishi uning sovutuvchi naychalariga zarar yetkazishi mumkin. Natijada mulk yo'qotilishi yoki tan jarohati yetishi mumkin.

✳️ Go'daklarga va bolalarga muzlatish kameralari ichiga kirib olishiga yo'l qo'ymang.

✳️ **DIQQAT!** Elektr asboblarni mahsulotlarni saqlash bo'lmalarida saqlamang, ishlab chiqaruvchi tomonidan tavsiya etilgan holatlar bundan mustasno.

✳️ **DIQQAT!** Tizimda yuqori bosim ostidagi xiladagent mavjud. Tizimni ochmang. Xizmat ko'rsatish faqat ixtisoslashgan servis markazi mutaxassisi tomonidan bajarilishi lozim.

✳️ **DIQQAT!** Xiladagent konturiga zarar yetkazilishiga yo'l qo'ymang.

✳️ Sovutkichning ichki qismlarini quritish uchun sochni quritish uchun mo'ljallangan fendan foydalanmang. Hidlarni yo'qotish uchun sovutkich ichiga yonayotgan shamlarni joylashtirmang.

✳️ Uchuvchan substansiyalarni, shu jumladan har qanday insektsidlarini uskuna yuzalariga sepmang

✳️ Sovutkich eshiklarini faqatgina eshik harakatlantirish radiusida bolalar bo'lmagan vaqtida oching yoki yoping.

✳️ Ushbu uskunadan jismoniy, sezish yoki aqliy qobiliyatlari cheklangan odamlar (shu jumladan bolalar), yoki ularning tajribasi va bilimlari bo'lmaganligi sababli – ularni uskunadan xavfsiz tarzda va uchrashi mumkin bo'lgan xavf-xatarlarni tushunish nuqta-nazaridan nazorat qilib yoki yo'riq ko'rsatib turilmassalar – foydalanishlari mumkin emas.

✳️ Kompresioner haddan ortiq uzoq vaqt moyabandi ishlashini yoki mahsulotlarning tushib ketishini oldini olish maqsadida, muzlatish kamerasida haddan ziyod ko'p mahsulot saqlamang. Yashiklarni yuklash chizig'idan oshirib yuborish tavsiya etilmaydi. Mahsulotlarning umumiy og'irligi 30 kg dan oshmasligi kerak. Mahsulotlarning polga tushib ketishini oldini olish maqsadida, muzlatkich kamerasini haddan tashqari kuchli tarzda yoki burchak ostida ochmang.

✳️ **DIQQAT!** Muzdan tushirish jarayonini tezlashtirish uchun mexanik asboblardan yoki boshqa uslublardan foydalanmang, ishlab chiqaruvchi tomonidan tavsiya etilgan holatlar bundan mustasno

✳️ Sovutkich uskunasi ichida portlash xavfi bo'lgan obyektlarni, xususan ichida alanganuvchi moddasi bo'lgan aerazol ballonlarini yig'mang va saqlamang.

✳️ Sovutkichning ichidagi yoritish tizimida biror-bir muammo yuzaga kelsa, muammoni bartaraf etish uchun bizing ixtisoslashgan servis xizmatimiz bilan bog'laning, uni almashirish ishlarni mustaqil ravishda amalga oshirishiga yo'l qo'ymaydi.

Mahsulotlarni sovutkichda saqlash bo'yicha maslahatlar

✳️ Issiq mahsulotlarni sovutkichda saqlash uchun joylashtirishdan oldin ular xona harorati darajasigacha sovutilishi lozim.

✳️ Oziq-ovqat mahsulotlarini sovutkichga joylashtirishdan oldin ularni yuving yoki tozalang va ulardagi barcha suv tomchilarini quringing.

✳️ Sovutkichda saqlanadigan oziq-ovqat mahsulotlari germetik ravishda yopilgan bo'lishi kerak. Bu mahsulotlardan namlik bug'lanib chiqib ketishini va o'z o'rnida ularning aynishini oldini oladi.

✳️ Saqlanadigan mahsulotlar turiga qarab ajratilishi lozim. Kundalik iste'mol qilinadigan mahsulotlar tokchalarning oldi qismida joylashtirilishi lozim. Bu holat sovutkich eshigini zaruriyatsiz ochib turilishi holatlarini oldini oladi, shuningdek mahsulotlarni iste'mol qilishni yoddan chiqarib ularning yarqoqlik muddat o'tib aynib qolishini oldini olding yordam beradi.

✳️ Sovutkichning ichki plastigiga zarar yetishining oldini olish maqsadida, mahsulotlarni imkon qadar sovutkichning ichki devorlaridan biroz uzoqroq masofada joylashtiring.

✳️ Sovutkichni haddan ziyod ko'p mahsulotlar bilan to'dirib yuborish tavsiya etilmaydi. Mahsulotlar orasida ozgina masofa bo'lishi lozim, bu sovuq havoning mahsulotlarni bir tekisda qamrab olishiga va saqlashda eng maqbul natijalarga erishishga imkoniyat beradi.

✳️ Yuqori namlikka ega bo'lgan mahsulotlarning sovutkichning ichki devorlariga tegib turgan holatda saqlamang. Aks holda mahsulotlar sovutkich devoriga muzlab yopishib qolishi mumkin. Mahsulotlarni sovutkichning ichki devoridan biroz uzoqroq masofada joylashtiring.

✳️ Mahsulotlarning (ayniqsa tarkibida yog' bo'lgan mahsulotlarning) sovutkichning ichki devoriga tegib turishidan saqlang, chunki ayrim turdagi yog'lar plastikka zarar yetkazishi mumkin. Shuning uchun yog'simon ifloslanishlar aniqlansa, ularni tozalab tashlang va xashni.

✳️ Muzlagan mahsulotlarni sovutkich bo'lmisida muzdan tushiring. Siz muzlagan mahsulotlarni sovutkichning haroratini pasaytirish uchun sovutkichda saqlashingiz mumkin va bu bilan energiya tejallishiga yordam berishingiz mumkin.

✳️ Ayrim sabzavotlar, masalan, piyoz, sarimsoq, zanjabil (imbir) suv yong'o'gi va boshqa ildizpoyal sabzavotlar uzoq vaqt davomida oddiy haroratda saqlanishi mumkin. Ularni sovutkichda saqlash zaruriyati yo'q.

✳️ Kobqochalar, qovun, papayga, banan, ananaslarning metabolizmi sovutkichda kuchayishi mumkin, shuning uchun ularni sovutkichda saqlash tavsiya etilmaydi. Yashil mahsulotlarning ma'lum bir muddat sovutkichda saqlanishi ularning pishishini tezlashtirishi mumkin.

✳️ Kichik porsiyalarga kesilgan mahsulotlar tezroq sovidiq va ularni muzdan tushirish va tayyorlash ham osongroq bo'ladi. Har bir porsiyang uchun tavsiya etiladigan og'irligi 2,5 kg dan kamroq bo'lishi tavsiya etiladi.

✳️ Mahsulotlarni muzlatish kamerasiga joylashtirishdan oldin ularni o'rab olgan xashni. O'rannimg tashqi tomoni quruq bo'lishi kerak, shuningdek o'rannimglar bir-biriga yopishib qolmasligiga harakat qiling. O'rash materiali hidsiz, havosiz, zaharli bo'lmisligi va notoksik bo'lishi lozim.

✳️ Haddan tashqari ko'p miqdordagi sarhil mahsulotlarni muzlatkichga joylashtirmang.

Energiyani tejash bo'yicha maslahatlar

✳️ Ushbu uskuna maishiy va shunga yaqin bo'lgan sharoitlarda foydalanishga mo'ljallangan:

✳️ do'konlar, ofislar va boshqa ishlab chiqarish sharoitlarida xodimlar uchun oshxona zonalarida;

✳️ fermerlik inshootlarida va mehmonxonalarda, motellar va turar-joy turidagi boshqa infrastrukturalarda mijozlar uchun;

✳️ «yashab turish va nonushta» rejimidagi pansionlar sharoitida:

✳️ savdo bilan bog'liq bo'lmagan sharoitlardagi umumiy ovqatlanish va shunga o'xshash tarmoqlarda.

✳️ Uskunani saqlang, quruq, yetarlicha shamollatilgan xonada joylashtiring. Ventilatsiya teshiklarini yopib qo'ymang.

✳️ Uskunaning hеч qaysi ventilatsiya teshiklarini va panjaralarini hеч qachon to'sib qumang.

✳️ Uskuna eshigini mahsulotlarni joylashtirish yoki sovutkichdan chiqarish uchun juda uzoq muddatga ochib turmang. Eshikni ochib turish vaqt qanchalik qisqa bo'lsa, muzlatish kamerasida shunchalik kam muz hosil bo'ladi.

✳️ Harorat ko'rsatkichini zaruriyidan past bo'lgan holatga o'rnatmang.

✳️ Sovutkichning asos qismida va uning yon devorlarida havo o'tishi uchun yetarli joy bo'lishini ta'minlang.

✳️ O'rnatayotganda sovutkichning o'ng, chap, orqa va yuqorigi qismida masofa qoldiring. Bu energiya sarfini kamaytiradi va sizning elektr quvvati uchun xarajatlaringizni kamaytiradi.

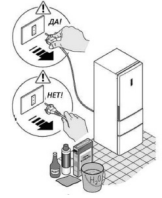

Ishlatishdan oldin

Barcha rasmlar va diagrammalar ma'lumot olish uchun berilgan va haqiqiy qurilmadan farq qilishi mumkin.

- 1) LED yorug'lik soyasi
- 2) T.ABT
- 3) Shisha ushlagich bilan javon
- 4) Raf yig'ilishi
- 5) Katlanadigan javon
- 6) Sabzavot va meva qutisi ustidagi qopqoq
- 7) Meva va sabzavotlar qutisi
- 8) «My zone» sandiq ustidagi qopqoq
- 9) My zone» qutisi»
- 10) Yuqori eshik balkonlari
- 11) Katta ekranli eshik balkoni
- 12) Pastki eshik balkoni
- 13) Muzlatgich qutilari
- 14) FreshTurbo Yangi Turbo UV-sterilizatsiyasi
- 15) LED sovutgich yoritgichi
- 16) Sabzavot va meva qutisi ustidagi javon
- 17) «My zone» qutisi ustidagi javon
- 18) Muzlatgich eshiklari

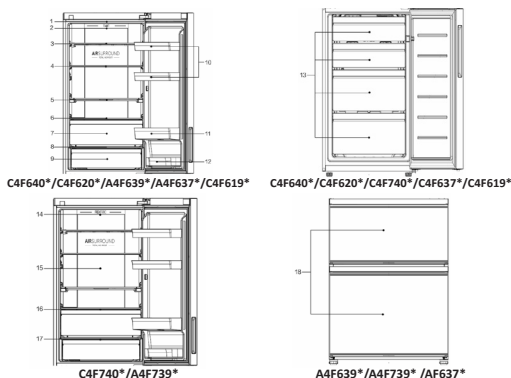

Joylashtirish o'rnini

Montaj qoidalari va shartlari:

1) Sovutgich to'g'ridan-to'g'ri quyosh nuri tushmaydigan, muzlatgichning eshiklari osongina va qulay tarzda ochiladigan tekis va mustahkam yuzaga o'rnatilishi kerak. Sovutgich notekis yuzaga qo'yilgan bo'lsa, stand sifatida tekis, bardoshli va yong'inga chidamli materiallardan foydalanish kerak. Sovutgich biroz beqaror bo'lsa, sozlanishi muzlatgich oyoqlarini soat yo'nalishi bo'yicha yoki soat miliga teskari burab uzaytirish yoki qisqartirish mumkin.

2) To'g'ri ishlashini ta'minlash uchun muzlatgich biroz orqaga egilgan - dizayn xususiyati.

Saqlash va tashish qoidalari

3) O'rnatilgan sovutkichi nisbiy namligi 80% dan ortiq bo'lmagan sharoitda, tabiiy shamollatishga ega bo'lgan yopiq xonalarda vertikal holatda saqlanishi lozim.

4) Uzoq muddatga elektr tarmog'idan uzilgan sovutkichi ichidan barcha mahsulotlarni chiqarib tashlab, muzlatish kamerasini muzdan tushirish va kameralarni tozalash kerak. Tozalangandan keyin, kameralarda noxush hid paydo bo'lishini oldini olish uchun, sovutkichning eshiklarini biroz ochiq qoldirish kerak.

5) Sovutkichni vertikal holatda istalgan turdagi usti yopiq transportda, sovutkichni har qanday ehtimoliy zarbar, surilib ketish va ag'darilib tushishning yuzaga kelishini oldini olgan holda ishonchli tarzda mahkamlab tashish mumkin.

6) **Sotuv:** Sotish shartlari mamlakatning mahalliy qonunchiligiga muvofiq amalga oshiriladi.

Foydalanishdan oldin tayyorlab olish

O'ramin, penoplastli asosni va yopishqoq lentani, mahkamlovchi aksessuarlarni olib tashlang. Ilova qilingan hujjatlar va qonunchilarni tekshiring. Komplektsiyada tafovut bo'lsa, xarid qilingandan keyin 14 kun ichida magazinga murojaat qiling. Sovutkichni tegishli joyga surib joylashtirish – «Joylashtirish o'rnini» bo'limga qarang. Foydalanishdan oldin korpusni tozalash tavsiya qilinadi. Sovutkichga oziq-ovqat mahsulotlarini joylashtirishdan oldin uzing tashqi va ichki qismlarini namlangan yumshoq mato bilan tozalang. Uskunani tekis joylashtirib, tozalangandan so'ng, uni yoqishdan oldin normal holatda ishlashini ta'minlash uchun, sovutkichni yoqilmagan holatda kamida 6 soatga qoldiring.

Sovutkich elektr ta'minot tarmog'iga ulangandan so'ng sovutish va muzlatish kameralarini avtomatik tarzda mos ravishda 5 °C va -18 °C haroratga o'rnatiladi. MyZone bo'lmasi sovutish qurilmasi rejimida ishlaydi. Rejimni qo'lda sozlash: «haroratni sozlash» tugmasini bosib haroratni o'rnatish mumkin (ushbu qo'llanmaning «Funksiyalar» bo'limga qarang). Sovutkichi ma'lum bir muddat ishlagandan so'ng va sovutkichi bo'lmasi yetarli darajada sovugandan keyin unga mahsulotlarni joylashtiring.

FUNKTSIYALAR

Boshqarish paneli

1) Displeyning boshqarish panelidagi asosiy tugmalar vazifasi tavsifi:

- A) Sovitish kamerasi haroratini tartibga keltirish tugmasi
- B) Muzlatish kamerasi haroratini tartibga keltirish tugmasi
- C) «Mening hududim» / «My zone» tartiblari haroratini tartibga keltirish tugmasi
- D) yoqish / o'chirish / bo'shatish tartibi funktsiyasi tugmasi
- E) Displeyni qulflash va qulfdan ochish tugmasi

2) Displey boshqarish panelidagi funktsiyalar tavsifi:

- a) Tez sovitish funktsiyasi belgisi: tez sovitish funktsiyasi yoqilganligini ko'rsatadi.
- B) Sovitish kamerasi harorati qiymati indikator.
- c) Tez muzlatish funktsiyasi belgisi: tez muzlatish funktsiyasi yoqilganligini ko'rsatadi.
- d) Indikator muzlatish kamerasi harorati qiymatini ko'rsatadi.
- e) «Mening hududim» / «My zone» tartiblari qiymatini ko'rsatadi.
- f) Bo'shatish tartibi funktsiyasi belgisi: sovitish tizimida bo'shatish tartibi yoqilganligini ko'rsatadi.
- g) Qulflash belgisi: Asosiy displeyning qulflanganligi/ochilganligi holatini ko'rsatadi.

Funksiyalar tavsifi

Birinchi yoqish

Sovitgichni birinchi marta elektr ta'minoti manbasiga ulaganingizdan so'ng displey yorishadi; sovitish kamerasi haroratining o'zi belgilangan qiymati -5oC, muzlatish kamerasi haroratining o'zi belgilangan qiymati -18oC; «Mening hududim» / «My zone» tartiblari uchun o'zi belgilangan harorat qiymati – taxminan 0oC.

Displey ekranini qulflash va qulfdan ochish

Qulfdan ochish: displey paneli o'chirilgan holatida sovitish kamerasi eshikchasini oching yoki displeydagi istalgan tugmachani bosib – qulf belgisi «g» yorishadi. SHu vaqtning o'zida «E» funktsional qulflash tugmasini bosib 3 soniya davomida tutib turing; tovushli signal yangraydi, «g» belgisi o'chadi va bu degani – displey ekranini qulfdan ochilib yonib turganligini anglatadi.

Qo'laki qulflash: displey panelini qulfdan ochganingizdan so'ng «E» funktsional qulflash tugmachasini bosib 3 soniya davomida tutib turing; tovushli signal yangraganidan so'ng «g» belgisi indikator yonadi – bu displey paneli qulflanganligini anglatib, displey o'zi esa 30 soniyadan so'ng tugmacha bosilmasdan o'chadi.

Avtoquflash: agar sovitish kamerasi berk bo'lib 30 soniya davomida hech qanday tugmacha bosilmasa, displey paneli avtomatik ravishda o'chib qulflanadi.

Sovitish kamerasi haroratini sozlash (2 ~ 8°C)

Displeyni qulfdan ochganingizdan so'ng sovitish kamerasi haroratini sozlash uchun "A" indikatori tugmachasini bosing, tovushli signal yangraydi, so'ngra sovitish kamerasi harorati ko'rsatkichi menyusiga kiring, undan so'ng "A" tugmachasini har bir bosganingizda tovushli signal yangraydi va sovitish kamerasi harorati indikatorini sozlash mexanizmi 1 birlikka kamayadi. Sovitish kamerasining harorat tartiblari "08" - "07" - "05" - "04" - "03" - "02" - "08" davrlarida ishlaydi.

Muzlatish kamerasi haroratini sozlash (-16 ~ -24°C)

Displeyni qulfdan ochganingizdan so'ng muzlatish kamerasi haroratini sozlash uchun "B" indikatori tugmachasini bosing, tovushli signal yangraydi, so'ngra muzlatish kamerasi harorati ko'rsatkichi menyusiga kiring, undan so'ng "B" tugmachasini har bir bosganingizda tovushli signal yangraydi va muzlatish kamerasi harorati indikatorini sozlash mexanizmi 1 birlikka kamayadi. Muzlatish kamerasining harorat tartiblari "-16" - "-17" - "-18" - "-19" - "-20" - "-21" - "-22" - "-23" - "-24" - "-16" davrlarida ishlaydi.

"Mening hududim" / "My zone" haroratini sozlash

Displeyni qulfdan ochganingizdan so'ng "My zone" haroratini sozlash uchun "C" indikatori tugmachasini bosing, tovushli signal yangraydi, so'ngra "My zone" harorati ko'rsatkichi menyusiga kiring, undan so'ng "C" tugmachasini har bir bosganingizda tovushli signal yangraydi va harorat indikatorini "Meva va sabzavotlar" - "0oC da tarovat" - "Muloyim muzdan tushirish" - "Meva va sabzavotlar" kabi davrlarga o'tkazish mumkin.

Tez sovitish

Displeyni qulfdan ochganingizdan so'ng "A" tugmachasini bosib 3 soniya davomida tutib turing, tovushli signal yangraydi, "a" tez sovitish funktsiyasi indikatorini yonadi va natijada sovitish kamerasida tez sovitish funktsiyasi ishga tushadi. Bunday holatda sovitish kamerasi sozlanga muvofiq ishga tushadi va har bir tez sovitish funktsiyasiga kirganingizdan so'ng 3 soatdan so'ng bu funktsiyadan avtomatik ravishda chiqiladi. Displeyni qulfdan ochganingizdan so'ng "A" tez sovitish funktsiyasi belgisi ishlash tartibida yorishib turishda davom etadi; funktsiyani o'chirish uchun "a" tugmachasini bosib 3 soniya davomida tutib turing, keyin tovushli signal yangraydi va tez sovitish funktsiyasi belgisi o'chadi, boshqa so'z bilan aytganda, sovitish kamerasidagi sovitish funktsiyasi o'chiriladi.

⊗ *Tez sovitish tartibida sovitish kamerasi haroratini tartibga keltirib bo'lmaydi. Agar haroratni tartibga keltirish uchun "A" tugmachasi bosilgan bo'lsa, "A" tez sovitish funktsiyasi belgisi millitlab, bu amal bajarilishi mumkin emasligini ko'rsatadi.*

Tez muzlatish

Displeyni qulfdan ochganingizdan so'ng "B" tugmachasini bosib 3 soniya davomida tutib turing, tovushli signal yangraydi, "c" tez muzlatish funktsiyasi belgisi yorishadi va shunday qilib, tez muzlatish funktsiyasi yoqiladi. Bunday holatda muzlatish kamerasi sozga muvofiq ishlaydi va tez muzlatish funktsiyasiga kirganingizdan 50 soatda so'ng undan avtomatik ravishda chiqiladi. Displey qulfdan ochilganidan so'ng "c" tez muzlatish funktsiyasi belgisi ishlash tartibida yonib turadi. Funktsiyani o'chirish uchun "B" tugmachasini bosib 3 soniya davomida tutib turing, keyin tovushli signal yangraydi va "C" tez muzlatish funktsiyasi o'chadi, boshqa so'z bilan aytganda, muzlatish kamerasidagi muzlatish funktsiyasi o'chiriladi.

⊗ *Izoh!* Funktsiya 50 soatdan so'ng avtomatik ravishda o'chadi. Undan so'ng sovitgich avvalgi tartibda ishlaydi.

⊗ *Birdaniga katta miqdordagi oziq-ovqat mahsulotlarini muzlatish zarur bo'lgan hollarda tez muzlatish funktsiyasini muzlatish kamerasini ishlatishdan 24 soat oldin yoqish tavsiya qilinadi.*

⊗ *Tez muzlatish tartibida muzlatish kamerasi haroratini tartibga keltirib bo'lmaydi. Agar haroratni tartibga keltirish uchun "B" tugmachasi bosilgan bo'lsa, "C" tez muzlatish funktsiyasi belgisi millitlab, bu amal bajarilishi mumkin emasligini ko'rsatadi.*

Bo'shatish tartibi

Displeyni qulfdan ochganingizdan so'ng "D" bo'shatish funktsiyasi tugmachasini bosing, tovushli signal yangraydi, keyin "f" bo'shatish funktsiyasi belgisi yorishadi va shunday qilib, bo'shatish tartibi funktsiyasi yoqiladi. Bunday holatda sovitish kamerasi sozga muvofiq ishlaydi va +17°C haroratni ko'rsatib turadi. Displey qulfdan ochilganidan so'ng "f" bo'shatish tartibi funktsiyasi belgisi yonib turganida "D" bo'shatish funktsiyasi tugmachasini bosing, keyin tovushli signal yangraydi va "f" bo'shatish funktsiyasi belgisi o'chadi, boshqa so'z bilan aytganda, bo'shatish tartibi funktsiyasi o'chiriladi.

⊗ *Bo'shatish tartibida sovitish haroratini tartibga keltirib bo'lmaydi. Agar haroratni tartibga keltirish uchun "A" tugmachasi bosilgan bo'lsa, "f" bo'shatish funktsiyasi belgisi millitlab, bu amal bajarilishi mumkin emasligini ko'rsatadi.*

Ochiq eshik signali

Sovitish kamerasi eshigining 3 daqiqadan ortiq vaqt davomida ochiq turgan holatida sovitish tizimi har 10 soniya ichida 3 marta signal yangratadi; agar sovitish kamerasi eshigi 7 daqiqadan ortiq vaqt davomida ochiq qolsa tizim sovitgich eshigi yopilmaguncha har 5 soniya ichida 3 marta signal beradi.

Elektr ta'minoti uzilishida xotira

Elektr ta'minoti uzilishi ishchi holati xotirada bir lahzada saqlanib qoladi va elektr ta'minoti qaytadan yoqilganidan so'ng sovitish tizimi avvalga sozlar bo'yicha ishlaydi.

⊗ *Izoh!* Agar u yoki bu funktsiya tugmachasida 5 soniyadan uzoqroq vaqt ichida hech qanday amal bajarilmasa, belgilangan qiymatlar tasdiqlanadi, qolgan tugmachalar esa sozlarni tezkor tasdiqlash uchun bosiladi. Qiymat belgilanganidan so'ng indikator belgilangan haroratni ko'rsatadi. 30 soniyadan so'ng agar hech qanday tugmachalarni bosish bo'yicha amal bajarilmasa displey so'nadi.

Funksiyalar



Ko'pkanalli havo oqimi

Sovitgich ko'pkanalli havo oqimi tizimi bilan jihozlangan bo'lib, bu tizim yordamida sovuq havo oqimlari har bir raf sathlarida joylashadi. Bu haroratni bir maromda tutib turish va mahsulotlarni yanada uzoq vaqt davomida yaxshi saqlashga yordam beradi. *ьное сохранение свежести продуктов.*

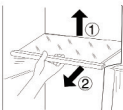

Raflar balandligi sozlash

Sovitgichda meva va sabzavotlar solish uchun quti mavjud. U meva, sabzavotlar va shunga o'xshash mahsulotlarni saqlash uchun moslashtirilgan. Raf joyini o'zgartirish mumkin, rafni joyiga o'rnatish uchun rafning har ikkala tomonidagi teshiklarni yo'naltirgichlarga joylashtirib uni oxirigacha itarig.

HCS tokchasi*

Sabzavotlar yashigining ustidagi tokcha respirator funksisiga ega bo'lgan ekologik o'simlik membranasi bilan ta'minlangan. Mahsulotlar uzoq muddat davomida sarhilligicha qoladi.

* Ushbu javonning mavjudligi model qatoriga bog'liq

"Mening hududim" / "My zone" qutisi

Sandiqdagi harorat belgilangan rejimda -2°C dan +3°C gacha saqlanadi. Turli muhit haroratiga yoki muzlatgichning ishlash rejimiga qarab biroz farq qilishi mumkin. 1-2 kun davomida yangi baliq, go'sht va pishirilgan ovqatni saqlash uchun javob beradi.

Saqlanadigan mahsulotlar talablariga qarab "Mening hududim" / "My zone" bo'Imasi 0oC. Mahsulotlarni saqlashga qo'yiladigan talablarga muvofiq, mahsulotlarning optimal oziqa qiymatini ta'minlash maqsadida -3oC dan 5oC gacha eng qulay harorat tanlanishi mumkin.

- Meva va sabzavotlarni saqlash uchun harorat taxminan sovitish kamerasidagiday bo'ladi;
- Yaxshi hududni saqlash uchun harorat sovitish kamerasidagiday, taxminan 0oS bo'ladi;
- Yaxshi baliqni saqlash uchun harorat -3oS ga yaqin bo'ladi

Sovitkich bo'Imasidagi lampochka

Chiroq parametrlari: 2w, C4F640/C4F639/4F637/C4F637/C2F619/C2F620* yoki 5W C4F740/C4F739* maksimal 5W, LED chiroq kam energiya sarfini va uzoq umr ko'rishni ta'minlaydi. Agar biron bir nosozlik bo'lsa, mijozlarga xizmat ko'rsatish bilan ishonch telefoniga murojaat qiling.

Katta hajmga ega bo'lgan saqlash joyi

Sovitkich haroratini sozlash

Pastki yashikdan tashqari, sovitkich va muzlatkichda energiyadan samarali foydalanish uchun, ko'p piqdordagi oziq-ovqat mahsulotlarini saqlash uchun boshqa yashiklarni chiqarib qo'yish mumkin.

▲ *Sovitish kameramida havo ventilatsiyasi joylarini to'sib qo'ymang va undan 15 mm masofa saqlang, shuningdek muzlatkichning sensorlarini mahsulotlar bilan to'sib qo'ymang va undan 15 mm masofa saqlang (sensor muzlatish kamerasida o'ng tomonda shishali tokcha ustida joylashgan.)*

▲ *Ayrim funksiyalar sovitkichning rusumiga qarab farq qilishi mumkin.*

Turli mahsulotlar uchun tavsiya etilgan saqlash usullari

Sovuq havo sovitgich ichida aylanishi sababli saqlash bo'Imasida harorat farq qilishi mumkin. Har xil mahsulotlar ularning xossalarga qarab bo'Imaning turli joylarida joylashtirilishi lozim.

1. Ichimliklar, konserva mahsulotlari, tortlar va boshqalar
2. Vino, shampan vinosi va boshqalar
3. Sut, pishloq va boshqalar
4. Sut, pishloq va boshqalar
5. Pishirilgan go'sht, yaxshi baliq va go'sht va boshqalar
6. 0oC hududida yaxshi baliq, go'sht yoki pishirilgan ovqat va boshqalar 1-2 kun davomida, 8 banddagi kabi.
7. Kichik o'Ichamli muzlatilgan mahsulotlar yoki qadoqlangan mahsulotlar.
8. Muzlatilgan mahsulotlar, muzqaymoq va boshqalar
9. Katta miqdordagi muzlatilgan mahsulotlar
10. Tuxum, yog', pishloq va boshqalar
11. Ichimliklar va boshqalar
12. Yogurt, tvorog va boshqalar.

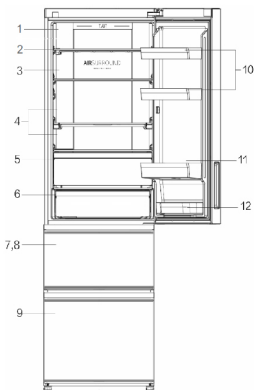

Xizmat ko'rsatish

Tozalash

▲ Aynigan mahsulotlarning noxush hidi paydo bo'lishini oldini olish maqsadida sovitkichni muntazam ravishda tozalab turish kerak. Xavfsizlik maqsadlarida, sovitkichni tozalashdan oldin uni elektr tarmog'idan uzib qo'ying. Sovitkichni iliq suvda ho'llangan yumshoq mato yoki gubka bilan tozalang (yumshoq tozalash vositasini qo'shish mumkin). Sovitkich yuzasidagi suv tomchalarini quruq yumshoqmato bilan quritib oling. Eshik zichlashtirgichini doimo toza holda tuting.

▲ Sovitkich juda og'ir. Uni tozalash yoki ta'mirlash uchun surayotganda polga zarar yetmasligi choralarini ko'ring. Polga zarar yetmasligi uchun sovitkichni chayqatgan holda surmang.

▲ Elektr izolatsiyasiga salbiy ta'sir qilmasligi uchun, uskunaga suv sempang va quymang.

Xizmat ko'rsatish

△ Sovutkichni qattiq cho'tka, simli cho'tka, kir yuvish kukuni, benzin, amilatsetat, ateton va shunga o'xshash organik erituvchilar, kislotalar yoki ishqor bilan tozalang. Zarar yetishini oldini olish uchun sovutkichlarni yuvish uchun mo'ljallangan maxsus vosita bilan yoki iliq suv va yumshoq yuvish vositasi bilan tozalang.

△ Sovuq metalli detallarga nam qo'lingiz bilan tegmang, aks holda teringiz sovuq metalli detallarga muzlab yopishib qolishi mumkin

Muzlatish kamerasini muzdan tushirish

△ Muzlatish kamerasi avtomatik tarzda muzdan tushiriladi. Qo'l yordamida boshqarish talab etilmaydi.

△ Tozalayotganda sovuq shishasi tokchalarni iliq suv bilan yummang. Aks holda shisha haroratning keskin o'zgarishi natijasida yorilishi va tan jarohati yetishiga yoki miyning yo'qotilishiga olib kelishi mumkin.

Elektr tarmog'i uzilishi bo'yicha choralar

Hattoki yozda ham elektr ta'minoti uzilgandan so'ng sovutkichdagi mahsulotlar bir necha soat davomida saqlab turilishi mumkin. Agar elektr quvvatida uzilish ro'y bersa, uzilish davomiyligi haqida so'rash uchun elektroenergiya kompaniyasiga qo'ng'iroq qiling. Elektr ta'minoti o'chirilganda sovutkichga qo'shimcha mahsulotlarni qo'yilmang va imkon qadar sovutkich eshigini kamroq ochishga harakat qiling. Agar elektr ta'minoti o'chirilishi to'g'risida avvaldan xabar berilgan bo'lsa va o'chirish 24 soatdan ortiq davom etadigan bo'lsa, oldindan biroz miqdorda muz tayyorlab oling va uni konteynerga solib, muzlatkichning yuqorigi bo'lmasiga joylashtirib qo'ying.

△ Elektr ta'minoti o'chirilgandan keyin yoki boshqa nosozliklar holatida sovutkichda harorat oshgan sari, mahsulotlarni saqlash muddati va yeyishga yaroqlilik muddati qisqarib boradi.

Barcha mahsulotlarni olib tashlang

Agar sovutkichdan uzoq vaqt davomida foydalanilmaydigan bo'lsa, uni elektr tarmog'idan uzib qo'ying va yuqorida bayon etilgan uslub bilan tozalang. Sovutkichda qolgan mahsulotlardan noxush hid paydo bo'lishini oldini olish maqsadida sovutkich eshigini ochiq qoldiring.

△ Sovutkich belgilangan muddat ishlab berishini ta'minlash uchun, zaruriyat tug'ilmaguncha sovutkichni o'chirmaslik tavsiya etiladi.

Dam olishga chiqish yoki ta'tilga ketishdan oldin

Uzoq davom etadigan ta'tilga ketayotganda elektr ta'minotini uzib qo'ying. Barcha mahsulotlarni chiqarib tashlang va barcha qirov erib ketguncha kuting. Shundan so'ng sovutkichning ichki qismini tozalang va quriting, sovutkichda qolgan mahsulotlardan noxush hid paydo bo'lishini oldini olish maqsadida sovutkich eshigini ochiq qoldiring.

Sovutkichni joydan-joyga ko'chirish

Sovutkichni elektr tarmog'ida uzib, barcha mahsulotlarni chiqarib. Tokchalarni va meva-sabzavot uchun konteynerni, shuningdek boshqa harakatlanuvchi qismlarni muzlatkich ichiga yopishqoq lenta yordamida mahkamlab o'rnatib. Sovutkich eshigini yoping va uni yopishqoq lenta yordamida mahkamlang. Sovutish tizimiga zarar yetkazmaslik uchun uni 45 gradusdan ortiq burchakka o'qirmang. Mulikka zarar yetishini hamda tan jarohati yetishini oldini olish maqsadida sovutkichni eshigidagi dastasidan tutgan holda harakatlantirmang.

NOZOZLIKARNI ANIQLASH VA BARTARAF ETISH

Servis markazga murojaat qilishdan avval nosozliklarni aniqlash va bartaraf qilish jadvali bilan tanishib chiqing. Bu sizning vaqtinigizni qanday bo'lsa, pulingizni ham xuddi shunday tejashga yordam beradi. Jadval umumiy muammolarga ega, bajarilish sifati yoki muzlatgich materialidagi nuqsonlar bilan chaqirilgan muammolardan tashqari.

Muammo	Sabab	Hal etish
Muzlatgichning ishi		
Kompressor ishlamayapti	<ul style="list-style-type: none"> *Sovutkich muzdan tushirish siklida ishlamoqda. *Sovutkich elektr ta'minot tarmog'iga ulanmagan. *Sovutkich O'CHIRILGAN. 	<ul style="list-style-type: none"> ✓Avtomatik tarzda muzdan tushirish rejimidagi sovutkich uchun bu me'yoriy holat. ✓Elektr vilkasi rozetkaga mustahkam ravishda kiritilganligiga ishonch hosil qiling. ✓Sovutkichni qayta ishga tushirish uchun «Elektr ta'minot» tugmasini bosib va 3 soniya yoki undan ortiqroq vaqt davomida ushlab turing yoki dastakni O'CHIRILGAN holatidan haroratni tanlash holatiga o'tkazing.
Sovutkich sovutish jarayonini tez-tez ishga tushiryapti yoki uzoq vaqt davomida ishlamayapti	<ul style="list-style-type: none"> *Tashqaridagi yoki ichkaridagi harorat o'ta baland. *Sovutkich elektr tarmog'idan uzoq muddatga uzib qo'yilgan. *Eshikcha tez-tez ochilmoqda yoki uzoq vaqt davomida ochiq qoldirilmoqda. *Sovutkich / muzlatgich eshikchasi zich yopilmayapti. *Muzlatgich kamerasi harorati juda past darajaga o'rnatilgan. *Sovutkich/muzlatgich eshikchasining zichlashtirgichi ifloslangan, yedirilib ketgan, yorilgan yoki mos emas. 	<ul style="list-style-type: none"> ✓Bu holda sovutkichning uzoqroq vaqt ishlashi me'yoriy holat hisoblanadi. ✓Sovutkich to'liq sovushi uchun oddatda 8 – 12 soat ketadi. ✓Iliq havo sovutkicha kirib keladi va uni tez-tez ishlashiga majbur qiladi. Eshikchani tez-tez ochmang. ✓Sovutkichni tekich yuzada joylashtirilgan hamda hiech qanday mahsulotlar yoki idishlar eshikchaga tegib turmayotganligiga ishonch hosil qiling. «Ogohlantirishlar» bo'limidagi «Eshikcha/yashikni ochish/yopish» mavzusini ko'ring. ✓Sovutkichda qoniqli harorat o'rnatilguncha qab balandroq harorat darajasini o'rnatib. Sovutkich haroratining mo'tadilashishiga 24 soat vaqt ketadi. ✓Eshikcha zichlashtirgichini tozalang yoki almashtiring. Eshik zichlashtirgichidagi germetiklikning yo'qotilishi sovutkichdagi zarur haroratni ushlab turish uchun uying uzoqroq vaqt davomida ishlashiga olib keladi.

Sovutkichdagi noxush hidlar

Sovutkichning ichki tomoni ifloslangan	<ul style="list-style-type: none"> *Sovutkichning ichki yuzasini tozalash lozim. *Sovutkichda kuchil hidga ega bo'lgan mahsulotlar saqlanmoqda. 	<ul style="list-style-type: none"> ✓Sovutkichning ichki yuzasini tozalang. ✓Mahsulotlarni zichroq qilib o'rang.
--	---	---

Agar siz quyidagilarni eshitasangiz

Tovushli signal	<ul style="list-style-type: none"> *Sovutkich bo'lmasi ochiq holatda. *Sovutkichdagi harorat o'ta baland. 	<ul style="list-style-type: none"> ✓Sovutkich eshigini yoping yoki ogohlantiruvchi signolni qo'lda o'chiring. ✓Uskuna birinchi bor ishga tushirilganda nisbatan baland harorat sababli bunday ogohlantiruvchi signal chiqarilishi me'yoriy holat hisoblanadi.
Me'yordan tashqari tovushlar	<ul style="list-style-type: none"> *Sovutkich notekis yuzada joylashgan. *Sovutkich uning yaqinida joylashgan ayrim obyektlarga tegib turibdi. 	<ul style="list-style-type: none"> ✓Sovutkichning joylashish darajasini sozlash uchun oyoqchalardan foydalaning. ✓Uning yaqinidagi obyektlarni olib tashlang.
Suv oqishiga o'xshash yengil shovqin	*Bu muzlatgich tizimining ovozi.	✓Me'yorda.
Korpusning qizishi	*Kondensatga qarshi tizim ishlamoqda.	✓Bu tizim kondensat hosil bo'lishini oldini oladi va bu me'yordagi holat hisoblanadi.

Nosozliklarni aniqlash va tuzatish

Haddan tashqari yuqori harorat		
Sovutkich/muzlatkich bo'limsida haddan tashqari baland harorat	<ul style="list-style-type: none"> *Sovutkich eshikchasi tez-tez ochiladi yoki haddan ortiq uzoq vaqt davomida ochiq holatda qoladi. *Haddan ortiq yuqori harorat o'rnatilgan. *Eshikcha zich yopilmayapti. 	<ul style="list-style-type: none"> ✓Sovutkich eshigi har gal ochilganda uning ichiga issiq hav kiradi. Eshikchani imkon qadar kamroq ochishga harakat qiling. ✓Haroratni qayta sozlang. ✓«Ogohlantirishlar» bo'limidagi «Eshikcha/yashikni ochish/yopish» mavzusini ko'ring.
Muzlatkichdagi harorat juda baland, lekin bu vaqtda sovutkichdagi harorat me'yorda	<ul style="list-style-type: none"> *Muzlatkichda juda yuqori harorat o'rnatilgan. 	<ul style="list-style-type: none"> ✓Muzlatkich haroratini pastroq darajaga o'rnatning. Sovutkich haroratining mo'tadillashishiga 24 soat vaqt ketadi.
Sovutkichning tashqi yuzasidagi suv/namlik/qirov		
Sovutkichning tashqi yuzasida yoki ikkita eshikcha orasida namlik yig'ilishi	<ul style="list-style-type: none"> *Nam iqlim. *Sovutkich eshikchasi zich yopilgan. Bu holat sovutkichdagi sovuq havoning hamma tashqaridagi iliq havoning kondensatsiyasiga olib keladi. 	<ul style="list-style-type: none"> ✓Nam iqlim sharoitida bu me'yoriy holat hisoblanadi. Namlik yig'ilishi namgarchilik kamaygan sari yo'qoladi. ✓«Ogohlantirishlar» bo'limidagi «Eshikcha/yashikni ochish/yopish» mavzusini ko'ring.

Texnik xususiyatlari (texnik varaq)

Model	C4F640*/C4F620*	C4F740*	A4F639*	A4F739*	A4F637*	C4F637*/C4F619*
Savdo belgisi	Haier	Haier	Haier	Haier	Haier	Haier
Malishiy sovutish moslamasi modelning toifasi	7 (Sovutgich-muzlatgich)	7 (Sovutgich-muzlatgich)	7 (Sovutgich-muzlatgich)	7 (Sovutgich-muzlatgich)	7 (Sovutgich-muzlatgich)	7 (Sovutgich-muzlatgich)
Umumiy hajm, l	400	401	388	389	360	372
Yangi saqlash uchun foydali hajm/muzlatilgan oziq-ovqat, l	263/115	264/115	263/103	264/103	257/103	257/115
Tez buziladigan mahsulotlar bo'limining foydali hajmi, l	—	—	—	—	—	—
Muzlatgichning xususiyatlari	*/****	*/****	*/****	*/****	*/****	*/****
Yangi saqlash uchun "ine-ta'lim" bo'linmasiz tizimning mavjudligi / muzlatilgan oziq-ovqat	Da	Da	Da	Da	Da	Da
"Boshqa bo'limlar"ning taxminiy harorati	-	-	-	-	-	-
Sovutgichning kuniga ishlashi (muzlatish qobiliyati), kg / 24 soat	12	12	12	12	12	12
Energiya samaradorligi klassi	A+	A++	A+	A++	A+	A+
**Elektr energiyasi iste'moli, kVt/soat/yil	376	297	366	287	335	366
*** Sozlangan ovoz quvvati darajasi, 1 pvt da DBA (mos yozuvlar ovoz kuchi)	36	36	36	36	36	36
**** Iqlim sinfi	SN-N-ST-T	SN-N-ST-T	SN-N-ST-T	SN-N-ST-T	SN-N-ST-T	SN-N-ST-T
Eritish tizimining nominal quvvati, Vt	200	200	200	200	200	200
Isitish tizimining quvvat sarfi, Vt	200	200	200	200	200	200
Boshqaruv	Elektron	Elektron	Elektron	Elektron	Elektron	Elektron
Sovutgich turi	R600a	R600a	R600a	R600a	R600a	R600a
O'lchamlari (WxHxD), mm	595x2000x675	595x2000x675	595x2000x675	595x2000x675	595x1900x675	595x1900x675
Og'irligi, kg	76 #81	77	83 #88	84	80	73
Qadoqlash o'lchamlari (WxHxD), mm	655x2080x735	655x2080x735	655x2080x735	655x2080x735	655x1980x735	655x1980x735
Paketdagi vazn, kg	81 #86	82	88 #93	89	85	79
Xavfisiz quvvatni o'chirishning ahamiyati (haroratni oshirish vaqti), soat	13	13	13	13	13	13
Qurilma turi	Mustaqil	Mustaqil	Mustaqil	Mustaqil	Mustaqil	Mustaqil

#= shisha eshikli modellarning og'irligi

* = muzlatgichning konfiguratsiyasi va rangiga qarab

** = 24 soat davomida o'tkazilgan standart sinov natijalariga asoslanadi. sovutgich qanday ishlatilishi va qaerda joylashganligi

*** = U003D ovoz bosimi bo'yicha shovqin manbalarining ovoz kuchi va ovoz energiyasi darajasini aniqlash GOST R Iso 3744-2013

**** = Ushbu qurilma atrof-muhit haroratida foydalanish uchun mo'ljallangan:

SN iqlim sinfi: atrof-muhit harorati +10 °C dan +32 °C gacha.

Iqlim sinfi N: atrof-muhit harorati +16 °C dan +32 °C gacha.

Iqlim sinfi ST: atrof-muhit harorati +16 °C dan +38 °C gacha.

Iqlim sinfi T: atrof-muhit harorati +16 °C dan +43 °C gacha.

Sovutgich ishlab chiqarilgan oy va yilni muzlatgich kamerasi ichidagi ma'lumot yorlig'ida topish mumkin.

Перенавешивание дверей/Перенавешивание есік/ Eshiklarni boshqa joyga osish

Перенавеска двери, ремонт и обслуживание электрических, электронных частей, частей холодильного контура, должны производиться квалифицированными сотрудниками сервиса.

Перенавеска есіктерді жөндеу және қызмет көрсету электр, электрондық бөлшектер, бөлшектер тоңазытқыш контурдың жүргізілуі тиіс білікті қызметкерлері сервис.

Eshiklarni boshqa joyga osish, elektrik, elektron qismlarni, muzlatgich konturi qismlarini ta'mirlash va xizmat ko'rsatilishi servising malakali mutaxassisi tomonidan o'tkazilishi kerak.

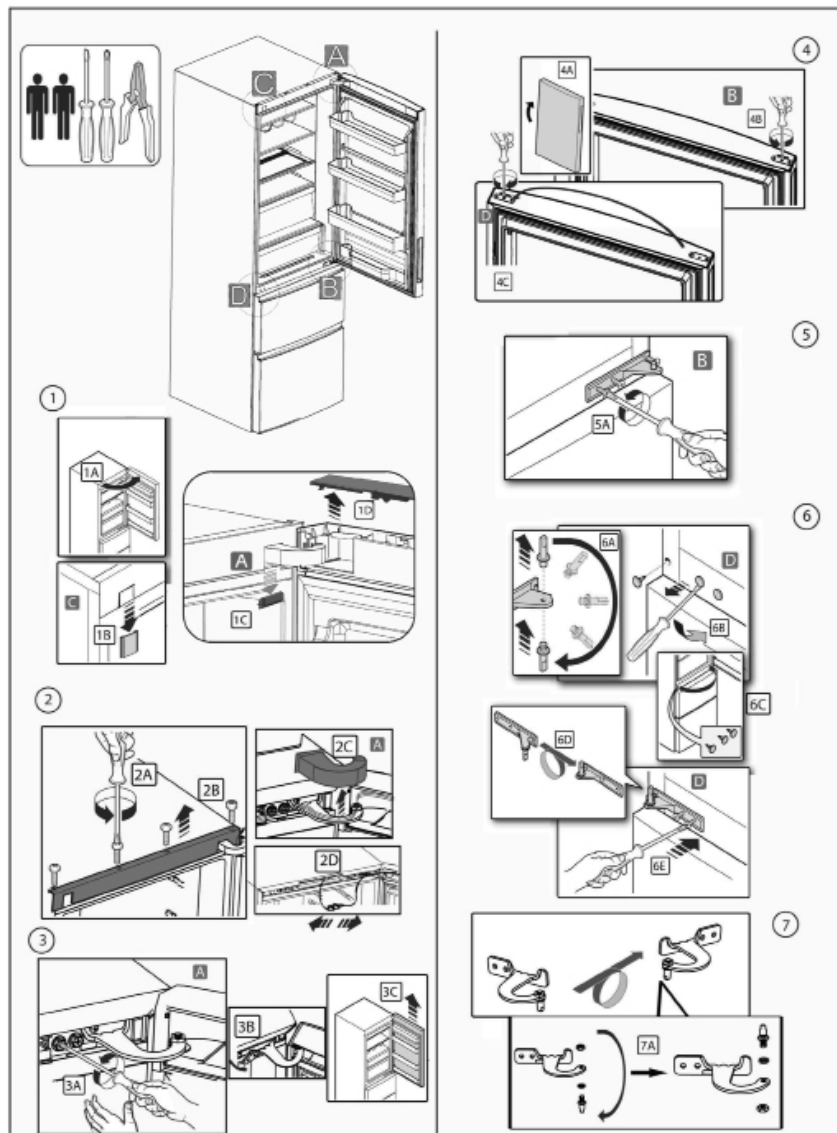

Перенавешивание дверей/Перенавешивание есік/ Eshiklarni boshqa joyna osish

RUS

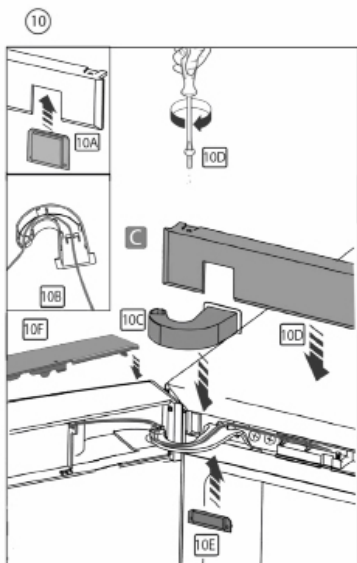
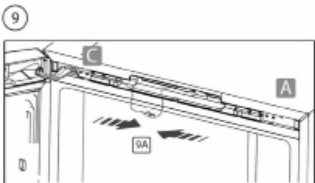
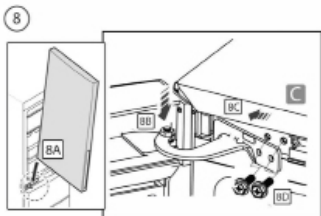

При прокладке кабеля двери через крышку петли, во избежание его перетирания, избегайте чрезмерного натяжения. При открытии и закрытии двери холодильника кабель должен находиться в свободном положении.

Есіктің кабелін топсанаң қақпағы арқылы төсеген кезде, оның ысып кетуіне жол бермеу үшін қатты шиеленісті болдырмаңыз. Тоңазытқыштың есігін ашқанда және жапқанда, кабель еркін күйде болуы керек.

Eshik simini menteşe poqqog'ndan yotqizayotganda, uning ishqalanishiga yo'l qo'ymaslik uchun ortiqcha kuchlanishdan saqlaning. Sovutgich eshigini ochganda va yopishda sim erkin holatda bo'lishi kerak.

8, 10 и 13 пунктах о необходимости смазать ось петли небольшим количеством медицинского вазелина для предотвращения скрипов.

Қиылыстардың алдын алу үшін ілмектер осін аз мөлшерде медициналық вазелинмен майлау қажеттілігі туралы 8, 10 және 13 тармақтар.

Siqlilshlarning oldini olish uchun pastadir o'qini oz miqdorda tibbiy vazelin bilan moylash zarurligi haqida 8, 10 va 13-bandlar.

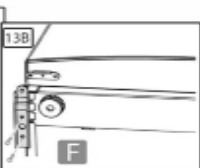
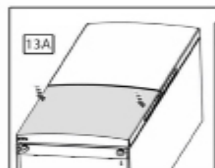
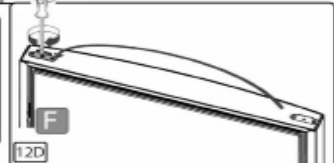
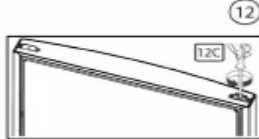
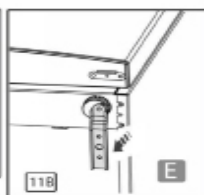
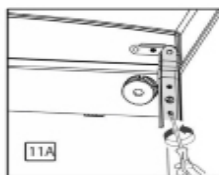
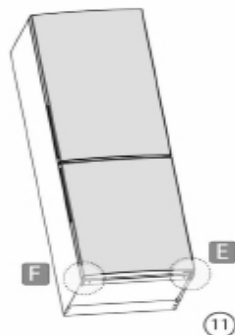
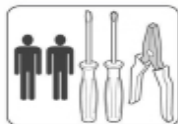

Не наклоняйте холодильник более чем на 45 градусов (угол к вертикали).

Тоңазытқышты 45 градустан асырып еңкейтпеңіз (вертикаль бұрыш).

Sovutgichni 45 darajadan ortiq egmang (vertikalga burchak).

Подключение холодильника к Wi-Fi

Подключите холодильник к Wi-Fi и вы сможете удаленно управлять вашим устройством.

Для этого:

1. Загрузите приложение EVO.

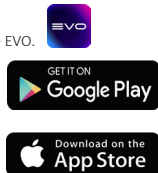

Несколько важных советов:

→ Убедитесь, что частота домашней сети Wi-Fi составляет 2,4 ГГц.

Это можно проверить в настройках вашего роутера.

→ Проверьте, включены ли Bluetooth и функция определения геолокации на вашем смартфоне.

→ Убедитесь, что ваш холодильник находится в зоне покрытия вашей сети.

→ Подойдите поближе к своему холодильнику.

2. Откройте приложение evo, создайте новую учетную запись или авторизуйтесь.

3. Перейдите в раздел «Дом», нажмите кнопку «Добавить устройство», либо кнопку «+» в верхнем правом углу.

4. Переведите холодильник в режим подключения, удерживая кнопку «Holiday» (Функция «Выходные») на контрольной панели холодильника в течение 3 секунд. Далее приложение должно найти и определить ваше устройство.

5. Следуйте инструкциям в приложении, чтобы завершить настройку.

*Приложение evo в данный момент доступно только на территории РФ

Sovutgichni Wi-Fi-ga ulash

Sovutgichni Wi-Fi-ga ulang va siz qurilmangizni masofadan boshqarishingiz mumkin.

Buning uchun:

1. Evo dasturini yuklab oling.

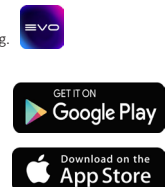

Bir nechta muhim maslahatlar:

→ Uy Wi-Fi tarmog'ining chastotasi 2,4 gigagertsli ekanligiga ishonch hosil qiling. Buni yo'riqnomada sozlamalarida tekshirish mumkin.

→ Smartfoningizda Bluetooth va geolokatsiyani aniqlash xususiyati yo'qilganligini tekshiring.

→ Sovutgichingiz tarmoq qamrov zonasida ekanligiga ishonch hosil qiling.

→ Sovutgichingizga yaqinroq boring.

2. Evo dasturini oching, yangi hisob yarating yoki tizimga kiring.

3. "Uy" bo'limiga o'ting, "qurilma Qo'shish" tugmasini yoki yuqori o'ng burchakdagi "+" tugmasini bosing.

4. Sovutgichning boshqaruv panelidagi "dam olish" tugmachasini ("dam olish kunlari" funktsiyasi) 3 soniya ushlab turish orqali muzlatgichni ulanish rejimiga qo'ying. Keyinchalik, ilova qurilmangizni topishi va aniqlashi kerak.

5. Sozlashni yakunlash uchun ilovadagi ko'rsatmalarga amal qiling.

* Evo ilovasi hozirda faqat Rossiya federatsiyasi hududida mavjud

Тоңазытқышты Wi-Fi желісіне қосу

Тоңазытқышты Wi-Fi желісіне қосыңыз, сонда сіз құрылғыны қақыштан басқара аласыз.

Ол үшін:

1. EVO қолданбасын жүктеп алыңыз.

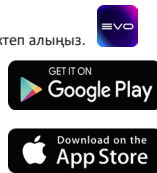

Бірнеше маңызды кеңестер:

→ Үйдегі Wi-Fi желісінің жиілігі 2,4 ГГц екеніне көз жеткізіңіз. Мұны маршрутизатордың параметрлерінен тексеруге болады.

→ Bluetooth және смартфондағы орынды анықтау мүмкіндігі қосылғанын тексеріңіз.

→ Тоңазытқыштың желінің қамту аймағында екеніне көз жеткізіңіз.

→ Тоңазытқышқа жақындаңыз.

2. Evo қолданбасын ашыңыз, Жаңа тіркелгі жасаңыз немесе жүйеге кіріңіз.

3. "Үй" бөліміне өтіп, "Құрылғы қосу" түймесін немесе жоғарғы оң жақ бұрыштағы "+" түймесін басыңыз.

4. Тоңазытқыштың бақылау тақтасындағы "демалыс" ("Демалыс" функциясы) түймесін 3 секунд ұстап тұрып, тоңазытқышты қосылған режиміне қойыңыз. Әрі қарай, бағдарлама сіздің құрылғыңызды тауып, анықтауы керек.

5. Орнатуды аяқтау үшін қолданбадағы нұсқауларды орындаңыз.

* Қазіргі уақытта EVO қосымшасы тек Ресей Федерациясының аумағында қол жетімді



Гарантийные условия

RUS

Уважаемый покупатель!

Корпорация Haier благодарит Вас за Ваш выбор, гарантирует высокое качество и безупречное функционирование данного изделия при соблюдении правил его эксплуатации. Официальный срок службы на изделия бытовой техники, предназначенные для использования в быту: на микроволновые печи — 5 лет, на пылесосы — 4 года, на остальные товары — 7 лет со дня передачи изделия конечному потребителю. Учитывая высокое качество продукции, фактический срок службы может значительно превышать официальный. Рекомендуем по окончании срока службы обратиться в Авторизованный сервисный центр для проведения профилактических работ и получения рекомендаций. Вся продукция изготовлена с учетом условий эксплуатации и соответствует требованиям технических регламентов Евразийского экономического (Таможенного) союза.

Во избежание недоразумений, убедительно просим Вас при покупке внимательно изучить эксплуатационную документацию, условия гарантийных обязательств. Данное изделие представляет собой технически сложный товар бытового назначения. Если купленное Вами изделие требует специальной установки и подключения, настоятельно рекомендуем Вам обратиться к Авторизованному сервисному центру Haier.

Корпорация Haier подтверждает принятие на себя обязательств по удовлетворению требований потребителей, установленных действующим законодательством о защите прав потребителей, иными нормативными актами в случае обнаружения недостатков изделия. Однако Корпорация Haier оставляет за собой право отказать в гарантийном обслуживании изделия в случае несоблюдения изложенных ниже условий.

Условия гарантийного обслуживания

Корпорация Haier устанавливает гарантийный срок 12 месяцев* со дня передачи товара потребителю. Во избежание возможных недоразумений, сохраняйте в течение срока службы документы, прилагаемые к изделию при его продаже (товарный чек, кассовый чек, эксплуатационная документация).

Гарантийное обслуживание производится исключительно Авторизованными сервисными центрами Haier. Полный список Авторизованных сервисных центров вы можете узнать в Информационном центре Haier по телефонам:

8-800-250-43-05 — для Потребителей из России (бесплатный звонок из регионов России)

8-10-800-2000-17-06 — для Потребителей из Беларуси (бесплатный звонок из регионов Беларуси)

или на сайте: <https://haieronline.ru> или сделав запрос по электронной почте: help@haieronline.ru.

Данные Авторизованных сервисных центров могут быть изменены, за справками обращайтесь в Информационный центр Haier.

Гарантийное обслуживание не распространяется на изделия, недостатки которых возникли вследствие:

- нарушения потребителем условий и правил эксплуатации, хранения и/или транспортировки товара;
- неправильной установки и/или подключения изделия;
- нарушения технологии работ с холодильным контуром и электрическими подключениями, как и привлечение к монтажу Изделия лиц, не имеющих соответствующей квалификации, подтвержденной документально;
- отсутствия своевременного технического обслуживания Изделия в том случае, если этого требует эксплуатационная документация;
- избыточного или недостаточного давления в водопроводной сети;
- применения мощных средств, несоответствующих данному типу изделия, а также превышения рекомендуемой дозы/количества моющих средств;
- использования изделия в целях, для которых оно не предназначено;
- действий третьих лиц: ремонт или внесение несанкционированных изготовителем конструктивных или схемотехнических изменений неуполномоченными лицами;
- отклонений от стандартов и норм питающих сетей;
- действия непреодолимой силы (стихия, пожар, молния и т. п.);
- несчастных случаев, умышленных или неосторожных действий потребителя или третьих лиц;
- если обнаружены повреждения, вызванные попаданием внутрь изделия посторонних предметов, веществ, жидкостей, насекомых, продуктов жизнедеятельности насекомых.

Гарантийное обслуживание не распространяется на следующие виды работ:

- установка и подключение изделия на месте эксплуатации;
- инструмент и консультирование потребителя по использованию изделия;
- очистка изделия снаружи либо изнутри.

Гарантийному обслуживанию не подлежат нижеперечисленные расходные материалы и аксессуары:

- фильтры, шланги для подвода /слива воды;
- фильтры, поглотители запахов, лампочки, полки, ящики, подставки и другие емкости для хранения продуктов в холодильниках;
- документация, прилагаемая к изделию.

Периодическое обслуживание изделия (замена фильтров и т. д.) производится по желанию потребителя за дополнительную плату.

Важно! Отсутствие на приборе серийного номера делает невозможной для Изготовителя идентификацию прибора и, как следствие, его гарантийное обслуживание. Запрещается удалять с прибора заводские идентифицирующие таблички. Повреждение или отсутствие заводских табличек может стать причиной отказа выполнения гарантийных обязательств.

*Гарантийный срок на инверторный мотор стиральной/сушильной/посудомоечной машины, инверторный компрессор холодильника/морозильника, компрессор сушильной машины — 12 лет с даты передачи товара Потребителю. На мотор стиральной/сушильной машины с прямым приводом (статор, ротор) распространяется пожизненная гарантия.

Күрметті сатып алушы!

Haier корпорациясы таңдауыңыз үшін алғыс білдіреді және осы өнімнің жұмыс істеу ережелеріне сәйкес пайдаланылған кезде оның жоғары сапасы мен миңіз жұмыс істеуіне кепілдік береді. Күнделікті өмірде пайдалануға арналған тұрмыстық техниканың ресми қызмет ету мерзімі: микротолқынды пештер үшін - 5 жыл, шаңсорғыштар үшін - 4 жыл, басқа тауарлар үшін - өнімді соңғы тұтынушыға берген күннен бастап 7 жыл. Өнімнің жоғары сапасын ескере отырып, нақты қызмет ету мерзімі ресми мерзімнен айтарлықтай асып кетуі мүмкін. Қызмет көрсету мерзімі аяқталғаннан кейін профилактикалық қызмет көрсету және ұсыныстар алу үшін уәкілетті қызмет көрсету орталығына хабарласуды ұсынамыз. Барлық өнімдер пайдалану жағдайларын ескере отырып дайындалады және Еуразиялық экономикалық (кеңедің) одақтың техникалық регламенттерінің талаптарына сәйкес келеді.

Түсінеушіліктерді болдырмау үшін сатып алу кезінде пайдалану құжаттамасы мен кепілдік шарттарын мұқият зерделеуіңізді сұраймыз. Бұл өнім техникалық күрделі тұрмыстық өнім болып табылады. Егер сіз сатып алған өнім арнайы орнатуды және қосылымды қажет етсе, Haier уәкілетті қызмет көрсету орталығына хабарласуды ұсынамыз.

Haier корпорациясы өнім ақаулары болған жағдайда тұтынушылардың құқықтарын қорғау туралы қолданыстағы заңнамада және басқа да нормативтік актілерде белгіленген тұтынушылардың талаптарын қанағаттандыру міндеттемесін растайды. Дегенмен, төменде көрсетілген шарттар орындалмаса, Haier корпорациясы өнімге кепілдік қызмет көрсетуден бас тарту құқығын өзіне қалдырады.

Кепілдік қызмет көрсету шарттары

Haier корпорациясы тауарды тұтынушыға табыстап берген күннен бастап 12 ай* кепілдікті мерзімді белгілейді. Ықтимал түсінбестікке жол бермеу үшін бұйымды сатқан кезде оған қоса берілетін құжаттарды (тауар чеги, кассалық чек, пайдалану құжаттамасы) қолдану мерзімі ішінде сақтаңыз.

Кепілдікті тек уәкілетті Haier қызмет көрсету орталықтары көрсетеді. Уәкілетті қызмет көрсету орталықтарының толық тізімін алу үшін келесі нөмірлерге қоңырау шалу арқылы Haier байланыс орталығына хабарласыңыз:

8 (800) 070-01-29 — Қазақстаннан келген тұтынушылар үшін (Қазақстан өңірлерінен тегін қоңырау шалу)

немесе <https://haieronline.kz> сайтында немесе support-kz@haieronline.kz электрондық поштасында. Уәкілетті қызмет көрсету орталықтары өзгеруі мүмкін, толық ақпарат алу үшін Haier байланыс орталығына хабарласыңыз.

Кепілдік қызметі ақаулары мыналардың нәтижесінде пайда болған өнімдерге қолданылмайды:

- тұтынушының тауарды пайдалану, сақтау және/немесе тасымалдау шарттары мен ережелерін бұзу;
- бұйымды дұрыс орнатпау және/немесе іске қосу;
- тоназыту контурымен және электрлік қосылыстармен жұмыс технологияларын бұзу, сондай-ақ бұйымды монтаждау үшін құжаттармен расталған, тиісті біліктілігі болмаған тұлғаларды тарту;
- пайдалану құжаттамасында талап етілгендей, Тауарға уақтылы қызмет көрсетілмесе;
- суқұбыр желісіндегі артық немесе жеткіліксіз қысым;
- бұйымның осы түріне сәйкес келмейтін жуғыш құралдарды қолдану, сондай-ақ жуғыш құралдардың мөлшерлемесін асып кету;
- бұйымды тағайындалмаған мақсаттарында пайдалану;
- үшінші тұлғалардың әрекеттері: уәкіл етілмеген тұлғалармен жөндеу немесе өндірушімен санкцияланбаған құрылымдық немесе сулбалық техникалық өзгерістерді енгізу;
- Стандарттардан және желілерді қуаттаушы нормалардан ауытқу;
- еңсерілмейтін күштердің әрекеттері (апат, өрт, найзағай және т.б.);
- жазатайым оқиғалар, тұтынушының немесе үшінші тұлғалардың қасақана немесе абайсыз әрекеттері;
- егер бұйым ішіне бөгде заттар, сұйықтықтар, жәндіктер, жәндіктердің тіршілік ету өнімдері түскеннен ақаулар анықталған болса;
- су жылытыштың сумен толтырылмаған / толық толтырылмаған бәгін қосу салдарынан термоқорғаныстың іске қосылуы.

Кепілдік қызмет келесі жұмыс түрлерін қамтымайды:

- бұйымды пайдаланатын жерде орнату іске қосуға;
- тұтынушыға бұйымды пайдалану жөнінде нұсқау және кеңес беруге;
- бұйымды сыртынан немесе ішінен тазартуға.

Келесі шығыс материалдары мен керек-жарақтары кепілдік қызмет көрсетуге жатпайды:

- сүзгілер, суды жеткізу/ағызуға арналған құбыршектер;
- сүзгілер, иісті жұтқыштар, шамдар, сөрелер, жәшіктер, қойғыштар және тоназытқышта азық-түлікті сақтауға арналған басқа ыдыстар;
- бұйымға қосымша тіркелетін құжаттама.

Бұйымға мерзімдік қызмет (сүзгілерді ауыстыру және т. б.) тұтынушының қалауы бойынша қосымша ақыға жүргізіледі.

Маңызды! Аспапта сериялық нөмірінің болмауы Өндірушіге аспапты сәйкестендіру мүмкіндігін бермейді және осы салдарынан оған қызмет көрсету мүмкіндігі болмайды. Аспапта зауыттық сәйкестендіруші маңдайшаларды алып тастауға тыйым салынады. Зауыттық маңдайшаларының зақымдалуы немесе болмауы кепілдікті міндеттемелерден бас тартудың себебі болуы мүмкін.

* Кір жуатын/кепіретін/ ыдыс жуатын машинаның инверторлық моторына, тоназытқыш/ мұздатқыштың инверторлық компрессорына, кепіретін машинаның компрессорына кепілдік мерзімі - тауар Тұтынушыға берілген күннен бастап 12 жыл. Кір жуатын/кепіретін машинаның тура жетекті моторына (статор, ротор) шексіз кепілдік беріледі.

Kafolat shartlari

Hurmatli xaridor!

Haier korporatsiyasi tanlovingiz uchun sizga minnatdorlik bildiradi va agar siz undan foydalanish bo'yicha ko'rsatmalarga rioya qilsangiz, ushbu mahsulotning yuqori sifati va benoqson ishlashini kafolatlaydi. Uy sharoitida foydalanish uchun mo'ljallangan maishiy texnika uchun rasmiy xizmat muddati: mikroto'qinli pechlar uchun – 5 yil, changyutgichlar uchun – 4 yil, boshqa tovarlar uchun – mahsulot oxirgi iste'molchiga topshirilgan kundan boshlab 7 yil. Mahsulotlarning yuqori sifati hisobga olgan holda haqiqiy xizmat muddati rasmiy muddatdan sezilarli darajada oshib ketishi mumkin. Xizmat muddati tugagandan so'ng, profilaktika ishlarini olib borish va tavsiyalar olish uchun vakolatli xizmat ko'rsatish markaziga murojaat qilishingizni tavsiya qilamiz. Barcha mahsulotlar ish sharoitlarini hisobga olgan holda ishlab chiqiriladi va Yevrosiyo iqtisodiy (bojxona) ittifoqi texnik reglamentlari talablariga javob beradi.

Tushunmovchiliklarga yo'l qo'ymaslik uchun sotib olayotganda foydalanish hujjatlari va kafolat shartlarini diqqat bilan o'rganishingizni so'raymiz. Ushbu mahsulot texnik jihatdan murakkab maishiy mahsulotdir. Agar siz sotib olgan mahsulot maxsus o'rnatish va ulanishni talab qilsa, Haier vakolatli xizmat ko'rsatish markaziga murojaat qilishingizni qat'iy tavsiya qilamiz.

Haier korporatsiyasi mahsulotdagi nuqsonlarni aniqlangan taqdirda iste'molchilar huquqlarini himoya qilish bo'yicha amaldagi qonunchilik va boshqa me'yoriy hujjatlar bilan belgilangan iste'molchilar talablarini qondirish majburiyatini tasdiqlaydi. Biroq, Haier korporatsiyasi, agar quyida keltirilgan shartlar bajarilmasa, mahsulotga kafolatli xizmat ko'rsatishni rad etish huquqini o'zida saqlab qoladi.

Kafolatli xizmat ko'rsatish shartlari

Haier korporatsiyasi mahsulot iste'molchiga yetkazib berilgan kundan boshlab 12 oy* kafolat muddatini belgilaydi. Mumkin bo'lgan tushunmovchiliklarga yo'l qo'ymaslik uchun mahsulotni sotishda unga ilova qilingan hujjatlarni (sotish kvitansiyasi, kassa kvitansiyasi, ekspluatatsiya hujjatlari) xizmat muddati davomida saqlang.

Kafolat xizmati faqat Haier vakolatli servis markazlari tomonidan amalga oshiriladi. Vakolatli xizmat ko'rsatish markazlarining to'liq ro'yxatini bilish uchun Haier axborot markaziga quyidagi telefon orqali murojaat qiling:

00-800-2000-17-06 — O'zbekistondan iste'molchilar uchun telefoni (O'zbekiston hududlaridan bepul qo'ng'iroq qilinadi)

(+998 71) 207-10-01 — Xizmat ko'rsatish markazi (Toshkent)

yoki www.haier-europe.com yoki help@haieronline.ru elektron pochta bo'yicha so'rov berish orqali bilib olishingiz mumkin.

Vakolatli xizmat ko'rsatish markazi ma'lumotlari o'zgarishi mumkin, batafsil ma'lumot uchun Haier aloqa markaziga murojaat qiling.

Kafolat xizmati quyidagi sabablarga ko'ra nuqsonlari yuzaga kelgan mahsulotlarga taalluqli emas:

- iste'molchining tovarni ishlatis, saqlash va/yoki tashish shartlari va qoidalarini buzganida;
- mahsulotni noto'g'ri o'rnatish va/yoki ulash;
- sovutish konturi va elektr ulanish bilan texnologik ishlarining buzilishi, hujjat bilan tasdiqlanmagan muvofiq malakaga ega bo'lmagan shaxslarni Uskunaning montajiga jalb qilish ham;
- foydalanish hujjatlarida nazarda tutilgan hollarda uskunaga o'z vaqtida texnik xizmat ko'rsatmaslik;
- suv ta'minoti tarmog'ining ortiqcha yoki yetarli bo'lmagan bosimi;
- uskunaning ushbu turiga muvofiq bo'lmagan yuvish vositalarini qo'llanilishi, hamda yuvish vositalarini tavsiya etilgan dozalarini oshirib yuborilishi;
- mahsulotni u mo'ljallanmagan maqsadlar uchun;
- uchinchi shaxslarning harakatlari: ishlab chiqaruvchi tomonidan ruxsat etilmagan konstruktiv yoki sxemotexnik o'zgarishlarni vakolatsiz shaxslar tomonidan kiritilishi yoki ta'mirlash;
- standartlari va elektr tarmoqlari normalaridan chetga chiqish;
- yengib bo'lmay kuchlarning ta'siri (tabiiy ofat, yong'in, chaqmoq va boshqalar);
- baxtsiz hodisalar, iste'molchi yoki uchinchi shaxslarning qasddan yoki ehtiyotsiz harakatlari;
- agar uskunaga ichiga begona buyumlarning, moddalarning, suyuqliklarning, hasharotlarning, hasharotlarning hayot faoliyati mahsulotlarining tushib qolishi bilan chaqirilgan shikastlanishlar aniqlangan bo'lsa.

Kafolat xizmati quyidagi ish turlarini qamrab olmaydi:

- mahsulotni ishlash joyida o'rnatish va ulash;
- mahsulotni ishlatis bo'yicha iste'molchiga ko'rsatma va maslahat berish;
- mahsulotni tashqaridan yoki ichkaridan tozalash.

Quyidagi sarf materiallari va aksessuarlarga kafolatli xizmat ko'rsatilmaydi:

- filtrlar, suvni olib borish/to'kish uchun shlanglar;
- filtrlar, hid yutgichlar, lampochkalar, tokchalar, qutilar, tagliklar va sovutgichda mahsulotlarni saqlash uchun boshqa idishlar;
- uskunaga ilova qilingan hujjatlar.

Uskunaga davriy xizmat ko'rsatish (filtrlarni almashtirish va hokazolar) qo'shimcha to'lov evaziga iste'molchining istagi bo'yicha amalga oshiriladi.

Muhim! Qurilmada seriya raqamining yo'qligi ishlab chiqaruvchiga qurilmani identifikatsiya qilish va natijada kafolatli xizmat ko'rsatishni imkonsiz qiladi. Ishlab chiqaruvchini identifikatsiya plitalari qurilmadan olib tashlanmasligi kerak. Shikastlangan yoki etishmayotgan nom plitalari kafolatni bekor qilishi mumkin.

*Kir yuvish mashinasi/kurutgich/idish-tovoq yuvish mashinasining inverter dvigateli, muzlatgich/muzlatgich inverter kompressori, quritgich kompressorining kafolat muddati tovar iste'molchiga yetkazib berilgan kundan boshlab 12 yilni tashkil etadi. To'g'ridan-to'g'ri qozg'atuvchi yuvish/kurutgich dvigateli (stator, rotor) umr bo'yi kafolat bilan ta'minlanadi.

Изготовитель:

ООО «ХАЙЕР ИНДАСТРИ РУС»

423872, Россия, Республика Татарстан, г. Набережные Челны, ул. Корпорация Хайер, зд. 130

Уполномоченная организация:

ООО «ХАР», 121099, город Москва, Новинский бульвар, дом 8, этаж 16, офис 1601.

Уполномоченная организация в Республике Казахстан:

ТОО «Хайер Мидл Эйжа», 050000, город Алматы, Медеуский район, Проспект Достык, дом 210

Өндіруші:

«ХАЙЕР ИНДАСТРИ РУС» ЖШҚ

423872, Ресей, Татарстан Республикасы, Набережные Челны қ., Корпорация Хайер к-сі, 130 ғимарат

Қазақстан Республикасындағы уәкілетті ұйым/ импорттаушы:

«Хайер Мидл Эйжа» ЖШС, 050000, Алматы қаласы, Медеу ауданы, Достық даңғылы, 210 ғимарат.

Ishlab chiqaruvchi:

«HAIER INDUSTRY RUS» MCHJ

423872, Rossiya, Tatariston Respublikasi, Naberejniye chelni shahri, Korporatsiya Haier ko'chasi, 130 bino

Сделано в России

Ресейде жасалған

Rossiyada ishlab chiqarilgan



0060532409

V20

Haier