



ВСТРАИВАЕМЫЙ ЭЛЕКТРИЧЕСКИЙ
ДУХОВОЙ ШКАФ
КІРІКТІРІЛГЕН ЭЛЕКТР ПЕШІ

Руководство пользователя
Пайдаланушы нұсқаулығы

МОДЕЛЬ / ҮЛГІСІ

HOS-F5CVN8GB

HOS-F5CVN8GW

Пожалуйста, внимательно прочитайте данное руководство перед использованием устройства. Сохраните его для дальнейшего использования./ Құрылғыны қолданар алдында осы нұсқаулықты мұқият оқып шығыңыз. Оны кейінірек пайдалану үшін сақтаңыз.

СОДЕРЖАНИЕ

ПРАВИЛА ТЕХНИКИ БЕЗОПАСНОСТИ	1
ИНСТРУКЦИЯ ПО МОНТАЖУ	5
ОПИСАНИЕ КОМПОНЕНТОВ	11
ПЕРВОЕ ВКЛЮЧЕНИЕ	14
РЕЖИМЫ РАБОТЫ.....	17
РЕЖИМЫ ПРИГОТОВЛЕНИЯ ПИЩИ.....	22
РЕЖИМЫ ПРИГОТОВЛЕНИЯ НА ПАРУ	26
УХОД И ОЧИСТКА	30
ПОИСК И УСТРАНЕНИЕ НЕИСПРАВНОСТЕЙ	40
КОДЫ ОШИБОК И ПРЕДУПРЕЖДЕНИЙ	42
ГАРАНТИЯ И СЕРВИСНОЕ ОБСЛУЖИВАНИЕ	43

ПРАВИЛА ТЕХНИКИ БЕЗОПАСНОСТИ

Тщательно продуманная конструкция духовки обеспечивает безопасную работу при приготовлении пищи. При эксплуатации соблюдайте следующие правила безопасности:

ВНИМАНИЕ!



Опасность поражения электрическим током
Перед заменой лампы отсоедините устройство от сети электропитания. Несоблюдение этой рекомендации может привести к поражению электрическим током или смертельному исходу.

ВНИМАНИЕ!



Опасность порезов
Осторожно: в устройстве присутствуют острые края. Несоблюдение правил техники безопасности может привести к порезам или другим травмам.

ВНИМАНИЕ!



Опасность возгорания
Во время приготовления пищи запрещается помещать на дно духовки алюминиевую фольгу, тарелки, лотки, воду или лед, поскольку это непоправимо повредит эмаль; покрытие духовки изнутри алюминиевой фольгой может даже привести к пожару. Категорически запрещается использовать духовку для отопления или обогрева помещения. Это может привести к ожогам, травмам и пожару.
Хранение внутри духовки или на ее поверхности: запрещается хранить горючие материалы внутри духовки или вблизи нее.
Несоблюдение этого требования может привести к перегреву, ожогам и травмам.

ВНИМАНИЕ!



Опасно! Горячие поверхности

Во время работы открытые части могут нагреваться до высокой температуры.

Во избежание ожогов и обваривания не позволяйте детям подходить к духовке.

При работе с горячими поверхностями (например, полки духовки или посуда) используйте рукавицы, прихватки или другие защитные средства.

Соблюдайте осторожность при открытии дверцы духовки.

Перед тем как вынуть или заменить блюдо, выпустите горячий воздух или пар.

Запрещается прикасаться к нагревательным элементам или внутренним поверхностям духовки. Нагревательные элементы могут оказаться горячими, даже если они не выглядят раскаленными. Внутренние поверхности духовки нагреваются настолько сильно, что способны вызвать ожоги.

Не допускайте контакта одежды или других горючих материалов с нагревательными элементами или внутренними поверхностями духовки во время использования и после него, и не прикасайтесь к ним, пока духовка не остынет. Другие поверхности устройства также могут сильно нагреваться и вызывать ожоги. К ним относятся вентиляционные отверстия, поверхности вблизи вентиляционных отверстий и дверца духовки.

Несоблюдение инструкции может привести к ожогам и обвариванию.

ВАЖНЫЕ УКАЗАНИЯ ПО ТЕХНИКЕ БЕЗОПАСНОСТИ

Чтобы снизить риск возникновения пожара, поражения электрическим током, травмирования или повреждения имущества при использовании духовки необходимо соблюдать указания по технике безопасности, приведенные ниже:

- ▶ Перед использованием духовки изучите инструкцию. Используйте духовку только по прямому назначению в соответствии с настоящей инструкцией.
- ▶ Соблюдайте указания по монтажу: устройство должно быть установлено и заземлено квалифицированным специалистом.
- ▶ Изолирующий выключатель: духовка должна подключаться к сети через выключатель, обеспечивающий полное отсоединение от источника питания.
- ▶ Бытовая техника не предназначена для детских игр.
- ▶ Не оставляйте детей без присмотра рядом с работающей духовкой. Не позволяйте детям сидеть или стоять на какой-либо части устройства.

- ▶ Дети младше восьми лет могут находиться рядом с устройством только под постоянным присмотром взрослых. Данное устройство разрешается использовать детям в возрасте от 8 лет и старше и лицам с ограниченными физическими, сенсорными или умственными способностями либо не имеющими соответствующего опыта и знаний, если они делают это под надзором или если им были предоставлены инструкции по безопасному использованию устройства, и они понимают возможные опасности. Детям запрещается производить очистку устройства и его обслуживание без присмотра взрослых.
- ▶ Запрещается класть тяжелые предметы на дверцу духовки.
- ▶ Надевайте подходящую одежду. При использовании устройства не носите слишком свободную одежду или одежду со свисающими элементами. Такая одежда может загореться или расплавиться при соприкосновении с горячими поверхностями, что может вызвать ожог.
- ▶ Пользовательское обслуживание: не следует выполнять ремонт или замену какой-либо части устройства, если на это нет явных указаний в руководстве. Все остальное обслуживание выполняется квалифицированным специалистом.
- ▶ Не пытайтесь тушить водой воспламенившееся масло или жир.
- ▶ Для тушения возгорания используйте сухой химический или пенный огнетушитель.
- ▶ Используйте только сухие рукавицы или прихватки.
- ▶ Соприкосновения влажных прихваток с горячими поверхностями может привести к ожогу паром. Не касайтесь прихватками горячих поверхностей или нагревательных элементов. Не используйте полотенце или другую ткань в качестве прихваток из-за риска возгорания.
- ▶ Запрещается нагревать закрытые контейнеры с пищевыми продуктами. В них может образоваться высокое давление, которое вызовет взрыв контейнера и приведет к травме.
- ▶ Безопасное обращение с пищевыми продуктами: продукты должны находиться в духовке как можно меньше времени до и после приготовления. Это устраняет опасность загрязнения микроорганизмами, вызывающими пищевое отравление. Особую осторожность необходимо соблюдать в теплую погоду.
- ▶ Во избежание перегрева духовки ее нельзя устанавливать за декоративной дверцей.
- ▶ Вентиляционные решетки духовки всегда должны быть открытыми.
- ▶ Запрещается использовать устройство с внешним таймером или отдельной системой дистанционного управления.
- ▶ Осторожно! При работе системы охлаждения из вентиляционного отверстия в верхней части духовки может выходить горячий воздух.
- ▶ Размещение полок в духовке: полки следует устанавливать в нужное положение только при выключенной духовке (до нагрева). Если необходимо вынуть полку из горячей духовки, не допускайте контакта рукавицы или прихватки с нагревательными элементами или с основанием духовки.

ПРАВИЛА ТЕХНИКИ БЕЗОПАСНОСТИ

- ▶ Не очищайте уплотнения духовки и не мойте его средством для очистки духовок. Это очень важно для сохранности уплотнений, гарантирующих эффективную работу духовки. Следует соблюдать осторожность во избежание стирания, повреждения или сдвига уплотнений.
- ▶ Запрещается устанавливать или эксплуатировать устройство в случае, если оно повреждено или работает некорректно. При получении поврежденного устройства немедленно обратитесь к дилеру или установщику.
- ▶ Запрещается открывать дверцу духовки во время работы парогенератора, чтобы избежать ожогов.
- ▶ Не используйте средства для очистки духовок, агрессивные и абразивные чистящие средства, воски или полироли. Запрещается использование любых материалов для очистки защитных покрытий профессиональных духовых шкафов и их частей. Не используйте для очистки стекла дверцы жесткие или абразивные чистящие средства, металлические губки или острые скребки, так как они царапают поверхность и могут привести к разрушению стекла.
- ▶ Допускается очищать только те детали, которые перечислены в настоящем руководстве.
- ▶ Недопустимо использовать пароочиститель для очистки деталей духовки.
- ▶ Запрещается хранить над духовкой вещи, которые могут захотеть достать дети. Пытаясь достать эти вещи, дети могут получить ожоги и травмы.
- ▶ Необходимо использовать только посуду для выпечки, разрешенную для применения в духовке, и следовать инструкциям производителей данной посуды.

ПРАВИЛА ТЕХНИКИ БЕЗОПАСНОСТИ

ВНИМАНИЕ!



Опасность поражения электрическим током
Перед выполнением технического обслуживания или ремонта обязательно отключайте устройство от сети питания. Обязательно подключайте устройство к исправной системе заземления. Внесение изменений во внутреннюю систему электропроводки должно осуществляться только квалифицированным электриком.
Несоблюдение этой рекомендации может привести к поражению электрическим током или смертельному исходу.

ВНИМАНИЕ!



Опасность возгорания
Запрещается использовать переходники или разветвители для подключения устройства к сети питания.
Несоблюдение этого требования может привести к перегреву, ожогам или пожару.

ВНИМАНИЕ!



Опасность порезов
Осторожно: в устройстве имеются острые края. Несоблюдение правил техники безопасности может привести к порезам или другим травмам.

ВАЖНЫЕ УКАЗАНИЯ ПО ТЕХНИКЕ БЕЗОПАСНОСТИ

В целях безопасности внимательно изучите эту инструкцию перед монтажом и эксплуатацией духовки.

Предоставьте инструкцию лицу, производящему монтаж – это поможет снизить ваши затраты на монтаж устройства.

Монтаж духовки и подключение к электрической сети должен производить квалифицированный специалист в соответствии с настоящей инструкцией по монтажу и всеми применимыми нормативами электробезопасности. Неправильный монтаж устройства может привести к аннулированию гарантийных обязательств.

При повреждении шнура питания его замену во избежание опасности должны производить изготовитель, служба поддержки клиентов или подобный квалифицированный персонал. Выключатель цепи питания: духовка должна подключаться к сети через выключатель, обеспечивающий полное отсоединение от источника питания в соответствии с местными нормами электробезопасности. Духовка должна быть заземлена.

Утилизируйте упаковку надлежащим образом.

Для уменьшения негативного воздействия на окружающую среду по возможности перерабатывайте упаковочные материалы.

РАЗМЕРЫ УСТРОЙСТВА

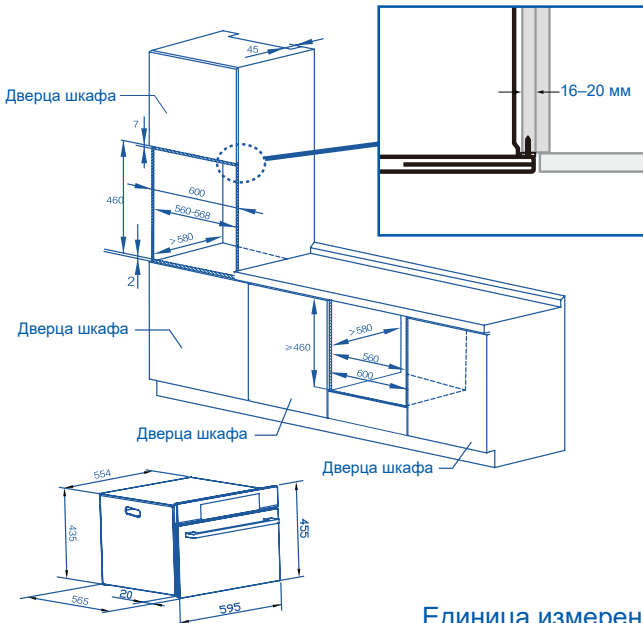

Единица измерения: мм

ИНСТРУКЦИЯ ПО МОНТАЖУ

РАСПАКОВКА ДУХОВКИ

ВАЖНО!

ПОДЪЕМ: запрещается поднимать духовку за ручку дверцы. Используйте ручки по бокам корпуса (если они имеются).

Снимите всю упаковку и утилизируйте ее, соблюдая все необходимые требования. По возможности перерабатывайте элементы упаковок.

Установите распакованную духовку на деревянные брусья или аналогичные опоры, чтобы защитить ее нижнюю часть от повреждений.



ВАЖНО!

При извлечении духовки из упаковки будьте осторожны, чтобы не повредить нижнюю часть устройства. Это важно для обеспечения надлежащей вентиляции и недопущения избыточной конденсации.

Список принадлежностей	Глубокий противень	Противень для приготовления пищи на пару	Решетка	Винты
Кол-во	1	1	1	2

ВАЖНО!

Во время приготовления пищи противни могут деформироваться. Это нормальное явление. После охлаждения исходная форма восстановится.

ПОДКЛЮЧЕНИЕ К СЕТИ ПИТАНИЯ

ВАЖНО!

- ▶ Подключение духовки к электросети должен выполнять только квалифицированный специалист.
- ▶ Духовка должна быть заземлена.
- ▶ Перед подключением духовки к электросети убедитесь, что электропроводка соответствует мощности, потребляемой духовкой (указана на заводской табличке).
- ▶ Напряжение сети должно соответствовать значению, указанному на заводской табличке.

Модель	Объем	Номинальная потребляемая мощность	Номинальное напряжение	Номинальная частота
HOS-F5CVN8GB HOS-F5CVN8GW	47 л	3000 Вт	220–240 В перем. тока	50/60 Гц

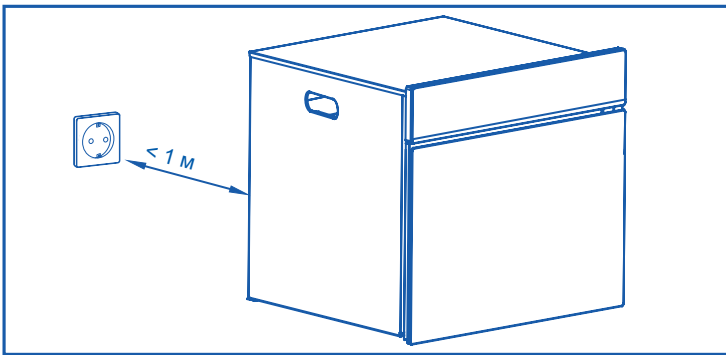

Розетку следует располагать на расстоянии до 1 м от задней стенки духовки, при этом необходимо убедиться, что расстояние до розетки позволяет использовать кабель питания надлежащим образом. Вставьте вилку кабеля питания в розетку.

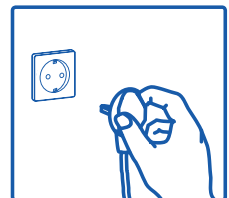

КРЕПЛЕНИЕ ДУХОВКИ К ШКАФУ

1. Поместите духовку в подготовленную нишу.
ВАЖНО!
Запрещается поднимать духовку за ручку дверцы.
2. Полностью откройте дверцу духовки.
3. С помощью входящих в комплект винтов закрепите духовку в шкафу.

ВАЖНО!

- ▶ Не затягивайте винты слишком сильно.
- ▶ Запрещается закреплять духовку в шкафу с помощью силиконового герметика или клея. Это затруднит дальнейшее обслуживание. Компания Naier не несет ответственности за расходы на демонтаж духовки или ущерб, причиненный при демонтаже.

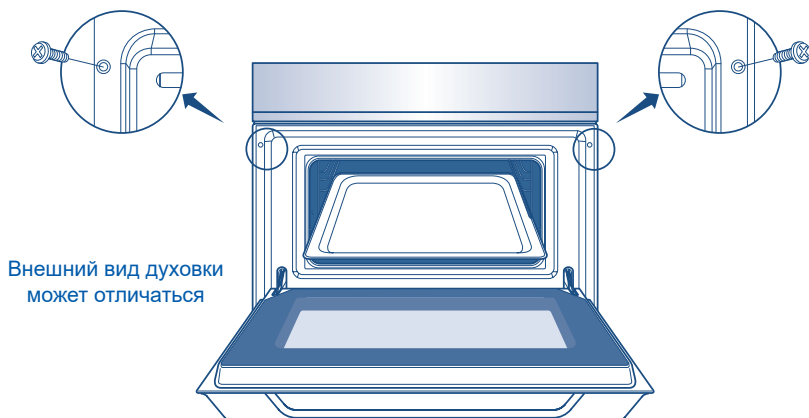

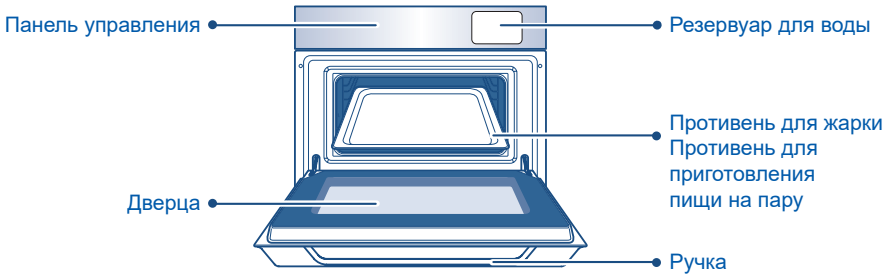

СИСТЕМА НАГРЕВА

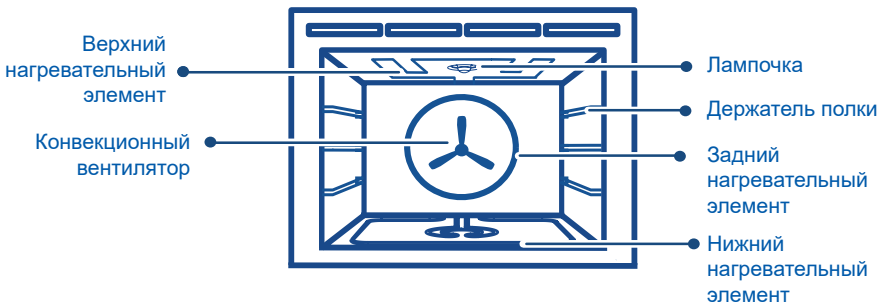

РАЗМЕЩЕНИЕ ПОЛОК

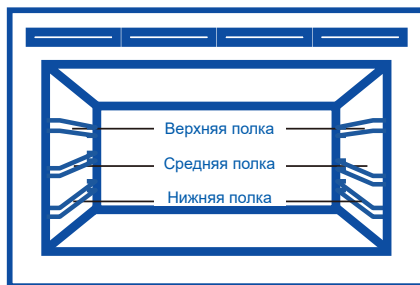

КОНСТРУКЦИЯ РЕЗЕРВУАРА ДЛЯ ВОДЫ

отверстие слива собранной
использованной воды

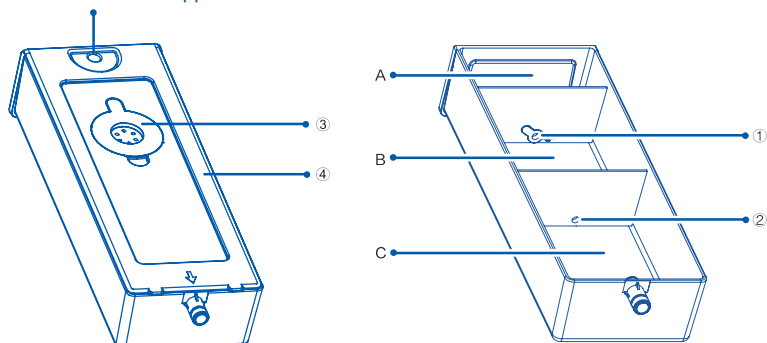

Перед включением функции приготовления на пару выполните следующие действия:

- ▶ Нажмите на резервуар для воды и извлеките его.
- ▶ Откройте крышку ④, установите силиконовую заглушку в отверстие ①.
- ▶ Откройте силиконовую заглушку ③ или крышку ④, добавьте чистую воду в зоны В и С. Зона А предназначена для сбора остатков использованной воды.
- ▶ Установите резервуар для воды на место и выберите функцию приготовления на пару.

Перед запуском функции удаления накипи выполните следующие действия:

- ▶ Нажмите на резервуар для воды и извлеките его.
- ▶ Откройте крышку ④, установите силиконовую заглушку в отверстие ②.
- ▶ Добавьте чистую воду со средством для удаления накипи в зону С. Зоны А и В предназначены для сбора использованной воды.
- ▶ Установите резервуар для воды на место и запустите функцию удаления накипи согласно инструкции.

ВНИМАНИЕ!

Духовка оснащена только одним резервуаром для воды.

При приготовлении используйте чистую воду – это предотвращает появление накипи.

После завершения приготовления на пару или удаления накипи извлеките резервуар для воды, слейте воду и вымойте его.

ПАНЕЛЬ УПРАВЛЕНИЯ

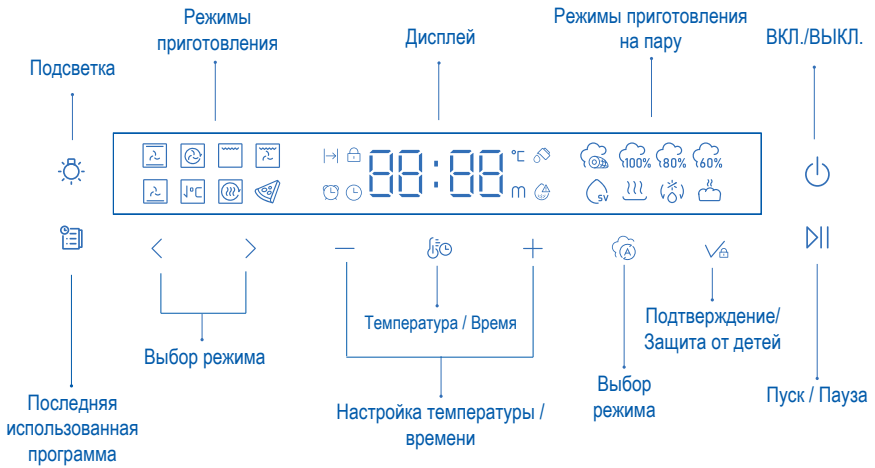

Дисплей

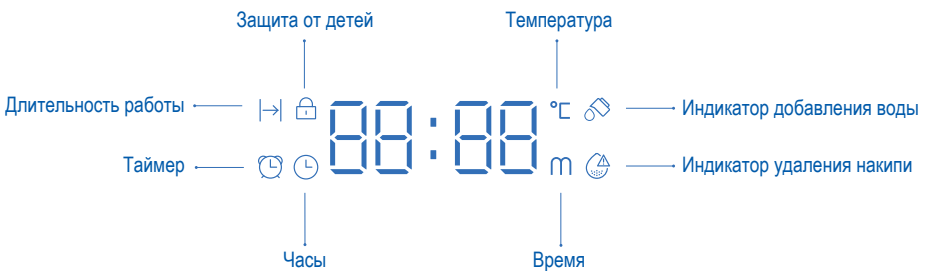

ПЕРВОЕ ВКЛЮЧЕНИЕ



При первом включении духовки или после отключения питания нужно установить время, чтобы использовать духовку.

1. Установка времени

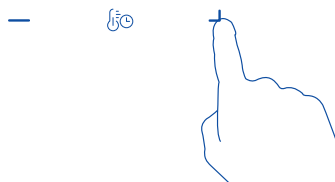
1. На дисплее будет мигать 12:00.
2. Нажатием кнопок — и + установите время.



2. Изменение времени

1. Повторяющимся нажатием кнопки  выбирается одна из трех функций. Нажимайте кнопку до появления значка  .
2. Нажатием кнопок — и + установите время. Время будет подтверждено после нажатия кнопки  .

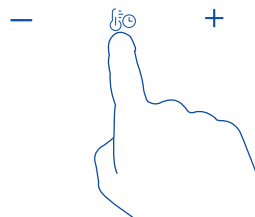



3. Настройка жесткости воды

1. После изменения времени духовка перейдет к настройке жесткости воды.
2. На дисплее отобразится НО. Нажмите + и — для выбора жесткости воды НО, НН и НS

Таблица жесткости воды

Уровень жесткости воды	ммоль/л	мг/л
НS	0–1,1	0–110
НО	1,11–2,5	111–250
НН	> 2,5	> 250



4. Эксплуатация духовки

1. При первом включении устройства оно переходит в режим ожидания, издается звуковой сигнал, на мигающем дисплее отображается время по умолчанию 12:00.
2. Чтобы вывести устройство из режима ожидания, нажмите и удерживайте кнопку питания в течение 1 с. После загрузки по умолчанию выбирается первая функция.
3. Нажмите кнопку < > или  для выбора функции.
4. Нажав кнопку , используйте кнопки — и + для установки температуры и соответствующего времени работы.
5. Нажмите кнопку >|| один раз, и духовка начнет работать. Чтобы приостановить работу, нажмите кнопку >|| еще раз. Чтобы отменить программу приготовления, нажмите и удерживайте кнопку >|| в течение 3 с.

5. Подготовка духовки к работе

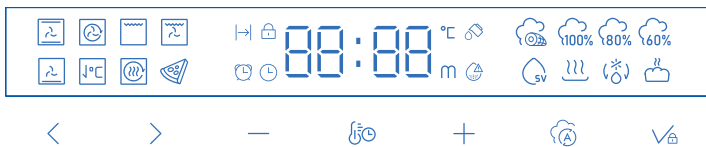
Перед первым использованием духовки для приготовления или запекания пищи необходимо подготовить ее к работе. При подготовке выгорают все остатки производственных материалов. Это гарантирует получение оптимальных результатов с самого начала.





1. Нажмите кнопку >, чтобы выбрать функцию «Запекание» .
У каждой функции имеется своя предустановленная по умолчанию температура. Поэтому духовка начнет нагреваться до предустановленной температуры запекания – 180 °С.
2. Нажатием кнопок  и + установите температуру 200 °С. Нажмите кнопку >||, чтобы начать работу.
 - ▶ Во время нагрева духовки индикатор попеременно показывает текущую и заданную температуры.
 - ▶ Когда температура в духовке достигнет заданной, раздастся звуковой сигнал.

ПЕРВОЕ ВКЛЮЧЕНИЕ

Индикатор начнет попеременно показывать заданную температуру и время работы.







3. Через 30 минут выберите режим «Гриль с конвекцией» . Оставьте температуру 200 °С на 5 минут.
 4. Через 5 минут выберите режим «Принудительная конвекция» . Оставьте температуру 200 °С на 20 минут.
 5. После завершения шага 4 откройте дверцу духовки для ее остывания на 10 минут, добавьте чистую воду в резервуар. Нажмите кнопку , выберите функцию «Пар 100 %» . Оставьте температуру 100 °С на 30 минут
 6. Через 30 минут выключите духовку и извлеките резервуар для воды с целью очистки.
- ▶ В ходе подготовки будет выделяться характерный запах и небольшое количество дыма от сгорания остатков производственных материалов. Это нормально, но убедитесь, что в процессе подготовки духовки кухня хорошо проветривается.
 - ▶ После остывания протрите духовку влажной тканью с мягким моющим средством и тщательно высушите.

Использование часов и функции таймера





Настройки времени можно изменить в любой момент нажатием кнопки . Нажмите кнопку  несколько раз для последовательного выбора функций «Продолжительность приготовления», «Таймер» и «Время суток».

- ▶ Таймер ведет обратный отсчет в минутах.
- ▶ Длительность работы таймера — до 23 часов 59 минут.

1. Установка продолжительности приготовления

1. Нажмите кнопку . Отобразится индикатор продолжительности приготовления .
2. Установите время нажатием кнопок  и .
 - ▶ Удержание кнопки ускоряет прокрутку значений.
3. Время приготовления будет установлено через 6 секунд после того, как вы уберете палец с панели.
 - ▶ Чтобы увидеть время суток, нажмите кнопку  и выберите . При этом таймер не останавливается.

Изменение времени приготовления

1. Нажмите кнопку  и выберите функцию отображения оставшегося времени приготовления .
2. Нажимайте кнопки  и  для установки нового времени.
3. Чтобы подтвердить новое время, уберите палец с панели.

По истечении установленного времени:

- ▶ На дисплее появляется надпись «END» (КОНЕЦ), и в течение 8 с звучит звуковой сигнал.



ВАЖНО!

- ▶ Если начать готовить без установки продолжительности приготовления, то духовка будет работать непрерывно до ручного отключения, а дисплей будет отсчитывать время, начиная с 00:00.
- ▶ Если дисплей уже отображает отсчет времени, и вы устанавливаете продолжительность приготовления, то дисплей будет отсчитывать время, оставшееся до истечения установленного срока.
- ▶ Если продолжительность приготовления установлена, то духовка прекратит работу по истечении этого времени.



2. Установка таймера

Таймер просто ведет обратный отсчет. Он не включает и не выключает духовку. Установите время. По истечении времени раздастся звуковой сигнал.









Например, таймер может напоминать вам о начале или окончании работы.

1. Нажимайте кнопку , пока не появится индикатор .
2. Установите значение таймера нажатием кнопок — и +.
3. Таймер будет установлен через 6 секунд после того, как вы уберете палец с панели.
4. На дисплее начнется обратный отсчет.
5. По истечении времени на несколько секунд подается звуковой сигнал.

Отмена таймера:



1. Нажимайте кнопку , пока не появится индикатор .
2. Нажмите кнопку —, чтобы изменить время на 00:00. Для отмены работы таймера нажмите кнопку .

Функция многоэтапного приготовления

1. Нажмите кнопку   или  для выбора функции приготовления, установите температуру и продолжительность. Нажмите кнопку  для подтверждения текущих настроек. Затем снова нажмите кнопку , на дисплее появится «С1». Для добавления второго этапа приготовления необходимо нажать кнопку . Если вы только установили продолжительность и температуру, но не нажали , то этап не будет выбран.
2. Повторите указанные действия для выбора второго этапа. На дисплее появится «С2».
3. При необходимости настройте третий этап, повторив указанные действия. На дисплее появится «С3».
4. Нажмите кнопку  для начала приготовления. На дисплее появится «С1».
5. После завершения этапа С1 духовка переходит к этапу С2. На дисплее отображаются настройки этапа С2. Если задан этап С3, то затем духовка перейдет к этапу С3.
6. По окончании времени приготовления прозвучит звуковой сигнал и на дисплее появится надпись «END» (КОНЕЦ).

ВНИМАНИЕ!



1. Для многоэтапного приготовления можно установить не более 3 этапов.
2. Не все функции можно добавлять в многоэтапное приготовление. Такие функции, как «Последняя использованная программа» и «Режим приготовления пиццы», при многоэтапном приготовлении использовать невозможно.

3. Предварительный нагрев работает только на первом этапе.
4. Если вы не задали продолжительность этапов, то вы не сможете нажать кнопку  для изменения настроек функции многоэтапного приготовления.
5. Можно отменить многоэтапное приготовление, удерживая нажатой кнопку  в течение 3 секунд.

Вспомогательные функции

1. Функция «Последняя использованная программа»



Ваш духовой шкаф Naïef может автоматически запоминать 5 последних использованных программ. Для приготовления достаточно просто выбрать одну из 5 сохраненных в памяти программ.

1. Нажмите кнопку  для перехода к функции «Последняя использованная программа». На дисплее отобразится последняя программа, температура и продолжительность.
2. Нажмите кнопку  несколько раз для последовательного выбора использованных программ.
3. На дисплее отобразится температура программы. Вы можете установить температуру и продолжительность приготовления.
4. Нажмите кнопку  для начала приготовления. На дисплее будут попеременно отображаться заданная и текущая температуры.

2. Функция «Защита от детей»

Данная функция предотвращает случайное включение духовки (например, детьми).

При блокировке элементы управления не действуют.

1. Для блокировки нажмите и удерживайте кнопку  3 секунды, пока не загорится индикатор . Когда панель заблокирована, работают только кнопки включения/выключения и подсветки.

При нажатии любой другой кнопки индикатор  мигнет 3 раза и прозвучит сигнал.



2. Снятие блокировки

Нажмите и удерживайте кнопку  3 секунды, пока не погаснет световой индикатор .



3. Функция удаления накипи

Эта функция имеет два режима: автоматическое и ручное удаление накипи.

1. Автоматическое удаление накипи



- ▶ Если выбрана жесткость воды НН/НО/НС, после накопления 30/60/90 часов работы с паром духовка предложит удалить накипь. На дисплее появится  и прозвучит сигнал. Прочтите инструкцию в разделе КОНСТРУКЦИЯ РЕЗЕРВУАРА ДЛЯ ВОДЫ. Измените положение силиконовой заглушки в отверстии ② и нажмите кнопку  для запуска функции удаления накипи.
- ▶ Когда духовой шкаф предлагает удалить накипь, другие функции остаются доступными, но после завершения работы напоминание об удалении накипи повторится.

2. Ручное удаление накипи



- ▶ Нажмите и удерживайте кнопку  3 секунды для перехода в режим удаления накипи. На дисплее появится . Измените положение силиконовой заглушки в отверстии ②, затем нажмите кнопку  для запуска функции удаления накипи.

Процесс использования функции удаления накипи:

1. Удаление накипи

- ▶ При нажатии кнопки  для выбора функции удаления накипи на дисплее появится . Добавьте средство для удаления накипи и 200 мл воды и нажмите кнопку  для запуска удаления накипи. Этот этап займет около 45 минут.

2. Очистка

- ▶ После завершения удаления накипи на дисплее появится . Добавьте 300 мл чистой воды и нажмите кнопку  для очистки. Этот этап займет около 5 минут.

По завершении функции удаления накипи прозвучит сигнал, на дисплее появится «END» (КОНЕЦ). Извлеките резервуар для воды, слейте воду и вымойте его. Прочтите инструкцию в разделе КОНСТРУКЦИЯ РЕЗЕРВУАРА ДЛЯ ВОДЫ, измените положение силиконовой заглушки в отверстии ①. Протрите духовку влажной тканью с мягким моющим средством и тщательно высушите.

ВАЖНО!

Если во время процесса удаления накипи выключить духовой шкаф или отменить процесс, напоминание об удалении накипи появится снова.

4. Функция «Шаббат»

Эта функция предназначена для представителей религиозных конфессий, которые соблюдают запрет на работу в субботу.

Когда включена функция «Шаббат»:

1. Дисплей и индикаторы не светятся, кнопки не действуют, за исключением кнопок питания и подсветки.
2. Звуковые сигналы не подаются.
3. Не отображаются коды предупреждения или изменение температуры.

4. «Запекание» является единственной функцией, доступной в режиме настроек для субботы.

Настройка функции «Шаббат»:

1. Нажмите и удерживайте кнопки $+$ и $-$ вместе в течение 3 секунд, на дисплее появится $5b$ oF .
2. Нажмите кнопку \checkmark для настройки функции «Шаббат». Доступна только функция «Запекание». Другие функции выбрать невозможно.
3. Установите температуру и продолжительность функции (до 99 часов). Если время не установлено, духовка будет работать до тех пор, пока не выключится функция «Шаббат».
4. Нажмите кнопку \triangleright для запуска функции «Шаббат».

Духовка нагреется до заданной температуры, а световые индикаторы и дисплей будут выключены.

Напоминание:

Невозможно выйти из функции «Шаббат», когда духовка выключена.

При повторном включении духовки функция «Шаббат» продолжит работать с тем же настройками, что и перед выключением.

Выход из функции «Шаббат»

Нажмите и удерживайте кнопку ⏻ в течение 3 секунд, пока на дисплее не появится время суток, и духовка не выключится.

Общие указания

ВАЖНО!

- ▶ Во всех случаях при приготовлении закрывайте дверцу духовки.

1. Режим «Запекание»

вентилятор и верхний и нижний нагревательные элементы

- ▶ Вентилятор духовки обеспечивает движение воздуха между верхним наружным и нижним элементами с его распределением по всему объему духовки.
- ▶ Приготавливаемая пища приобретает золотистый цвет быстрее, чем при использовании режима без конвекции.
- ▶ При этом, возможно, потребуется сократить время приготовления, указанное в рецепте.

Идеально подходит для выпечки, требующей менее одного часа на приготовление — это такие продукты, как булочки, маффины, кексы и даже блинчики энчилада.

2. Режим «Принудительная конвекция»

вентилятор и задний нагревательный элемент

- ▶ Печенье на противнях, установленных на нескольких полках, получается хрустящим снаружи и мягким внутри.
- ▶ Мясо и птица аппетитно подрумяниваются и шипят, оставаясь при этом сочными и нежными.
- ▶ Запеканки готовятся до совершенства, а разогреваются быстро и эффективно.
- ▶ Если рецепт предусматривает использование режима без конвекции, то в режиме принудительной конвекции рекомендуется уменьшить время запекания или снизить температуру приблизительно на 20 °С.
- ▶ Для блюд с более длительным временем запекания (например, более часа) может потребоваться уменьшение и времени, и температуры.

Идеально подходит для приготовления печенья, бисквитов, булочек, маффинов, кексов, мясных, рыбных и овощных блюд

3. Режим «Гриль»

верхние нагревательные элементы

- ▶ Интенсивное тепловое излучение поступает от обоих верхних элементов. Уровень мощности регулируется по 11 ступеням от Lo (низкий) до Hi (высокий, 100 %).
- ▶ Предварительный нагрев необязателен, хотя многие предпочитают дать элементу нагреться несколько минут, прежде чем поместить продукты под гриль.
- ▶ Наиболее подходящий режим для завершения приготовления многих блюд, например, для подрумянивания сверху картофельной запеканки или омлета.

Идеально подходит для поджаривания хлеба или для придания блюдам завершённого вида.

4. Режим «Гриль с конвекцией»

вентилятор и верхние нагревательные элементы

- ▶ В этом режиме идет интенсивный нагрев от верхних элементов для подрумянивания пищи сверху, а вентилятор обеспечивает равномерность приготовления.
- ▶ Мясо, птица и овощи готовятся превосходно; пицца получается хрустящей и румяной снаружи, а внутри остается влажной и нежной.

Идеально подходит для приготовления целой курицы, говяжьей вырезки, стейка или для приготовления на гриле блюд из птицы, рыбы.

5. Режим «Выпечка кондитерских изделий»

вентилятор и нижний нагревательный элемент

- ▶ В этом режиме обеспечивается предварительный нагрев до 180 °С в течение 8 минут.
- ▶ Вентилятор распространяет тепло от нижнего нагревательного элемента по всему объему духовки.
- ▶ Обеспечивает интенсивный нагрев основания продуктов и легкое поджаривание сверху.

Идеально подходит для приготовления сладких и соленых кондитерских изделий, а также деликатных блюд, требующих хрустящей основы и поджаривания сверху, например, запеканки, киша.

6. Режим «Медленное приготовление»

вентилятор и задний нагревательный элемент

- ▶ Подходит для длительного и относительно бережного приготовления, при котором вентилятор духовки распределяет тепло по всем сторонам блюда.
- ▶ Для длительного приготовления можно заворачивать продукты в алюминиевую фольгу или использовать посуду, например, чугунные кастрюли для блюд с соусами и готовить их в духовке.

Данная функция в основном предназначена для экономии энергии во время приготовления пищи.

Идеально подходит для приготовления говяжьих или свиных отбивных для получения нежной и мягкой текстуры, а также для тушения мяса и приготовления супов с фрикадельками в чугунной кастрюле.

7. Режим «Аэрогриль»

вентилятор и верхние и задний нагревательные элементы

- ▶ Разложите продукты на противне или в корзине для аэрогриля для достижения оптимальных результатов приготовления.
- ▶ Это воспроизводит условия, аналогичные работе аэрогриля.
- ▶ Такой способ жарки более полезен для здоровья: пища становится хрустящей, но при этом для приготовления используется меньше масла. Рекомендуется добавлять 1–2 столовые ложки масла.
- ▶ Приготовление полуфабрикатов: если изготовитель рекомендует разогрев на обычном гриле (без включения вентилятора), то снизьте температуру на 20 °С.
- ▶ Приготовление на одной полке: готовьте на средней полке духовки.

Идеально подходит для приготовления блюд из замороженных продуктов, а также для приготовления блюд с панировкой, которые обычно обжариваются во фритюре.

8. Режим приготовления пиццы

- ▶ Вентилятор распределяет тепло от нижнего нагревательного элемента по всей полости духовки.
- ▶ Идеально подходит для приготовления пиццы: тесто становится хрустящим, а начинка не перегревается.
- ▶ Рекомендуется разогревать камень для выпечки пиццы не менее 1 часа и выпекать пиццу на полке 1 или 2.

РЕЖИМЫ ПРИГОТОВЛЕНИЯ ПИЦЦЫ

ВАЖНО!

Если в режиме приготовления пиццы не установить продолжительность работы, то духовка будет работать непрерывно до ее отключения вручную. Чтобы пицца не подгорела, внимательно наблюдайте за ходом ее приготовления.

См. приведенную ниже таблицу с рекомендациями. У каждого режима имеется предустановленная по умолчанию температура. Ее можно изменить в зависимости от типа и массы продуктов.

Символ	Режим	Заданная температура (°C)	Диапазон температур (°C)	Диапазон времени	Предварительный нагрев
	Запекание	180	30–250	00:01–23:59	√
	Принудительная конвекция	160	30–250		√
	Гриль	HI (высокая)	LO (низкая), 1–9, HI (высокая)		×
	Гриль с конвекцией	180	30–250		–
	Выпечка кондитерских изделий	160	30–200		√
	Медленное приготовление	150	30–200		√
	Аэрогриль	200	30–250		√
	Режим приготовления пиццы	220	160–250		√

РЕЖИМЫ ПРИГОТОВЛЕНИЯ НА ПАРУ

Общие указания

ВАЖНО!

- ▶ Перед включением режимов приготовления на пару прочтите инструкцию в разделе КОНСТРУКЦИЯ РЕЗЕРВУАРА ДЛЯ ВОДЫ и добавьте в резервуар чистую воду.

1. Режим «Жарка на пару»

- ▶ Жарка на пару – это двухэтапная программа приготовления, специально разработанная для идеального приготовления большинства видов мяса. Добавление пара на начальном этапе обеспечивает сохранение нежности и сочности мяса, затем включается режим гриля с конвекцией, создающий идеально хрустящую золотисто-коричневую корочку с нужной реакцией Майяра для исключительного вкуса и текстуры.
- ▶ Регулировка температуры не требуется, рекомендуемое время приготовления составляет 50–100 минут.

Идеально подходит для приготовления ребрышек, мясных рулетов и говяжьей грудинки.

2. Режим «Пар 100 %»

- ▶ «Пар 100 %» подразумевает интенсивную подачу пара в одном из трех режимов работы.
Первый режим: режим чистого пара, температура устанавливается в диапазоне 30–100 °С. Идеально подходит для приготовления риса, морепродуктов и овощей.
Второй режим: режим теплого пара, температура устанавливается на 101–120 °С. Идеально подходит для приготовления мяса на пару.
Третий режим: режим вспомогательного пара, температура устанавливается на 121–230 °С. Идеально подходит для выпечки хлеба и хрустящих мучных кондитерских изделий.
- ▶ После завершения приготовления извлеките пищу. На дисплее появится  Ч, нажмите кнопку  для запуска программы сушки, которая работает при температуре 150 °С в течение 30 минут.

ВАЖНО!

Если после появления напоминания о сушке в течение минуты не производятся никаких действий или нажимаются другие кнопки, оно автоматически исчезнет с дисплея.

3. Режим «Пар 80 %»

- ▶ «Пар 80 %» — это режим умеренной подачи пара.
- ▶ Режим является вспомогательным. Он сочетает умеренную подачу пара (80 %) и режим «Принудительной конвекции».

Идеально подходит для приготовления мяса, птицы и изделий из теста с хрустящей корочкой.

4. Режим «Пар 60 %»

- ▶ «Пар 60 %» — это режим слабой подачи пара.
- ▶ Режим является вспомогательным. Он сочетает слабую подачу пара (60 %) и режим «Принудительной конвекции».



Идеально подходит для выпечки хлеба.

5. Режим «Приготовление в вакууме»

- ▶ Режим приготовления на пару при низкой температуре.
- ▶ Для использования режима приготовления в вакууме необходимо следующее оборудование: устройство вакуумной упаковки и вакуумные пакеты.
- ▶ Для более быстрого и равномерного приготовления установите максимально возможный уровень вакуума.
- ▶ В этом режиме пища готовится при более низкой температуре, чем обычно. Можно приготовить мясо, овощи или фрукты, сделав их мягкими и сочными. Для лучшего качества блюд следите за качеством исходных продуктов с особой тщательностью.



6. Режим «Паровая регенерация»

- ▶ Режим предназначен для разогрева пищи, при этом пар добавляется, чтобы ингредиенты оставались сочными и не пересыхали.
- ▶ Режим имеет два уровня:

Уровень 1: нажмите кнопку  для выбора , на дисплее отобразится «01». Нажмите кнопку  для запуска. Температура заранее установлена на 120 °C, заданное по умолчанию время — 12 минут. Продолжительность можно регулировать в зависимости от ваших потребностей. Предварительный нагрев не требуется, продукты можно помещать сразу.

РЕЖИМЫ ПРИГОТОВЛЕНИЯ НА ПАРУ

Идеально подходит для разогрева карри с рисом, спагетти.

Уровень 2: нажмите кнопку  для выбора . Нажмите кнопку + или —, на дисплее отобразится «02». Нажмите кнопку  для запуска. Температура заранее установлена на 180 °С, заданное по умолчанию время — 7 минут. Требуется предварительный нагрев, продукты следует помещать в духовку после его завершения.

Идеально подходит для разогрева хлеба, пиццы.

7. Режим «Паровая разморозка»

- ▶ Используйте этот режим для размораживания продуктов перед приготовлением пищи.
- ▶ Для размораживания используется низкая температура, духовка автоматически работает при заданной по умолчанию температуре.
- ▶ Снимите упаковку и поместите продукты на тарелку. Не накрывайте продукты миской или тарелкой — это может увеличить время размораживания. Ставьте тарелку на первую полку снизу.

8. Режим «Расстойка теста»

- ▶ Пар создает идеальную среду для активации дрожжей, предотвращая высыхание теста.
- ▶ Для расстойки теста необходимы низкие температуры.
- ▶ Духовка при этом работает автоматически при заданной температуре.
- ▶ Этот режим будет работать только при остывшей камере духовки.
- ▶ Поместите тесто в жаропрочную чашу в центре духовки.
- ▶ Установите продолжительность и температуру расстойки теста, исходя из вашего кулинарного опыта.

РЕЖИМЫ ПРИГОТОВЛЕНИЯ НА ПАРУ

См. приведенную ниже таблицу с рекомендациями. У каждого режима имеется предустановленная по умолчанию температура. Ее можно изменить в зависимости от типа и массы продуктов.

Символ	Режим	Заданная температура (°C)	Диапазон температур (°C)	Диапазон времени	Предварительный нагрев
	Жарка на пару	Пар: 130 Жарка: 230	/	0:50–23:59	√
	Пар 100 %	100	30–230	00:01–23:59	√
	Пар 80 %	170	30–230		√
	Пар 60 %	170	30–230		√
	Приготовление в вакууме	70	50–90		√
	Паровая регенерация	Уровень 1: 120	/		×
		Уровень 2: 180			√
	Паровая разморозка	35	30–35		×
	Расстойка теста	35	30–45	×	

ВНИМАНИЕ!

Не открывайте дверцу во время работы духовки — опасность ожога горячим паром.

Во время очистки внутренних поверхностей губкой надевайте теплоизоляционные перчатки для защиты рук.

Очистка вручную

РЕКОМЕНДУЕТСЯ	ЗАПРЕЩАЕТСЯ
<ul style="list-style-type: none"> • Перед выполнением очистки или технического обслуживания дождитесь остывания духовки до безопасной на ощупь температуры, а затем отключите кабель питания. • Перед началом очистки духовки прочтите настоящую инструкцию по очистке, в частности, раздел «Правила техники безопасности». • Во избежание появления загрязнений от запекания и наслоения после каждого использования рекомендуется удалять из камеры духовки разлившуюся жидкость, остатки пищи и пятна жира. 	<ul style="list-style-type: none"> • Запрещается очистка духовки пароочистителем. • Запрещается хранить в духовке воспламеняющиеся материалы. • Запрещается использовать жесткие губки или абразивные чистящие средства, ткань, скребки или металлические губки. Некоторые нейлоновые губки также могут царапать эмаль. Сначала изучите этикетку применяемого средства. • Запрещается использовать средства для чистки печей на каталитических панелях. • Запрещается оставлять на поверхностях духовки щелочные (разливы соленой жидкости) или кислые вещества (например, лимонный сок или уксус). • Запрещается использовать средства для очистки на основе хлора или кислот.

ЭЛЕМЕНТ ДУХОВКИ	ПРАВИЛА ОЧИСТКИ	ВАЖНО!
<p>Стеклообразные поверхности (стекла дверцы духовки, панель управления)</p>	<p>Дверца состоит из трех стеклянных панелей.</p>  <p>Для очистки стеклянной панели В необходимо сначала снять дверцу и внутреннюю панель. См. инструкцию в разделе «Снятие и замена стекол дверцы для очистки».</p> <ol style="list-style-type: none"> 1. Очистите стекла раствором мягкого моющего средства или пищевой соды и горячей воды, а затем вытрите насухо. 2. Протрите стекла раствором стеклоочистителя и высушите мягкой тканью без ворса. 	<ul style="list-style-type: none"> • Для очистки стеклянных поверхностей запрещается использовать средства для очистки духовок и другие абразивные чистящие средства, грубую ткань, металлические мочалки или острые металлические скребки. Они царапают стекло и могут повредить его специальное покрытие, что, в свою очередь, приведет к растрескиванию или разрушению стекла. • Даже если производится очистка только внутренней панели (С), сначала снимите дверцу и панель. Очистка стекла без его снятия с дверцы может привести к затеканию чистящей жидкости в зазоры и ее засыханию на внутренних элементах. • При очистке стекла панели управления соблюдайте особую осторожность. Используйте только влажную ткань с моющим средством.

ЭЛЕМЕНТ ДУХОВКИ	ПРАВИЛА ОЧИСТКИ	ВАЖНО!
Полоса/ручка из нержавеющей стали спереди на дверце духовки	<p>1. Очистите раствором мягкого моющего средства и горячей воды. Затем вытрите насухо тканью из микрофибры.</p> <p>2. При необходимости используйте подходящий очиститель и полироль для нержавеющей стали.</p>	<ul style="list-style-type: none"> ● Обязательно прочтите этикетку, чтобы убедиться, что очиститель для нержавеющей стали не содержит соединений хлора, поскольку они агрессивны и могут повредить внешний вид духовки. ● Элементы из нержавеющей стали протирайте по направлению зерен металла.
Рама дверцы духовки и пластиковые угловые зажимы	Очистите раствором мягкого моющего средства и горячей воды, затем вытрите насухо.	/
Камера духовки	<p>Для очистки легких загрязнений с эмалированных поверхностей:</p> <ul style="list-style-type: none"> ● Протрите влажной тканью, смоченной в растворе горячей воды с мягким моющим средством или чистящим средством на основе аммиака. ● Протрите насухо мягкой тканью. <p>После приготовления пищи на пару дождитесь, пока духовка остынет, затем вытрите влагу со дна камеры. После очистки духовки рекомендуется запустить цикл сушки для удаления остатков влаги.</p>	<ul style="list-style-type: none"> ● Во избежание появления загрязнений от запекания и наслоения после каждого использования рекомендуется удалять с эмалированной поверхности духовки разлившуюся жидкость, остатки пищи и пятна жира. ● Чтобы облегчить вытирание духовки, можно снять дверцу. Указания приведены на последующих страницах.

УХОД И ОЧИСТКА

ЭЛЕМЕНТ ДУХОВКИ	ПРАВИЛА ОЧИСТКИ	ВАЖНО!
Противень для жарки Противень для приготовления пищи на пару Решетка для гриля	<ul style="list-style-type: none">● Очистите раствором мягкого моющего средства и горячей воды.● Предварительно замочите стойкие пригоревшие пятна в растворе порошка для посудомоечной машины и горячей воды.● Все противни, за исключением противня для жарки, допускается мыть в посудомоечной машине.	/
Уплотнение духовки	Очистке не подлежит.	<ul style="list-style-type: none">● Следует соблюдать осторожность во избежание стирания, повреждения или сдвига уплотнения.● Не снимайте уплотнение.

Снятие обоих держателей полок:

1. Приподнимите держатели полок, снимите внешнюю часть держателей с крепежной гайки.

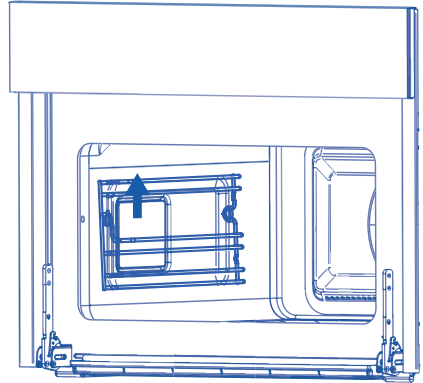

2. Отодвиньте держатели от крепежной гайки, сдвиньте их, затем выньте из духовки

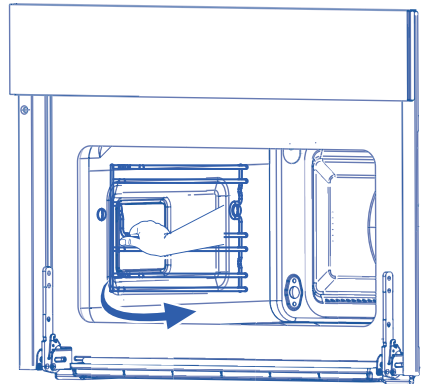

Снятие и установка дверцы духовки.

ВАЖНО!

Будьте осторожны — дверца духовки тяжелая.

Снятие дверцы:

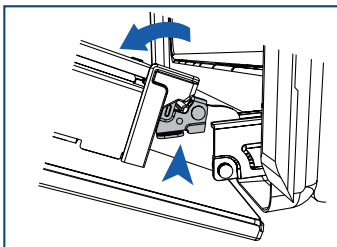

1. Откройте дверцу полностью. Найдите два небольших металлических рычага на петлях с обеих сторон.

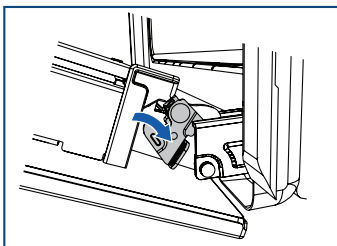

2. Нажмите на оба рычага вниз до упора, чтобы снять дверцу с петель.

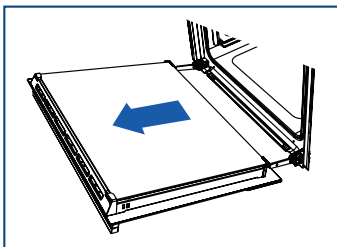

3. Удерживая дверцу с обеих сторон, осторожно потяните ее наружу и снимите с петель.

Установка дверцы на место:

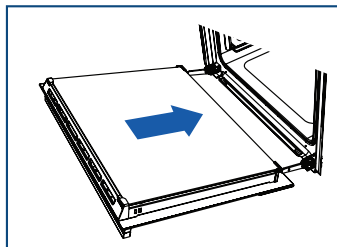

1. Придерживая дверцу с обеих сторон, совместите отверстия в основании дверцы с петлями и вставьте дверцу на место.

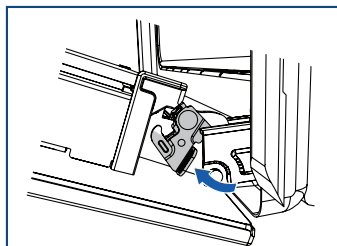

2. Когда дверца полностью встанет на петли, нажмите на оба рычага вверх до упора, чтобы зафиксировать дверцу на петлях.

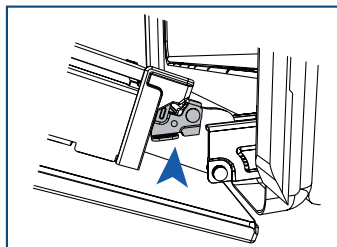

3. **ВНИМАНИЕ!**

Прежде чем попытаться закрыть дверцу, убедитесь, что оба рычага полностью зафиксированы.

Снятие стекол дверцы для очистки

ВАЖНО!

Сначала обязательно отключите духовку от сети питания. Перед началом работ убедитесь, что духовка полностью остыла.

- ▶ Тщательно соблюдайте меры предосторожности и приведенные далее указания. Неправильный монтаж стекол и дверцы может привести к повреждению духовки и аннулированию гарантийных обязательств.
- ▶ Будьте осторожны — дверца духовки тяжелая. Не пытайтесь снять дверцу, если вы не уверены, как это сделать правильно.
- ▶ Убедитесь, что духовка и все ее части остыли. Не пытайтесь работать с горячими деталями духовки.
- ▶ Будьте предельно осторожны при обращении со стеклянными панелями. Не ударяйте углами и краями стекла о другие поверхности. Стекло может разбиться.
- ▶ Для очистки стеклянных поверхностей запрещается использовать средства для очистки духовок и другие абразивные чистящие средства, грубую ткань, металлические мочалки или острые металлические скребки. Они царапают стекло и могут повредить его специальное покрытие, что, в свою очередь, приведет к растрескиванию или разрушению стекла.
- ▶ При обнаружении признаков повреждения (например, сколов или трещин) на стеклах пользоваться духовкой запрещается. Обратитесь в авторизованный сервисный центр или в службу поддержки клиентов.
- ▶ Убедитесь, что установка всех стеклянных панелей на место произведена правильно. Не пользуйтесь духовкой, пока стекла панели не будут установлены на место надлежащим образом.
- ▶ Если вы чувствуете, что стеклянные панели трудно снять или заменить, не трогайте их. Обратитесь в авторизованный сервисный центр или в службу поддержки клиентов.

Примечания: визиты обслуживающих организаций, предоставляющих помощь по использованию или обслуживанию, не покрываются гарантией.

Для облегчения очистки стекла мы рекомендуем снимать дверцу. Инструкция приведена в разделе «Снятие и установка дверцы духовки». Снимите дверцу и положите ее на мягкую, чистую и ровную поверхность.

Снятие внутренней панели

1. Нажмите на язычки держателя стекла с обеих сторон дверцы.
2. Потяните держатель стекла вверх до тех пор, пока язычки не переместятся в верхнее отверстие.
3. Держась за верхнюю часть внутренней панели, осторожно потяните панель к верхней части двери, пока она не освободится от фиксатора в нижней части дверцы, и извлеките ее. Не наклоняйте панель слишком сильно, чтобы не повредить стекло.

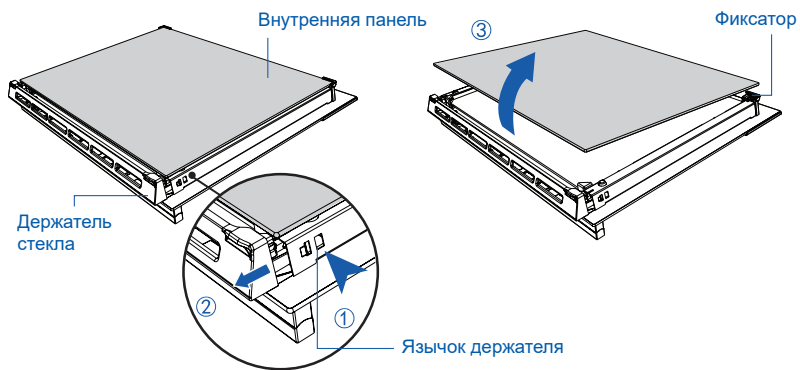

Снятие средней панели

4. Снова нажмите на язычки держателя стекла с обеих сторон дверцы. После этого держатель стекла можно полностью вытянуть.
5. Осторожно потяните среднюю панель кверху дверцы, пока она не освободится от фиксатора в нижней части дверцы.
6. Поднимите и снимите панель. Резиновые упоры на верхних углах остаются прикрепленными к стеклу.

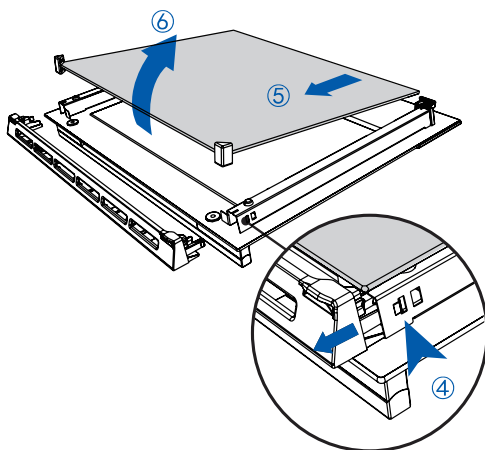

После очистки установите стекла дверцы на место.

При установке стекол проверьте следующее:

- ▶ Правильность установки внутренней панели, как показано на рисунке. Панель должна находиться в положении, указанном ниже, чтобы правильно закрепиться на дверце и обеспечить безопасную работу духовки.
- ▶ Соблюдайте особую осторожность, чтобы не ударить край стекла обо что-либо. Не прилагайте больших усилий при установке панели. Если вы испытываете трудности при установке панелей, снимите их и начните процесс заново. Если это не поможет, обратитесь в службу поддержки клиентов.

Установка среднего стекла

Убедитесь, что панель расположена правильно (предупреждение должно быть в нижней части дверцы)

1. Убедитесь, что резиновые упоры по-прежнему прикреплены к верхним углам панели.
2. Вставьте нижний край панели в нижнюю прорезь в нижней части дверцы.
3. Опустите панель на дверцу, резиновые упоры становятся на стекло наружной панели.

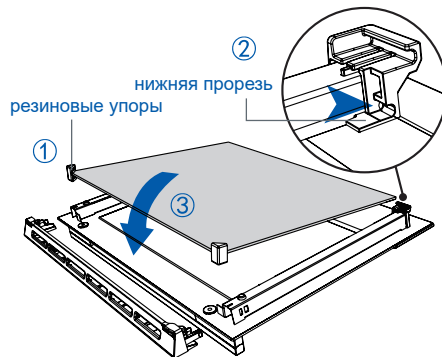

УХОД И ОЧИСТКА

Установка внутренней панели

Убедитесь, что панель расположена правильно (логотип должен быть в нижней части дверцы)

4. Задвиньте панель в прорезь в нижней части дверцы.
5. Опустите панель на фиксатор в верхней части дверцы.
6. Сдвиньте держатель стекла обратно на место и убедитесь, что он надежно зафиксировался.

ВАЖНО!

Убедитесь, что держатели стекла установлены на месте правильно, а стеклянная панель надежно закреплена.

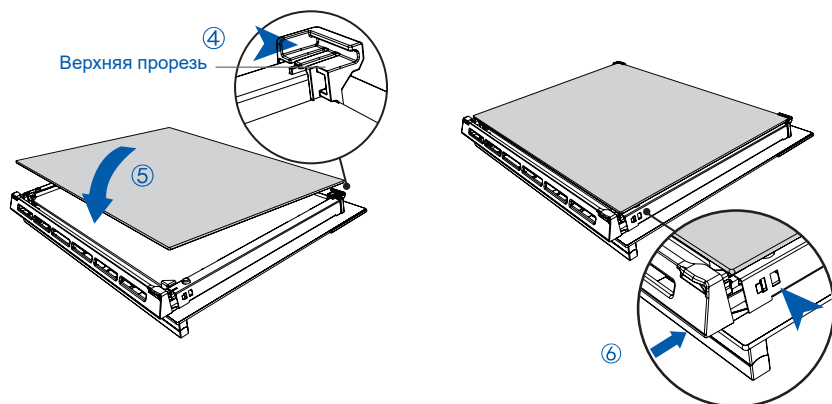

Замена ламп освещения духовки

Примечание: замена ламп освещения духовки не покрывается гарантией.

Лампа расположена на потолке камеры духовки спереди по центру.

В некоторых моделях используются галогенные лампы со следующими характеристиками: 220–240 В, 50 Гц, 25 Вт.

Устанавливайте сменную лампу завернутой в мягкую ткань. Прикосновение к лампе сократит срок ее службы.

Замена лампы

1. Перед заменой лампочки полость духовки и нагревательный элемент гриля должны полностью остыть.

ВАЖНО!

Перед продолжением работы отключите духовку от сетевой розетки.

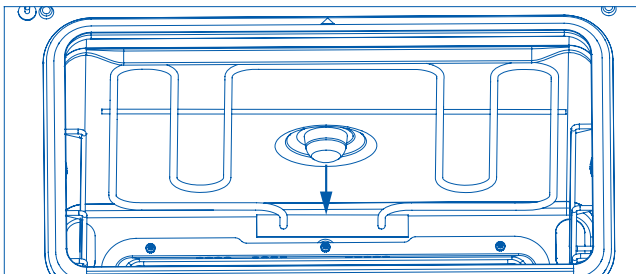

2. Отверните стеклянную крышку, вращая против часовой стрелки.
3. Осторожно выньте неисправную галогенную лампу.
4. Осторожно вставьте новую лампу.
5. Заверните стеклянную крышку, вращая ее по часовой стрелке.
6. Снова включите духовку и установите время (инструкция приведена в разделе «Первое включение»).



ПОИСК И УСТРАНЕНИЕ НЕИСПРАВНОСТЕЙ

Таблица поиска и устранения неисправностей

При возникновении проблемы обратитесь к следующей таблице и попробуйте устранить ее самостоятельно. Если проблему не удается устранить или она повторяется, обратитесь в авторизованный сервисный центр или в службу поддержки клиентов.

НЕИСПРАВНОСТЬ	ВОЗМОЖНЫЕ ПРИЧИНЫ	СПОСОБ УСТРАНЕНИЯ
Общие		
Духовка не работает.	Нет питания.	Проверьте, включено ли питание (с помощью выключателя), не перегорели ли предохранители, и не прервана ли подача электроэнергии в дом.
Кнопка запуска духовки не срабатывает или духовка не запускается, а на дисплее отображается только символ «dE ̄□».	Духовка находится в демонстрационном режиме.	Удерживайте кнопки  и  для выхода из режима, на дисплее будут поочередно отображаться dE ̄□ и □ FF в течение 4 секунд. Либо: отключите питание духовки и снова включите ее, чтобы выйти из демонстрационного режима.
При открытии дверцы духовки освещение не включается.	Перегорели лампы освещения духовки. Неправильно установлена дверца.	Замените лампы. См. инструкцию в разделе «Уход и очистка». Инструкция по правильной установке дверцы приведена в разделе «Уход и очистка».
Духовка не нагревается.	Дверца не закрыта должным образом или открывается слишком часто во время приготовления пищи.	При открытой дверце нагревательные элементы выключаются. Убедитесь, что дверца правильно закрыта. Не открывайте ее часто во время приготовления пищи.

НЕИСПРАВНОСТЬ	ВОЗМОЖНЫЕ ПРИЧИНЫ	СПОСОБ УСТРАНЕНИЯ
Общие		
Стекло в дверце духовки треснуло, откололось или разбилось.	Неправильная очистка, либо край стекла поврежден в результате удара.	Пользоваться духовкой ЗАПРЕЩАЕТСЯ. Обратитесь в авторизованный сервисный центр или в службу поддержки клиентов.
После выключения духовки идет поток горячего воздуха из вентиляционных отверстий.	Это нормальное явление.	По соображениям безопасности вентиляторы охлаждения продолжают работать даже после выключения духовки. Вентиляторы выключатся автоматически после остывания духовки.
Вентилятор духовки включается при выборе режима, в котором он не должен использоваться (например, «Запекание»)	Это нормальное явление. Вентилятор включается во время предварительного нагрева духовки. Он выключится, когда температура духовки достигнет заданного значения.	Подождите, пока не прозвучит длинный звуковой сигнал и не загорятся все индикаторы нагрева: после этого духовка готова к использованию.
Духовка нагревается, но дисплей не светится.	Духовка переключена на функцию «Шаббат».	Для выхода из функции «Шаббат» нажмите и удерживайте кнопку включения  , пока дисплей не покажет время суток.
Элементы управления духовкой не реагируют.	Панель управления заблокирована.	Инструкция приведена в разделе «Защита от детей».
Наличие воды в нижней части духовки после использования функции приготовления на пару	Это нормальное явление.	Дождитесь, пока духовка остынет, затем вытрите дно камеры духовки. После использования функции приготовления на пару всегда запускайте цикл сушки.

КОДЫ ОШИБОК И ПРЕДУПРЕЖДЕНИЙ

При возникновении проблемы духовка ведет себя следующим образом:

- ▶ автоматически приостанавливает все функции.
- ▶ подает звуковой сигнал.
- ▶ выводит на дисплей код предупреждения.

ВАЖНО!

Не отключайте сетевое питание духовки (с помощью выключателя) при выдаче кода предупреждения, если в таблице ниже нет явного указания отключить питание. Работа вентиляторов необходима для охлаждения узлов духовки. Выключение питания при слишком высокой температуре может повредить духовку и окружающую мебель.

Действия при выводе кода предупреждения

1. Если звуковые сигналы не прекратились, нажмите любую кнопку, чтобы остановить их подачу.
2. Запишите отображаемый код предупреждения. Эта информация может потребоваться в дальнейшем.
3. По таблице ниже проверьте, можно ли устранить проблему самостоятельно, и выполните соответствующие указания.
4. Если вы устранили проблему и код предупреждения не появляется снова, то можно продолжать использование духовки.

ИЛИ

Если вы не можете устранить проблему самостоятельно или код предупреждения появляется снова и проблема остается, дождитесь остановки вентиляторов охлаждения и полного остывания духовки, затем отключите питание и обратитесь в авторизованный сервисный центр или в службу поддержки клиентов, сообщив код предупреждения.

КОД ПРЕДУПРЕЖДЕНИЯ	ВОЗМОЖНЫЕ ПРИЧИНЫ	СПОСОБ УСТРАНЕНИЯ
Eg + число	Техническая неисправность.	<ol style="list-style-type: none">1. Запишите код предупреждения.2. Дождитесь остановки вентиляторов охлаждения и полного остывания духовки.3. Отключите питание духовки от сети.4. Обратитесь в авторизованный сервисный центр или в службу поддержки клиентов, сообщив код предупреждения.

Перед обращением за помощью или сервисным обслуживанием...

Убедитесь, что не можете решить проблему самостоятельно. Возьмите инструкцию по установке и руководство пользователя и проверьте следующее:

1. Устройство установлено надлежащим образом.
2. Вы хорошо знакомы с его нормальной работой.

Служба поддержки клиентов

Мы рекомендуем обращаться в службу поддержки клиентов компании Haier, а также использовать оригинальные запасные части. Если у вас возникли проблемы с вашей бытовой техникой, пожалуйста, сначала изучите раздел «Поиск и устранение неисправностей».

Если вы не нашли решения проблемы, пожалуйста, обратитесь:

— к вашему официальному дилеру или

— в наш колл-центр:

8-800-250-43-05 (РФ),

8-10-800-2000-17-06 (РБ),

— на сайт <https://haieronline.ru>, где вы можете оставить заявку на обслуживание, а так же найти ответы на часто задаваемые вопросы.

Обращаясь в наш сервисный центр, пожалуйста, подготовьте следующую информацию, которую вы можете найти на паспортной табличке и в чеке:

Модель _____

Серийный номер _____

Дата продажи _____



Также, пожалуйста, проверьте наличие гарантии и документов о продаже.

Важно! Отсутствие на приборе серийного номера делает невозможной для Производителя идентификацию прибора и, как следствие, его гарантийное обслуживание.

Запрещается удалять с прибора заводские идентифицирующие таблички. Отсутствие заводских табличек может стать причиной отказа выполнения гарантийных обязательств.

В настоящий документ могут быть внесены изменения без предварительного уведомления. Производитель оставляет за собой право вносить изменения в конструкцию и комплектацию изделия без дополнительного уведомления.

Продукция соответствует требованиям технических регламентов Евразийского экономического (Таможенного) союза:

Сертификат соответствия № ЕАЭС RU С-CN.АЯ46.В.40552/25 от 15.05.2025 действует до 14.05.2030;

Декларация о соответствии № ЕАЭС N RU Д-CN.РА04.В.61295/25 от 23.05.2025 действует до 22.05.2030.

Более подробные сведения указаны в Едином реестре выданных сертификатов соответствия и зарегистрированных деклараций о соответствии Евразийского экономического союза.

Уважаемый покупатель!

Корпорация Haier благодарит Вас за Ваш выбор, гарантирует высокое качество и безупречное функционирование данного изделия при соблюдении правил его эксплуатации. Официальный срок службы на изделия бытовой техники, предназначенные для использования в быту: на микроволновые печи — 5 лет, на пылесосы — 4 года, на остальные товары — 7 лет со дня передачи изделия конечному потребителю. Учитывая высокое качество продукции, фактический срок службы может значительно превышать официальный. Рекомендуем по окончании срока службы обратиться в Авторизованный сервисный центр для проведения профилактических работ и получения рекомендаций. Вся продукция изготовлена с учетом условий эксплуатации и соответствует требованиям технических регламентов Евразийского экономического (Таможенного) союза.

Во избежание недоразумений, убедительно просим Вас при покупке внимательно изучить эксплуатационную документацию, условия гарантийных обязательств. Данное изделие представляет собой технически сложный товар бытового назначения. Если купленное Вами изделие требует специальной установки и подключения, настоятельно рекомендуем Вам обратиться к Авторизованному сервисному центру Haier.

Корпорация Haier подтверждает принятие на себя обязательств по удовлетворению требований потребителей, установленных действующим законодательством о защите прав потребителей, иными нормативными актами в случае обнаружения недостатков изделия. Однако Корпорация Haier оставляет за собой право отказать в гарантийном обслуживании изделия в случае несоблюдения изложенных ниже условий.

Условия гарантийного обслуживания

Корпорация Haier устанавливает гарантийный срок 12 месяцев* со дня передачи товара потребителю. Во избежание возможных недоразумений, сохраняйте в течение срока службы документы, прилагаемые к изделию при его продаже (товарный чек, кассовый чек, эксплуатационная документация).

Гарантийное обслуживание производится исключительно Авторизованными сервисными центрами Haier. Полный список Авторизованных сервисных центров вы можете узнать в Информационном центре Haier по телефонам:

8-800-250-43-05 — для Потребителей из России (бесплатный звонок из регионов России)

8-10-800-2000-17-06 — для Потребителей из Беларуси (бесплатный звонок из регионов Беларуси)

или на сайте: <https://haieronline.ru> или сделав запрос по электронной почте: help@haieronline.ru.

Данные Авторизованных сервисных центров могут быть изменены, за справками обращайтесь в Информационный центр Haier.

Гарантийное обслуживание не распространяется на изделия, недостатки которых возникли вследствие:

- нарушения потребителем условий и правил эксплуатации, хранения и/или транспортировки товара;
- неправильной установки и/или подключения изделия;
- нарушения технологии работ с холодильным контуром и электрическими подключениями, как и привлечение к монтажу Изделия лиц, не имеющих соответствующей квалификации, подтвержденной документально;
- отсутствия своевременного технического обслуживания Изделия в том случае, если этого требует эксплуатационная документация;
- избыточного или недостаточного давления в водопроводной сети;
- применения моющих средств, несоответствующих данному типу изделия, а также превышения рекомендуемой дозировки моющих средств;
- использования изделия в целях, для которых оно не предназначено;
- действий третьих лиц: ремонт или внесение несанкционированных изготовителем конструктивных или схематических изменений неуполномоченными лицами;
- отклонений от стандартов и норм питающих сетей;
- действия непреодолимой силы (стихия, пожар, молния т. п.);
- несчастных случаев, умышленных или неосторожных действий потребителя или третьих лиц;
- если обнаружены повреждения, вызванные попаданием внутрь изделия посторонних предметов, веществ, жидкостей, насекомых, продуктов жизнедеятельности насекомых;
- срабатывание термозащиты в следствии включения не заполненного/не полностью заполненного водой бака водонагревателя.

Гарантийное обслуживание не распространяется на следующие виды работ:

- установка и подключение изделия на месте эксплуатации;
- инструктаж и консультирование потребителя по использованию изделия;
- очистка изделия снаружи либо изнутри.

Гарантийному обслуживанию не подлежат нижеперечисленные расходные материалы и аксессуары:

- фильтры для кондиционеров;
- фильтры, шланги для подвода /слива воды для стиральных и посудомоечных машин;
- шланги, трубки, щетки, насадки, пылесборники, фильтры для пылесосов;
- тарелки, вертелы, решетки, блюда и подставки для микроволновых печей;
- фильтры, поглотители запахов, лампочки, полки, ящики, подставки и другие емкости для хранения продуктов в холодильниках;
- пульты управления, аккумуляторные батареи, элементы питания, внешние блоки питания и зарядные устройства;
- документация, прилагаемая к изделию.

Периодическое обслуживание изделия (замена фильтров и т. д.) производится по желанию потребителя за дополнительную плату.

Важно! Отсутствие на приборе серийного номера делает невозможной для Изготовителя идентификацию прибора и, как следствие, его гарантийное обслуживание. Запрещается удалять с прибора заводские идентифицирующие таблички. Повреждение или отсутствие заводских табличек может стать причиной отказа выполнения гарантийных обязательств.

*Гарантийный срок на инверторный мотор стиральной/ сушильной/ посудомоечной машины, инверторный компрессор холодильника/ морозильника, компрессор сушильной машины — 12 лет с даты передачи товара Потребителю. На мотор стиральной/ сушильной машины с прямым приводом (статор, ротор) распространяется пожизненная гарантия.

МАЗМҰНЫ

ҚАУІПСІЗДІК ТЕХНИКАСЫ ЕРЕЖЕЛЕРІ.....	1
МОНТАЖДАУ БОЙЫНША НҰСҚАУЛЫҚ.....	5
КОМПОНЕНТТЕРДІҢ СИПАТТАМАСЫ.....	11
БІРІНШІ ҚОСУ	14
ЖҰМЫС РЕЖИМДЕРІ	17
ТАМАҚ ДАЙЫНДАУ РЕЖИМДЕРІ	22
БУМЕН ДАЙЫНДАУ РЕЖИМДЕРІ.....	26
КҮТІМ ЖӘНЕ ТАЗАЛАУ	30
АҚАУЛЫҚТАРДЫ ІЗДЕУ ЖӘНЕ ЖОЮ.....	40
ҚАТЕ ЖӘНЕ ЕСКЕРТУ КОДТАРЫ	42
КЕПІЛДІК ЖӘНЕ СЕРВИСТІК ҚЫЗМЕТ КӨРСЕТУ.....	43

Тұмшапештің мұқият ойластырылған құрылымы тамақ дайындау кезінде қауіпсіз жұмысты қамтамасыз етеді. Пайдалану кезінде келесі қауіпсіздік ережелерін сақтаңыз:

НАЗАР АУДАРЫҢЫЗ!



Электр тогымен жарақаттану қаупі
Шамды ауыстырмас бұрын құрылғыны қуат көзінен ажыратыңыз. Бұл ұсынымды орындамау электр тогының соғуына немесе өлімге әкелуі мүмкін.

НАЗАР АУДАРЫҢЫЗ!



Кесіп кетулер қауіптілігі
Абайлаңыз: құрылғыда өткір жиектер бар.
Қауіпсіздік ережелерін сақтамау жаралануға немесе басқа жарақаттарға әкелуі мүмкін.

НАЗАР АУДАРЫҢЫЗ!



Өрт қаупі
Тамақ дайындау кезінде тұмшапештің түбіне алюминий жұқалтырды, тәрелкелерді, науаларды, суды немесе мұзды қоюға тыйым салынады, бұл эмальды түзелмейтін етіп зақымдайды; тұмшапештің ішіне алюминий жұқалтырды төсеу тіпті өрттің шығуына әкелуі мүмкін.
Орынжайды жылыту үшін тұмшапешті пайдалануға қатаң тыйым салынады. Бұл күйікке, жарақатқа және өртке әкелуі мүмкін.
Тұмшапештің ішінде немесе оның бетінде сақтау:
жанғыш материалдарды тұмшапештің ішінде немесе жанында сақтауға тыйым салынады.
Бұл талапты сақтамау қызып кетуге, күйік пен жарақатқа әкелуі мүмкін.



НАЗАР АУДАРЫҢЫЗ!



Қауіпті! Ыстық беттер

Жұмыс кезінде ашық бөліктерінің жоғары температураға дейін қыздырылуы мүмкін.

Күйіп қалмас үшін балалардың тұмшاپешке жақындауына жол бермеңіз.

Ыстық беттермен жұмыс істеген кезде (мысалы, тұмшاپештің серелері немесе ыдыс-аяқ) қолғаптарды, тұтқыштарды немесе басқа қорғаныс құралдарын қолданыңыз.

Тұмшاپештің есігін ашқанда абай болыңыз.

Ыдысты шығармас бұрын немесе ауыстырмас бұрын ыстық ауа немесе бу шығарыңыз.

Қыздыру элементтерін немесе тұмшاپештің ішкі беттерін ұстауға тыйым салынады. Қыздыру элементтері ыстық болып көрінбесе де ыстық болуы мүмкін. Тұмшاپештің ішкі беттері қатты қызады, олар күйік тудыруы мүмкін.

Пайдалану кезінде және одан кейін киімнің немесе басқа жанғыш материалдардың қыздыру элементтерімен немесе тұмшاپештің ішкі беттерімен жанасуына жол бермеңіз және тұмшاپеш салқындағанша оларға қол тигізбеңіз. Құрылғының басқа беттері де қатты қызған болуы, демек, күйіп қалуыңыз мүмкін. Оларға желдеткіш саңылаулар, желдеткіш саңылауларға жақын беттер және тұмшاپештің есігі жатады.

Нұсқауларды орындамау күйік пен күйдіріп алуға әкелуі мүмкін.

ҚАУІПСІЗДІК ТУРАЛЫ МАҢЫЗДЫ НҰСҚАУЛАР

Тұмшاپешті пайдалану кезінде өрт, электр тогының соғуы, жарақат алу немесе мүліктің зақымдану қаупін азайту үшін төменде келтірілген қауіпсіздік нұсқауларын орындау қажет:

- ▶ Тұмшاپешті қолданар алдында нұсқауларды оқып шығыңыз. Тұмшاپешті тек осы нұсқаулыққа сәйкес мақсатына сай пайдаланыңыз.
- ▶ Монтаждау нұсқауларын орындаңыз: құрылғыны білікті маман орнатып, жерге қосуы керек.
- ▶ Оқшаулағыш ажыратқыш: тұмшاپеш қуат көзінен толық ажыратуды қамтамасыз ететін қосқыш арқылы желіге қосылуы керек.
- ▶ Тұрмыстық техника балалар ойындарына арналмаған.
- ▶ Жұмыс істеп тұрған тұмшاپештің жанында балаларды қараусыз қалдырмаңыз. Балалардың құрылғының кез келген бөлігінде отыруына немесе тұруына жол бермеңіз.

- ▶ Сегіз жасқа дейінгі балалар құрылғының жанында тек ересектердің тұрақты бақылауында бола алады. Бұл құрылғыны 8 жастан асқан балаларға және физикалық, сенсорлық немесе ақыл-ой қабілеті шектеулі немесе тиісті тәжірибесі мен білімі жоқ адамдарға, егер олар қадағалаумен жасаса немесе құрылғыны қауіпсіз пайдалану бойынша нұсқаулар берілсе және олар мүмкін қауіптерді түсінсе, пайдалануға рұқсат етіледі. Балаларға құрылғыны тазалауға және оған ересектердің қарауынсыз қызмет көрсетуге тыйым салынады.
- ▶ Тұмшапештің есігіне ауыр заттарды қоюға тыйым салынады.
- ▶ Дұрыс киім киіңіз. Құрылғыны пайдаланған кезде тым кең киім немесе ілугі элементтері бар киім киюге болмайды. Мұндай киім ыстық беттерге тиген кезде өртеніп кетуі немесе балқып, күйік тудыруы мүмкін.
- ▶ Пайдаланушыға қызмет көрсету: нұсқаулықта нақты нұсқаулар болмаса, құрылғының кез келген бөлігін жөндеуге немесе ауыстыруға болмайды. Барлық басқа қызметтерді білікті маман орындайды.
- ▶ Тұтанған майды немесе майды сумен сөндіруге тырыспаңыз.
- ▶ Өртті сөндіру үшін құрғақ химиялық немесе көбік сөндіргішті қолданыңыз.
- ▶ Тек құрғақ қолғаптарды немесе тұтқыштарды қолданыңыз.
- ▶ Ылғал тұтқыштардың ыстық беттермен жанасуы бұдан күйіп қалуға әкелуі мүмкін. Ыстық беттерді немесе қыздыру элементтерін тұтқыштармен ұстамаңыз. Өрт қаупіне байланысты сүлгіні немесе басқа матаны ұстағыш ретінде пайдаланбаңыз.
- ▶ Жабық азық-түлік контейнерлерін жылытуға тыйым салынады. Оларда жоғары қысым пайда болуы мүмкін, бұл контейнердің жарылуына және жарақатқа әкелуі мүмкін.
- ▶ Тамақ өнімдерін қауіпсіз пайдалану: тағам дайындауға дейін және одан кейін өнімдер тұмшапеште мүмкіндігінше аз уақыт болу керек. Бұл тамақтан улануды тудыратын микроағзалармен ластану қаупін жояды. Жылы ауа-райында ерекше сақ болу керек.
- ▶ Тұмшапештің қызып кетуіне жол бермеу үшін оны сәндік есікшенің артына орнатуға болмайды.
- ▶ Тұмшапештің желдеткіш торлары әрқашан ашық болуы керек.
- ▶ Құрылғыны сыртқы таймермен немесе жеке қашықтан басқару жүйесімен пайдалануға тыйым салынады.
- ▶ Абайлаңыз! Салқындату жүйесі жұмыс істеп тұрған кезде тұмшапештің жоғарғы жағындағы желдеткіштен ыстық ауа шығуы мүмкін.
- ▶ Сәрелерді тұмшапешке орналастыру: сәрелерді тұмшапеш сөнген кезде ғана дұрыс күйге қою керек (қызғанға дейін). Егер сәрені ыстық тұмшапештен шығару қажет болса, қолғаптың немесе тұтқыштың қыздыру элементтерімен немесе тұмшапештің негізімен жанасуына жол бермеңіз.

- ▶ Тұмшапештің тығыздағыштарын тазаламаңыз немесе оны тұмшапеш тазалағышпен жумаңыз. Бұл тұмшапештің тиімді жұмысына кепілдік беретін тығыздағыштарды сақтау үшін өте маңызды. Тығыздағыштың тозуын, зақымдалуын немесе жылжып кетуін болдырмау үшін абай болу керек.
- ▶ Егер ол зақымдалған немесе дұрыс жұмыс істемесе, құрылғыны орнатуға немесе пайдалануға тыйым салынады. Зақымдалған құрылғыны алған кезде дереу дилерге немесе орнатушыға хабарласыңыз.
- ▶ Күйіп қалмас үшін бу генераторы жұмыс істеп тұрған кезде тұмшапештің есігін ашуға тыйым салынады.
- ▶ Тұмшапеш тазалағыштарды, қатты және абразивті тазалағыштарды, балауыздарды немесе жылтыратқыштарды пайдаланбаңыз. Кәсіби тұмшапештердің қорғаныш жабындарын және олардың бөліктерін тазалау үшін кез келген материалдарды пайдалануға тыйым салынады. Есіктің әйнегін тазалау үшін қатты немесе абразивті тазалағыштарды, металл губкаларды немесе өткір қырғыштарды пайдаланбаңыз, себебі олар бетті сызып тастайды және әйнектің сынуына әкелуі мүмкін.
- ▶ Осы нұсқаулықта көрсетілген бөлшектерді ғана тазалауға рұқсат етіледі.
- ▶ Тұмшапештің бөлшектерін тазарту үшін бу тазартқышты қолдануға болмайды.
- ▶ Балалар алғысы келетін заттарды тұмшапештің үстінде сақтауға тыйым салынады. Осы заттарды алуға тырысқанда, балалар күйіп, жарақат алуы мүмкін.
- ▶ Тұмшапеште қолдануға рұқсат етілген пісіру ыдыстарын ғана пайдалану керек және осы ыдыс-аяқ өндірушілерінің нұсқауларын орындау керек.

ҚАУІПСІЗДІК ТЕХНИКАСЫ ЕРЕЖЕЛЕРІ



НАЗАР АУДАРЫҢЫЗ!



Электр тоғымен жарақаттану қаупі
Техникалық қызмет көрсету немесе жөндеу жұмыстарын орындамас бұрын құрылғыны міндетті түрде қуат желісінен ажыратыңыз. Құрылғыны жұмыс істейтін жерге тұйықтау жүйесіне қосуды ұмытпаңыз. Электр сымдарының ішкі жүйесіне өзгерістер енгізуді тек қана біліктілігі бар электрші жүзеге асыруы тиіс.
Бұл ұсынымды орындамау электр тоғының соғуына немесе өлімге әкелуі мүмкін.



НАЗАР АУДАРЫҢЫЗ!



Өрт қаупі
Құрылғыны қуат желісіне қосу үшін адаптерлерді немесе тармақтағыштарды пайдалануға тыйым салынады.
Бұл талапты сақтамау қызып кетуге, күйікке немесе өртке әкелуі мүмкін.



НАЗАР АУДАРЫҢЫЗ!



Кесіп кетулер қауіптілігі
Абайлаңыз: құрылғыда өткір шеттері бар. Қауіпсіздік ережелерін сақтамау жаралануға немесе басқа жарақаттарға әкелуі мүмкін.

ҚАУІПСІЗДІК ТУРАЛЫ МАҢЫЗДЫ НҰСҚАУЛАР

Қауіпсіздік мақсатында тұмшәпешті монтаждау және пайдалану алдында осы нұсқаулықты мұқият оқып шығыңыз.

Монтаж жасайтын тұлғаға нұсқаулық беріңіз – бұл құрылғыны монтаждау шығындарын азайтуға көмектеседі.

Тұмшәпешті монтаждауды және электр желісіне қосуды осы монтаждау жөніндегі нұсқаулыққа және электр қауіпсіздігінің барлық қолданылатын нормативтеріне сәйкес білікті маман жүргізуі тиіс. Құрылғыны дұрыс емес монтаждау кепілдік міндеттемелерінің жойылуына әкелуі мүмкін.

Қуат сымы зақымдалған кезде оны қауіпті болдырмау үшін өндіруші, клиенттерге қолдау көрсету қызметі немесе ұқсас білікті қызметкерлер ауыстыруы керек. Қуат тізбегінің ажыратқышы: тұмшәпеш қуат көзінен жергілікті электр қауіпсіздігі нормаларына сәйкес толық ажыратуды қамтамасыз ететін ажыратқыш арқылы желіге қосылуы керек. Тұмшәпеш жерге тұйықталуы керек.

Қаптаманы тиісті түрде кәдеге жаратыңыз.

Қоршаған ортаға жағымсыз әсерді азайту үшін мүмкіндігінше қаптау материалдарын қайта өңдеңіз.

МОНТАЖДАУ БОЙЫНША НҰСҚАУЛЫҚ

ТҰМШАПЕШТІ ҚАПТАМАДАН ШЫҒАРУ

МАҢЫЗДЫ!

КӨТЕРУ: тұмшапешті есіктің тұтқасынан ұстап көтеруге тыйым салынады. Корпустың бүйірлеріндегі тұтқаларды қолданыңыз (егер бар болса).

Барлық қаптаманы алып тастаңыз және барлық қажетті талаптарды сақтай отырып, оны кәдеге жаратыңыз. Мүмкіндігінше қаптау элементтерін қайта өңдеңіз. Төменгі бөлігін зақымданудан қорғау үшін қаптамасынан шығарылған тұмшапешті ағаш қоссырықтарға немесе ұқсас тіректерге орнатыңыз.



МАҢЫЗДЫ!

Тұмшапешті қаптамадан шығарған кезде, құрылғының төменгі бөлігіне зақым келтірмеу үшін абай болыңыз. Бұл, тиісті желдетуді қамтамасыз ету және артық конденсацияның пайда болуын болдырмау үшін маңызды.

Керек-жарақтар тізімі	Терең қаңылтыр таба	Бүмен тамақ дайындауға арналған қаңылтыр таба	Тор	Бұрандалар
Саны	1	1	1	2

МАҢЫЗДЫ!

Тағам дайындау кезінде қаңылтыр табалар деформациялануы мүмкін. Бұл — қалыпты жағдай. Салқындағаннан кейін бастапқы пішіні қалпына келеді.

ҚУАТ КӨЗІНЕ ҚОСЫЛУ

МАҢЫЗДЫ!

- ▶ Тұмшапешті электр желісіне тек білікті маман қосуы керек.
- ▶ Тұмшапеш жерге тұйықталуы керек.
- ▶ Тұмшапешті электр желісіне қоспас бұрын, электр сымдарының тұмшапеш тұтынатын қуатқа сәйкес келетініне көз жеткізіңіз (зауыттық тақтайшада көрсетілген).
- ▶ Желінің кернеуі зауыттық тақтайшада көрсетілген мәнге сәйкес келуі керек.

Моделі	Көлемі	Номиналды тұтынылатын қуат	Номиналды кернеуі	Номиналды жиілігі
HOS-F5CVN8GB HOS-F5CVN8GW	47 л	3000 Вт	220-240 В айнымалы ток	50/60 Гц

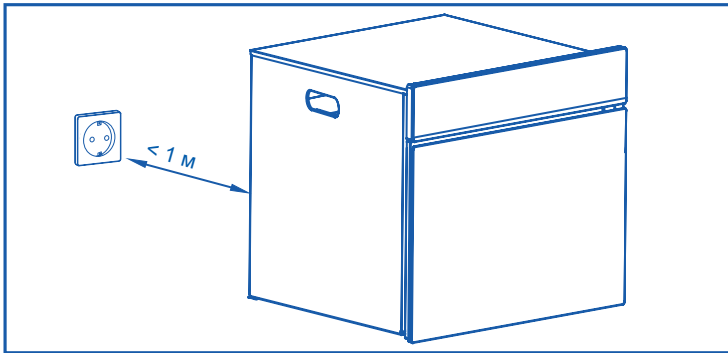

Розетканы тұмшапештің артқы қабырғасынан 1 м қашықтықта орналастыру керек, бұл ретте розеткаға дейінгі қашықтық қуат кабелін дұрыс пайдалануға мүмкіндік беретініне көз жеткізу керек. Қуат кабелінің ашасын розеткаға салыңыз.

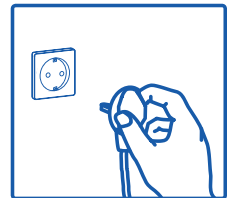

ТҰМШАПЕШТІ ШКАФҚА БЕКІТУ

1. Тұмшапешті дайындалған тауашаға салыңыз.
МАҢЫЗДЫ!
Тұмшапешті есіктің тұтқасынан көтеруге тыйым салынады.
2. Тұмшапештің есігін толығымен ашыңыз.
3. Жинаққа кіретін бұрандалардың көмегімен тұмшапешті шкафқа бекітіңіз.

МАҢЫЗДЫ!

- ▶ Бұрандаларды тым қатты тартпаңыз.
- ▶ Тұмшапешті шкафқа силикон қымтақпен немесе желіммен бекітуге тыйым салынады. Бұл одан әрі техникалық қызмет көрсетуді қиындатады. Naieg компаниясы тұмшапешті бөлшектеу шығындары немесе бөлшектеу кезінде келтірілген залал үшін жауап бермейді.

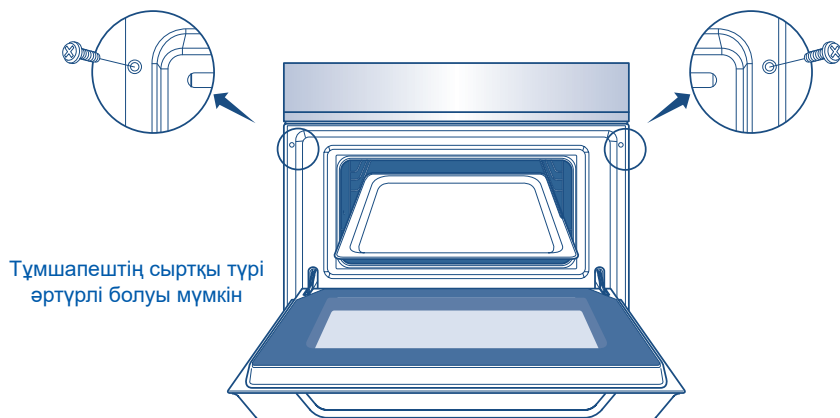

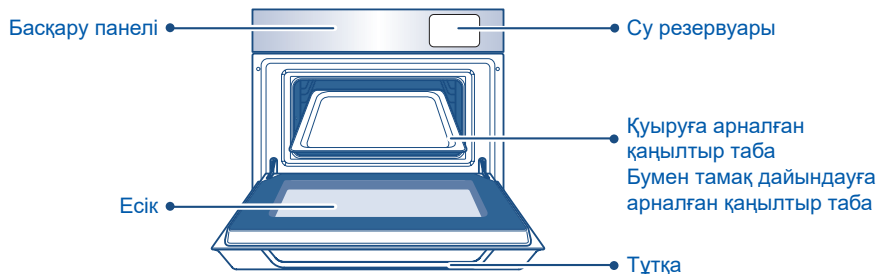

ҚЫЗДЫРУ ЖҮЙЕСІ

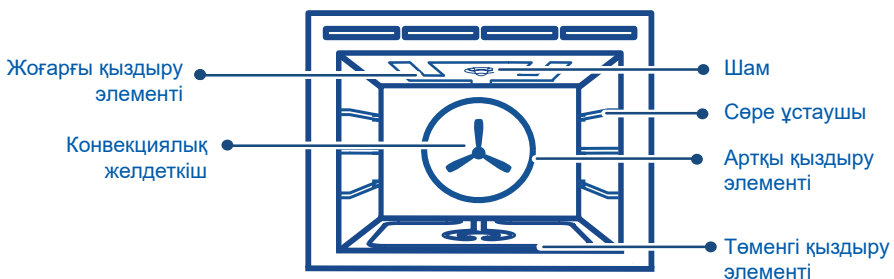

СӨРЕЛЕРДІ ОРНАЛАСТЫРУ

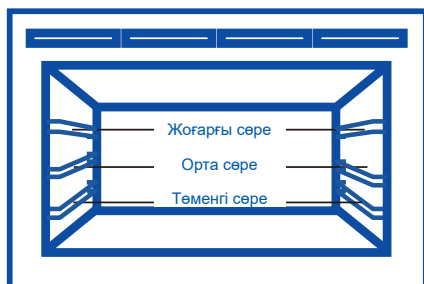

СУҒА АРНАЛҒАН РЕЗЕРВУАРДЫҢ ҚҰРЫЛЫМЫ

Жиналған пайдаланылған суды
ағызатын тесік

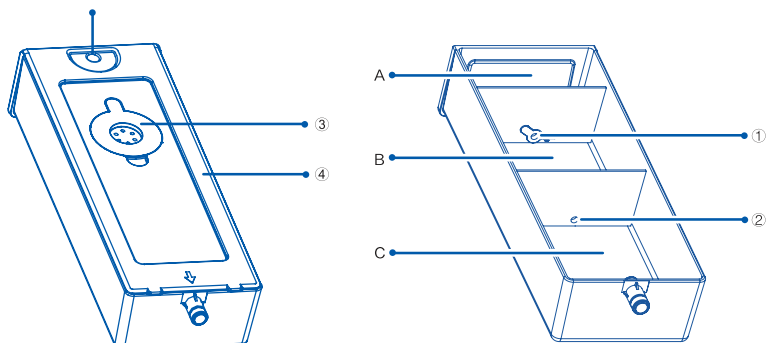

Бумен дайындау функциясын қоспас бұрын келесі әрекеттерді орындаңыз:

- ▶ Су резервуарын басып, оны алыңыз.
- ▶ ④ қақпағын ашыңыз, ① саңылауға силикон бітеуішін орнатыңыз.
- ▶ ③ силикон бітеуішін немесе ④ қақпағын ашыңыз, В және С аймақтарына таза су қосыңыз. А аймағы пайдаланылған судың қалдықтарын жинауға арналған.
- ▶ Су резервуарын орнына қойып, бумен дайындау функциясын таңдаңыз.

Қақтан тазарту функциясын бастамас бұрын келесі әрекеттерді орындаңыз:

- ▶ Су резервуарын басып, оны алыңыз.
- ▶ ④ қақпағын ашыңыз, ② саңылауға силикон бітеуішін орнатыңыз.
- ▶ С аймағына қақты жоюға арналған құралмен таза су қосыңыз. А және В аймақтары пайдаланылған суды жинауға арналған.
- ▶ Су резервуарын орнына қойыңыз және нұсқаулыққа сәйкес қақтан тазарту функциясын іске қосыңыз.

НАЗАР АУДАРЫҢЫЗ!

Тұмшاپеште тек бір су резервуары бар.

Дайындау кезінде таза суды қолданыңыз – бұл қақтың пайда болуын болдырмайды.

Бумен дайындауды аяқтағаннан немесе қақты кетіруден кейін су резервуарын алыңыз, суды ағызып, жуыңыз.

БАСҚАРУ ПАНЕЛІ

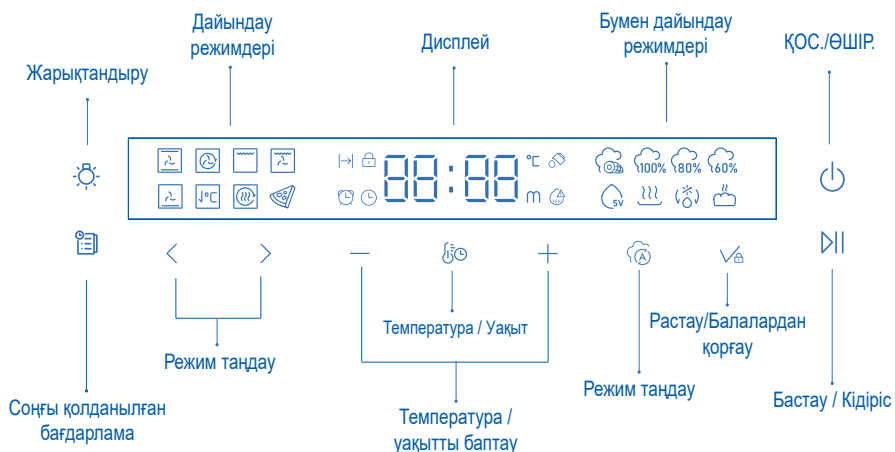

Дисплей

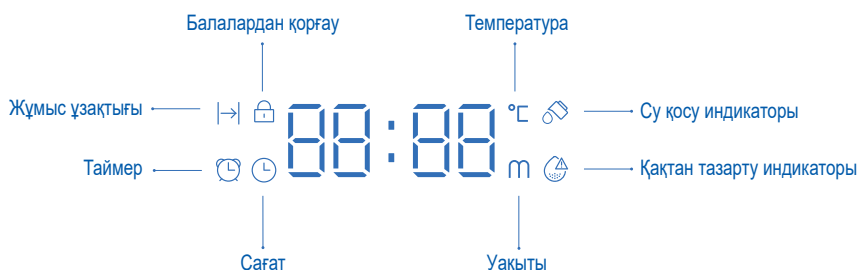

Тұмшапешті бірінші рет қосқанда немесе қуат өшірілгеннен кейін тұмшапешті пайдалану үшін уақытты орнату керек.

1. Уақытты орнату

1. Дисплейде 12:00 жыпылықтайды.
2. — және + түймелерін басып, уақытты орнатыңыз.

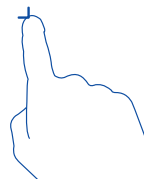

2. Уақытты өзгерту

1. ⌚ түймені бірнеше рет басу арқылы үш функцияның бірі таңдалады. ⌚ белгішесі пайда болғанға дейін түймені басыңыз.
2. — және + түймелерін басып, уақытты орнатыңыз. ✓ түймені басқаннан кейін уақыт расталады.

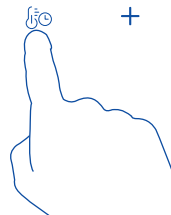





3. Судың кермектігін теңшеу

1. Уақыт өзгергеннен кейін тұмшапеш судың кермектігін теңшеуге көшеді.
2. Дисплейде НО көрсетіледі. + және — түймелерін басып НО, НН және НS су кермектігін таңдаңыз

Су кермектігі кестесі		
Су кермектігі деңгейі	ммоль/л	мг/л
HS	0–1,1	0–110
HO	1,11–2,5	111–250
HN	> 2,5	> 250





4. Тұмшапешті пайдалану

1. Құрылғыны бірінші рет қосқан кезде ол күту режиміне өтеді, дыбыстық сигнал шығарады, жыпылықтайтын дисплей 12:00 әдепкі уақытын көрсетеді.
2. Құрылғыны күту режимінен шығару үшін қуат көзі түймесін 1 с ішінде басып тұрыңыз. Жүктелгеннен кейін әдепкі бойынша бірінші функция таңдалады.
3. < > немесе  түймесін басып функцияны таңдаңыз.
4.  түймесін басып, — және + түймелерін температураны және тиісті жұмыс уақытын орнату үшін пайдаланыңыз.
5.  түймесін бір рет басыңыз, сонда тұмшапеш жұмыс істей бастайды. Жұмысты кідірту үшін  түймесін қайтадан басыңыз. Дайындау бағдарламасын болдырмау үшін  түймесін 3 с бойы басып тұрыңыз.

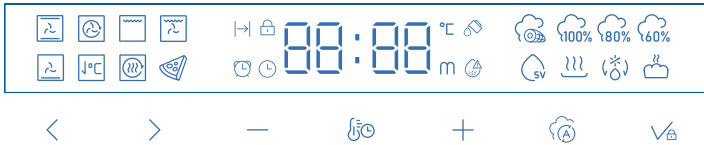



5. Тұмшапешті жұмысқа дайындау

Тұмшапешті тағамдарды пісіру немесе көмештеу үшін бірінші рет қолданар алдында оны жұмысқа дайындау керек. Дайындау кезінде өндірістік материалдардың барлық қалдықтары күйіп кетеді. Бұл басынан бастап оңтайлы нәтижелерге қол жеткізуге кепілдік береді.



1.  түймесін басып «Көмештеу»  функциясын таңдаңыз. Өр функцияның өзіндік әдепкі температурасы бар. Сондықтан тұмшапеш алдына ала орнатылған көмештеу температурасына – 180 °C дейін қыза бастайды.
2.  және + түймелерін басып температураны 200 °C етіп орнатыңыз. Жұмысты бастау үшін  түймесін басыңыз.
 - ▶ Тұмшапешті қыздыру кезінде индикатор ағымдағы және белгіленген температураны кезектесіп көрсетеді.
 - ▶ Тұмшапештің температурасы белгіленген деңгейге жеткенде, дыбыстық сигнал шығады.

Индикатор берілген температура мен жұмыс уақытын кезекпен көрсете бастайды.

3. 30 минуттан кейін «Конвекциялық гриль»  режимін таңдаңыз. 200°C температураны 5 минутқа қалдырыңыз.
 4. 5 минуттан кейін «Мәжбүрлі конвекция» режимін таңдаңыз . 200°C температураны 20 минутқа қалдырыңыз.
 5. 4-қадам аяқталғаннан кейін тұмшاپештің есігін 10 минутқа салқындату үшін ашыңыз, резервуарға таза су қосыңыз.  түймесін басып, «Бу 100 %» функциясын таңдаңыз . 100 °C температураны 30 минутқа қалдырыңыз
 6. 30 минуттан кейін тұмшاپешті өшіріп, тазалау үшін резервуарды алып шығарыңыз.
- ▶ Дайындық кезінде өндірістік материалдардың қалдықтарының жануынан ерекше иіс пен аз мөлшерде түтін шығады. Бұл қалыпты жағдай, бірақ тұмшاپешті дайындау кезінде ас үй жақсы желдетілетініне көз жеткізіңіз.
 - ▶ Салқындағаннан кейін тұмшاپешті дымқыл шүберекпен және жұмсақ жуғыш затпен сүртіп, жақсылап құрғатыңыз.



Сағат пен таймер функциясын пайдалану

Уақыт баптауларын кез келген уақытта  түймесін басу арқылы өзгертуге болады.

 түймесін «Дайындау ұзақтығы», «Таймер» және «Тәулік уақыты» функцияларын дәйекті түрде таңдау үшін бірнеше рет басыңыз.

- ▶ Таймер минуттармен кері санақ жүргізеді.
- ▶ Таймердің ұзақтығы — 23 сағат 59 минутқа дейін.

1. Дайындау ұзақтығын орнату

1.  түймесін басыңыз. Дайындау ұзақтығының $| \rightarrow$ индикаторы көрсетіледі.
2. — және + түймелерін басу арқылы уақытты орнатыңыз.
 - ▶ Түймені ұстап тұру мәндердің жылжуын тездетеді.
3. Дайындау уақыты саусағыңызды панельден алғаннан кейін 6 секундтан кейін орнатылады.
 - ▶ Тәулік уақытын көру үшін  түймесін басып,  таңдаңыз. Бұл ретте таймер тоқтатылмайды.

Дайындау уақытын өзгерту

1.  түймесін басып, қалған дайындау уақытын көрсету функциясын таңдаңыз $| \rightarrow$.
2. — және + түймелерін жаңа уақытты орнату үшін басыңыз.
3. Жаңа уақытты растау үшін саусағыңызды панельден алыңыз.

Белгіленген уақыт өткеннен кейін:

- ▶ Дисплейде «END» (СОҢЫ) жазуы пайда болады және 8 секунд ішінде дыбыстық сигнал естіледі.

МАҢЫЗДЫ!

- ▶ Егер дайындау ұзақтығын орнатпай, дайындауды бастайтын болса, онда тұмшапеш қолмен тоқтатқанға дейін үздіксіз жұмыс істейді, ал дисплей 00:00-ден басталатын уақытты есептейді.
- ▶ Егер дисплей қазірдің өзінде уақытты көрсетіп жатса және сіз дайындау ұзақтығын орнатсаңыз, онда дисплей белгіленген мерзім аяқталғанға дейін қалған уақытты есептейді.
- ▶ Егер дайындау ұзақтығы белгіленсе, онда тұмшапеш осы уақыт аяқталғаннан кейін жұмысын тоқтатады.



2. Таймерді орнату

Таймер тек кері санақ жүргізеді.



Ол тұмшапешті қоспайды немесе өшірмейді.

Уақытты белгілеңіз. Уақыт өткеннен кейін дыбыстық сигнал шығады.







Мысалы, таймер сізге жұмыстың басталуын немесе аяқталуын еске салуы мүмкін.

1.  түймесін  индикаторы пайда болғанша басыңыз.
2. — және + түймелерін басу арқылы таймер мәнін орнатыңыз.
3. Таймер саусақты панельден алғаннан кейін 6 секундтан соң орнатылады.
4. Дисплейде кері санақ басталады.
5. Уақыт өткеннен кейін бірнеше секундқа дыбыстық сигнал беріледі.

Таймерді жою:



1.  түймесін  индикаторы пайда болғанша басыңыз.
2. — түймесін уақытты 00:00-ге өзгерту үшін басыңыз.  түймесін таймердің жұмысын болдырмау үшін басыңыз.

Көп сатылы дайындау функциясы

1. < > немесе  түймесін дайындау функциясын таңдау үшін басып, температурасы мен ұзақтығын орнатыңыз.  түймесін ағымдағы баптауларды растау үшін басыңыз. Содан кейін,  түймесін қайтадан басыңыз, дисплейде «С1» пайда болады. дайындаудың екінші кезеңін қосу үшін  түймесін басу керек. Егер сіз тек ұзақтығы мен температурасын орнатқан болсаңыз, бірақ  түймесін баспаған болсаңыз, онда кезең таңдалмайды.
2. Екінші кезеңді таңдау үшін көрсетілген әрекеттерді қайталаңыз. Дисплейде «С2» пайда болады.
3. Қажет болса, көрсетілген әрекеттерді қайталау арқылы үшінші кезеңді реттеңіз. Дисплейде «С3» пайда болады.
4. Дайындауды бастау үшін  түймесін басыңыз. Дисплейде «С1» пайда болады.
5. С1 кезеңі аяқталғаннан кейін тұмшапеш С2 кезеңіне өтеді. Дисплейде С2 кезеңінің баптаулары көрсетіледі. Егер С3 кезеңі орнатылса, онда содан кейін тұмшапеш С3 кезеңіне өтеді.
6. Дайындау уақыты аяқталғаннан кейін дыбыстық сигнал естіледі және дисплейде «END» (СОҢЫ) жазуы пайда болады.

НАЗАР АУДАРЫҢЫЗ!

1. Көп сатылы дайындау үшін 3 кезеңнен артық емес орнатуға болады.
2. Көп сатылы дайындауға барлық функцияларды қосуға болмайды. «Соңғы қолданылған бағдарлама» және «Пицца дайындау режимі» сияқты функцияларды көп сатылы дайындау кезінде пайдалану мүмкін емес.



3. Алдын ала қыздыру тек бірінші кезеңде жұмыс істейді.
4. Егер сіз кезеңдердің ұзақтығын орнатпаған болсаңыз, онда көп сатылы дайындау функциясының баптауларын өзгерту үшін  түймесін баса алмайсыз.
5.  түймесін 3 секунд басып тұру арқылы көп сатылы дайындауды болдырмауға болады.

Көмекші функциялар

1. «Соңғы қолданылған бағдарлама» функциясы







Сіздің Naier тұмшапешіңіз соңғы қолданылған 5 бағдарламаны автоматты түрде есте сақтай алады. Дайындау үшін жадта сақталған 5 бағдарламаның бірін таңдау жеткілікті.

1. «Соңғы пайдаланылған бағдарлама» функциясына өту үшін  түймесін басыңыз. Дисплейде соңғы бағдарлама, температура және ұзақтығы көрсетіледі.
2. Пайдаланылған бағдарламаларды дәйекті таңдау үшін  түймесін бірнеше рет басыңыз.
3. Дисплейде бағдарламаның температурасы көрсетіледі. Дайындау температурасы мен ұзақтығын орнатуға болады.
4. Дайындауды бастау үшін  түймесін басыңыз. Дисплейде берілген және ағымдағы температура кезекпен көрсетіледі.

2. «Балаларды қорғау» функциясы





Бұл функция тұмшапештің кездейсоқ қосылуына жол бермейді (мысалы, балалардың қосуына).

Бұғаттау кезінде басқару элементтері жұмыс істемейді.





1. Бұғаттау үшін  түймесін  индикаторы жанғанша 3 секунд басып тұрыңыз. Панель бұғатталған кезде тек қосу/өшіру және жарықтандыру түймелері жұмыс істейді.
Кез келген басқа түймені басқанда,  индикаторы 3 рет жыпылықтайды және сигнал беріледі.
2. Бұғаттауды алып тастау
 жарық индикаторы өшпейінше  түймесін 3 секундқа басып тұрыңыз.

3. Қақты кетіру функциясы

Бұл функцияның екі режимі бар: автоматты және қолмен қақтан тазарту.

1. Автоматты қақтан тазарту
 - ▶ Егер НН/НО/НС судың кермектігі таңдалса, бұмен 30/60/90 сағат жұмыс істегеннен кейін тұмшاپеш қақты кетіруді ұсынады. Дисплейде  пайда болады және сигнал естіледі. СУ РЕЗЕРВУАРЫНЫҢ ҚҰРЫЛЫМЫ бөліміндегі нұсқауларды оқыңыз. ② саңылаудағы силикон бітеуіштің орнын өзгертіңіз және қақты кетіру функциясын іске қосу үшін  түймесін басыңыз.
 - ▶ Тұмшاپеш қақты кетіруді ұсынған кезде, басқа функциялар қолжетімді болып қалады, бірақ жұмыс аяқталғаннан кейін қақты кетіру туралы еске салу қайталанады.
2. Қолмен қақты кетіру
 - ▶ Қақты кетіру режиміне өту үшін  түймесін 3 секунд басып тұрыңыз. Дисплейде  пайда болады. ② саңылаудағы силикон бітеуіштің орнын өзгертіңіз, содан кейін қақты кетіру функциясын іске қосу үшін  түймесін басыңыз.

Қақты кетіру функциясын қолдану процесі:

1. Қақты кетіру
 - ▶ Қақты кетіру функциясын таңдау үшін  түймесін басқан кезде дисплейде  пайда болады. Қақтан тазартқыш пен 200 мл су қосып, қақты кетіруді бастау үшін  түймесін басыңыз. Бұл кезең шамамен 45 минутты алады.
2. Тазалау
 - ▶ Қақты кетіру аяқталғаннан кейін дисплейде  пайда болады. 300 мл таза су қосып, тазалау үшін  түймесін басыңыз. Бұл кезең шамамен 5 минутты алады.

Қақты кетіру функциясы аяқталғаннан кейін сигнал шығады, дисплейде «END» (СОҢЫ) пайда болады. Резервуарды алыңыз, ішіндегі суын төгіп, жуыңыз. РЕЗЕРВУАР ҚҰРЫЛЫМЫ бөліміндегі нұсқауларды оқып шығыңыз, ① саңылауындағы силикон бітеуіштің орнын өзгертіңіз. Тұмшاپешті дымқыл шүберекпен және жұмсақ жуғыш затпен сүртіп, жақсылап құрғатыңыз.

МАҢЫЗДЫ!

Егер сіз қақты кетіру процесінде тұмшاپешті өшірсеңіз немесе процесі тоқтатсаңыз, қақты кетіру туралы ескерту қайтадан пайда болады.

4. «Шаббат» функциясы

Бұл функция сенбіде жұмыс істеуге тыйым салуды ұстанатын діни конфессиялардың өкілдеріне арналған.

«Шаббат» функциясы қосылған кезде:

1. Дисплей мен индикаторлар жанбайды, қуат пен көмескі жарық түймелерінен басқа түймелер жұмыс істемейді.
2. Дыбыстық сигналдар берілмейді.
3. Ескерту немесе температураның өзгеру кодтары көрсетілмейді.

4. «Көмештеу» сенбіге арналған теңшелімдер режимінде қолжетімді жалғыз функция болып табылады.
«Шаббат» функциясын баптау:
 1. + және — түймелерін бірге 3 секунд басып тұрыңыз, дисплейде Sb oF пайда болады.
 2. «Шаббат» функциясын баптау үшін $\sqrt{\Delta}$ түймесін басыңыз. Тек «Көмештеу» функциясы қолжетімді. Басқа функцияларды таңдау мүмкін емес.
 3. Функцияның температурасы мен ұзақтығын орнатыңыз (99 сағатқа дейін). Егер уақыт орнатылмаған болса, тұмшاپеш «Шаббат» функциясы өшірілгенше жұмыс істейді.
 4. «Шаббат» функциясын іске қосу үшін $\triangleright||$ түймесін басыңыз. Тұмшاپеш берілген температураға дейін қыздырылады, ал жарық индикаторлары мен дисплей өшіріледі.
Еске салу:
Тұмшاپеш өшірілген кезде «Шаббат» функциясынан шығу мүмкін емес.
Тұмшاپешті қайта қосқан кезде «Шаббат» функциясы өшірілгенге дейінгі баптаулармен жұмыс істей береді.
«Шаббат» функциясынан шығу
Дисплейде тәулік уақыты көрсетілгенше және тұмшاپеш сөнгенше ⏻ түймесін 3 секунд бойына басып, ұстап тұрыңыз.

Жалпы нұсқаулар

МАҢЫЗДЫ!

- ▶ Барлық жағдайларда дайындау кезінде тұшпашештің есігін жабыңыз.

1. «Көмештеу» режимі

желдеткіш және жоғарғы және төменгі қыздыру элементтері

- ▶ Тұшпашештің желдеткіші жоғарғы сыртқы және төменгі элементтер арасындағы ауаның қозғалысын қамтамасыз етеді, оны тұшпашештің бүкіл көлеміне таратады.
- ▶ Дайындалып жатқан тағам конвекциясыз режимді қолданғаннан гөрі тезірек алтын түске ие болады.
- ▶ Бұл жағдайда, рецептте көрсетілген дайындау уақытын қысқарту қажет болуы мүмкін.

Дайындауға бір сағаттан аз уақытты қажет ететін пісіруге өте ыңғайлы — бұл тоқаштар, маффиндер, кекстер және тіпті энчилада құймақтары сияқты тағамдар.

2. «Мәжбүрлі конвекция» режимі

желдеткіш және артқы қыздыру элементі

- ▶ Бірнеше сәреге орнатылған қаңылтыр табалардағы печенье сырты қытырлақ, ал ішкі жағы жұмсақ болады.
- ▶ Ет пен құс еті тәбетті және нәзік болумен қатар, быжылдап керемет қызырып піседі.
- ▶ Көмештер өте жақсы дайындалады, сонымен қатар тез әрі тиімді қызады.
- ▶ Егер рецепт конвекциясыз режимді қолдануды қарастырса, онда мәжбүрлі конвекция режимінде көмештеу уақытын азайту немесе температураны шамамен 20 °C төмендету ұсынылады.
- ▶ Көмештеу уақыты ұзағырақ тағамдарға (мысалы, бір сағаттан астам) уақыт пен температураны азайту қажет болуы мүмкін.

Печенье, бисквиттер, тоқаштар, маффиндер, кекстер, ет, балық және көкөніс тағамдарын дайындауға өте ыңғайлы

3. «Гриль» режимі

жоғарғы қыздыру элементтері

- ▶ Қарқынды жылу сәулесі екі жоғарғы элементтен де шығарылады. Қуат деңгейі Lo-дан (төмен) Hi-ге (жоғары, 100 %) дейін 11 сатыда реттеледі.
- ▶ Алдын ала қыздыру міндетті емес, дегенмен көптеген адамдар тағамды гриль астына қоймас бұрын элементті бірнеше минут қыздыруды жөн көреді.
- ▶ Көптеген тағамдарды дайындауды аяқтау үшін, мысалы, картоп көмешінің немесе омлеттің үстін қызарту үшін ең қолайлы режим.

Нанды қуыруға немесе тағамға толық көрініс беру үшін мінсіз қолайлы.

4. «Конвекциясы бар гриль» режимі

желдеткіш және жоғарғы қыздыру элементтері

- ▶ Бұл режимде тағамды жоғарыдан қызарту үшін жоғарғы элементтерден қарқынды қыздыру жүреді, ал желдеткіш біркелкі дайындауды қамтамасыз етеді.
- ▶ Ет, құс еті мен көкөністер өте жақсы дайындалады; тағам сырты қытырлақ және қызарған, ал іші ылғалды және нәзік болып қалады.

Тұтас тауық еті, сиыр еті сүбесі, стейк дайындау немесе құс еті, балық тағамдарын грильде дайындау үшін өте қолайлы.

5. «Кондитерлік өнімдерді пісіру» режимі

желдеткіш және төменгі қыздыру элементі

- ▶ Бұл режим 8 минут ішінде 180 °C дейін алдын ала қыздыруды қамтамасыз етеді.
- ▶ Желдеткіш жылуды төменгі қыздыру элементінен тұмшашапештің бүкіл көлеміне таратады.
- ▶ Азық-түлік негізінің қарқынды қызуын және үстіңгі жағынан жеңіл қуырылуды қамтамасыз етеді.

Тәтті және тұзды кондитерлік бұйымдарды, сондай-ақ пісірме, киш сияқты қытырлақ негізді және үстіңгі жағын қуыруды қажет ететін нәзік тағамдарды дайындауға мінсіз үйлеседі.

6. «Баяу дайындау» режимі

және артқы қыздыру элементі

- ▶ Тұмшапештің желдеткіші жылуды тағамның барлық жағына тарататын ұзақ және салыстырмалы түрде мұқият дайындау үшін қолайлы.
- ▶ Ұзақ дайындау үшін тағамды алюминий жұқалтырға орауға немесе шойын кәстрөлдер сияқты ыдыстарды соустары бар тағамдарға қолдануға және оларды тұмшапеште дайындауға болады.

Бұл функция негізінен тамақ дайындау кезінде энергияны үнемдеуге арналған.

Сиыр немесе шошқа етінен жұмсақ және нәзік құрылымға ие жаншылған котлет дайындауға, сондай-ақ етті бұқтыруға және шойын кәстрөлде ет түйірлері қосылған сорпаларды дайындауға өте ыңғайлы.

7. «Аэрогриль» режимі

желдеткіш және жоғарғы және артқы қыздыру элементтері

- ▶ Оңтайлы дайындау нәтижелеріне қол жеткізу үшін тағамды қаңылтыр табаға немесе аэрогриль себетіне салыңыз.
- ▶ Бұл аэрогрильдің жұмысына ұқсас жағдайларды жасайды.
- ▶ Қуырудың бұл әдісі денсаулыққа пайдалырақ; тағам қытырлақ болады, бірақ дайындау кезінде азырақ май қолданылады. 1-2 ас қасық май қосу ұсынылады.
- ▶ Жартылай фабрикаттарды дайындау: егер дайындаушы кәдімгі грильде қыздыруды ұсынса (желдеткішті қоспай), температураны 20 °C-қа төмендетіңіз.
- ▶ Бір сәреде дайындау: тұмшапештің ортаңғы сәресінде дайындаңыз.

Мұздатылған өнімдердің тағамдарды дайындауға, сондай-ақ әдетте фритюрде қуырылатын тағамдар дайындауға өте ыңғайлы.









8. Пицца дайындау режимі

- ▶ Желдеткіш төменгі қыздыру элементінен шығатын жылуды тұмшапештің бүкіл қуысына таратады.
- ▶ Пицца дайындау үшін өте қолайлы: қамыр қытырлақ болады, ал салмасы қызып кетпейді.
- ▶ Пицца тасын кем дегенде 1 сағат қыздырып, пиццаны 1 немесе 2 сәреде дайындау ұсынылады.

МАҢЫЗДЫ!

Егер пицца дайындау режимінде жұмыс ұзақтығын орнатпасаңыз, тұмшاپеш қолмен өшірілгенге дейін үздіксіз жұмыс істейді. Пицца күйіп кетпеуі үшін оны дайындау барысын мұқият қадағалаңыз.

Төменде келтірілген нұсқаулар кестесін қараңыз. Әр режимде әдепкі бойынша алдын ала орнатылған температура бар. Оны өнімдердің түріне және салмағына байланысты өзгертуге болады.

Таңба	Режим	Белгіленген температура (°C)	Температуралар диапазоны (°C)	Уақыт диапазоны	Алдын ала қыздыру
	Көмештеу	180	30–250	00:01–23:59	√
	Мәжбүрлі конвекция	160	30–250		√
	Гриль	HI (жоғары)	LO (төмен), 1-9, HI (жоғары)		×
	Конвекциясы бар гриль	180	30–250		–
	Кондитерлік өнімдерді пісіру	160	30–200		√
	Баяу дайындау	150	30–200		√
	Аэрогриль	200	30–250		√
	Пицца дайындау режимі	220	160–250		√

Жалпы нұсқаулар

МАҢЫЗДЫ!

- ▶ Бумен дайындау режимдерін қоспас бұрын, СУ РЕЗЕРВУАРЫ ҚҰРЫЛЫМЫ тарауындағы нұсқауларды оқып шығыңыз және резервуарға таза су құйыңыз.

1. «Бумен қуыру» режимі

- ▶ Бумен қуыру – бұл ет түрлерінің көпшілігін тамаша дайындау үшін арнайы жасалған екі сатылы дайындау бағдарламасы. Бастапқы кезеңде бу қосу еттің нәзіктігі мен шырындылығын сақтайды, содан кейін конвекциялық гриль режимі қосылады, бұл ерекше дәм мен құрылым үшін қажетті Майяр реакциясы бар тамаша қытырлақ алтын-қоңыр қабықшаны жасайды.
- ▶ Температураны реттеу қажет емес, ұсынылатын дайындау уақыты – 50-100 минут.

Қабырғаларды, ет орамаларын және сиыр төсін дайындауға өте ыңғайлы.

2. «Бу 100 %» режимі

- ▶ «Бу 100 %» үш жұмыс режимінің бірінде будың қарқынды берілуін білдіреді. Бірінші режим: таза бу режимі, температура 30–100 °C аралығында орнатылады. Күріш, теңіз өнімдері және көкөністерді дайындауға өте ыңғайлы. Екінші режим: жылы бу режимі, температура 101–120 °C-қа орнатылады. Етті бумен дайындауға өте ыңғайлы.

Үшінші режим: көмекші бу режимі, температура 121–230 °C-қа орнатылады. Нан және қытырлақ ұннан жасалған кондитерлік өнімдерді пісіруге өте ыңғайлы.

- ▶ Дайындау аяқталғаннан кейін тағамды алыңыз. Дисплейде dF Ч пайда болады, \triangleright түймесін басып, 150 °C температурада 30 минут жұмыс істейтін кептіру бағдарламасын іске қосыңыз.

МАҢЫЗДЫ!

Егер кептіру туралы ескерту пайда болғаннан кейін бір минут ішінде ешқандай әрекет жасалмаса немесе басқа түймелер басылса, ол дисплейден автоматты түрде жоғалады.

3. «Бу 80 %» режимі

- ▶ «Бу 80 %» – орташа бу беру режимі.
- ▶ Режим көмекші болып табылады. Ол орташа бу беруді (80 %) және «Мәжбүрлі конвекция» режимін біріктіреді.

Ет, құс еті және қытырлақ қабықшалы қамыр өнімдерін дайындауға өте ыңғайлы.

4. «Бу 60 %» режимі

- ▶ «Бу 60 %» – бұл әлсіз бу беру режимі.
- ▶ Режим көмекші болып табылады. Ол әлсіз бу беруді (60 %) және «Мәжбүрлі конвекция» режимін біріктіреді.



Нан пісіруге өте ыңғайлы.

5. «Вакуумда дайындау» режимі



- ▶ Төмен температурада бумен дайындау режимі.
- ▶ Вакуумда дайындау режимін пайдалану үшін келесі жабдық қажет: вакуумда қаптау құрылғысы және вакуумдық пакеттер.
- ▶ Тезірек және біркелкі дайындау үшін вакуумның ең жоғары деңгейін орнатыңыз.
- ▶ Бұл режимде тағам әдеттегіден төмен температурада дайындалады. Сіз ет, көкөністер немесе жемістер дайындай аласыз, оларды жұмсақ және шырынды ете аласыз. Тағамның ең жақсы сапасы үшін бастапқы өнімдердің сапасын мұқият қадағалаңыз.

6. «Бу регенерациясы» режимі

- ▶ Режим ингредиенттер шырынды және кеуіп қалмас үшін бу қосылған кезде тағамды жылытуға арналған.
- ▶ Режимде екі деңгей бар:

1-деңгей:  түймесін басып  таңдаңыз, дисплейде «01» көрсетіледі. Іске қосу үшін  түймесін басыңыз. Температура алдын ала 120 °C-қа орнатылған, әдепкі уақыт — 12 минут. Ұзақтығын сіздің қажеттіліктеріңізге қарай реттеуге болады. Алдын ала қыздыру қажет емес, өнімдерді бірден қоюға болады.

Күріш, спагетти қосылған карри сияқты тағамдарды жылытуға өте ыңғайлы.

2-деңгей:  түймесін басып  таңдаңыз. + немесе — түймесін басыңыз, дисплейде «02» көрсетіледі. Іске қосу үшін  түймесін басыңыз. Температура алдын ала 180 °C-қа орнатылған, әдепкі уақыт — 7 минут. Алдын ала қыздыру қажет, өнімдерді қыздыру аяқталғаннан кейін тұмшапешке салу керек.

Нан, пицца сияқты тағамдарды жылытуға өте ыңғайлы.

7. «Бумен еріту» режимі

- ▶ Бұл режимді тағамды дайындаудың алдында өнімдерді еріту үшін пайдаланыңыз.
- ▶ Еріту үшін төмен температура қолданылады, тұмшапеш әдепкі бойынша орнатылған температурада автоматты түрде жұмыс істейді.
- ▶ Қаптаманы алып тастап, тағамды төрелкеге салыңыз. Тағамды тостағанмен немесе төрелкемен жаппаңыз – бұл еріту уақытын ұзартуы мүмкін. Төрелкені төменнен бірінші сөреге қойыңыз.

8. «Қамырды тындыру» режимі

- ▶ Бу қамырдың кебуіне жол бермей, ашытқыны белсендіру үшін тамаша орта жасайды.
- ▶ Қамырды тындыру үшін төмен температура қажет.
- ▶ Бұл жағдайда тұмшапеш белгіленген температурада автоматты түрде жұмыс істейді.
- ▶ Бұл режим тұмшапештің салқындатылған камерасында ғана жұмыс істейді.
- ▶ Қамырды тұмшапештің ортасына ыстыққа төзімді ыдысқа салыңыз.
- ▶ Аспаздық тәжірибеңізге сүйене отырып, қамырды тындыру ұзақтығы мен температурасын орнатыңыз.

Төменде келтірілген нұсқаулар кестесін қараңыз. Әр режимде әдепкі бойынша алдын ала орнатылған температура бар. Оны өнімдердің түріне және салмағына байланысты өзгертуге болады.

Таңба	Режим	Белгіленген температура (°C)	Температуралар диапазоны (°C)	Уақыт диапазоны	Алдын ала қыздыру
	Бумен қуыру	Бу: 130 Қуыру: 230	/	0:50–23:59	√
	Бу 100 %	100	30–230	00:01–23:59	√
	Бу 80 %	170	30–230		√
	Бу 60 %	170	30–230		√
	Вакуумда дайындау	70	50–90		√
	Бу регенерациясы	1-деңгей: 120	/		×
		2-деңгей: 180			√
	Бумен еріту	35	30~35		×
	Қамырды тындыру	35	30~45	×	

НАЗАР АУДАРЫҢЫЗ!

Тұмшапеш жұмыс істеп тұрған кезде есікті ашпаңыз – ыстық будан күйіп қалу қаупі бар.

Ішкі беттерін ысқышпен тазалау кезінде қолдарыңызды қорғау үшін жылу оқшаулағыш қолғап киіңіз.

Қолмен тазалау

ҰСЫНЫЛАДЫ	ТҮЙІМ САЛЫНАДЫ
<ul style="list-style-type: none"> Тазалау немесе техникалық қызмет көрсетуді орындамас бұрын, тұмшاپештің қолмен ұстауға болатын температураға дейін салқындауын күтіңіз, содан кейін қуат көзі кабелін ажыратыңыз. Тұмшاپешті тазалауды бастамас бұрын, осы тазалау нұсқаулығын, әсіресе «Қауіпсіздік техникасы ережелері» бөлімін оқыңыз. Көмештеу кезінде ластануды және қабаттасуды болдырмау үшін әр қолданғаннан кейін тұмшاپештің камерасынан төгілген сұйықтықты, тамақ қалдықтарын және май дақтарын тазалап отыру ұсынылады. 	<ul style="list-style-type: none"> Тұмшاپешті бу тазалағышпен тазалауға тыйым салынады. Тұмшاپеште жанғыш материалдарды сақтауға тыйым салынады. Қатты ысқыштарды немесе абразивті тазартқыштарды, матаны, қырғыштарды немесе металл ысқыштарды қолдануға тыйым салынады. Кейбір нейлон ысқыштар да эмальды сызып тастауы мүмкін. Алдымен, қолданылатын құралдың жапсырмасын зерттеңіз. Каталитикалық панельдерде пеш тазалағыш заттарды пайдалануға тыйым салынады. Тұмшاپеш беттерінде сілтілі (тұзды сұйықтықтың төгілуі) немесе қышқыл заттарды (мысалы, лимон шырыны немесе сірке суы) қалдыруға тыйым салынады. Хлор немесе қышқыл негізіндегі тазартқыш заттарды қолдануға тыйым салынады.

ТҮМШАПЕШ ЭЛЕМЕНТІ	ТАЗАЛАУ ЕРЕЖЕЛЕРІ	МАҢЫЗДЫ!
<p>Әйнек беттер (тұмшاپештің әйнек есіктері, басқару тақтасы)</p>	<p>Есік үш әйнек панельден тұрады.</p>  <p>В Әйнек панелін тазалау үшін алдымен есік пен ішкі панельді шешіп алу керек. «Тазалау үшін есік әйнектерін алу және ауыстыру» бөліміндегі нұсқауларды қараңыз.</p> <ol style="list-style-type: none"> Көзілдірікті жұмсақ жуғыш зат немесе сода мен ыстық су ерітіндісімен тазалаңыз, содан кейін құрғатып сүртіңіз. Шыныны шыны тазалағыш ерітіндісімен сүртіңіз және жұмсақ, түксіз шүберекпен құрғатыңыз. 	<ul style="list-style-type: none"> Әйнек беттерді тазалау үшін тұмшاپеш тазалағыштарды және басқа абразивті тазалағыш заттарды, қатты шүберекті, металл жөкелерді немесе өткір металл қырғыштарды пайдалануға тыйым салынады. Олар әйнекті тырнап, оның арнайы жабынын зақымдауы мүмкін, бұл өз кезегінде әйнектің жарылуына немесе сынуына әкеледі. Тек ішкі панельді (С) тазалау орындалып жатса да, алдымен есік пен панельді шешіп алыңыз. Әйнекті есіктен шығармай тазалау тазартқыш сұйықтықтың саңылауларға ағып кетуіне және оның ішкі элементтерде кебуіне әкелуі мүмкін. Басқару тақтасын әйнегін тазалау кезінде өте сақ болыңыз. Тек жуғыш затпен дымқыл шүберекті пайдаланыңыз.

ТҰМШАПЕШ ЭЛЕМЕНТІ	ТАЗАЛАУ ЕРЕЖЕЛЕРІ	МАҢЫЗДЫ!
<p>Тұмшاپеш есігінің алдыңғы жағындағы тот баспайтын болаттан жасалған жолақ/ тұтқа</p>	<p>1. Жұмсақ жуғыш зат пен ыстық су ерітіндісімен тазалаңыз. Содан кейін, микроталшықты шүберекпен құрғатып сүртіңіз. 2. Қажет болса, қолайлы тазартқыш пен тот баспайтын болатқа арналған полирольді қолданыңыз.</p>	<ul style="list-style-type: none"> • Тот баспайтын болаттан жасалған тазартқыштың құрамында хлор қосылыстары жоқ екеніне көз жеткізу үшін жапсырманы мұқият оқып шығыңыз, себебі олар агрессивті және тұмшاپештің сыртқы көрінісін зақымдауы мүмкін. • Тот баспайтын болаттан жасалған элементтерді металл түйірлерінің бағытымен сүртіңіз.
<p>Тұмшاپеш есігінің жақтауы және пластикті бұрыштық қысқыштар</p>	<p>Жұмсақ жуғыш зат пен ыстық су ерітіндісімен тазалаңыз, содан кейін құрғатып сүртіңіз.</p>	<p>/</p>
<p>Тұмшاپеш камерасы</p>	<p>Эмальданған беттерден жеңіл ластануды тазалау үшін:</p> <ul style="list-style-type: none"> • Жұмсақ жуғыш затпен немесе аммиак негізіндегі тазартқышпен ыстық су ерітіндісіне малынған дымқыл шүберекпен сүртіңіз. • Жұмсақ шүберекпен құрғатып сүртіңіз. <p>Бумен тамақ дайындап болғаннан кейін тұмшاپеш салқындағанша күтіңіз, содан кейін камераның түбіндегі ылғалды сүртіп алыңыз. Тұмшاپешті тазалағаннан кейін қалған ылғалды кетіру үшін кептіру циклін іске қосқан жөн.</p>	<ul style="list-style-type: none"> • Көмештеу кезінде ластануды және қабаттасуды болдырмау үшін әр қолданғаннан кейін тұмшاپештің эмальданған бетінен төгілген сұйықтықты, тамақ қалдықтарын және май дақтарын тазалап отыру ұсынылады. • Тұмшاپешті сүртуді жеңілдету үшін есікті шешіп алуға болады. Нұсқаулар келесі беттерде көрсетілген.

ТҰМШАПЕШ ЭЛЕМЕНТІ	ТАЗАЛАУ ЕРЕЖЕЛЕРІ	МАҢЫЗДЫ!
<p>Қуыруға арналған қаңылтыр таба</p> <p>Бүмен тамақ дайындауға арналған қаңылтыр таба</p> <p>Гриль торы</p>	<ul style="list-style-type: none"> • Жұмсақ жуғыш құрал пен ыстық су ерітіндісімен тазалаңыз. • Ыдыс жуғыш машина ұнтағы мен ыстық су ерітіндісімен қатты күйген дақтарды алдын ала жібітіп алыңыз. • Қуыруға арналған қаңылтыр табадан басқа, барлық қаңылтыр табаларды ыдыс жуғыш машинада жууға болады. 	/
<p>Тұмшاپеш тығыздағышы</p>	<p>Тазалауға жатпайды.</p>	<ul style="list-style-type: none"> • Тығыздағыштың тозуын, зақымдалуын немесе жылжып кетуін болдырмау үшін абай болу керек. • Тығыздағышты шешіп алмаңыз.

Екі сәре ұстағышын алып тастау:

1. Сәре ұстағыштарын көтеріп, ұстағыштардың сыртқы бөлігін бекіткіш сомыннан алыңыз.

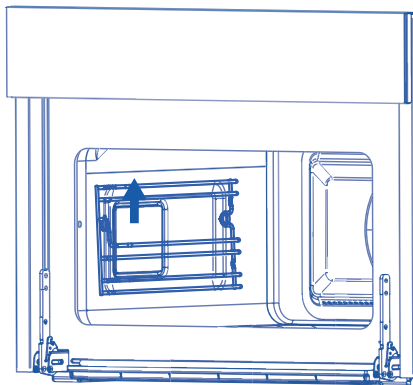

2. Ұстағыштарды бекіткіш сомыннан алыстатыңыз, сырғытыңыз, содан кейін тұмшашпештен шығарыңыз

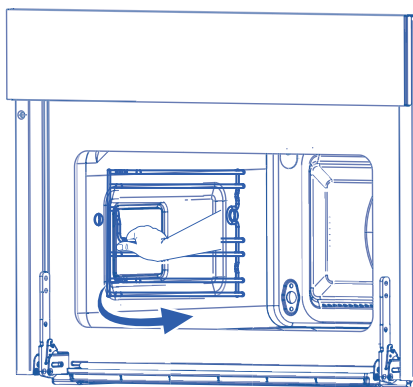

Тұмшاپеш есігін алу және орнату.

МАҢЫЗДЫ!

Абай болыңыз — тұмшاپеш есігі ауыр.

Есікті алу:

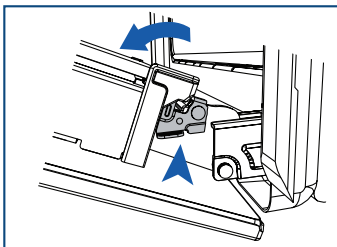

1. Есікті толығымен ашыңыз. Екі жақтағы ілмектерден тұратын екі кішкене металл иінтіректі табыңыз.

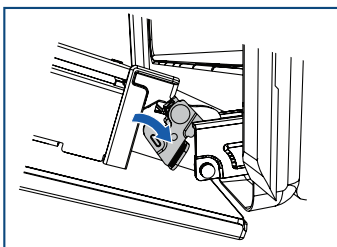

2. Есікті ілмектерден алу үшін екі иінтіректі де төмен қарай итеріңіз.

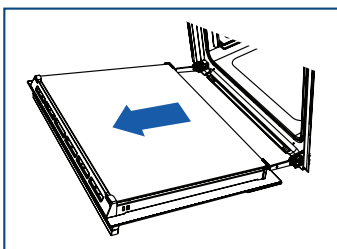

3. Есікті екі жағынан ұстап тұрып, оны абайлап сыртқа қарай тартып, ілмектерден шешіп алыңыз.

Есікті орнына орнату:

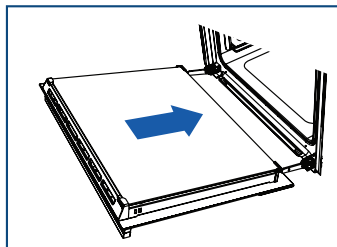

1. Есікті екі жағынан ұстап тұрып, есіктің түбіндегі тесіктерді ілмектермен туралап, есікті орнына салыңыз.

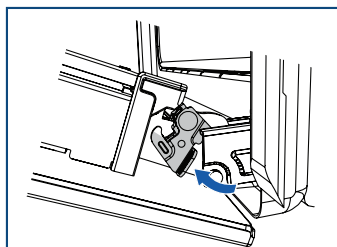

2. Есік ілмектерде толығымен тұрғанда, есікті ілмектерге бекіту үшін екі иінтіректі де жоғары қарай тірелгенше итеріңіз.

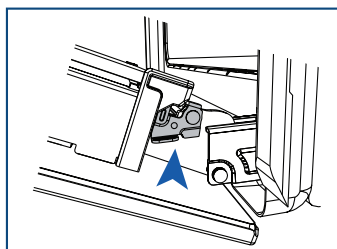

3. **НАЗАР АУДАРЫҢЫЗ!** Есікті жаппас бұрын, екі иінтіректің де толық бекітілгеніне көз жеткізіңіз.

Тазалау үшін есік әйнектерін алу

МАҢЫЗДЫ!

Алдымен тұмшәпешті қуат көзінен ажыратуды ұмытпаңыз. Жұмысты бастамас бұрын тұмшәпештің толық суығанына көз жеткізіңіз.

- ▶ Сақтық шараларын және төмендегі нұсқауларды мұқият орындаңыз. Әйнектер мен есікті дұрыс емес монтаждау тұмшәпештің зақымдалуына және кепілдік міндеттемелерінің жойылуына әкелуі мүмкін.
- ▶ Абай болыңыз — тұмшәпеш есігі ауыр. Егер сіз оны қалай дұрыс жасау керектігін білмесеңіз, есікті алып тастауға тырыспаңыз.
- ▶ Тұмшәпеш пен оның барлық бөлшектерінің суығанына көз жеткізіңіз. Тұмшәпештің ыстық бөліктерімен жұмыс істеуге тырыспаңыз.
- ▶ Әйнек панельдермен жұмыс істегенде өте абай болыңыз. Әйнектің бұрыштары мен шеттерін басқа беттерге соқпаңыз. Әйнек сынуы мүмкін.
- ▶ Әйнек беттерді тазалау үшін тұмшәпеш тазалағыштарды және басқа абразивті тазалағыш заттарды, қатты шүберекті, металл жөкелерді немесе өткір металл қырғыштарды пайдалануға тыйым салынады. Олар әйнекті тырнап, оның арнайы жабынын зақымдауы мүмкін, бұл өз кезегінде әйнектің жарылуына немесе сынуына әкеледі.
- ▶ Егер әйнектерде зақымдану белгілері (мысалы, сынықтар немесе жарықтар) байқалса, тұмшәпешті пайдалануға тыйым салынады. Уәкілетті сервистік орталыққа немесе клиенттерге қолдау көрсету қызметіне хабарласыңыз.
- ▶ Барлық шыны панельдердің орнына дұрыс орнатылғанына көз жеткізіңіз. Әйнек панельдер орнына тиісті түрде орнатылмайынша тұмшәпешті пайдаланбаңыз.
- ▶ Егер сіз әйнек панельдерді шешіп алу немесе ауыстыру қиын деп ойласаңыз, оларға тимеңіз. Уәкілетті сервистік орталыққа немесе клиенттерге қолдау көрсету қызметіне хабарласыңыз.

Ескертпелер: пайдалану немесе қызмет көрсету бойынша көмек көрсететін қызмет көрсету ұйымдарына бару кепілдікке кірмейді.

Әйнекті тазалауды жеңілдету үшін есікті шешіп алуды ұсынамыз. Нұсқаулық «Тұмшәпеш есігін алу және орнату» бөлімінде берілген. Есікті алып тастап, оны жұмсақ, таза және тегіс жерге қойыңыз.

Ішкі панельді алып тастау

1. Есіктің екі жағындағы әйнек ұстағыштың тілшіктеріне басыңыз.
2. Әйнек ұстағышты олар жоғарғы саңылауға ауысқанша жоғары қарай тартыңыз.
3. Ішкі панельдің жоғарғы жағынан ұстап тұрып, панельді есіктің төменгі жағындағы бекіткіштен босатылғанша есіктің жоғарғы жағына қарай ақырын тартыңыз және оны алыңыз. Әйнекке зақым келтірмеу үшін панельді тым қатты еңкейтпеңіз.

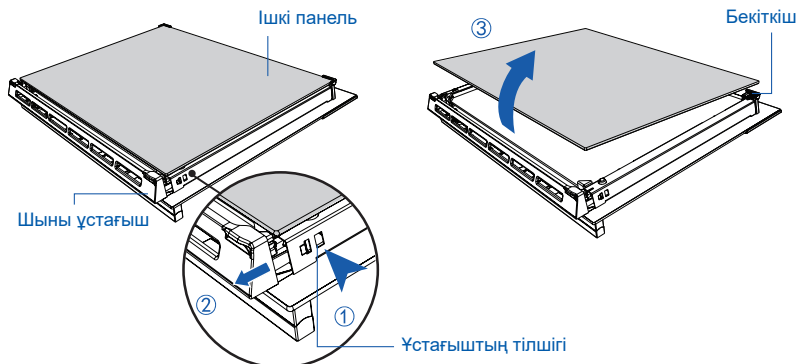

Ортаңғы панельді алып тастау

4. Есіктің екі жағындағы әйнек ұстағыштың тілшіктеріне қайтадан басыңыз. Осыдан кейін, әйнек ұстағышты толығымен шығаруға болады.
5. Есіктің төменгі жағындағы бекіткіштен босатылғанша ортаңғы панельді есіктің жоғарғы жағына қарай ақырын тартыңыз.
6. Панельді көтеріп, шешіп алыңыз. Жоғарғы бұрыштардағы резеңке тіректер әйнекке бекітілген күйінде қалады.

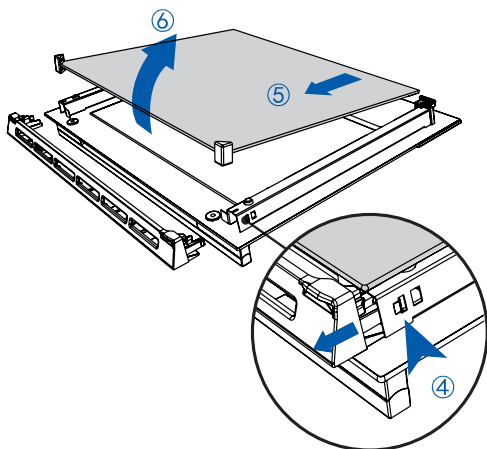

Тазалағаннан кейін есік әйнектерін орнына қойыңыз.

Әйнектерді орнатқан кезде мыналарды тексеріңіз:

- ▶ Суретте көрсетілгендей ішкі панельдің дұрыс орнатылуын. Есікке дұрыс бекіту және тұмшашапештің қауіпсіз жұмыс істеуін қамтамасыз ету үшін панель төменде көрсетілген күйде болуы керек.
- ▶ Әйнектің шетін ештеңеге соқпау үшін өте сақ болыңыз. Панельді орнату кезінде көп күш жұмсамаңыз. Егер панельдерді орнатуда қиындықтар туындаса, оларды шешіп алып, процесті қайтадан бастаңыз. Егер бұл көмектеспесе, клиенттерге қолдау көрсету қызметіне хабарласыңыз.

Ортаңғы әйнекті орнату

Панельдің дұрыс орналасқанына көз жеткізіңіз (ескертпе есіктің төменгі жағында болуы керек)

1. Резеңке тіреуіштер бұрынғыша панельдің жоғарғы бұрыштарына бекітілгеніне көз жеткізіңіз.
2. Панельдің төменгі жиегін есіктің төменгі бөлігіндегі төменгі саңылауға салыңыз.
3. Панельді есікке түсіріңіз, резеңке тіреуіштер сыртқы панельдің әйнегіне қойылады.

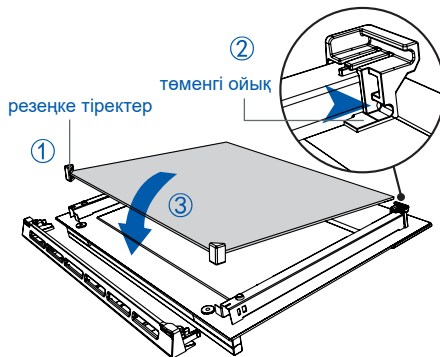

Ішкі панельді орнату

Панельдің дұрыс орналасқанына көз жеткізіңіз (логотип есіктің төменгі жағында болуы керек)

4. Панельді есіктің төменгі бөлігіндегі саңылауға жылжытыңыз.
5. Панельді есіктің жоғарғы жағындағы бекіткішке түсіріңіз.
6. Шыны ұстағышты қайтадан орнына сырғытыңыз және оның мықтап бекітілгеніне көз жеткізіңіз.

МАҢЫЗДЫ!

Әйнек ұстағыштардың орнына дұрыс орнатылғанына, ал әйнек панельдің мықтап бекітілгеніне көз жеткізіңіз.

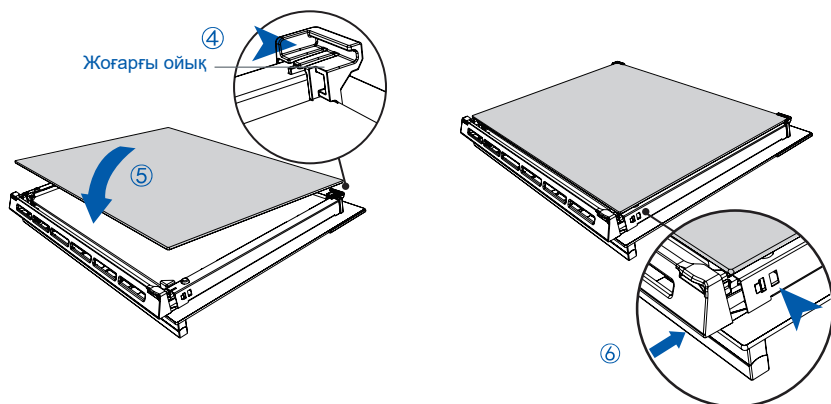

Тұмшапештің жарықтандыру шамдарын ауыстыру

Ескерту: тұмшапештің жарықтандыру шамдарын ауыстыру кепілдікпен қамтылмайды.

Шам тұмшапеш камерасының төбесінде алдыңғы жағында ортада орналасқан.

Кейбір модельдерде келесі сипаттамалары бар галогендік шамдар қолданылады: 220-240 В, 50 Гц, 25 Вт.

Ауыстырылатын шамды жұмсақ матаға орап орнатыңыз. Шамға тию оның қызмет мерзімін қысқартады.

Шамды ауыстыру

1. Шамды ауыстыру алдында шамдар қуысы мен грильдің қыздыру элементі толығымен суыған болу керек.

МАҢЫЗДЫ!

Жұмысты жалғастырмас бұрын тұмшапешті розеткадан суырыңыз.

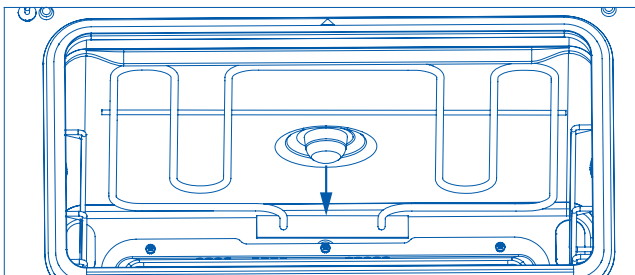

2. Әйнек қақпақты сағат тіліне қарсы бұрау арқылы айналдырыңыз.
3. Ақаулы галогендік шамды абайлап алыңыз.
4. Жаңа шамды абайлап салыңыз.
5. Шыны қақпақты сағат тілімен бұрап орнатыңыз.
6. Тұмшапешті қайта қосып, уақытты орнатыңыз (нұсқаулық «Бірінші қосу» тарауында берілген).



АҚАУЛЫҚТАРДЫ ІЗДЕУ ЖӘНЕ ЖОЮ

Ақаулықтарды іздеу және жою кестесі

Егер мәселе туындаса, келесі кестеге жүгініңіз және оны өзіңіз шешуге тырысыңыз. Егер мәселе шешілмесе немесе қайталанса, уәкілетті сервистік орталыққа немесе клиенттерге қолдау көрсету қызметіне хабарласыңыз.

АҚАУЛЫҚ	ЫҚТИМАЛ СЕБЕПТЕРІ	ЖОЮ ӘДІСІ
Жалпы		
Тұмшапеш жұмыс істемейді.	Қуат жоқ.	Қуат көзі қосылма (ажыратқыштың көмегімен), сақтандырғыштар жанып кеткенін және үйге электр қуатын беру үзілгенін тексеріңіз.
Тұмшапешті іске қосу түймесі іске қосылмайды немесе тұмшапеш іске қосылмайды, ал дисплейде тек «dE n» таңбасы көрсетіледі.	Тұмшапеш демонстрациялық режимде.	Режимнен шығу үшін  және  түймелерін басып тұрыңыз, дисплейде 4 секунд ішінде кезекпен dE n және  FF көрсетіледі. Немесе: демонстрациялық режимнен шығу үшін тұмшапештің қуатын өшіріп, оны қайта қосыңыз.
Тұмшапеш есігін ашқан кезде жарық қосылмайды.	Тұмшапештің жарықтандыру шамдары жанып кеткен. Есік дұрыс орнатылмаған.	Шамдарды ауыстырыңыз. Нұсқауларды «Күтім жасау және тазалау» бөлімінде қараңыз. Есікті дұрыс орнату туралы нұсқаулық «Күтім жасау және тазалау» бөлімінде берілген.
Тұмшапеш қызбайды.	Есік дұрыс жабылмаған немесе тағам дайындау кезінде өте жиі ашылады.	Есік ашық тұрғанда қыздыру элементтері өшеді. Есіктің дұрыс жабылғанына көз жеткізіңіз. Тағам дайындау кезінде оны жиі ашпаңыз.

АҚАУЛЫҚ	ЫҚТИМАЛ СЕБЕПТЕРІ	ЖОЮ ӘДІСІ
Жалпы		
Тұмшапеш есігіндегі әйнек жарылған, сынған немесе уатылған.	Дұрыс емес тазалау немесе әйнектің шеті соққыдан зақымдалған.	Тұмшапешті пайдалануға ТЫЙЫМ САЛЫНАДЫ. Уәкілетті сервистік орталыққа немесе клиенттерге қолдау көрсету қызметіне хабарласыңыз.
Тұмшапешті өшіргеннен кейін желдеткіш саңылаулардан ыстық ауа ағыны шығады.	Бұл — қалыпты жағдай.	Қауіпсіздік мақсатында салқындату желдеткіштері тұмшапешті өшіргеннен кейін де жұмысын жалғастырады. Тұмшапеш салқындағаннан кейін желдеткіштер автоматты түрде өшеді.
Тұмшапеш желдеткіші оны қолдануға болмайтын режимді таңдағанда қосылады (мысалы, «Көмештеу»)	Бұл — қалыпты жағдай. Тұмшапешті алдын ала қыздыру кезінде желдеткіш қосылады. Тұмшапештің температурасы белгіленген мәнге жеткенде ол өшеді.	Ұзақ дыбыстық сигнал шыққанша және барлық қыздыру индикаторлары жанғанша күтіңіз: содан кейін тұмшапеш пайдалануға дайын.
Тұмшапеш қызады, бірақ дисплей жанбайды.	Тұмшапеш «Шаббат» функциясына ауыстырылған.	«Шаббат» функциясынан шығу үшін дисплей тәулік уақытын көрсеткенше  қуат түймесін басып тұрыңыз.
Тұмшапештің басқару элементтері жауап бермейді.	Басқару панелі бұғатталған.	Нұсқаулық «Балалардан қорғау» бөлімінде берілген.
Бүмен дайындау функциясын қолданғаннан кейін тұмшапештің төменгі жағында судың болуы	Бұл — қалыпты жағдай.	Тұмшапеш салқындағанша күтіңіз, содан кейін тұмшапеш камерасының түбін сүртіңіз. Бүмен дайындау функциясын қолданғаннан кейін әрқашан кептіру циклін іске қосыңыз.

ҚАТЕ ЖӘНЕ ЕСКЕРТУ КОДТАРЫ

Мәселе туындаған кезде тұмшاپеш келесідей әрекет етеді:

- ▶ барлық функцияларды автоматты түрде тоқтатады.
- ▶ дыбыстық сигнал береді.
- ▶ дисплейге ескертпе кодын шығарады.

МАҢЫЗДЫ!

Төмендегі кестеде қуатты өшіру туралы нақты нұсқаулық болмаса, ескертпе коды шыққан кезде тұмшاپештің желілік қуатын (қосқышпен) өшірмеңіз. Желдеткіштердің жұмысы тұмшاپеш тораптарын салқындату үшін қажет. Тым жоғары температурада қуат көзін өшіру тұмшاپешті және оның айналасындағы жиһазды зақымдауы мүмкін.

Ескертпе коды шыққан кездегі әрекеттер

1. Егер дыбыстық сигналдар тоқтамаса, оларды тоқтату үшін кез келген түймені басыңыз.
2. Көрсетілген ескертпе кодын жазып алыңыз. Бұл ақпарат кейінірек қажет болуы мүмкін.
3. Төмендегі кестеде мәселені өзіңіз шеше алатыныңызды тексеріп, тиісті нұсқауларды орындаңыз.
4. Егер сіз мәселені шешсеңіз және ескертпе коды қайта пайда болмаса, тұмшاپешті пайдалануды жалғастыра аласыз.

НЕМЕСЕ

Егер сіз мәселені өзіңіз шеше алмасаңыз немесе ескертпе коды қайта пайда болса және мәселе шешілмесе, салқындату желдеткіштері тоқтап, тұмшاپеш толық салқындағанша күтіңіз, содан кейін қуатты өшіріп, ескертпе кодын хабарлап, уәкілетті сервистік орталыққа немесе клиенттерге қолдау көрсету қызметіне хабарласыңыз.

ЕСКЕРТПЕ КОДЫ	ЫҚТИМАЛ СЕБЕПТЕРІ	ЖОЮ ӘДІСІ
Er + сан	Техникалық ақаулық.	<ol style="list-style-type: none">1. Ескертпе кодын жазып алыңыз.2. Салқындату желдеткіштері тоқтап, тұмшاپештің толығымен суығанын күтіңіз.3. Тұмшاپештің қуатын желіден ажыратыңыз.4. Ескертпе кодын хабарлап, уәкілетті сервистік орталыққа немесе клиенттерге қолдау көрсету қызметіне хабарласыңыз.

Көмекке немесе сервистік қызметке жүгінбес бұрын...

Мәселені өзіңіз шеше алмайтыныңызға көз жеткізіңіз. Орнату нұсқаулары мен пайдаланушы нұсқаулығын алып, мыналарды тексеріңіз:

1. Құрылғы дұрыс орнатылған.
2. Сіз оның қалыпты жұмысымен жақсы таныссыз.

Клиенттерді қолдау қызметі

Біз Haier компаниясының клиенттерге қолдау көрсету қызметіне хабарласуды, сондай-ақ бірегей қосалқы бөлшектер пайдалануды ұсынамыз. Егер сіздің тұрмыстық техникаңызбен қиындықтар туындаса, алдымен «Ақауларды іздеу және жою» бөлімін оқып шығыңыз.

Егер сіз мәселенің шешімін таппаған болсаңыз, хабарласыңыз:

— ресми дилеріңізге немесе

— байланыс орталығымызға:

8-800-070-01-29 (ҚР),

— www.haieronline.kz сайтына, онда сіз қызмет көрсетуге өтініш қалдыра аласыз, сондай-ақ жиі қойылатын сұрақтарға жауап таба аласыз.

Біздің сервистік орталыққа жүгінгенде сіз паспорттық тақтайшадан және чектен таба алатын мына ақпаратты дайындауды сұраймыз:

Үлгісі

Сериялық нөмірі

Сатылған күні



Сондай-ақ кепілдің және сату туралы құжаттардың бар болуын тексеруді сұраймыз.

Маңызды! Аспапта сериялық нөмірдің болмауы Өндіруші үшін құрылғыны сәйкестендіруді және соның салдарынан оған кепілдік бойынша қызмет көрсетуді мүмкін емес етеді.

Аспаптан зауыттық сәйкестендіруші маңдайшаларды алып тастауға тыйым салынады. Зауыттық маңдайшалардың болмауы кепілді міндеттемелерді орындаудан бас тартудың себебі болуы мүмкін.

Осы құжатқа алдын ала ескертусіз өзгерістер енгізілуі мүмкін. Өндіруші бұйымның конструкциясы мен жиынтықталуына қосымша ескертусіз өзгерістер енгізу құқығын сақтайды.

Өнім Еуразиялық экономикалық (Кеден) одағының техникалық регламенттерінің талаптарына сәйкес келеді:

Сәйкестік сертификаты № ЕАЭС RU C-CN.AЯ46.B.40552/25 15.05.2025 бастап 14.05.2030 дейін жұмыс істейді;

Сәйкестік туралы декларация № ЕАЭС N RU Д-CN.PA04.B.61295/25 23.05.2025 бастап 22.05.2030 дейін жұмыс істейді.

Толығырақ мәліметтер берілген сәйкестік сертификаттарының және Еуразиялық экономикалық одақтың сәйкестік туралы тіркелген декларацияларының бірыңғай тізілімінде көрсетілген.

Құрметті сатып алушы!

Haier корпорациясы таңдауыңыз үшін алғыс айтады білдіреді және пайдалану ережелерін ұстанған кезде осы бұйымның жоғары сапасы мен мініс жұмыс атқаратындығына кепілдік береді. Тұрмыста пайдалану үшін арналған тұрмыстық бұйымның жұмысқа жарамды ресми мерзімі: бұйым кесімді тұтынушыға табысталған күннен бастап теледидарларға, микротолқынды пештер — 5 жыл, жыл, шаңсорғыштарға — 4 жыл, қалған тауарларға — 7 жыл. Өнімнің жоғары сапасын ескере отырып, нақты қызмет ету мерзімі ресми қызмет ету мерзімінен елдеқайда ұзағырақ болуы мүмкін. Қызмет ету мерзімі аяқталғаннан кейін профилактикалық жұмыстарды жүргізу үшін және ұсынмдар алу үшін Авторландырылған сервистік орталыққа жүгінуіңізді сұраймыз. Барлық өнім пайдалану шарттарын ескере отырып өндірілген және Еуразиялық экономикалық (кедендік) одақтың техникалық регламенттерінің талаптарына сәйкес келеді.

Түсінбеушіліктерді болдырмау үшін сатып алу кезінде пайдалану құжаттамасы мен кепілдік шарттарын мұқият оқып шығуыңызды сұраймыз. Осы бұйым тұрмыстық мақсаттағы техникалық күрделі тауар болып табылады. Егер Сіз сатып алған бұйым арнайы орнатуы және іске қосуды талап еткен болса, Біз сізге Haier уәкілетті қызмет көрсету орталығына хабарласуды ұсынамыз.

Haier корпорациясы бұйымның ақаулары анықталған жағдайда қолданыстағы тұтынушылардың құқықтарын қорғау жөніндегі заңнамамен, басқа нормативтік актілермен белгіленген тұтынушылардың талаптарын қанағаттандыру жөніндегі міндеттемелерді өзіне қабылдағанын растайды. Бірақ Haier корпорациясы төменде аталған шарттарды сақтамаған жағдайда кепілдікті де, де бас тарту құқығын өзіне қалдырады.

Кепілдікті және шарттары

Haier корпорациясы тауарды тұтынушыға табыстап берген күннен бастап 12 ай* кепілдікті мерзімді белгілейді. Бқтимал түсінбестікке жол бермеу үшін бұйымды сатқан кезде оған қоса берілетін құжаттарды (тауар чегі, кассалық чек, пайдалану құжаттамасы) қолдану мерзімі ішінде сақтаңыз.

Кепілдікті тек уәкілетті Haier қызмет көрсету орталықтары көрсетеді. Уәкілетті қызмет көрсету орталықтарының толық тізімін алу үшін келесі нөмірлерге қоңырау шалу арқылы Haier байланыс орталығына хабарласыңыз:

8 (800) 070-01-29 — Қазақстаннан келген тұтынушылар үшін (Қазақстан өңірлерінен тегін қоңырау шалу)

немесе <https://haieronline.kz> сайтында немесе support-kz@haieronline.kz электрондық поштасында.

Уәкілетті қызмет көрсету орталықтары өзгеруі мүмкін, толық ақпарат алу үшін Haier байланыс орталығына хабарласыңыз.

Кепілдікті көрсету ақаулары келесі салдарынан туындаған бұйымдарға таратылмайды:

- тұтынушының тауарды пайдалану, сақтау және/немесе тасымалдау шарттары мен ережелерін бұзу;
- бұйымды дұрыс орнатпау және/немесе іске қосу;
- тоназыту контурьмен және электрлік қосылыстармен жұмыс технологияларын бұзу, сондай-ақ Бұйымды монтаждау үшін құжаттармен расталған, тиісті біліктілігі болмаған тұлғаларды тарту;
- пайдалану құжаттамасында талап етілгендей, Тауарға уақтылы қызмет көрсетілмесе;
- сүкүбыр желісіндегі артық немесе жеткіліксіз қысым;
- бұйымның осы түріне сәйкес келмейтін жуғыш құралдарды қолдану, сондай-ақ жуғыш құралдардың мөлшерлемесін асып кету;
- бұйымды тағайындалмаған мақсаттарында пайдалану;
- үшінші тұлғалардың әрекеттері: уәкіл етілмеген тұлғалармен жөндеу немесе өндірішпен санкцияланбаған құрылмалық немесе сұлбалық техникалық өзгерістерді енгізу;
- Стандарттардан және желілерді қуаттаушы нормалардан ауытқу;
- еңсерілмейтін күштердің әрекеттері (апат, өрт, найзағай және т.б.);
- жазатайым оқиғалар, тұтынушының немесе үшінші тұлғалардың қасақана немесе абайсыз әрекеттері;
- егер бұйым ішіне бөгде заттар, сұйықтықтар, жәндіктер, жәндіктердің тіршілік ету өнімдері түскеннен ақаулар анықталған болса;
- су жылытыштың сумен толтырылмаған / толық толтырылмаған бөгім қосу салдарынан термоярғаныстың іске қосылуы.

Кепілдікті көрсету келесі жұмыс түрлеріне таратылмайды:

- бұйымды пайдалану жерінде орнату және іске қосу;
- тұтынушыға бұйымды пайдалану жөнінде нұсқалама және кеңес беру;
- бұйымды сырттан немесе ішінен тазарту.

Төменде аталған шығыс материалдар мен аксессуарлар кепілдікті көрсетуге жатпайды:

- желдеткіштерге арналған сүзгілер;
- кір жуғыш / ыдыс жуғыш машиналар үшін суды жеткізуге / ағызға арналған сүзгілер, құбыршектер;
- шаңсорғыштарға арналған құбыршектер, түтіктер, қыпшақтар, қондырмалар, шаңжинағыштар;
- қысқа толқынды пештерге арналған төрелкелер, істіктер, ыдыстар мен тіреуіштер;
- сүзгілер, иісті сіңіргіштер, ләмпішкелер, сөрелер, жәшіктер, тіреуіштер және тағамдарды тоназытқышта сақтауға арналған өзге сыйымдықтар;
- басқару пультілері, аккумуляторлық батареялар, қуаттандыру элементтері, сыртқы қуаттандыру блоктары және зарядтау құрылғылары;
- бұйымға қоса берілетін құжаттама.

Бұйымға мерзімді қызмет көрсету (сүзгілерді ауыстыру және т.б.) тұтынушының қалауы бойынша қосымша төлеу арқылы жүргізіледі.

Маңызды! Аспапта сериялық нөмірінің болмауы Өндірушіге аспапты сәйкестендіру мүмкіндігін бермейді және осы салдарынан оған қызмет көрсету мүмкіндігі болмайды. Аспапта зауыттық сәйкестендіруші маңдайшаларды алып тастауға тыйым салынады. Зауыттық маңдайшаларының зақымдалуы немесе болмауы кепілдікті міндеттемелерден бас тартудың себебі болуы мүмкін.

*Кір жуатын кептіретін/ ыдыс жуатын машинаның инверторлық моторына, тоназытқыш/ мұздатқыштың инверторлық компрессорына, кептіретін машинаның компрессорына кепілдік мерзімі - тауар Тұтынушыға берілген күннен бастап 12 жыл. Кір жуатын/кепіретін машинаның тура жетекті моторына (статор, ротор) шексіз кепілдік беріледі.

Производитель: «Haier Overseas Electric Appliances Corp. Ltd.», комната S401, здание Haier Brand, Промышленный парк Haier, Зона высоких технологий, район Лаошань, Циндао, Китай

Өндіруші: «Haier Overseas Electric Appliances Corp. Ltd.», Рум S401, Хайер бренд билдинг, Хайер индастри парк Хай-тек зон, Лаошан дистрикт, Циндао, Қытай

Уполномоченная организация / импортер:
ООО «ХАР», 121099, город Москва, Новинский бульвар, дом 8, этаж 16, офис 1601.

Қазақстан Республикасындағы уәкілетті ұйым/ импорттаушы:
«Хайер Мидл Эйжа» ЖШС, 050000, Алматы қаласы, Медеу ауданы, Достық даңғылы, 210 ғимарат.

Уполномоченная организация в Республике Казахстан:
ТОО «Хайер Мидл Эйжа», 050000, город Алматы, Медеуский район, Проспект Достык, дом 210.

Сделано в Китае / Қытайда жасалған

EAC

Дата изготовления и гарантийный срок
указаны на этикетке устройства

Дайындалған күні және кепілдік мерзімі
құрылғының заттаңбасында көрсетілген

Haier