

# SUPRA

## РУКОВОДСТВО ПО ЭКСПЛУАТАЦИИ

### SDV-250

### АВТОМОБИЛЬНЫЙ DVD-ПРОИГРЫВАТЕЛЬ



## ОСНОВНЫЕ ОСОБЕННОСТИ

- Совместимость с форматами DVD/VCD/CD-DA/MP3/MPEG4/WMA/JPEG
- Поддержка носителей CD-R/-RW/DVD±R/±RW
- Электронный анти-шок повышенной эффективности
- Система цветности PAL/NTSC
- 2 аудио выхода
- 1 видео выход
- USB порт
- Воспроизведение записей с SD/MMC карт
- Внешний инфракрасный сенсор
- Пульт ДУ

# РУКОВОДСТВО ПО ЭКСПЛУАТАЦИИ • SDV-250

---

Внимательно ознакомьтесь с данным руководством перед установкой и началом работы с аппаратом и сохраните его для обращения к нему в дальнейшем.

## СОДЕРЖАНИЕ

Меры предосторожности .....	3
Замечания по работе с дисками .....	3
Устройство передней панели .....	4
Пульт дистанционного управления .....	5
Основные операции .....	6
Воспроизведение дисков .....	7
Воспроизведение с карт памяти .....	9
Воспроизведение с устройств USB .....	9
Меню настроек .....	9
Возможные неисправности и способы их устранения .....	10
Безопасная утилизация .....	11
Технические характеристики .....	11

## МЕРЫ ПРЕДОСТОРОЖНОСТИ

Автомобильный DVD-проигрыватель представляет собой лазерное устройство класса I. В приборе используется видимый/невидимый лазерный луч, который может представлять собой угрозу при облучении. В целях безопасности используйте прибор в соответствии с указанными мерами предосторожности и инструкциями, описанными в настоящем руководстве.

Использование элементов управления, настроек или операций, не описанных здесь, может привести к опасному воздействию облучения. Запрещается снимать крышки прибора или самостоятельно производить ремонт изделия. При такой необходимости всегда обращайтесь в авторизованный сервисный центр.

Во избежание поражения электрическим током или возгорания запрещается подвергать прибор воздействию дождя или влаги.

Во избежание поражения электрическим током или возгорания следует использовать только те аксессуары, которые рекомендованы производителем.

Данный прибор предназначен для непрерывной работы.

## ЗАЩИТА АВТОРСКОГО ПРАВА

Данное изделие использует технологию защиты авторского права, которая защищена формулой изобретения на способ рядом патентов США и других прав на интеллектуальную собственность корпорации Macrovision и других владельцев. Использование технологии защиты авторского права должно быть авторизовано корпорацией Macrovision, оно предназначено для ограниченного просмотра, за исключением случаев использования с разрешения корпорации Macrovision. Запрещено обратное конструирование или разборка конструкции.

## РЕГИОНАЛЬНАЯ ЗАЩИТА

Автомобильный DVD-проигрыватель разработан и изготовлен в соответствии с технологией региональной защиты. Устройство может воспроизводить только те диски, региональный код которых совпадает с региональным кодом проигрывателя.

## ЗАМЕЧАНИЕ ПО РАБОТЕ С ДИСКАМИ

Устройство воспроизводит диски диаметром 12 см следующих форматов: DVD (односторонние), Video CD, Audio CD, MP3 CD, MPEG4, на которых имеются следующие обозначения:

Использование грязных, пыльных, поцарапанных или деформированных дисков может привести к сбоям в работе проигрывателя.

Не наклеивайте на диски наклейки, не царапайте и не деформируйте их.

Для сохранности дисков убирайте их в пластиковые кейсы.

Не оставляйте диски под воздействием прямых солнечных лучей, высоких температур или влажности. Не храните диски в местах скопления пыли, не кладите их на сидения или приборную панель.

Для чистки диска используйте сухую мягкую ткань. При сильном загрязнении слегка смочите ткань в изопропиловом спирте.

Чистите диск по направлению от центра к краям.

Не используйте растворители, бензин и другие химические средства, т.к. они могут повредить поверхность.

На дисках могут появиться царапины в результате неправильного хранения или обращения с ними, что может привести к невозможности воспроизвести такой диск. Появление царапин не связано с работой проигрывателя.



Не прикасайтесь к рабочей поверхности диска.



Берите диск за края рабочей поверхностью вниз.



Не сгибайте диски.

Иногда новые диски имеют неровные края на внутренней или внешней стороне. В таком случае диск не может быть зафиксирован устройством и не будет воспроизводиться. В таком случае выровняйте края диска шариковой ручкой или карандашом, как показано на рисунке.



## УСТРОЙСТВО ПРОИГРЫВАТЕЛЯ

### ПЕРЕДНЯЯ И ЗАДНЯЯ ПАНЕЛИ

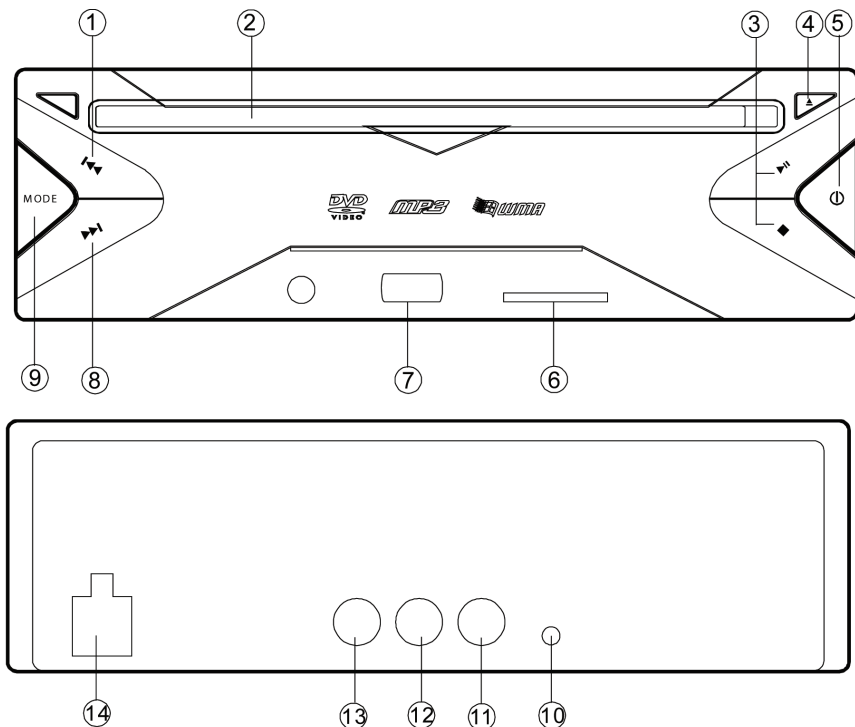

- |   |  |
|---|--|
| 1. ◀◀ Кнопка быстрой перемотки назад                                    | 8. ▶▶ Кнопка быстрой перемотки вперед                      |
| 2. Слот для диска   | 9. <b>MODE</b> Кнопка выбора режима работы прибора         |
| 3. ▶▶ ■ Кнопки начала воспроизведения/паузы и остановки воспроизведения | 10. Гнездо для подключения приёмника ИК сигналов пульта ДУ |
| 4. ▲ Кнопка извлечения диска  | 11. Видео выход  |
| 5. ⏻ Кнопка включения/выключения проигрывателя                          | 12. Аудио выход (левый канал)                              |
| 6. Слот для карты памяти SD/MMC/MS                                      | 13. Аудио выход (правый канал)                             |
| 7. Разъем USB   | 14. Разъем для подключения питания (+12 В)                 |

## ПУЛЬТ ДИСТАНЦИОННОГО УПРАВЛЕНИЯ

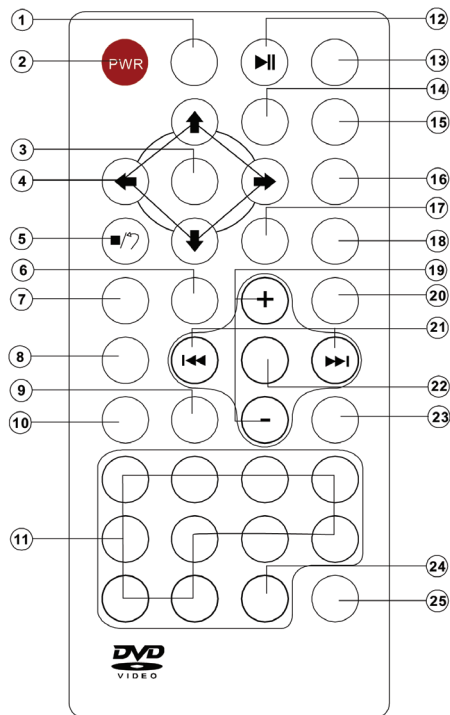

1. **MODE** Кнопка выбора режима работы прибора
2. **PWR** Кнопка включения/выключения прибора
3. **ENTER** Кнопка подтверждения выбора
4. **←/→ ↑/↓** Кнопки навигации по меню
5. **■ \** Кнопка остановки воспроизведения
6. **PROG** Кнопка программирования порядка воспроизведения
7. **RPT** Кнопка повторного воспроизведения
8. **RDM** Кнопка воспроизведения в случайном порядке
9. **OSD** Кнопка вызова на экран текущей информации
10. **PBC** Кнопка перехода в меню диска (Video CD)
11. **0-9** Цифровые кнопки
12. **▶||** Кнопка начала воспроизведения / паузы
13. **MUTE** Кнопка приглушения звука

14. **TITLE** Кнопка вызова меню заголовков
15. **SUB-T** Кнопка вызова/переключения субтитров
16. **SETUP** Кнопка перехода в меню настроек (в режиме DVD)
17. **EQ/ANGLE** Кнопка переключения режимов эквалайзера / выбора ракурса изображения
18. **SLOW** Кнопка включения замедленного воспроизведения
19. **VOL+/-** Кнопки увеличения/уменьшения уровня громкости
20. **ZOOM** Кнопка изменения масштаба изображения
21. **◀◀▶▶** Кнопки перехода к предыдущему/следующему треку/главе/заголовку
22. **SEL** Кнопка перехода в меню настроек звука
23. **AUDIO** Кнопка выбора языка звукового сопровождения (для дисков DVD) / выбора режима звука (для дисков VCD/CD)
24. **10+** Цифровая кнопка
25. **GOTO** Кнопка прямого перехода к нужному месту на диске

# РУКОВОДСТВО ПО ЭКСПЛУАТАЦИИ • SDV-250

## ОСНОВНЫЕ ОПЕРАЦИИ

### ВКЛЮЧЕНИЕ И ВЫКЛЮЧЕНИЕ ПРИБОРА

После выполнения всех необходимых подсоединений нажмите кнопку на передней панели или кнопку **PWR** на пульте ДУ, чтобы включить устройство. После включения прибор автоматически определит, установлен ли в него диск, и, если диск установлен, начнет его воспроизведение. Чтобы выключить прибор, нажмите кнопку на передней панели или кнопку **PWR** на пульте ДУ.

### ЗАГРУЗКА И ИЗВЛЕЧЕНИЕ ДИСКА

Установите диск в слот для диска рабочей поверхностью вниз. Проигрыватель начнет его воспроизведение автоматически. Для извлечения диска нажмите кнопку **▲** на передней панели.

### ОСТАНОВКА ВОСПРОИЗВЕДЕНИЯ

Кратко нажмите кнопку **■** один раз, чтобы остановить воспроизведение. Тогда при нажатии кнопки **▶||** диск начнет воспроизведение с того места, где оно было остановлено. Нажмите кнопку **■** два раза, чтобы полностью остановить воспроизведение. Тогда при нажатии кнопки **▶||** проигрыватель начнет воспроизведение с начала диска.

### ПАУЗА

Во время воспроизведения нажмите кнопку **▶||**, чтобы его приостановить. Для возобновления воспроизведения нажмите кнопку **▶||** еще раз.

### БЫСТРАЯ ПЕРЕМОТКА

Во время воспроизведения нажмите на 2 секунды кнопку **◀◀** или **▶▶**, чтобы перемотать текущий трек на двойной скорости в обратном или прямом направлении. Каждое нажатие кнопки **P** или **O** изменяет скорость перемотки в следующем порядке:

**x2 -> x4 -> x8 -> x20 -> воспроизведение с обычной скоростью.**

### ЗАМЕДЛЕННОЕ ВОСПРОИЗВЕДЕНИЕ

Во время воспроизведения диска DVD последовательно нажимайте кнопку **SLOW**, чтобы воспроизвести текущий трек в замедленном режиме. Каждое нажатие кнопки **SLOW** изменяет скорость воспроизведения в следующем порядке:

**x1/2 -> x1/3 -> x1/4 -> x1/5 -> x1/6 -> x1/7 -> воспроизведение с обычной скоростью.**

Во время замедленного воспроизведения нажмите **▶||**, чтобы вернуться к воспроизведению с обычной скоростью.

### ПЕРЕХОД ПО ТРЕКАМ

Коротко нажмите кнопку **▶▶**, чтобы перейти к следующему треку. Коротко нажмите кнопку **◀◀**, чтобы перейти к предыдущему треку.

### ПРИМЕЧАНИЕ:

*Ряд дисков VCD2.0 (с функцией PBC) не поддерживают переход по трекам с помощью кнопок **◀◀/▶▶**.*

### НАСТРОЙКИ ЗВУКА

Последовательно нажимайте кнопку **SEL**, чтобы выбрать нужный параметр звука для настройки в следующем порядке:

**VOL** (громкость) -> **BAS** (тембр нижних частот) -> **TRE** (тембр верхних частот) -> **BAL** (баланс между правыми и левыми динамиками) -> **FAD** (баланс между фронтальными и тыловыми динамиками) ->

После выбора нужного параметра выполните его настройку кнопками **VOL+/-**

### Примечание:

*Регулировки **BAS** и **TRE** действуют только в положении эквалайзера **FLAT** и **OFF**.*

### ВЫБОР РЕЖИМА ЭКВАЛАЙЗЕРА

Последовательно нажимайте кнопку **EQ/ANGLE**, чтобы выбрать нужный режим эквалайзера в следующем порядке: **CLASS -> ROCK -> POP -> FLAT -> OFF**

### РЕГУЛИРОВКА ГРОМКОСТИ

Нажмите кнопку **VOL+** или **VOL-** на пульте ДУ, чтобы увеличить или уменьшить уровень громкости.

## ВОСПРОИЗВЕДЕНИЕ ДИСКОВ

### ВОСПРОИЗВЕДЕНИЕ ДИСКОВ DVD

При загрузке диска в устройство автоматически начнется его чтение, а затем на экране появится меню диска DVD. Кнопками навигации на пульте ДУ выделите нужный вам пункт меню диска, а затем нажмите кнопку **ENTER**, чтобы начать его воспроизведение.

### ПОВТОРНОЕ ВОСПРОИЗВЕДЕНИЕ

В зависимости от типа диска функция повтора устанавливается последовательным нажатием кнопки **REPEAT** в следующем порядке:

**REP: [OFF]** (функция выключена) -> **REP: [CHAPTER]** (повтор главы) -> **REP: [TITLE]** (повтор заголовка) -> **REP: [REP ALL]** (повтор всего диска) ->

#### **ПРИМЕЧАНИЕ:**

При воспроизведении дисков VCD2.0 с активированной функцией PBC функция повтора недоступна.

### ОТОБРАЖЕНИЕ ТЕКУЩЕЙ ИНФОРМАЦИИ НА ЭКРАНЕ

Во время воспроизведения нажмите кнопку **OSD**, чтобы на экране отобразилась текущая информация.

1) При воспроизведении диска DVD на экране информация на экране будет отображаться в следующей последовательности:

DVD TT 1/2 CH 1/1 ⏪ 00:00:01  
DVD TT 1/2 CH 1/1 C- 00:13:53  
⏮ 1/1 ENG ⏪ 5.1CH ⏮ 1/4 ENG ⏮ OFF  
DVD TT 1/2 CH 1/1 T 00:00:03  
DVD TT 1/2 CH 1/1 T- 00:29:27  
DVD TT 1/2 CH 1/1 C 00:01:02

- После индикатора **TT** указаны номер текущего заголовка и общее количество заголовков.
- После индикатор **CH** указаны номер текущей главы и общее количество глав.
- После индикатора ⏪ указано истекшее время воспроизведения с начала диска.
- После индикатора **C-** указано оставшееся время воспроизведения текущей главы.
- После индикатора **T** указано истекшее время воспроизведения текущего заголовка.
- После индикатора **T-** указано оставшееся время воспроизведения текущего заголовка.

- После индикатора **C** указано истекшее время воспроизведения текущей главы.

Индикаторы ⏮ 1/1 ENG ⏮ 5.1CH ⏮ 1/4 ENG ⏮ OFF указывают на текущий язык звукового сопровождения и общее количество языков на диске; текущий режим звука; текущий ракурс изображения.

2) При воспроизведении диска VCD на экране информация на экране будет отображаться в следующей последовательности:

VCD TT 1/2 CH 1/1 ⏪ 00:03:15  
VCD TT 1/2 CH 1/ C- 00:13:53  
VCD TT 1/2 CH 1/1 T 00:00:03  
VCD TT 1/2 CH 1/1 T- 00:29:27  
DVD TT 1/2 CH 1/1 C 00:01:02

Значения индикаторов аналогичны значениям индикаторов при воспроизведении диска DVD.

### ПЕРЕХОД К ОПРЕДЕЛЕННОМУ ФРАГМЕНТУ НА ДИСКЕ

1) При воспроизведении диска DVD

Нажмите кнопку **GOTO**, и на экране появится поле, в которое вам потребуется ввести с помощью цифровых кнопок нужный номер заголовка и главы или время на диске, затем нажмите кнопку **ENTER** для подтверждения.

2) При воспроизведении диска VCD (с отключенной функцией PBC) или CD

Вы можете ввести номер трека и время, затем нажмите кнопку **ENTER** для подтверждения.

VCD TRK 1/1 ⏪ PBC ⏮ 00:25:17

Изменение масштаба изображения

Последовательно нажимайте кнопку **ZOOM** на пульте ДУ, чтобы изменить масштаб изображения на экране в следующей последовательности:

**X2 -> X3 -> X4 -> X1/2 -> X1/3 -> X1/4 -> OFF** (функция отключена)

Если вы увеличили изображение, то его можно перемещать по экрану с помощью кнопок навигации .

# РУКОВОДСТВО ПО ЭКСПЛУАТАЦИИ • SDV-250

## УПРАВЛЕНИЕ СУБТИТРАМИ

### (ПРИ ВОСПРОИЗВЕДЕНИИ ДИСКА DVD)

Во время воспроизведения диска последовательно нажимайте кнопку **SUB.T** на пульте ДУ для выбора одного из записанных на диске языков субтитров или для отключения субтитров.

#### ПРИМЕЧАНИЕ:

На разных дисках может быть записано разное количество субтитров. Ряд дисков содержит только один вариант субтитров.

## ВЫБОР ЯЗЫКА ЗВУКОВОГО СОПРОВОЖДЕНИЯ

### (ПРИ ВОСПРОИЗВЕДЕНИИ ДИСКА DVD)

Во время воспроизведения диска последовательно нажимайте кнопку **AUDIO** на пульте ДУ для выбора одного из записанных на диске языков звукового сопровождения.

#### ПРИМЕЧАНИЕ:

На разных дисках может быть записано разное количество языков звукового сопровождения. Ряд дисков содержит только один вариант звукового сопровождения.

## ВЫБОР РАКУРСА ИЗОБРАЖЕНИЯ

### (ПРИ ВОСПРОИЗВЕДЕНИИ ДИСКА DVD)

Во время воспроизведения диска нажимайте кнопку **ANGLE** для выбора ракурса (камеры), если на диске имеются сцены, записанные более чем одной камерой.

#### ПРИМЕЧАНИЕ:

На разных дисках может быть записано разное количество ракурсов. Если на диск не записаны другие ракурсы изображения, функция выбора ракурса изображения будет недоступна.

## ФУНКЦИЯ РОДИТЕЛЬСКОГО КОНТРОЛЯ

### (ПРИ ВОСПРОИЗВЕДЕНИИ ДИСКА DVD)

На диске DVD имеется обозначение рейтинга от 1 до 8 (**1 KID SAFE**, **2 G**, **3 PG**, **4 PG 13**, **5 PG-R**, **6 R**, **7 NC 17**, **8 ADULT**). Значение рейтингов зависит от страны и содержания диска. Вы можете установить минимальный рейтинг, доступный к просмотру с помощью вашего проигрывателя. Например, если вы установите рейтинг 5, то устройство будет воспроизводить диски только с рейтингом от 1 до 5. Чтобы просмотреть диск с более высоким рейтингом вам потребуется изменить установленный рейтинг. Некоторые диски могут иметь один рейтинг (например, 2), но при этом содержать некоторые сцены с рейтингом 5 и 7, тогда при воспроизведе-

нии этого диска при установленном рейтинге 5, сцены с рейтингом 7 воспроизводиться не будут. Установка рейтинга описана в разделе «Меню настроек».

## ПРОГРАММИРОВАНИЕ ПОСЛЕДОВАТЕЛЬНОСТИ

### ВОСПРОИЗВЕДЕНИЯ (ДИСКОВ VCD И CD)

Вы можете запрограммировать последовательность воспроизведения диска VCD (при отключенной функции PBC) или CD. Чтобы перейти к программированию, нажмите кнопку **PROG**, тогда на экране появится следующее:

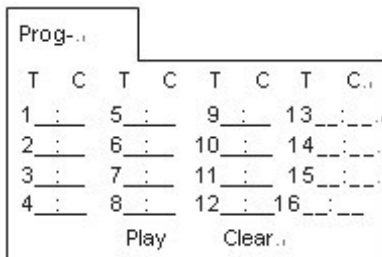

Если в устройство загружен диск с звуковыми файлами MP3, WMA, видео файлами MPEG или графическими файлами JPEG, то на экране будет отображаться следующее:

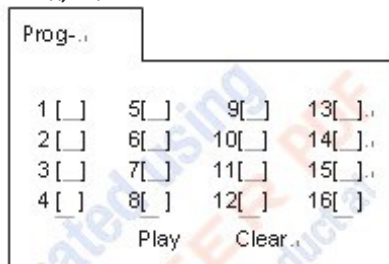

1. Кнопками навигации выберите нужный номер для программирования, он будет выделен цветом.
2. Цифровыми кнопками **0-9**, **10+** на пульте ДУ введите номер нужного файла.
3. После того, как вы запрограммировали нужную последовательность файлов, нажмите кнопку **ENTER** или выделите кнопками навигации значок «**Play**», чтобы выйти из режима программирования начать воспроизведение.
4. Во время воспроизведения вы можете переключиться с воспроизведения запрограммированной последовательности на обычное воспроизведение кнопкой **PROG**.



## ВОСПРОИЗВЕДЕНИЕ

### С КАРТ ПАМЯТИ

На передней панели устройства расположен разъем для подключения карты памяти. Установите карту SD/MMC в разъем, и устройство автоматически начнет ее чтение.

Если карта памяти уже подключена к устройству, последовательно нажимайте кнопку **MODE**, чтобы перейти в режим карты памяти SD/MMC.

#### ВНИМАНИЕ:

*Когда устройство осуществляет чтение карты памяти, не трогайте и не извлекайте из устройства карту памяти.*

*Если вы установили карту памяти, но устройство не может ее прочитать, извлеките ее и попробуйте установить снова.*

## ВОСПРОИЗВЕДЕНИЕ

### С УСТРОЙСТВ USB

На передней панели устройства расположен разъем для подключения устройств USB. Подключите накопитель USB к этому разъему, и устройство автоматически начнет чтение файлов, записанных на USB накопитель.

Если накопитель USB уже подключен к устройству, последовательно нажимайте кнопку **MODE**, чтобы перейти в режим USB. Тогда устройство начнет чтение файлов на USB.

#### ВНИМАНИЕ:

*Когда проигрыватель находится в режиме USB, не трогайте устройство USB и не извлекайте его из разъема.*

*Если вы подключили устройство USB к проигрывателю, но он не может его прочитать, извлеките устройство USB, убедитесь в его исправности и попробуйте подключить снова.*

*Проигрыватель поддерживает только стандартные устройства USB, одобренные Microsoft. Стандарты могут различаться для разных моделей устройств USB разных производителей, поэтому некоторые устройства USB могут не поддерживаться устройством.*

*При подключении MP3-плеера к проигрывателю извлеките из плеера батарею, в противном случае может произойти взрыв батареи.*

## МЕНЮ НАСТРОЕК

В режиме DVD нажмите кнопку **SETUP** на пульте ДУ, чтобы перейти в меню настроек. Когда курсор находится наверху, вы можете переходить по страницам меню настроек кнопками **←/→** на пульте ДУ. После выбора нужной страницы нажмите кнопку **↓**, чтобы перейти на эту страницу и затем кнопками **↑/↓** выберите параметр для настройки. После выбора параметра нажмите кнопку **→**, чтобы на экране отобразился список доступных значений этого параметра. Кнопками **←/→** выберите нужное значение и нажмите кнопку **ENTER** для подтверждения.

Чтобы выйти из меню настроек, выделите параметр **EXIT SETUP** (который имеется на каждой странице меню настроек) и нажмите кнопку **ENTER**.

### СИСТЕМНЫЕ НАСТРОЙКИ

На странице системных настроек (**SYSTEM SETUP**) вы можете настроить следующие параметры.

#### TV SYSTEM – СИСТЕМА ЦВЕТНОСТИ

Вы можете выбрать NTSC, PAL или AUTO.

#### SCREEN SAVER – ЭКРАННАЯ ЗАСТАВКА

Вы можете включить (ON) или отключить (OFF) экранную заставку.

#### TV TYPE – ФОРМАТ ЭКРАНА

Вы можете выбрать 4:3PS, 4:3LB или 16:9.

#### PASSWORD – ПАРОЛЬ

Чтобы разблокировать доступ, вам потребуется ввести пароль. Пароль по умолчанию: 0000.

#### RATING – РЕЙТИНГ

Вы можете установить максимальный рейтинг, доступный для просмотра: 1 KID SAFE, 2 G, 3 PG, 4 PG13, 5 PG-R, 7 NC-17 или 8 ADULT.

#### DEFAULT – ВОССТАНОВЛЕНИЕ ЗАВОДСКИХ НАСТРОЕК

Выделите данный параметр и нажмите кнопку **ENTER**, чтобы восстановить заводские настройки.

## ЯЗЫКОВЫЕ НАСТРОЙКИ

На странице языковых настроек (**LANGUAGE SETUP**) вы можете настроить следующие параметры.

**OSD LANGUAGE** – ЯЗЫК ЭКРАННОГО МЕНЮ

**AUDIO LANG** – ЯЗЫК ЗВУКОВОГО СОПРОВОЖДЕНИЯ

**SUBTITLE LANG** – ЯЗЫК СУБТИТРОВ

**MENU LANG** – ЯЗЫК МЕНЮ

Для каждого параметра выберите нужный вам язык из списка.

## НАСТРОЙКИ ЗВУКА

На странице настроек звука (**AUDIO SETUP**) вы можете настроить следующие параметры.

**AUDIO OUT** – АУДИО ВЫХОД

Вы можете выбрать **SPDIF/OFF**, **SPDIF/RAW** или **SPDIF/PCM**.

**KEY** – ТОН

Вы можете выбрать **-4**, **-2**, **0**, **+2** или **+4**.

## НАСТРОЙКИ ИЗОБРАЖЕНИЯ

На странице настроек изображения (**VIDEO SETUP**) вы можете настроить следующие параметры:

**BRIGHTNESS** – ЯРКОСТЬ

**CONTRAST** – КОНТРАСТНОСТЬ

**HUE** – ОТТЕНОК

**SATURATION** – ЦВЕТОВАЯ НАСЫЩЕННОСТЬ

**SHARPNESS** – РЕЗКОСТЬ

## НАСТРОЙКИ АКУСТИЧЕСКИХ СИСТЕМ

На странице настроек звука (**SPEAKER SETUP**) вы можете настроить следующие параметры:

**DOWNMIX** – РЕЖИМ МИКШИРОВАНИЯ

**FRONT** – ПОЛОСА НИЖНИХ ЧАСТОТ ЗВУКА

## НАСТРОЙКИ ДЕКОДЕРА ЗВУКА

На странице настроек декодера звука (**DIGITAL SETUP**) вы можете настроить следующие параметры:

**OP MODE** – СЖАТИЕ ДИНАМИЧЕСКОГО ДИАПАЗОНА

**DYNAMIC RANGE** – УРОВЕНЬ КОМПРЕССИИ

**DUAL MONO** – ВЫБОР МОНО КАНАЛОВ

## ВОЗМОЖНЫЕ НЕИСПРАВНОСТИ

### И СПОСОБЫ ИХ УСТРАНЕНИЯ

При возникновении неисправностей в работе проигрывателя воспользуйтесь рекомендациями данного раздела. Если неисправность не устраняется, не пытайтесь самостоятельно ремонтировать изделие, т.к. это снимает его с гарантийного обслуживания, обращайтесь в авторизованные сервисные центры.

#### УСТРОЙСТВО НЕ ВКЛЮЧАЕТСЯ

Убедитесь, что подсоединения выполнены правильно.

Убедитесь в исправности источника питания.

Убедитесь, что устройство правильно подсоединено к аккумулятору и что напряжение аккумулятора не слишком низкое.

#### ОТСУТСТВУЕТ ИЗОБРАЖЕНИЕ

Правильно выберите режим монитора: вход AV.

Убедитесь в исправности подсоединения видео кабеля.

#### ИЗОБРАЖЕНИЕ ИСКАЖЕНО

Убедитесь, что диск чистый. При необходимости протрите его сухой мягкой тканью от центра к краям, чтобы удалить пыль и отпечатки пальцев.

#### НА ИЗОБРАЖЕНИИ ОТСУТСТВУЕТ ЦВЕТ

Выберите систему цвета (PAL/NTSC) в соответствии с системой цвета диска.

#### ДИСК НЕ ВОСПРОИЗВОДИТСЯ

Убедитесь, что диск установлен рабочей поверхностью вниз.

Почистите диск.

Убедитесь, что диск без дефектов. Для этого попробуйте воспроизвести на проигрывателе другой диск.

#### ОТСУТСТВУЕТ ЗВУК

Убедитесь исправности подсоединения аудио кабеля.

Установите уровень сигнала звука при помощи регулятора.

Убедитесь, что аудио формат звукового сопровождения поддерживается устройством.

#### ПРИ ИЗВЛЕЧЕНИИ ДИСКА УСТРОЙСТВО НЕ ВОЗВРАЩАЕТСЯ К НАЧАЛЬНОЙ ЗАСТАВКЕ.

Нажмите кнопку на передней панели, чтобы выключить устройство, а затем включите его снова.

#### ПРОИГРЫВАТЕЛЬ НЕ РЕАГИРУЕТ НА КОМАНДЫ С ПУЛЬТА ДУ

Направляйте пульт ДУ прямо на окошко приема сигналов на передней панели.

Убедитесь, что между пультом ДУ и проигрывателем нет объектов, препятствующих прохождению сигнала.

Установите новые батареи в пульт ДУ.

#### КНОПКИ ПЕРЕДНЕЙ ПАНЕЛИ НЕ ФУНКЦИОНИРУЮТ

Выключите прибор, отсоедините от него разъем питания, а затем снова включите.

## БЕЗОПАСНОЕ СНЯТИЕ С ЭКСПЛУАТАЦИИ



Ваше устройство спроектировано и изготовлено из высококачественных материалов и компонентов, которые можно утилизировать и использовать повторно.

Если товар имеет символ с зачеркнутым мусорным ящиком на колесах, это означает, что товар соответствует Европейской директиве 2002/96/ЕС.

Ознакомьтесь с местной системой раздельного сбора электрических и электронных товаров. Соблюдайте местные правила.

Утилизируйте старые устройства отдельно от бытовых отходов. Правильная утилизация вашего товара позволит предотвратить возможные отрицательные последствия для окружающей среды и человеческого здоровья.

## ТЕХНИЧЕСКИЕ ХАРАКТЕРИСТИКИ

<b>Напряжение питания:</b> .....	12 В (постоянный ток), испытательное напряжение 14,4 В, отрицательное заземление («-» на корпусе)
<b>Потребляемый ток:</b> .....	менее 3 А
<b>Сигнальная система:</b> .....	композитное видео 1.0p-p, 75 Ом
<b>Уровень аудио выхода:</b> .....	2 канала 2.0 В (RMS), 10кОм
<b>АЧХ:</b> .....	20 Гц – 20 кГц
<b>Отношение сигнал/шум:</b> .....	80 дБ
<b>Коэффициент детонации:</b> .....	ниже измеримых значений

Производитель оставляет за собой право на внесение изменений в конструкцию, дизайн и комплектацию прибора без дополнительного уведомления об этих изменениях.

**Производитель:** СУПРА ТЕХНОЛОДЖИС ЛИМИТЕД

16/Ф., Винсом Хаус, 73 Виндхэм Стрит, Централ, Гонг Конг (НК), Китай.

Сделано в Китае.



Товар не подлежит обязательной сертификации.

**Срок службы изделия: 3 года**

**Гарантийный срок: 1 год**

Адреса авторизованных сервисных центров приведены на сайте: [www.supra.ru](http://www.supra.ru)

Единая справочная служба: 8-800-100-3331, e-mail: [service@deltael.ru](mailto:service@deltael.ru)

# СПИСОК СЕРВИСНЫХ ЦЕНТРОВ

Город	Название СЦ	Обслуживаемые бренды	Телефон (приемка)	Адрес
Абакан	Экран	CAR-audio, Бытовая тех, Hi-Fi tex.	(3902) 23-39-27	Пр-т Дружбы Народов, д. 29
Алматы	Технодом-Сервис	CAR-audio, Бытовая тех, Hi-Fi tex.	(3272) 588-544	ул. Утеген Батыра 73"Б"
Армавир	Техносервис	CAR-audio, Бытовая тех, Hi-Fi tex.	(83147) 307-40	ул. Кольцова д.4
Армавир	Форет	CAR-audio, Бытовая тех, Hi-Fi tex.	(86137) 3-36-96	ул. Халтурина д.107
Астрахань	Гринитрон	CAR-audio	(8512) 35-19-09	ул. Молдожская, д. 25
Астрахань	Хайтек-Сервис	CAR-audio, Бытовая тех, Hi-Fi tex.	(8512) 631-776, 632-066	ул. Н.Островского 148а оф.202
Барнаул	ООО "Дюод"	CAR-audio, Бытовая тех, Hi-Fi tex.	(3852) 63-94-02	ул. Пролетарская, д. 113
Барнаул	Максимум	CAR-audio	(3852) 33-66-08	ул. Смирнова, д. 73А
Барнаул	Рембыттехника	CAR-audio, Бытовая тех, Hi-Fi tex.	(3852) 77-23-23, 35-77-44	пр. Калинина, 24-А
г. Братск	Авторай	CAR-audio, Бытовая тех, Hi-Fi tex.	(3953) 36-25-15, 42-05-05	Иркутская обл, п.Энергетик, ул. Наймушина, д.7
Брянск	Михайлов В.Н.	CAR-audio, Бытовая тех, Hi-Fi tex.	(4832) 33-13-08	ул. Красноармейская д.170, м-н. "Электроника"
Брянск	Селена	CAR-audio, Бытовая тех, Hi-Fi tex.	(4832) 72-17-42	пр-кт Станке-Димитрова, д. 28
Великий Новгород	"ООО ТКТ"	CAR-audio, Бытовая тех, Hi-Fi tex.	(8162) 61-12-00	ул. Кочетова, дом 23-А
Владивосток	ВЛТ-Сервис	CAR-audio, Бытовая тех, Hi-Fi tex (не всю технику)	(4232) 459-443, 459-465	ул. Карбышева, д. 4
Владимир	Алькор	CAR-audio, Бытовая тех, Hi-Fi tex.	(4922) 34-86-60	ул. Чайковского, д. 40 А
Волгоград	Армада-сервис	CAR-audio, Бытовая тех, Hi-Fi tex.	(8442) 23-41-36, 23-05-94	г.Волгоград,пр-т Ленина,58, г.Волжский ул.87-я Гвардейская д.85а
Волгоград	Телерадиосервис	CAR-audio, Бытовая тех, Hi-Fi tex.	(8442) 70-64-45	ул. Тарашанцев, 55-37/4
Воронеж	"BEST-Сервис"	CAR-audio, Бытовая тех, Hi-Fi tex.	(4732) 62-27-89	Ленинский проспект 119а
Воронеж	ВОЛ-Сервис	CAR-audio, Бытовая тех, Hi-Fi tex.	(4732) 78-50-54	пр-т Труда, д. 39
Воронеж	ИП Клецова	CAR-audio, Бытовая тех, Hi-Fi tex.	(4732) 266-327; 772-772	пер.Серрафимовича, д.32а; ул. Куколина, д.29
Димитровград	"ЭлКом Сервис"	CAR-audio, Бытовая тех, Hi-Fi tex.	(84235) 2-86-59	ул. Октябрьская, д.63
Екатеринбург	Сониго	CAR-audio, Бытовая тех, Hi-Fi tex.	(343) 269-19-48, 269-29-48	ул. Степана Разина, дом 109, офис 100.
Екатеринбург	Экран	CAR-audio, Бытовая тех, Hi-Fi tex.	(343) 242-13-94	Красноуральская д. 25 (ТТЦ)
Екатеринбург	БМГ	Бытовая тех, Hi-Fi tex.	(343) 213-95-16	ул. Фронтовых бригад, д.15, стр.9, оф.1
Иваново	ГР-Сервис	CAR-audio, Бытовая тех, Hi-Fi tex.	(4932) 30-06-05,41-09-61	ул.Пролетарская, д.44А,
Ижевск	ДС-Центр	CAR-audio, Бытовая тех, Hi-Fi tex.	(3412) 43-16-62	ул.Карла Маркса, д.393
Ижевск	РМТ-Сервис	CAR-audio, Бытовая тех, Hi-Fi tex.	(3412) 430-752, 44-44-98, 43-07-52	ул. Максима Горького, д. 162
Иркутск	ЕвроСервис	CAR-audio, Бытовая тех, Hi-Fi tex.	(3952) 51-15-24	ул. Лермонтова, д. 281
Йошкар-Ола	ИП Колесников А.Ю.	CAR-audio, Бытовая тех, Hi-Fi tex.	(8362) 63-02-25	ул.Советская, д.150 (вход со двора)
Казань	ООО "12 Вольт"	CAR-audio	(843) 277-40-04/20	ул. Островского, д. 86
Калининград	Вега	CAR-audio, Бытовая тех, Hi-Fi tex.	(4012) 35-85-05	ул.Гагарина 41-45
Камениск-Уральский	Техноцентр-Сервис	CAR-audio, Бытовая тех, Hi-Fi tex.	(3439) 34-74-39, 39-95-20	ул. Исетская, д.336
Кемерово	ООО "Балатон"	CAR-audio, Бытовая тех, Hi-Fi tex.	(3842) 54-19-01	ул. Гагарина, д. 150
Киров	"ТВКОМ"	CAR-audio, Бытовая тех, Hi-Fi tex.	(8332) 54-69-56	Октябрьский пр-кт, д. 116А
Киров	Экран-Сервис	CAR-audio, Бытовая тех, Hi-Fi tex.	(8332) 54-21-56	ул. Некрасова д. 42
Кореновск	ИП Юдаков Д.В.	CAR-audio, Бытовая тех, Hi-Fi tex.	(86142) 443-59	ул.Пурыхина д.2А
Кострома	АНТЭК	CAR-audio, Бытовая тех, Hi-Fi tex.	(4942) 41-02-02	ул. Станкостроительная д 5 Б
Краснодар	И.П. Новоженцев	CAR-audio, Бытовая тех, Hi-Fi tex.	(861) 224-93-48	Ростовское шоссе 22/4
Краснодар	ИП Ульянов В.А.	CAR-audio, Бытовая тех, Hi-Fi tex.	(861) 234-40-73	ул.Сормовская д.12
Красноярск	КрасАлСервис	CAR-audio, Бытовая тех, Hi-Fi tex.	(3912) 77-29-81, 78-25-07	пер.Светлогорский, д.2
Красноярск	Синатра	CAR-audio	(3912) 584-999	ул. Металлургов, д. 2а, строение 33
Курск	Первая Сервисная Компания	CAR-audio, Бытовая тех, Hi-Fi tex.	(4712) 51-45-75	ул. Садовая, д. 5
Липецк	ООО "фолиум"	CAR-audio, Бытовая тех, Hi-Fi tex.	(4742) 34-07-13	ул. Космонавтов, д.8
Махачкала	Центр Сервис	CAR-audio, Бытовая тех, Hi-Fi tex.	(8722) 67-64-88	ул. Нурадилова 52
Махачкала	Техник ISE	CAR-audio, Бытовая тех, Hi-Fi tex.	(8722) 647-133, 642-895	пр-т И.Шамиля, д. 20
Минск	Азариус	CAR-audio, Бытовая тех, Hi-Fi tex.	+375-17-256-94-54	пр. Пушкина, 50
Москва	ДЕЛТА-Сервис	CAR-audio, Бытовая тех, Hi-Fi tex.	(499) 739-39-90	Ул. Лобачевского 94
Мурманск	СЦ Электроника	CAR-audio, Бытовая тех, Hi-Fi tex.	(8152) 53-57-75, 27-10-42, 70-25-40	Ледокольный пр., д. 5, ул. Радищева, 19
Набережные Челны	ТриО	CAR-audio, Бытовая тех, Hi-Fi tex.	(8552) 59-23-58	ул.40 лет Победы д.67А, к-с 52/11А
Нижний Новгород	МХМ-Сервис	CAR-audio, Бытовая тех, Hi-Fi tex.	(831) 412-14-72	ул. Бекетова д.8А
Нижний Новгород	Нижегородский СЦ	CAR-audio, Бытовая тех, Hi-Fi tex.	(831) 436-75-04, 436-63-71	ул. Максима Горького, д. 250
Новосмоковск	Ультра	CAR-audio, Бытовая тех, Hi-Fi tex.	(48762) 6-95-20	ул. Садовского, д. 36

Новосибирск	РАШ	CAR-audio, Бытовая тех, Hi-Fi тех	(383) 201-05-31	Красный проспект, д. 56
Новосибирск	Сибирский Сервис	CAR-audio, Бытовая тех, Hi-Fi тех	(383) 355-55-60, 292-47-12	ул. Котовского, д. 10/1
Обнинск	Радиотехника	CAR-audio, Бытовая тех, Hi-Fi тех	(48439) 613-73 644-14 5-31; 31 5-63-60	Обнинск, пл. Треугольная д.1 Калуга, ул. Николо-Козминская, д. 65
Омск	Домотехника-сервис	CAR-audio, Бытовая тех, Hi-Fi тех	(3812) 36-74-01 г.Ишим (34551) 7-46-31	ул. Лермонтова -194 ; г.Ишим, ул.Карасульская д.183
Оренбург	ООО "ТИКО-сервис"	CAR-audio, Бытовая тех, Hi-Fi тех	(3532) 77-67-64	ул. Комсомольская д.16
Оренбург	Эль-Сервис	CAR-audio, Бытовая тех, Hi-Fi тех	(3532) 99-48-87 сарый тел.332-688	460065 ул. Пролетарская, д. 208
Орёл	Феникс Электроникс	CAR-audio, Бытовая тех, Hi-Fi тех	(4862) 40-86-81, 40-86-82	ул. 8 Марта, д. 25
Орск	Аста-Сервис	CAR-audio, Бытовая тех, Hi-Fi тех	(3537) 213-666	ул. Краматорская, д. 50
Пенза	Телесервис	CAR-audio, Бытовая тех, Hi-Fi тех	(8412) 64-04-45, 49-24-25	ул. Мирская, д. 17
Пермь	РТВ-Сервис	CAR-audio, Бытовая тех, Hi-Fi тех	(342) 220-08-48	ул. Мира, д.55
Пермь	Интерсервис	CAR-audio, Бытовая тех, Hi-Fi тех	(342) 290-500, 290-512	ул. Карпинского, д. 27
Пятигорск	ИП Сериков	CAR-audio, Бытовая тех, Hi-Fi тех	(8793) 36-59-68	Ул. Фееральская, д.60
Ростов-на-Дону	ООО "Поиск-Сервис"	CAR-audio, Бытовая тех, Hi-Fi тех	(863) 255-20-17/18/19	ул. 50 лет Ростсельмаша, д.1
Ростов-на-Дону	Теле Дон Сервис	CAR-audio, Бытовая тех, Hi-Fi тех	(863) 247-14-41	ул. Черепихина, д. 228
Рязань	Техсервис	CAR-audio, Бытовая тех, Hi-Fi тех	(4912) 21-02-19	ул. Новая д. 51-Г
Рязань	Турист	CAR-audio, Бытовая тех, Hi-Fi тех	(4912) 76-01-56, 75-27-07, 75-75-13, 92-14-44	ул. Чкалова, д. 38
Самара	Орбита-Сервис	CAR-audio, Бытовая тех, Hi-Fi тех	(846) 262-62-62	ул. Мориса Тореза, д. 137
Самара	Экспресс-Сервис	CAR-audio, Бытовая тех, Hi-Fi тех	(846) 228-72-18	ул. XXII Партсъезда, д. 52
Санкт-Петербург	ООО"Партия-Сервис-Балтик"	CAR-audio, Бытовая тех, Hi-Fi тех	(812) 374-21-16 (17)	ул. Варшавская, д. 51, кор. 1
Саратов	Сар-сервис	CAR-audio, Бытовая тех, Hi-Fi тех	(8452) 51-00-99	ул. Ульяновская д.7
Северодвинск	Сервисный центр	CAR-audio, Бытовая тех, Hi-Fi тех	(8184) 58-72-21 (81842) 784-62	Ул. Гагарина, д.12; ул. Дзержинского д.1
Ставрополь	ИП Плотников	CAR-audio, Бытовая тех, Hi-Fi тех	(8652) 55-17-48	ул. Пирогова д.37 офис 11
Ставрополь	Техно-Сервис	CAR-audio	(8652) 39-55-30	пр-т Кулакова, д. 24
Сыктывкар	ТехСервис	CAR-audio, Бытовая тех, Hi-Fi тех	(8212) 29-12-20, 22-95-29	ул. Гаражная, 25
Таганрог	"ТРЦ Вега"	CAR-audio, Бытовая тех, Hi-Fi тех	(8634) 65-10-58	ул. Дзержинского, д. 193
Тамбов	Вега	CAR-audio, Бытовая тех, Hi-Fi тех	(4752) 73-94-01	ул. Киквидзе, д. 69
Тверь	Электроникс	CAR-audio, Бытовая тех, Hi-Fi тех	(4822) 35-35-30	ул. Циммервальдская, д. 24
Тольятти	Жигули-Гарант	CAR-audio, Бытовая тех, Hi-Fi тех	(8482) 20-32-42	ул. Кулибина, д.6а, оф.15
Тольятти	Фокус	CAR-audio, Бытовая тех, Hi-Fi тех	(8482) 40-17-28, 33-86-17, 51-55-44	ул. Карла Маркса 53; ул Саердлова 13/16; ул. Дзержинского 68а.
Томск	Академия Сервис	CAR-audio, Бытовая тех, Hi-Fi тех	(3822) 49-15-80	пр-кт Академический, д. 1
Тула	ИП Крылов И.Ю.	CAR-audio, Бытовая тех, Hi-Fi тех	(4872) 355-399.	ул.Н.Руднева д.28
Тюмень	Пульсар	CAR-audio, Бытовая тех, Hi-Fi тех	(3452) 20-82-65; 28-08-56, 24-55-80	ул.Республики д.169, ул. Первомайская, д.6
Улан-Удэ	Славия-Тех	CAR-audio, Бытовая тех, Hi-Fi тех	(3012) 41-50-43; 23-54-42	нов адрес 670045пр-т Автомобилистов, 5
Ульяновск	ИП Карпова Т.П.	CAR-audio	(8422) 74-20-20	пр-кт Созидателей, д. 35, "Автотеатр"
Ульяновск	Мастер Про	CAR-audio, Бытовая тех, Hi-Fi тех	(8422) 45-59-49	ул. Автозаводская д. 36
Уфа	БашТелеРадиоСервис	CAR-audio, Бытовая тех, Hi-Fi тех	(347) 252-46-97, 252-13-57	пр. Салавата Юлаева, 59; пр. Октября, 25; ул. Гафури, 4.
Хабаровск	Контур	CAR-audio, Бытовая тех, Hi-Fi тех	(4212) 457-010 (011)	ул. Ким Ю Чена, д. 43
Челябинск	Найф	CAR-audio, Бытовая тех, Hi-Fi тех	(351) 2-608-778	ул. Татьяничевой, д. 13
Челябинск	Рембыттехника	CAR-audio, Бытовая тех, Hi-Fi тех	(351) 772-72-05	ул. Производственная, д.86
Череповец	Имидж плюс	CAR-audio, Бытовая тех, Hi-Fi тех	(8202) 57-19-99	ул. Батюшкова, д. 7а
Чита	Архимед	CAR-audio, Бытовая тех, Hi-Fi тех	(3022) 36-47-01	г.Чита, ул. Анохина, д. 10
Шарыпово	Анкор-Мастер	CAR-audio, Бытовая тех, Hi-Fi тех	(39153) 2-68-31	2 мкрорайон, д.1, офис 136
Якутск	ИП Волков	CAR-audio, Бытовая тех, Hi-Fi тех	(4112) 335-157	ул.Октябрьская, д.1/1 т.335157
Ярославль	ВИРТ	CAR-audio, Бытовая тех, Hi-Fi тех	(4852) 58-22-11, 58-12-74	ул. Свободы, д. 91